

GN2110-R - GN1110-R - GN3110-R



305066 - 305067 - 305068

Bartscher GmbH
Franz-Kleine-Str. 28
D-33154 Salzkotten
Allemagne

tél. +49 5258 971-0
fax : +49 5258 971-120
Hotline technique : +49 5258 971-197
www.bartscher.com



Version: 1.0

Date de création : 2023-05-22

Manuel d'utilisation original

1	Sécurité	2
1.1	Explication des avertissements	2
1.2	Consignes de sécurité	3
1.3	Utilisation conforme à l'usage	8
1.4	Utilisation non conforme à l'usage	8
2	Généralités	9
2.1	Responsabilité et garantie	9
2.2	Protection des droits d'auteur	9
2.3	Déclaration de conformité	9
3	Transport, emballage et stockage	10
3.1	Inspection suite au transport	10
3.2	Emballage	10
3.3	Stockage	10
4	Paramètres techniques	11
4.1	Indications techniques	11
4.2	Fonctions de l'appareil	13
4.3	Éléments de l'appareil	14
5	Installation et utilisation	17
5.1	Installation	17
5.2	Utilisation	20
6	Nettoyage et maintenance	23
6.1	Consignes de sécurité pour le nettoyage	23
6.2	Nettoyage	23
6.3	Maintenance	24
7	Élimination des déchets	26



Avant d'utiliser l'appareil, lire attentivement la notice et la conserver en un lieu facilement accessible !

La présente notice d'utilisation décrit l'installation, la manipulation et la maintenance de l'appareil, elle est une source d'informations importante et un ouvrage de référence. La connaissance de toutes les consignes de sécurité et d'utilisation comprises dans la présente notice est une condition indispensable pour assurer le fonctionnement correct et en toute sécurité de l'appareil. S'appliquent également les règles de prévention des accidents, les normes de sécurité au travail et la réglementation en vigueur dans le pays d'installation de l'appareil.

Avant d'utiliser l'appareil et surtout, avant de le mettre en marche, lire attentivement la présente notice d'utilisation pour éviter tout dommage ou blessure. Une utilisation incorrecte peut endommager l'appareil.

La présente notice d'utilisation fait partie intégrante du produit et doit être gardée directement à proximité de l'appareil et rester accessible à tout moment. En cas de cession de l'appareil, la présente notice d'utilisation doit être également fournie avec l'appareil.

1 Sécurité

L'appareil est conçu d'après les règles techniques en vigueur. Cependant, l'appareil peut constituer une source de dangers, s'il n'est pas utilisé correctement ou conformément à son usage. Toutes les personnes qui utilisent l'appareil doivent se tenir aux indications mentionnées dans la présente notice d'utilisation et respecter les consignes de sécurité.

1.1 Explication des avertissements

Les indications importantes relatives à la sécurité ainsi que les avertissements sont désignés dans la présente notice par des mentions d'avertissement adéquates. Ces indications doivent être impérativement respectées, pour éviter les accidents, les blessures et les dommages matériels.



DANGER !

La mention d'avertissement **DANGER** avertit contre les risques qui peuvent entraîner des blessures graves ou la mort, s'ils ne sont pas évités.



AVERTISSEMENT !

La mention **AVERTISSEMENT** avertit contre les risques qui peuvent entraîner des blessures graves, moyennement graves ou la mort, s'ils ne sont pas évités.



ATTENTION !

La mention **ATTENTION** avertit contre les risques qui peuvent entraîner des blessures légères ou moyennes, s'ils ne sont pas évités.

ATTENTION !

La mention **ATTENTION** indique un éventuel dommage matériel lié au non-respect des consignes de sécurité.

REMARQUE !

Le symbole **REMARQUE** indique à l'utilisateur les informations et les consignes relatives à l'utilisation de l'appareil.

FR

1.2 Consignes de sécurité

Courant électrique

- Une tension de secteur trop élevée ou une installation incorrecte peuvent entraîner un risque de choc électrique.
- L'appareil peut être branché à l'électricité uniquement si les données sur la plaque signalétique correspondent à la tension de secteur.
- Pour éviter les courts-circuits, ne pas mouiller l'appareil.
- Si des défaillances apparaissent lors du fonctionnement de l'appareil, le débrancher immédiatement de l'alimentation électrique.
- Ne pas toucher la fiche avec les mains mouillées.
- Ne jamais saisir l'appareil, s'il tombe dans l'eau. Débrancher immédiatement l'appareil de l'alimentation électrique.
- Toute réparation ou ouverture du boîtier de l'appareil doit être réalisée par un personnel spécialisé et un service agréé.
- Ne pas déplacer l'appareil en le tenant par le câble.

- Éviter tout contact du câble de raccordement avec des sources de chaleur et des éléments pointus et tranchants.
- Ne pas plier, serrer ou nouer le câble de raccordement.
- Dérouler complètement le câble de raccordement.
- Ne jamais placer l'appareil ou tout autre objet sur le câble de raccordement.
- Pour débrancher l'appareil de l'alimentation électrique, toujours tirer par la fiche.
- Ne pas utiliser l'appareil si le câble d'alimentation est endommagé. Si le câble d'alimentation est endommagé, le faire remplacer par le service d'entretien ou un électricien qualifié, afin d'éviter les risques.

Matières inflammables

- Ne jamais exposer l'appareil à des températures élevées comme les cuisinières, les fours, la flamme nue, les appareils de maintien de la chaleur, etc.
- Nettoyer régulièrement l'appareil pour éviter tout risque d'incendie.
- Ne pas couvrir l'appareil avec p.ex. du papier aluminium ou des serviettes.
- Utiliser l'appareil uniquement avec les matières y destinées et en réglant les températures sur des valeurs adéquates. Les matières, les produits alimentaires et les restes de nourriture dans l'appareil peuvent s'allumer.
- Ne jamais utiliser l'appareil à proximité des produits inflammables comme l'essence ou l'alcool. Les températures élevées entraîne l'évaporation de ces produits et suite au contact avec des sources d'inflammation, cela peut conduire à une explosion.
- En cas d'incendie, avant de procéder à l'extinction du feu, débrancher l'appareil de l'alimentation électrique. Ne jamais utiliser de l'eau pour éteindre les flammes, si l'appareil est branché à l'alimentation électrique. Une fois le feu éteint, assurer une arrivée d'air frais suffisante.

Surfaces chaudes

- Lors du fonctionnement de l'appareil, ses surfaces deviennent chaudes. Il existe un risque de brûlures. La température élevée se maintient encore après l'arrêt de l'appareil.
- Ne toucher aucune surface chaude de l'appareil. Utiliser les éléments et les poignées de service prévus à cet effet.
- Transporter et nettoyer l'appareil une fois complètement refroidi.
- Ne pas asperger les surfaces chaudes d'eau froide ou de liquides inflammables.

Personnel utilisant l'équipement

- L'appareil peut être utilisé uniquement par un personnel spécialisé qualifié et formé.
- Le présent appareil ne peut pas être utilisé par des personnes (y compris des enfants) aux capacités physiques, sensorielles ou mentales réduites et des personnes ayant l'expérience et/ou les connaissances insuffisantes.
- Surveiller les enfants afin d'éviter qu'ils jouent avec l'appareil ou qu'ils le mettent en marche.

Utilisation uniquement sous surveillance

- Utiliser l'appareil uniquement sous surveillance.
- Toujours rester à proximité de l'appareil.

FR

Utilisation incorrecte et non conforme

- L'utilisation non conforme à l'usage et non autorisée peut endommager l'appareil.
- L'appareil peut être utilisé uniquement s'il se trouve dans un état technique parfait et s'il permet une utilisation en toute sécurité.
- L'appareil peut être utilisé seulement si tous les raccordements ont été réalisés selon les normes.
- N'utiliser l'appareil que lorsqu'il est propre.
- Utiliser uniquement des pièces de rechange originales. N'essayez jamais de réparer l'appareil vous-même.
- Il est interdit de changer ou de modifier l'appareil ou ses éléments.

Risques résiduels

Les risques résiduels auxquels le personnel de service peut être exposé sont les suivants :

Opération réalisée / position de l'opérateur	Situation dangereuse et risques	Blessures possibles
Utilisation de l'appareil	contact direct et indirect avec les éléments se trouvant sous tension	choc électrique
retrait des produits cuits de l'appareil	contact avec les récipients, ustensiles chauds	brûlures
	contact avec les surfaces chaudes (éléments chauffants, tablettes, montants)	

Équipement de protection individuelle

L'utilisation de l'équipement de protection individuelle et de vêtements de protection a pour objectif de protéger les parties du corps données contre les risques liés aux opérations effectuées.

Généralement, il doit être utilisé quand les mesures servant à l'élimination des risques à la source ne sont pas suffisantes pour supprimer les substances et les éléments nuisibles et pour assurer la sécurité et préserver la santé de l'employé.

L'utilisation de l'appareil nécessite l'utilisation de l'équipement de protection individuelle suivant :

Opération	Équipement de protection individuelle prévu (EPI)	Norme de référence
Retrait des produits chauds	Gants de protection thermique	EN 407
Maintenance mécanique	Gants de protection contre les risques mécaniques	EN 388

Selon les conditions de l'environnement de travail où l'appareil est installé, la liste ci-dessus n'exclut pas la nécessité éventuelle d'utiliser un autre équipement de protection individuelle.

Signaux d'avertissement sur l'appareil



TENSION DANGEREUSE

Tension dangereuse à l'intérieur. Tout contact peut causer un choc électrique ou des brûlures. Débrancher l'alimentation de l'appareil avant de procéder aux travaux de maintenance et de service.



SURFACE CHAUDE ! RISQUE DE BRÛLURES !

Ce symbole indique les zones qui se chauffent fortement au cours du fonctionnement de l'appareil. Ne toucher aucune surface chaude ni élément chaud de l'appareil.



RISQUE D'ÉCRASEMENT causé par les éléments mobiles

Ne pas enlever la protection de la zone de maintenance au cours du travail.

AVERTISSEMENT !

Le non-respect des consignes peut entraîner de graves blessures.

1.3 Utilisation conforme à l'usage

Toute autre utilisation que celle indiquée et/ou toute utilisation différente de l'appareil est interdite et considérée comme non conforme à l'usage.

L'utilisation suivante est conforme à l'usage :

- Maintien des plats au chaud dans des récipients ou sur des assiettes adaptés.

1.4 Utilisation non conforme à l'usage

Une utilisation non conforme à l'usage peut entraîner des blessures ou des dommages matériels dus à une tension électrique dangereuse, au feu ou aux températures élevées. L'appareil peut être utilisé uniquement aux fins décrites dans la présente notice d'utilisation.

L'utilisation suivante est non conforme à l'usage :

- Réchauffement des liquides ou des matériaux inflammables, nocifs pour la santé, volatiles ou autres similaires.

2 Généralités

2.1 Responsabilité et garantie

Toutes les informations et consignes contenues dans la présente notice d'utilisation ont été réunies en tenant compte des prescriptions en vigueur, du niveau actuel de développement technique ainsi que de nos connaissances et expériences de plusieurs années. Le contenu effectif de la livraison peut, dans certaines circonstances, différer des explications décrites ici et des nombreuses représentations graphiques pour les modèles spéciaux, lorsque vous bénéficiez d'options de commande supplémentaires, ou liées aux dernières modifications techniques.

Le fabricant ne peut être tenu responsable pour les dommages ou défaillances dus:

- au non-respect des consignes,
- à une utilisation non conforme à l'usage,
- aux modifications techniques effectuées par l'utilisateur,
- à l'utilisation de pièces de rechange non approuvées.

Nous nous réservons le droit d'introduire des modifications techniques dans le produit, qui améliorent les caractéristiques d'utilisation de l'appareil.

2.2 Protection des droits d'auteur

La notice d'utilisation et les textes, les dessins, les figures et les autres représentations qui y sont contenus sont protégés par la loi sur les droits d'auteur. Les reproductions de tous types et de toutes formes (même partielles) ainsi que l'exploitation et/ou la transmission du contenu à des tiers ne sont pas autorisées sans l'autorisation écrite du fabricant. Le non-respect de la disposition ci-dessus entraîne une obligation d'indemnisation. Les autres droits demeurent réservés.

2.3 Déclaration de conformité

L'appareil est conforme aux normes et aux Directives européennes en vigueur. Ce qui est confirmé par la Déclaration de conformité CE Sur demande, nous pouvons vous envoyer la Déclaration de conformité du produit donné.

3 Transport, emballage et stockage

3.1 Inspection suite au transport

Vérifier l'intégralité et l'absence de dommages dus au transport dès la réception du produit. Si des dommages dus au transport sont constatés, refuser la réception du produit ou accepter la réception sous conditions. Indiquer sur les documents de transport/la lettre de voiture de la société de transport les dommages constatés et déposer une réclamation. Les dommages cachés doivent être signalés immédiatement après leur constatation, car les demandes de dédommagement doivent être déposées dans les délais de réclamation.

Si des pièces ou des accessoires manquent, contacter notre service après-vente.

3.2 Emballage

Ne pas jeter le carton d'emballage de l'appareil. Il peut s'avérer utile pour stocker l'appareil, lors d'un déménagement ou lorsque vous devez envoyer l'appareil à notre service après-vente en cas d'éventuels dommages.

Toutes les parties de l'emballage sont faites à partir de matériaux recyclables. Ce sont des films et des sacs en plastique, des emballages en carton.

Pour l'élimination de l'emballage, respecter les consignes en vigueur dans votre pays. Réintroduire les matériaux d'emballage récupérables dans le circuit de recyclage.

3.3 Stockage

L'emballage doit rester fermé jusqu'au moment de l'installation de l'appareil. Lors du stockage, suivre les indications, marquées à l'extérieur, relatives au positionnement et au stockage. Stocker l'emballage dans les conditions suivantes :

- dans des locaux fermés
- dans un endroit sec et sans poussière
- à l'abri des produits agressifs
- à l'abri du soleil
- à l'abri des chocs mécaniques.

En cas de stockage prolongé (plus de trois mois), contrôler régulièrement l'état général de tous les éléments et de l'emballage. En cas de besoin, remplacer l'emballage par un nouveau.

4 Paramètres techniques

4.1 Indications techniques

Version / Propriétés 305066 / 305067/ 305068

- Réglage de la température : thermostat
- Bac d'eau pour l'humidification de l'air : non
- Type de chauffage : chauffage à sec
- Éclairage intérieur
- Éclairage : halogène
- Vitre frontale :
 - arrondie
 - rabattable
- Type de vitrage :
 - simple vitrage
 - vitrage sur tout le tour
 - verre trempé
- Type de porte :
 - 305067 – porte à guillotine
 - 305066+305068 – 2 x porte coulissante
- Position de la porte : côté arrière
- Commande : manette
- Témoins lumineux de contrôle :
 - réchauffement
 - en marche
- Propriétés :
 - tiroir d'égouttage
 - thermomètre
- **Non fournis:** bacs GN

Nous nous réservons le droit d'introduire des modifications techniques!

Nom :	Vitrine chauffante GN2110-R
N° de l'article :	305066
Matériau :	acier inoxydable, verre
Gastro Norm :	2 x 1/1 GN
Profondeur du bac GN en mm :	40
Contenance en l :	95
Plage de température de – à en °C :	30 - 110
Nombre de tablettes intermédiaires :	1
Type de tablette :	grille, acier inoxydable
Dimensions de la tablette (largeur x profondeur) en mm :	580 x 325
Puissance de raccordement :	2,1 kW 230 V 50/60 Hz
Dimensions (largeur x profondeur x hauteur) en mm :	755 x 822 x 558
Poids en kg :	59,6

Nom :	Vitrine chauffante GN1110-R
N° de l'article :	305067
Matériau :	acier inoxydable, verre
Gastro Norm :	1 x 1/1 GN
Profondeur du bac GN en mm :	40
Contenance en l :	85
Plage de température de – à en °C :	30 - 110
Nombre de tablettes intermédiaires :	1
Type de tablette :	grille, acier inoxydable
Dimensions de la tablette (largeur x profondeur) en mm :	350 x 325
Puissance de raccordement :	1,65 kW 230 V 50/60 Hz
Dimensions (largeur x profondeur x hauteur) en mm :	502 x 810 x 558
Poids en kg :	44,8

Paramètres techniques

Nom :	Vitrine chauffante GN3110-R
N° de l'article :	305068
Matériau :	acier inoxydable, verre
Gastro Norm :	1 x 1/1 GN
Profondeur du bac GN en mm :	40
Contenance en l :	185
Plage de température de – à en °C :	30 - 100
Nombre de tablettes intermédiaires :	1
Type de tablette :	grille, acier inoxydable
Dimensions de la tablette (largeur x profondeur) en mm :	920 x 325
Puissance de raccordement :	3,65 kW 230 V 50/60 Hz
Dimensions (largeur x profondeur x hauteur) en mm :	1092 x 810 x 558
Poids en kg :	84,0

4.2 Fonctions de l'appareil

La vitrine chauffante est destinée au maintien de la chaleur des plats préparés à une température de 30 °C à 110 °C pendant une durée déterminée.

L'équipement individuel avec les bacs GN et la tablette intermédiaire permet d'adapter la vitrine chauffante aux besoins. La vitre frontale rabattable et le tiroir d'égouttage amovible assurent un nettoyage facile.

4.3 Éléments de l'appareil

305067

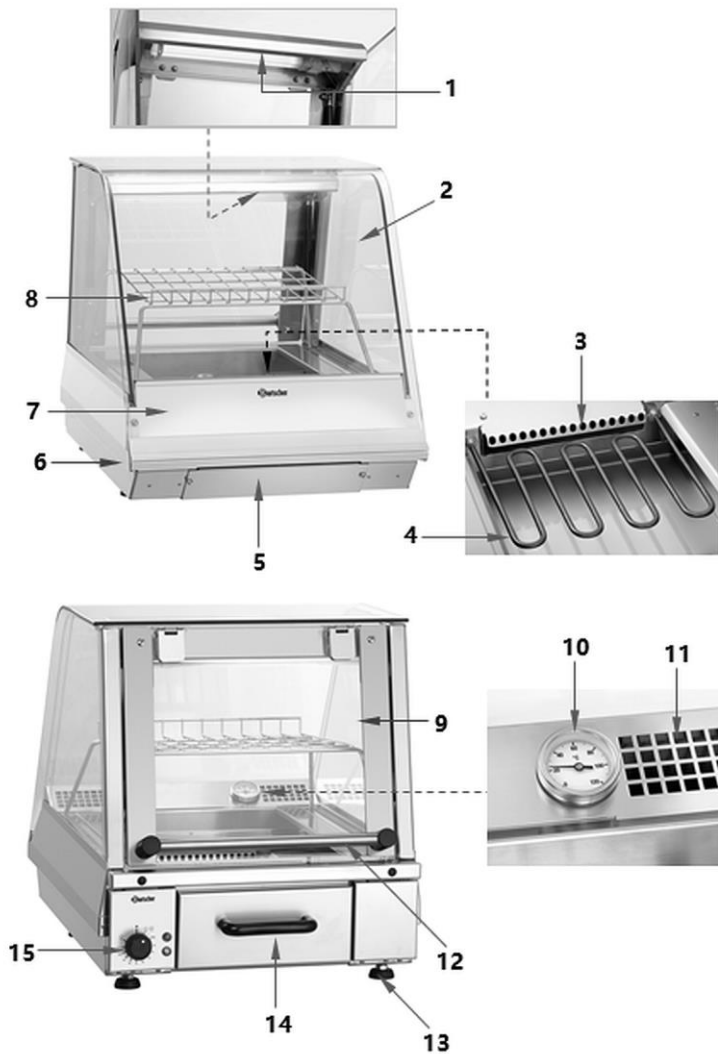

Fig. 1

Paramètres techniques

Description de la fig. 1

1. Éclairage intérieur
2. Vitre avant : arrondie
3. Orifices d'arrivée de l'air
4. Élément chauffant (1x)
5. Protection de la zone de maintenance
6. Boîtier
7. Panneau publicitaire et d'indication de prix avec éclairage
8. Plateau
9. Porte à guillotine
10. Thermomètre
11. Orifices de ventilation
12. Poignée de porte à guillotine
13. Pieds (4x)
14. Tiroir d'égouttage
15. Éléments de commande

305066 / 305068

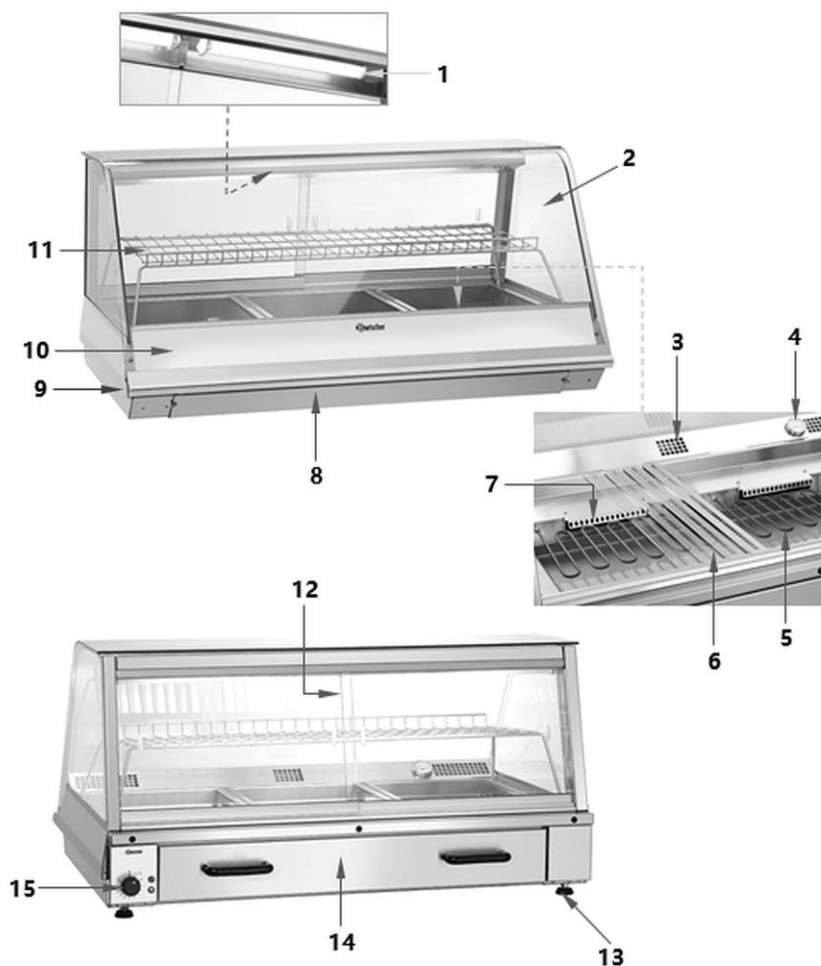

FR

Fig. 2

Description de la fig. 2

- | | |
|-----------------------------------|---|
| 1. Éclairage intérieur (2 lampes) | 2. Vitre avant : arrondie |
| 3. Orifices de ventilation | 4. Thermomètre |
| 5. Élément chauffant (2x) | 6. Barres des bacs GN |
| 7. Orifices d'arrivée de l'air | 8. Protection de la zone de maintenance |
| 9. Corps | 10. Panneau publicitaire et d'indication de prix avec éclairage |
| 11. Plateau | 12. Porte coulissante (2x) |
| 13. Pieds (4x) | 14. Tiroir d'égouttage |
| 15. Éléments de commande | |

5 Installation et utilisation

5.1 Installation



ATTENTION !

Une installation, un réglage, une utilisation, une maintenance ou une exploitation incorrects de l'appareil peuvent entraîner des dommages matériels et des blessures.

Le réglage, l'installation ainsi que les réparations peuvent être effectués uniquement par un service technique agréé et conformément aux dispositions légales en vigueur dans le pays d'installation.

INDICATION !

Le fabricant n'est pas responsable et n'accorde aucune garantie pour les dommages résultant du non-respect des règles et de l'installation incorrecte de l'appareil.

Déballage / installation

- Déballer l'appareil et éliminer tous les éléments intérieurs et extérieurs de l'emballage et les protections de transport.



ATTENTION !

Risque d'étranglement !

Interdire aux enfants l'accès aux emballages tels que les sacs en plastique ou les éléments en polystyrène.

- Retirer le film de protection qui recouvre l'appareil. Le film de protection doit être retiré délicatement pour ne pas laisser des restes de colle. Supprimer les résidus de colle éventuels en utilisant un diluant.
- Veiller à ne pas endommager la plaque signalétique ni les avertissements collés sur l'appareil.
- Ne **jamais** placer l'appareil dans un environnement humide.
- Placer l'appareil de manière à assurer un accès facile à la prise permettant de débrancher rapidement l'appareil en cas de besoin.
- Placer l'appareil sur une surface avec les caractéristiques suivantes :
 - plane, pouvant supporter le poids de l'appareil, résistant à l'eau, sèche et résistant aux températures élevées
 - suffisamment grande pour permettre un travail confortable avec l'appareil
 - facilement accessible
 - bien aérée.
- Garder une distance d'au moins 20 cm des murs ou d'autres objets.

Branchement à l'alimentation électrique

- Vérifier si les données techniques de l'appareil (voir le tableau signalétique) correspondent aux données du réseau électrique local.
- Brancher l'appareil à une prise électrique individuelle avec protection. Ne pas brancher l'appareil à une prise multiple.
- Placer le câble de raccordement de manière à éviter tout risque d'écrasement et de trébuchement.

- Après le branchement à l'électricité, vérifier si la tension d'alimentation lors du fonctionnement de l'appareil ne s'écarte pas de $\pm 10\%$ de la valeur nominale indiquée sur la plaque signalétique.
- Pour des questions de sécurité, l'appareil doit être correctement mis à la terre.
- Conformément aux règles en vigueur, un disjoncteur à deux pôles est nécessaire pour l'installation de l'appareil. Il doit être placé entre l'appareil et la source d'alimentation, avec une distance entre les contacts d'au moins 3 mm par pôle. Le disjoncteur doit être facilement accessible.
- Le câble de raccordement utilisé est de type H07RN-F 3Gx2,5 mm² (305066+305068) ou 3Gx1,5 mm² (305067), longueur d'env. 2,8 mètres. En cas de remplacement du câble, utiliser un nouveau câble aux mêmes propriétés ou meilleur.
- Seul un technicien qualifié peut remplacer un câble de raccordement endommagé.
- La fiche doit être facilement accessible pour assurer un débranchement rapide de l'appareil en cas de besoin.

5.2 Utilisation

Consignes de sécurité



AVERTISSEMENT !

Risque de brûlures !

Lors du fonctionnement de l'appareil, le corps; les vitres et les tablettes de l'appareil se chauffent fortement et restent chauds encore un certain temps après l'arrêt de l'appareil.

Ne pas toucher les éléments chauds de l'appareil en marche et juste après l'avoir éteint.

Les assiettes et les récipients pour les aliments se chauffent fortement lors de l'utilisation.

Utiliser des serviettes de cuisine ou des gants de protection pour retirer les plats chauds.

FR

Avant d'utiliser l'appareil

1. Avant la première utilisation, nettoyer l'appareil en suivant les consignes indiquées au point 6 « **Nettoyage** ».
2. Sécher l'appareil soigneusement.
3. Placer de nouveau le tiroir d'égouttage dans l'appareil.

Mise en marche de l'appareil

1. Brancher l'appareil à une prise individuelle adaptée.
2. Pour mettre en marche la vitrine chauffante, régler les paramètres suivants à l'aide de la manette.

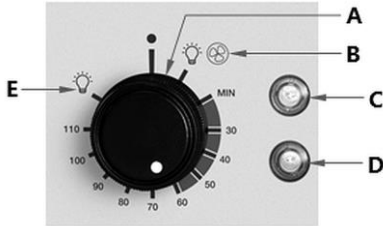

3. Tourner la manette (A) sur la position (B).

Le témoin orange (C) s'allume, ainsi que l'éclairage intérieur et l'éclairage du panneau publicitaire et d'indication des prix, la ventilation intérieure se met en marche.

Fig. 3

Continuer de tourner la manette (A) sur la température souhaitée (30 °C - 110 °C), le chauffage se met en marche, le témoin rouge de chauffe (D) s'allume et reste allumé jusqu'à ce que la température réglée soit atteinte.

En tournant la manette (A) sur la position (E), seul l'éclairage est allumé.

La température dans la vitrine chauffante est indiquée sur le thermomètre à l'intérieur de l'appareil.

ATTENTION !

Conformément aux dispositions en vigueur, la température prévue de conservation des aliments est de +60°C à +65°C.



Fig. 4

Maintien de la chaleur

1. Entretemps, préparer les plats chauds et remplir les bacs GN ou les assiettes adaptés (p.ex. des assiettes de service, etc.).
2. Placer les aliments sur la tablette ou sur la surface de dépose des bacs GN.
La température des plats est maintenue le temps souhaité. Si la température dans la vitrine chauffante baisse, l'élément chauffant se remet en marche et l'appareil est de nouveau chauffé à la température réglée. Le témoin rouge de chauffe (D) reste allumé jusqu'à ce que la température réglée soit atteinte et s'éteint ensuite.
3. Si nécessaire, retirer les aliments à travers la porte à guillotine ou la porte coulissante se trouvant du côté service de l'appareil.



Fig. 5



Fig. 6

4. Servir les plats chauds.
5. Fermer la porte à guillotine ou coulissante pour réduire la perte d'air chaud dans la vitrine chauffante.

Arrêt de l'appareil

1. Si l'appareil n'est plus utilisé, retirer tous les aliments de l'intérieur.
2. Tourner la manette sur la position ARRÊT.
3. Débrancher l'appareil de l'alimentation électrique (retirer la fiche de la prise !).

6 Nettoyage et maintenance

6.1 Consignes de sécurité pour le nettoyage

- Avant le nettoyage, débrancher l'appareil de l'alimentation électrique.
- Laisser l'appareil refroidir complètement.
- Veiller à ce que l'eau ne pénètre pas dans l'appareil. Ne jamais immerger l'appareil dans l'eau ou autres liquides, lors de son nettoyage. Ne pas utiliser de jet d'eau sous pression pour nettoyer l'appareil.
- Ne pas utiliser d'objets pointus ou en métal (couteau, fourchette, etc.) pour nettoyer l'appareil. Les objets pointus peuvent endommager l'appareil et s'ils entrent en contact avec les éléments conducteurs, ils peuvent entraîner un risque de choc électrique.
- Ne pas utiliser de produits de nettoyage abrasifs, contenant des solvants ou des agents caustiques pour nettoyer l'appareil. Ils peuvent rayer la surface.

6.2 Nettoyage

1. Nettoyer régulièrement l'appareil en fin de journée de travail. En cas de besoin, le faire plus souvent entretemps ou lorsque l'appareil n'a pas été utilisé pendant une longue période de temps.
2. Retirer de l'appareil tous les bacs GN, les récipients avec les aliments, les montants et la tablette.
3. Retirer le tiroir d'égouttage et le vider.
4. Nettoyer les éléments retirés (les montants pour les bacs GN, le tiroir d'égouttage) ainsi que les bacs GN utilisés avec de l'eau chaude et un produit nettoyant doux.
5. Rincer à l'eau claire les éléments lavés.
6. Enfin, sécher soigneusement les éléments lavés à l'aide d'un chiffon doux.
7. Nettoyer soigneusement l'intérieur de la vitrine chauffante à l'aide d'un chiffon humide. Utiliser un produit nettoyant doux en cas de besoin.
8. Ensuite, essuyer à l'aide d'un chiffon humide propre.

AVERTISSEMENT !

Danger de choc électrique lié aux éléments sous tension de l'appareil !

Veiller à ce qu'aucun liquide ne se déverse sur les éléments chauffants ou les orifices de ventilation à l'intérieur de l'appareil.

9. Si nécessaire, soulever la vitre avant pour le nettoyage (fig. ci-dessous).

ATTENTION !

Pour éviter les dommages éventuels du verre et de la poignée, soulever et baisser la vitre prudemment !



Fig. 7

10. Essuyer l'extérieur des vitres et le corps de l'appareil à l'aide d'un chiffon doux humide.
11. Essuyer le panneau de commande, le câble de raccordement et la fiche avec un chiffon très légèrement humidifié.
12. Enfin, sécher soigneusement toutes les surfaces nettoyées à l'aide d'un chiffon doux.
13. Placer de nouveau dans l'appareil les éléments retirés.
14. Si l'appareil n'est pas utilisé pendant une longue période de temps, le nettoyer comme décrit ci-dessus, le sécher soigneusement et laisser la porte à guillotine ou coulissante ouverte pour éviter la formation de mauvaises odeurs et de moisissures.

6.3 Maintenance

- Pour assurer les bonnes fonctionnalités de l'appareil pendant une longue période de temps, les opérations suivantes doivent être effectuées régulièrement (deux fois par an) par un personnel qualifié :
 - vérifier les fils électriques sur les raccords ne sont pas desserrés ;
 - contrôler le fonctionnement du circuit électrique. Si le câble de raccordement est endommagé, il est indispensable de le remplacer pour des raisons de sécurité.
 - vérifier le fonctionnement du thermostat et des sondes ;

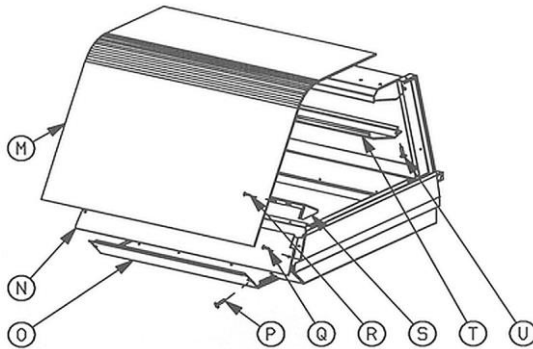

Fig. 8

- nettoyer la monture de la lampe (T) (fig. 6), pour assurer une efficacité constante de l'éclairage intérieur ;
- nettoyer la protection d'air du ventilateur (S) et les pales du ventilateur ; pour ce faire, soulever la vitre avant (M), retirer le panneau publicitaire et d'indication des prix (N) en dévissant les vis correspondantes (Q), et ensuite, dévisser les vis (R) de la protection d'air (S) ;
- pour remplacer la lampe du panneau publicitaire et d'indication des prix, retirer la vitre avant (M) et le panneau publicitaire et d'indication des prix (N), en dévissant les vis correspondantes (Q) ;
- pour remplacer les lampes de l'éclairage intérieur ou du démarreur correspondant, retirer la protection de la lampe (T) en dévissant les vis (U) ;
- pour remplacer les éléments chauffants, les ventilateurs, les bobines d'inductance des lampes publicitaires et d'indication des prix, retirer la protection du côté service (O) en dévissant les vis (P) ;
- pour avoir accès au thermostat et à l'interrupteur, retirer le tableau de bord en dévissant les vis inférieures correspondantes.

7 Élimination des déchets

Appareils électriques



Les appareils électriques portent le symbole suivant. Les appareils électriques doivent être éliminés de manière correcte et respectueuse de l'environnement. Il est interdit de jeter les appareils électriques avec les déchets ménagers. Débrancher l'appareil de l'alimentation électrique et retirer le câble de raccordement de l'appareil.

Rapporter l'appareil électrique à des points de collecte désignés.