

DIG, 25L, 900W, Grill, HL



610835

POLSKI

Spis treści

1. Bezpieczeństwo	2
1.1 Wyjaśnienie symboli	2
1.2 Wskazówki dotyczące bezpieczeństwa	3
1.3 Stosowanie zgodnie z przeznaczeniem.....	9
2. Informacje ogólne	10
2.1 Odpowiedzialność i gwarancja	10
2.2 Ochrona praw autorskich.....	10
2.3 Deklaracja zgodności	10
3. Transport, opakowanie i magazynowanie.....	11
3.1 Kontrola dostawy	11
3.2 Opakowanie	11
3.3 Magazynowanie	11
4. Parametry techniczne	12
4.1 Zestawienie podzespołów urządzenia	12
4.2 Dane techniczne.....	14
5. Instalacja i obsługa	15
5.1 Instalacja	15
5.2 Zasady gotowania przy użyciu mikrofal	16
5.3 Naczynia przystosowane do użycia w kuchenke mikrofalowej	17
5.4 Obsługa	18
6. Czyszczenie	32
7. Możliwe usterki.....	33
8. Utylizacja.....	34

Bartscher GmbH
Franz-Kleine-Straße 28
33154 Salzkotten
Niemcy

Tel.: +49 5258 971-0
Faks: +49 5258 971-120
Hotline - pomoc techniczna: +49 5258 971-197
www.bartscher.com



Przed rozpoczęciem użytkowania należy przeczytać instrukcję obsługi, a następnie przechowywać ją w dostępnym miejscu!

Niniejsza instrukcja obsługi zawiera opis instalacji urządzenia, jego obsługi oraz konserwacji i służy jako ważne źródło informacji oraz poradnik.

Znajomość i przestrzeganie wszystkich zawartych w niej wskazówek dotyczących bezpieczeństwa i obsługi stanowi warunek bezpiecznej i prawidłowej pracy z urządzeniem. Ponadto należy przestrzegać lokalnych przepisów dotyczących zapobiegania wypadkom oraz zasad BHP.

Instrukcja obsługi stanowi integralny element urządzenia i należy ją przechowywać w pobliżu urządzenia, aby osoby instalujące urządzenie, prowadzące prace konserwacyjne i obsługujące lub czyszczące urządzenie miały do niej stały dostęp.

Gdy urządzenie zostanie przekazane osobie trzeciej, wówczas należy jej przekazać także niniejszą instrukcję obsługi.

1. Bezpieczeństwo

Urządzenie zostało wykonane wg aktualnie uznanych zasad techniki. Jednakże urządzenie może stanowić źródło zagrożeń, jeśli będzie używane niewłaściwie lub niezgodnie z jego przeznaczeniem.

Wszystkie osoby, które użytkują urządzenie, muszą uwzględnić zalecenia i wskazówki zawarte w niniejszej instrukcji obsługi.

1.1 Wyjaśnienie symboli

Ważne wskazówki dotyczące bezpieczeństwa oraz kwestii technicznych oznaczono w niniejszej instrukcji obsługi odpowiednimi symbolami. Wskazówek tych należy bezwzględnie przestrzegać, aby uniknąć ewentualnych wypadków, uszczerbku na życiu i zdrowiu osób oraz szkód rzeczowych.



ZAGROŻENIE!

Ten symbol sygnalizuje bezpośrednie zagrożenie, którego konsekwencją mogą być poważne obrażenia ciała lub śmierć.



OSTRZEŻENIE!

Ten symbol sygnalizuje niebezpieczne sytuacje, które mogą doprowadzić do ciężkich obrażeń ciała lub śmierci.



GORĄCA POWIERZCHNIA!

Symbol ostrzega przed gorącą powierzchnią urządzenia podczas jego pracy. Lekceważenie ostrzeżenia grosi poparzeniem!



OSTROŻNIE!

Ten symbol sygnalizuje możliwość zaistnienia niebezpiecznych sytuacji, które mogą doprowadzić do lekkich obrażeń lub uszkodzenia, wadliwego działania i/lub zniszczenia urządzenia.



WSKAZÓWKA!

Symbol ten oznacza rady i informacje, których należy przestrzegać, aby obsługa urządzenia stała się efektywna i bezusterkowa.

1.2 Wskazówki dotyczące bezpieczeństwa

- Urządzenie może być użytkowane przez dzieci od 8 roku życia, jak również przez osoby z ograniczonymi zdolnościami fizycznymi, sensorycznymi, umysłowymi oraz o niewielkim doświadczeniu i/lub wiedzy, jeśli pozostają pod nadzorem lub zostały poinstruowane odnośnie bezpiecznego użytkowania urządzenia i zrozumiały wynikające z tego zagrożenia. Dzieci nie powinny się bawić urządzeniem. Czyszczenia i konserwacji użytkowej nie mogą przeprowadzać dzieci, chyba, że ukończyły one 8 lat i pozostają pod nadzorem. Dzieci poniżej 8 roku życia nie mogą znajdować się w pobliżu urządzenia i przewodu przyłączeniowego.
- Podczas eksploatacji urządzenia, **nigdy** nie pozostawiać go bez nadzoru.
- Urządzenie użytkować wyłącznie w pomieszczeniach zamkniętych.
- Urządzenie może być obsługiwane wyłącznie w stanie technicznym nie budzącym zastrzeżeń i bezpiecznym do użytkowania. W przypadku usterek działania należy odłączyć urządzenie od zasilania (wyciągnąć wtyczkę z sieci) i zawiadomić serwis.
- **Nigdy nie używać** urządzenia **bez talerza** obrotowego i **bez potraw**. Urządzenie może zostać uszkodzone.

- Uniemożliwić dzieciom dostęp do materiałów opakowaniowych takich, jak worki plastikowe i elementy styropianowe.
Niebezpieczeństwo uduszenia się!
- Prace konserwacyjne i naprawcze mogą prowadzić wyłącznie osoby wykwalifikowane, stosując przy tym oryginalne części zamienne oraz akcesoria. **Nie należy podejmować prób naprawy urządzenia na własną rękę.**
- Nie należy używać akcesoriów ani części zamiennych, które nie są zalecane przez producenta. Może to prowadzić do powstania sytuacji niebezpiecznych dla użytkownika, urządzenie może ulec uszkodzeniu lub spowodować uszczerbek na zdrowiu i życiu osób, a ponadto skutkuje to utratą gwarancji.
- O ile nie uzyskano wyraźniej zgody producenta, zabrania się dokonywać jakichkolwiek zmian lub modyfikacji urządzenia, aby uniknąć ewentualnych zagrożeń i zapewnić optymalne działanie.



ZAGROŻENIE! Niebezpieczeństwo porażenia prądem elektrycznym!

W celu uniknięcia skutków zagrożenia należy przestrzegać poniższych wskazówek dotyczących bezpieczeństwa.

- Nie dopuszczać do kontaktu przewodu zasilającego ze źródłami ciepła i ostrymi krawędziami. Przewód zasilający nie powinien zwisać ze stołu lub innego blatu. Należy uważać, aby nikt nie mógł nadepnąć na kabel lub potknąć się o niego.
- Kabel zasilający nie może być zagięty, zagnieciony, splątany, zawsze musi być całkowicie rozwinięty. Nigdy nie stawiać urządzenia lub innych przedmiotów na kablu zasilającym.
- Nie przykrywać przewodu zasilającego. Przewód zasilający nie może znajdować się w obszarze pracy.

- Przewód zasilający należy regularnie sprawdzać pod kątem uszkodzeń. Nie użytkować urządzenia z uszkodzonym przewodem zasilającym. Jeśli przewód jest uszkodzony, wówczas w celu uniknięcia zagrożeń należy zlecić jego wymianę zakładowi serwisowemu lub wykwalifikowanemu elektrykowi.
- Przewód zasilający zawsze odłączać od gniazdka ciągnąc tylko za wtyczkę.
- Nigdy nie przenosić, nie przesuwać i nie unosić urządzenia za przewód zasilający.
- W żadnym wypadku nie otwierać obudowy urządzenia. W przypadku naruszenia przyłączy elektrycznych lub przebudowy konstrukcji elektrycznej lub mechanicznej, wystąpi zagrożenie porażenia prądem elektrycznym.
- Nigdy nie zanurzać urządzenia, przewodu zasilającego i wtyczki w wodzie lub innych cieczach.
- Nie wolno stosować żadnych żrących detergentów i należy uważać, aby do urządzenia nie przedostała się woda.
- Nigdy nie obsługiwać urządzenia wilgotnymi rękoma lub stojąc na mokrej posadzce.
- Wyciągnąć wtyczkę z gniazdka,
 - gdy urządzenie nie jest używane,
 - gdy podczas użytkowania wystąpią zakłócenia,
 - przed czyszczeniem urządzenia.



OSTRZEŻENIE! Zagrożenie promieniowaniem mikrofalowym!

Oddziaływanie mikrofal na ludzki organizm może spowodować obrażenia. W celu uniknięcia skutków zagrożenia należy przestrzegać poniższych wskazówek dotyczących bezpieczeństwa.

- Nie należy włączać kuchenki mikrofalowej przy otwartych drzwiczkach, ponieważ może wówczas dojść do nadmiernego i szkodliwego napromieniowania falami elektromagnetycznymi.
Nigdy nie zmieniać zamków zabezpieczających!

- Bardzo ważne jest, aby drzwiczki nie były uszkodzone i można je było prawidłowo zamknąć. Do niebezpiecznych uszkodzeń drzwiczek zaliczamy na przykład:
 1. odkształcenie drzwiczek, ich wgięcie,
 2. pęknięte lub nieprawidłowo umocowane zawiasy i złącza śrubowe,
 3. uszkodzoną uszczelkę drzwiową,
 4. pękniętą szybę,
 5. uszkodzone elementy blokady drzwiczek.
- Pomiędzy drzwiczkami a urządzeniem nie mogą znajdować się żadne ciała obce.
- Uszczelki drzwiowe muszą być szczelne i czyste, ponieważ na skutek ich zanieczyszczenia i uszkodzenia z kuchenki mikrofalowej mogą przenikać fale elektromagnetyczne. Należy unikać tworzenia się w tych miejscach jakichkolwiek osadów (ze środków myjących, kurzu, tłuszczu, itp.).



GORĄCA POWIERZCHNIA! Niebezpieczeństwo poparzenia!

W celu uniknięcia zagrożenia należy przestrzegać poniższych wskazówek dotyczących bezpieczeństwa:

- Powierzchnia urządzenia może być bardzo gorąca. Nie dotykać gorącej powierzchni urządzenia.
- Nie ustawiać na urządzeniu żadnych przedmiotów.
- Nie ustawiać kuchenki mikrofalowej ponad płytą pieca lub innego urządzenia, które wytwarza wysoką temperaturę, ponieważ na skutek działania wysokiej temperatury kuchenka mikrofalowa może zostać uszkodzona, a gwarancja utracona.



OSTRZEŻENIE! Zagrożenie oparzeniem!

W celu uniknięcia skutków zagrożenia należy przestrzegać poniższych wskazówek dotyczących bezpieczeństwa.

- Nie smażyć w urządzeniu żadnych potraw. Gorący olej może spowodować oparzenia skóry lub uszkodzić urządzenie.
- Potrawy podgrzewane w kuchenke mikrofalowej podgrzewają się nierównomiernie. Poza tym pojemniki nie są przeważnie tak gorące jak potrawy, które się w tych pojemnikach znajdują. **Ostrożnie sprawdzić temperaturę potraw, szczególnie tych przygotowywanych dla dzieci. Zagrożenie oparzeniem!**
- Podczas podgrzewania napojów w kuchenke mikrofalowej może dojść do tzw. „zahamowania wrzenia”. Płyn uzyskuje wówczas temperaturę wrzenia bez zewnętrznie zauważalnego gotowania. Z tego powodu należy bardzo ostrożnie obchodzić się z pojemnikiem. Nawet niewielki wstrząs, np. podczas wyjmowania pojemnika z urządzenia może doprowadzić do rozlania płynu. **Niebezpieczeństwo poparzenia!**
- Nie używać wysokich, wąskich pojemników z wąską szyjką.
- Do naczynia z płynem włożyć łyżeczkę (w drodze wyjątku z metalu) lub szklaną pałeczkę, a następnie postawić naczynie na środku szklanego talerza obrotowego. Uważać na to, żeby łyżeczka nie dotykała w żadnym miejscu ścianki komory gotowania, ponieważ może to być przyczyną uszkodzenia urządzenia. Zamieszać płyn przed podgrzaniem oraz w połowie czasu gotowania. Po podgrzaniu odczekać chwilę, ostrożnie wymieszać płyn w naczyniu i wyjąć go z komory gotowania.
- **Ponieważ jedzenie w urządzeniu podgrzewa się nierównomiernie, zawartość butelki dla dzieci należy dokładnie wymieszać lub wstrząsnąć, a następnie przed podaniem dziecku sprawdzić temperaturę pokarmu. Niebezpieczeństwo poparzenia! Przed podgrzaniem pokarmu usunąć nakrętkę i smoczek!**



OSTRZEŻENIE! Niebezpieczeństwo pożaru lub wybuchu!

W celu uniknięcia skutków zagrożenia należy przestrzegać poniższych wskazówek dotyczących bezpieczeństwa.

- Nie podgrzewać żadnych palnych przedmiotów w urządzeniu.
- Nie przygotowywać żadnych potraw z zawartością alkoholu.
- Nie wkładać do komory gotującej żadnych przedmiotów (książek kucharskich, ściereczek, itd.). Nagłe włączenie urządzenia może te przedmioty uszkodzić, a nawet spalić.
- Podczas podgrzewania potraw w pojemnikach z materiałów palnych takich, jak np. plastik lub papier, należy pozostać przy urządzeniu, ponieważ istnieje ryzyko jego nadmiernego nagrzania.
- Jeżeli przedmioty w urządzeniu zapalą się, należy pozostawić drzwiczki urządzenia zamknięte, wyłączyć urządzenie i wyjąć wtyczkę z gniazdka względnie wyłączyć bezpiecznik główny.
- Nie używać garnków, patelni i pokrywek z metalu. Metal może prowadzić do iskrzenia w komorze gotującej. Używać tylko naczyń z materiału odpornego na wysoką temperaturę, przystosowanego do używania w urządzeniach (**5.3 „Naczynia przystosowane do użycia w kuchence mikrofalowej“**).
- **Niebezpieczeństwo pożaru!**
- Nie przygotowywać produktów spożywczych i napojów w zamkniętych lub zapieczętowanych pojemnikach. Pojemniki mogą pęknąć w urządzeniu lub skaleczyć użytkownika podczas ich otwierania!
- Nie podgrzewać w urządzenie świeżych ani ugotowanych na twardo jaj, w skorupce lub obranych, jaja mogą eksplodować.
- Potrawy z grubą skórką takie, jak, np. ziemniaki, dynia, jabłka, kasztany, przed podgrzaniem należy nakłuć.
- Nie wkładać do kuchenki mikrofalowej mieszaniny z wody i oleju lub tłuszczu, ponieważ może ona eksplodować.

1.3 Stosowanie zgodnie z przeznaczeniem

Bezpieczeństwo eksploatacji urządzenia gwarantowane jest tylko przy zgodnym z przeznaczeniem zastosowaniu, odpowiednio do danych zawartych w instrukcji obsługi.

Wszystkie czynności techniczne, także montaż i konserwacja, mogą być wykonywane wyłącznie przez wykwalifikowany serwis.

Urządzenie nie jest przeznaczone do pracy ciągłej w zastosowaniu przemysłowym.

Urządzenie jest przeznaczone do użytkowania w gospodarstwie domowym i w tym podobnych obszarach, jak na przykład:

- w kuchniach zakładowych w sklepach, biurach i innych, podobnych miejscach pracy;
- w gospodarstwach rolnych;
- przez klientów w hotelach, motelach i innych typowych miejscach mieszkalnych;
- w lokalach śniadaniowych.

Kuchenka mikrofalowa przeznaczona jest tylko do przygotowywania, podgrzewania i rozmrażania potraw z zastosowaniem odpowiednich naczyń.

Kuchenka mikrofalowa nie może być stosowana do:

- celów przemysłowych i laboratoryjnych;
- przechowywania naczyń kuchennych;
- suszenia papieru, tekstyliów i innych materiałów palnych;
- odgrzewania lub podgrzewania cieczy lub materiałów szkodliwych dla zdrowia, łatwo ulatniających się lub podobnych.



OSTROŻNIE!

Stosowanie urządzenia w celu różnym lub odbiegającym od jego normalnego przeznaczenia jest zabronione i uznawane za użytkowanie niezgodne z przeznaczeniem.

Wyklucza się jakiegokolwiek roszczenia wobec producenta lub / i jego pełnomocników z tytułu szkód powstałych wskutek użytkowania urządzenia niezgodnie z jego przeznaczeniem.

Odpowiedzialność za szkody powstałe w czasie użytkowania urządzenia w sposób niezgodny z jego przeznaczeniem ponosi tylko i wyłącznie użytkownik.

2. Informacje ogólne

2.1 Odpowiedzialność i gwarancja

Wszystkie informacje zawarte w niniejszej instrukcji obsługi zostały zestawione przy uwzględnieniu obowiązujących przepisów, aktualnej wiedzy konstruktorskiej i inżynierskiej oraz naszej wiedzy, a także naszych wieloletnich doświadczeń.

Również tłumaczenia instrukcji obsługi zostały wykonane jak najbardziej rzetelnie. Nie możemy jednak przejąć odpowiedzialności za ewentualne błędy w tłumaczeniu. Wersją rozstrzygającą jest załączona instrukcja obsługi w języku niemieckim.

W przypadku zamówienia modeli specjalnych lub opcji dodatkowych, oraz w sytuacji zastosowania najnowszych zdobyczy wiedzy technicznej, dostarczone urządzenie może różnić się od objaśnień oraz rysunków zawartych w niniejszej instrukcji obsługi.



OSTROŻNIE!

Przed rozpoczęciem wszelkich czynności związanych z urządzeniem, zwłaszcza przed jego uruchomieniem, należy uważnie przeczytać niniejszą instrukcję obsługi!

Producent **nie ponosi odpowiedzialności** za szkody i usterki wynikające z:

- nieprzestrzegania wskazówek dotyczących obsługi i czyszczenia;
- użytkowania niezgodnego z przeznaczeniem;
- wprowadzania zmian przez użytkownika;
- zastosowania niedopuszczonych części zamiennych.

Zastrzegamy sobie prawo do wprowadzania zmian technicznych w produkcie, służących poprawie właściwości użytkowych urządzenia oraz jego ulepszeniu.

2.2 Ochrona praw autorskich

Niniejsza instrukcja obsługi oraz zawarte w niej teksty, rysunki, zdjęcia i inne elementy podlegają ochronie prawem autorskim. Bez uzyskania pisemnej zgody producenta, zabrania się powielania treści instrukcji obsługi w jakiegokolwiek formie i w jakikolwiek sposób (także fragmentów), oraz wykorzystywania lub / i przekazywania jej zawartości osobom trzecim. Naruszenia powyższego skutkują obowiązkiem wypłaty odszkodowania. Zastrzegamy sobie prawo do dochodzenia dalszych roszczeń.



WSKAZÓWKA!

Dane, teksty, rysunki, zdjęcia i inne opisy zawarte w niniejszej instrukcji, podlegają ochronie prawem autorskim oraz prawem ochrony własności przemysłowej. Każde nadużycie w jej wykorzystaniu jest karalne.

2.3 Deklaracja zgodności



Urządzenie spełnia aktualnie obowiązujące normy oraz wytyczne Unii Europejskiej. Powyższe potwierdzamy w Deklaracji Zgodności WE. W razie potrzeby chętnie prześlemy Państwu odpowiednią Deklarację Zgodności.

3. Transport, opakowanie i magazynowanie

3.1 Kontrola dostawy

Po dotarciu dostawy należy niezwłocznie sprawdzić, czy urządzenie jest kompletne i czy nie zostało uszkodzone podczas transportu. W przypadku stwierdzenia widocznych uszkodzeń transportowych, należy odmówić przyjęcia urządzenia lub dokonać przyjęcia warunkowego.

Zakres szkody należy wpisać do dokumentów przewozowych / listu przewozowego spedytora. Następnie należy zgłosić reklamację.

Ukryte szkody należy zgłosić bezpośrednio po ich stwierdzeniu, gdyż roszczenia odszkodowawcze można zgłaszać tylko w ramach obowiązujących terminów reklamacji.

3.2 Opakowanie

Prosimy nie wyrzucać kartonu od urządzenia. Może on być potrzebny do przechowywania urządzenia, przy przeprowadzce lub podczas wysyłki urządzenia do naszego punktu serwisowego w razie wystąpienia ewentualnych uszkodzeń. Przed uruchomieniem urządzenia należy całkowicie usunąć z niego zewnętrzny i wewnętrzny materiał opakowaniowy.



Przy utylizacji opakowania należy przestrzegać przepisów obowiązujących w danym kraju. Materiały opakowaniowe nadające się do powtórnego użytku, należy wprowadzić do recyklingu.

Prosimy sprawdzić, czy urządzenie oraz akcesoria są w komplecie. Jeżeli brakowałoby jakiś części, prosimy skontaktować się z naszym Działem Obsługi Klienta.

3.3 Magazynowanie

Opakowanie należy pozostawić zamknięte do momentu instalacji urządzenia, a podczas przechowywania należy stosować się do oznaczeń dotyczących sposobu ustawienia i magazynowania opakowania.

Opakowane urządzenia należy przechowywać zawsze zgodnie z poniższymi warunkami:

- nie składować na wolnym powietrzu,
- przechowywać w suchym pomieszczeniu, chroniąc przed kurzem,
- nie wystawiać na działanie agresywnych środków,
- chronić przed działaniem promieni słonecznych,
- unikać wstrząsów mechanicznych,
- w przypadku dłuższego magazynowania (powyżej trzech miesięcy), regularnie kontrolować stan wszystkich części oraz opakowania, w razie konieczności urządzenie odświeżyć i odnowić.

4. Parametry techniczne

4.1 Zestawienie podzespołów urządzenia

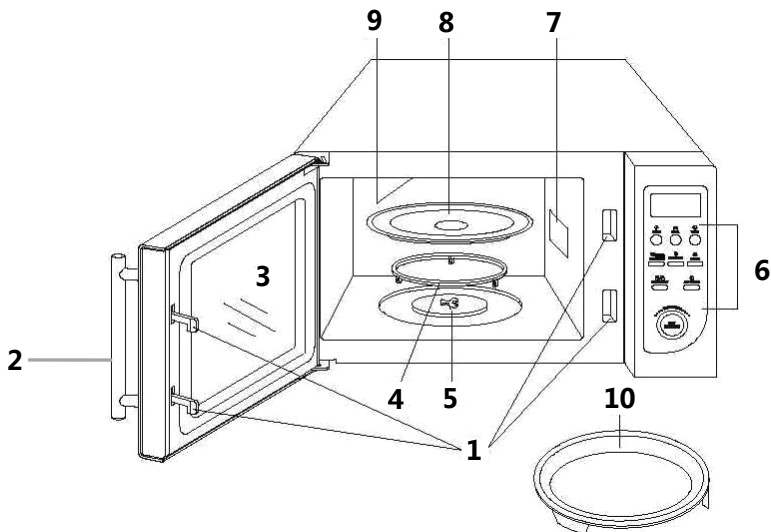

- 1** System blokad drzwi
- 2** Uchwyt drzwiowy
- 3** Drzwiczki z szybą
- 4** Zespół pierścienia obrotowego
- 5** Napęd talerza obrotowego
- 6** Panel sterowania
- 7** Szczeliny wentylacyjne
- 8** Talerz obrotowy
- 9** Grzałka grilla
- 10** Patelnia grillowa

Panel sterowania

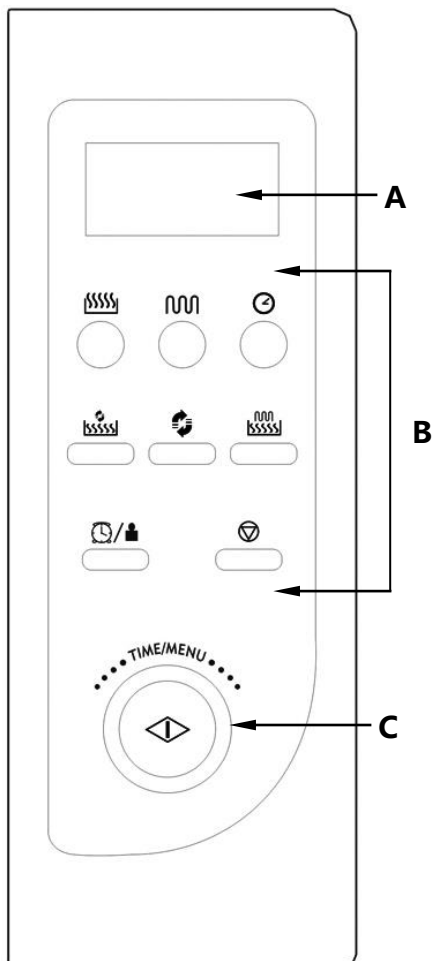

A - Wyświetlacz LED

B - Przyciski funkcyjne

	Mikrofałe
	Grill
	Czas
	Mikrofałe + konwekcja
	Konwekcja
	Mikrofałe + Grill
	Zegar / waga
	Stop / Reset

C - Pokrętko Time / Menu

Start

4.2 Dane techniczne

Nazwa	Kuchenka mikrofalowa DIG, 25L, 900W, Grill, HL
Nr art.:	610835
Materiał:	Obudowa i komora gotująca: stal szlachetna; Talerz obrotowy: szkło
Wykonanie:	<ul style="list-style-type: none">▪ Funkcje:<ul style="list-style-type: none">- Podgrzewanie- Rozmrażanie- Grill (kombinowany)- Gorące powietrze (kombinowane)▪ Sterowanie:<ul style="list-style-type: none">- Elektronicznie- Pokrętko- Przycisk▪ Wyświetlacz LED
Moc kuchenki mikrofalowej:	900 W
Pobor mocy:	gorące powietrze: 1950 W; grilla: 1000 W
Ilość stopni mocy	10
Timer cyfrowy:	do 95 minut
Moc przyłączeniowa	1,4 kW / 230 V 50 Hz
Pojemność:	25 litrów
Wymiary:	wewn.: B 320 x T 315 x H 200 mm zewn.: B 483 x T 422 x H 281 mm talerz obrotowy: Ø 270 mm
Ciężar:	16,6 kg
W zestawie:	1 patelnia grillowa, Ø 275 mm, wysokość 50 mm, zdejmowana rączka

Zastrzegamy sobie prawo dokonywania zmian technicznych!

5. Instalacja i obsługa

5.1 Instalacja

Ustawianie

- Rozpakować urządzenie i usunąć oraz wyrzucić zgodnie z przepisami o ochronie środowiska wszystkie materiały opakowaniowe.



OSTROŻNIE!

Nigdy nie usuwać z urządzenia tabliczki znamionowej i oznakowań ostrzegawczych.

- Ustawić urządzenie na płaskiej, stabilnej powierzchni, która utrzyma ciężar kuchni mikrofalowej.
- Nie ustawiać urządzenia w pobliżu materiałów palnych, unikać wysokich temperatur, wilgoci oraz wysokiego nawilżenia powietrza.
- **Nigdy** nie ustawiać urządzenia na palnym podłożu.
- Aby urządzenie działało poprawnie, należy zapewnić jego wystarczającą wentylację. Dlatego przy ustawianiu urządzenia należy zachować następujące **bezpieczne odległości**:
 - **od góry 20 cm**
 - **z tyłu 10 cm**
 - **po 5 cm z obydwu stron.**
- **Nigdy** nie zasłaniać otworów wentylacyjnych. **Nigdy** nie demontować nóżek.
- **Odległość urządzenia** od aparatów radiowych, telewizorów itd. musi wynosić **przynajmniej 2 m**, aby uniknąć zakłócenia odbioru fal radiowych.
- Urządzenie ustawić w taki sposób, aby wtyczka była łatwo dostępna i aby w razie potrzeby można było szybko odłączyć urządzenie od sieci.

Podłączenie



ZAGROŻENIE! Niebezpieczeństwo porażenia prądem elektrycznym!

W przypadku nieprawidłowej instalacji urządzenie może powodować obrażenia!

Przed instalacją należy porównać dane lokalnej sieci elektrycznej z danymi technicznymi urządzenia (patrz tabliczka znamionowa). Urządzenie podłączyć tylko przy pełnej zgodności!

- Obwód prądowy gniazdka elektrycznego musi mieć zabezpieczenie 16A. Podłączać urządzenie tylko bezpośrednio do pojedynczego gniazda zasilającego ze stykiem ochronnym; nie stosować żadnych rozgałęźników ani gniazd wielokrotnych.

5.2 Zasady gotowania przy użyciu mikrofal

Zamiast tradycyjnego źródła ciepła w kuchence mikrofalowej zastosowana jest elektronowa lampa nadawcza fal elektromagnetycznych. Fale te, tak jak fale radiowe, są niewidzialne, można zaobserwować jedynie skutek ich działania. Fale mogą przenikać przez takie materiały jak szkło, porcelana, tworzywo sztuczne i papier. Ponieważ materiały te nie zawierają wody, tłuszczu ani oleju, nie są podgrzewane przez mikrofałe. Mówiąc wprost, mikrofałe przenikają do gotowanej potrawy i doprowadzają molekuły wody, tłuszczu lub oleju do drgania i na skutek tarcia wytwarzają ciepło, które wykorzystywane jest do rozmrażania, podgrzewania lub gotowania. Podczas gotowania przy użyciu mikrofal ciepło powstaje wewnątrz gotowanego produktu, odwrotnie niż w zwykłym procesie gotowania lub grillowania, gdzie ciepło wnika do potrawy od zewnątrz. Jeżeli urządzenie nie jest uszkodzone, energia wytwarzana przez mikrofałe pozostaje wewnątrz urządzenia i nie zagraża użytkownikowi.

- Potrawę do gotowania należy ostrożnie wstawić do kuchenki mikrofalowej, większe kawałki potrawy układać od zewnętrznej strony.
- Pamiętać o czasie gotowania. Najlepiej ustawić najkrótszy z podanych czasów, a w razie potrzeby czas gotowania wydłużyć. Zbyt długo gotowana potrawa może się zapalić lub zacząć dymić.
- W trakcie gotowania należy przykrywać potrawy. Dzięki temu potrawa gotuje się równomiernie i nie rozpryskuje się.
- Podczas gotowania potrawę obrócić jeden raz. W ten sposób zostaje przyspieszony proces gotowania, np. kurczaka czy hamburgera. Duże kawałki takie, jak np. pieczeń, należy obrócić co najmniej jeden raz.
- Takie potrawy jak klopsiki należy przynajmniej raz, po upływie połowy czasu gotowania, przelożyć tzn. warstwę górną przelożyć na dół, a warstwę dolną przelożyć do góry, od środka na zewnątrz i odwrotnie.

5.3 Naczynia przystosowane do użycia w kuchence mikrofalowej

1. Sprawdzić, czy naczynie nadaje się do użycia w kuchence mikrofalowej.
Test: wstawić puste naczynie razem ze szklanką wody do urządzenia i podgrzewać przy najwyższym stopniu mocy przez 60 sekund. **Nigdy nie włączać urządzenia, jeżeli jest ono puste lub wstawiony jest do niego pusty pojemnik.** Odpowiednie naczynie jest letnie. Jeżeli naczynie jest gorące, nie nadaje się do użycia w kuchence mikrofalowej.
2. Odpowiedni materiał na naczynia do kuchenki mikrofalowej przepuszcza mikrofałe. Energia przenika przez pojemnik i podgrzewa potrawę.
3. Nie używać naczyń z metalu lub z częściami metalowymi (np. złote obramowania na talerzu). Mikrofałe nie przenikają przez metal.
4. Nie używać produktów wykonanych z makulatury, ponieważ mogą one zawierać małe kawałki metalu. W przypadku użycia takich pojemników w kuchence mikrofalowej może dojść do iskrzenia lub nawet pożaru.
5. Zaleca się używanie naczyń owalnych lub okrągłych, nie kwadratowych, ponieważ w rogach takiego naczynia potrawa szybciej się zagotuje.
6. Płaskie, szerokie naczynia bardziej nadają się do zastosowania w kuchence mikrofalowej niż naczynia wąskie i wysokie. W naczyniach płaskich potrawa gotuje się równomiernie.
7. Aby uniknąć zagotowania się potrawy na brzegu naczynia, można wyłożyć krawędzie naczynia cienkimi paskami z folii aluminiowej. Nie używać zbyt dużej ilości folii aluminiowej i utrzymać min. odstęp ok. 2,5 do 3,0 cm między folią a ściankami komory gotującej kuchenki mikrofalowej.
8. Poniższa tabela pomoże Państwu wybrać prawidłowe naczynia:

Naczynia do gotowania	Zastosowanie w kuchenkach mikrofalowych	Zastosowanie przy grillowaniu	Konwekcja	Kombinacja *
Szkło żaroodporne	tak	tak	tak	tak
Szkło nieodporne na wysoką temperaturę	nie	nie	nie	nie
Ceramika żaroodporna	tak	tak	tak	tak
Naczynia plastikowe dopuszczone do użytku w kuch. mikrofalowych	tak	nie	nie	nie
Papier kuchenny	tak	nie	nie	nie
Taca metalowa / miska	nie	tak	tak	nie
Ruszt metalowy	nie	tak	tak	nie
Folia aluminiowa & pojemniki foliowe	nie	tak	tak	nie

*Kombinacja: „mikrofałe + grill“ i „mikrofałe + konwekcja“

5.4 Obsługa

Mycie przed pierwszym użyciem

- Przed pierwszym użyciem należy umyć urządzenie, aby np. resztki po opakowaniu nie zepsuły smaku gotowanych potraw.
- Opróżnić komorę gotującą.
- Urządzenie przemyć w środku i na zewnątrz miękką, wilgotną ściereczką, a na koniec dokładnie je wysuszyć.
- Zostawić otwarte drzwiczki, aby komora gotująca mogła dokładnie wyschnąć.
- Zespół pierścienia obrotowego, talerz obrotowy i tackę do grillowania z ruchomym uchwytem należy myć regularnie z dodatkiem niewielkiej ilości płynu do mycia naczyń lub w zmywarce.

Ogólne wskazówki dotyczące obsługi

- Umieścić zespół pierścienia obrotowego (4) we wgłębieniu dna komory gotującej.
- Ustawić talerz obrotowy (8) żłobkowaną stroną w dół, na dnie komory gotującej i obrócić go do momentu, aż talerz zazębi się z napędem talerza obrotowego (5).

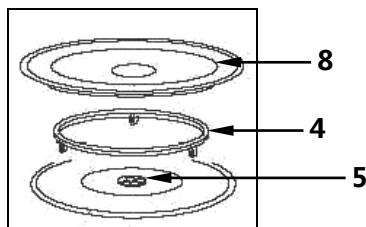

Podgrzewanie i gotowanie

- Przed każdym włączeniem kuchenki mikrofalowej należy sprawdzić, czy talerz obrotowy (8) i zespół pierścienia obrotowego (4) są prawidłowo założone. Komora gotująca musi być czysta; zespół pierścienia obrotowego (4) musi znajdować się we wgłębieniu; talerz obrotowy (8) musi być umocowany w napędzie talerza obrotowego (5).
- Ustawić pojemnik z potrawą na talerzu obrotowym. Nic nie może wystawać poza krawędź talerza obrotowego. **Nie** podgrzewać / gotować potraw bezpośrednio na talerzu obrotowym. W przypadku podgrzewania / gotowania większej ilości kawałków/ sztuk, należy je równomiernie rozłożyć w naczyniu do gotowania tak, aby kawałki potrawy nie stykały się.



OSTROŻNIE!

Nigdy nie używać urządzenia bez talerza obrotowego i pojemników z potrawami lub bez potraw!

- Zamknąć drzwiczki urządzenia i sprawdzić, czy uszczelki drzwiowe są czyste i czy drzwiczki zamykają się prawidłowo.
- Ustawić żądany tryb pracy, stopień mocy i czas gotowania (zob. w dalszej części rozdziału) i włączyć urządzenie.
- Komora gotująca jest oświetlona, a talerz obrotowy kręci się. Należy pamiętać o tym, żeby talerz obrotowy mógł zawsze swobodnie się kręcić.



OSTROŻNIE!

Jeżeli urządzenie ustawione jest na wysoki stopień mocy, stale obserwować urządzenie! W przypadku dziwnych dźwięków, potraw, które pęcznieją lub płynów, które kipią, ustawić niższą moc!



Wprowadzanie danych

- Przy wprowadzaniu danych przyciski nacisnąć szybko dwa razy. W przypadku dłuższych przerw, urządzenie automatycznie przerywa proces wprowadzania danych.
- Jeżeli dane są zaakceptowane, urządzenie potwierdza sygnałem dźwiękowym.
- W przypadku podwójnego sygnału dźwiękowego, urządzenie nie akceptuje wprowadzonych danych. Należy sprawdzić dane i spróbować wprowadzić je ponownie.

Kasowanie danych

- Jeżeli chcemy skasować dane przed uruchomieniem gotowania, należy nacisnąć przycisk **Stop/Reset** .

Przerywanie lub kończenie funkcji

- Aby przerwać pracę urządzenia, nacisnąć przycisk **Stop/Reset**  lub otworzyć drzwiczki urządzenia.
- W celu ponownego uruchomienia urządzenia należy zamknąć drzwiczki urządzenia, a następnie nacisnąć przycisk **Start** .
- Jeżeli chcemy całkowicie zakończyć proces gotowania, naciskamy drugi raz przycisk **Stop/Reset**  celem skasowania wszystkich poleceń

Koniec programu







- Na zakończenie programu rozlega się sygnał dźwiękowy. Na wyświetlaczu pojawia się komunikat „END”. Z kuchenki mikrofalowej można wyjąć potrawę.



OSTRZEŻENIE! Niebezpieczeństwo poparzenia!
Naczynie do gotowania może być bardzo gorące, ponieważ z potrawy odprowadzana jest wysoka temperatura.
Wyciągać naczynie używając w tym celu rękawic ochronnych lub ściereczki.

- Po zakończeniu gotowania potraw z dużą zawartością wody drzwiczki urządzenia należy pozostawić uchylone, aby komora gotująca mogła wyschnąć.

Ustawianie zegara

1. Przez minimum 3 sekundy naciskać przycisk  / . Pojawi się „12H”.
2. Pokrętko **Time / Menu** obracać do momentu, aż pojawi się prawidłowa godzina.
3. Celem potwierdzenia nacisnąć przycisk  / .
4. Pokrętko **Time / Menu** obracać do momentu, aż pojawią się żądane minuty.
5. Celem potwierdzenia nacisnąć przycisk  / .







WSKAZÓWKA!

Podczas gotowania można sprawdzić, która jest godzina naciskając w tym celu przycisk  / .

Gotowanie przy użyciu mikrofal



- Funkcja ta nadaje się do przygotowania dań jednogarnkowych, zup, sosów, mięsa bez chrupiącej skórki, ryb gotowanych na parze, warzyw, dodatków (ryż, ziemniaki, dania mączne), gorących napojów.
- W tym trybie na panelu sterowania można ustawić, jak długo i z jaką mocą mikrofałe mają podgrzewać lub gotować potrawę.

- Ustawienie stopnia mocy odbywa się przy użyciu przycisku . W poniższej tabeli podane jest zestawienie stopni mocy. W pierwszej kolumnie tabeli podano, jak często należy naciskać przycisk , aby ustawić żądaną moc, w drugiej kolumnie podana jest moc procentowa i programy. Trzecia kolumna pokazuje odpowiednie stopnie mocy.
- Żądany czas gotowania wybierany jest przy pomocy pokrętki **Time / Menu**. Czas, jaki możemy ustawić wynosi maks. 95 minut.
- Po ustawieniu stopnia mocy i czasu gotowania należy nacisnąć przycisk **Start** .





Przycisk  naciśnięć	Moc ok. (%), w nawiasie komunikat na wyświetlaczu	Odpowiedni stopień mocy
1 raz	100 % (P-HI)	wysoki
2 razy	90 % (P-90)	
3 razy	80 % (P-80)	
4 razy	70 % (P-70)	Średnio-wysoki
5 razy	60 % (P-60)	
6 razy	50 % (P-50)	średni
7 razy	40 % (P-40)	
8 razy	30 % (P-30)	Średnio-niski / rozmrzanie
9 razy	20 % (P-20)	
10 razy	10 % (P-10)	niski
11 razy	0 % (P-00)	

Przykład:

Jeżeli chcemy podgrzewać potrawę przez 5 minut przy 60 % stopnia mocy, należy na panelu sterowania ustawić lub wpisać następujące polecenia:

1. Przycisk  naciśnięć **5 razy**.
2. Pokrętko **Time / Menu** obracać do momentu, kiedy na wyświetlaczu pojawi się żądany czas gotowania (5:00).
3. Naciśnięć przycisk **Start** .

Ważne informacje:



- Jeżeli chcemy na chwilę przerwać gotowanie, przycisk **Stop/Reset**  naciskamy **1 raz**.
- Po naciśnięciu przycisku **Start**  gotowanie zostaje ponownie uruchomione.
- Jeżeli przycisk **Stop/Reset**  naciśniemy **2 razy**, skasowany zostanie cały, ustawiony program gotowania.
- Jeżeli gotowanie zostało zakończone, 4 razy usłyszymy sygnał dźwiękowy, a na wyświetlaczu pojawi się komunikat „**END**“.
- Aby skasować na wyświetlaczu komunikat „**END**“ i włączyć inną funkcję, należy nacisnąć przycisk **Stop/Reset**  lub otworzyć drzwiczki urządzenia.
- Podczas gotowania można sprawdzić stopień mocy naciskając w tym celu przycisk .

Ustawianie czasu



- Aby móc korzystać z funkcji czasu, nacisnąć przycisk  i pokrętkiem **Time / Menu** ustawić żądany czas. Funkcja ta dostępna jest w trybie Standby i w trybie gotowania z zastosowaniem mikrofal.

Przykład:

Zakładając, że chcemy ustawić timer na 5 minut, musimy wpisać względnie ustawić następujące polecenia na panelu sterowania:

1. Przycisk  nacisnąć **1 raz**.
2. Pokrętko **Time / Menu** obracać tak długo, aż na wyświetlaczu pojawi się żądany czas (5:00).
3. Nacisnąć przycisk **Start** .

Ważne informacje:



- Maksymalny czas, jaki możemy ustawić to 95 minut.
- Można sprawdzić ustawiony czas naciskając w tym celu przycisk .
- Aby skasować komunikat czasu, nacisnąć przycisk  a następnie przycisk **Stop/Reset** .

Funkcja grillowania

Gotowanie z użyciem funkcji grillowania nadaje się szczególnie do przygotowania cienkich plastrów mięsa, steków, kotletów, kebabu, kielbasek i kurczaka. Funkcja ta nadaje się również do przygotowania gorących kanapek i zapiekanych potraw (zapiekanek).

Przykład:

Jeżeli chcemy zaprogramować gotowanie z funkcją grillowania na 12 minut, to:

1. Musimy się upewnić, czy wszystkie wcześniejsze ustawienia zostały skasowane i urządzenie jest gotowe do ponownego zaprogramowania.
2. Nacisnąć przycisk .
3. Pokrętko **Time / Menu** obracać tak długo, aż na wyświetlaczu pojawi się żądany czas (12:00).
4. Nacisnąć przycisk **Start** .

Ważne informacje:

- Fabrycznie moc grillowania ustawiona jest na najwyższy stopień. Maksymalny czas grillowania wynosi 95 minut.

Funkcja konwekcji

- W trakcie gotowania z użyciem funkcji konwekcji wewnątrz urządzenia krąży gorące powietrze, aby potrawa zarumieniła się szybko i równomiernie oraz była chrupiąca. Urządzenie można ustawić przy dziesięciu różnych temperaturach gotowania na czas gotowania do 9 godzin i 30 minut.
- Funkcja konwekcji nadaje się do pieczenia ucieranych ciast, ciasteczek, biszkoptów, ciasta kruchego, sufletów, bezów i makaronów.

Gotowanie przy użyciu funkcji konwekcji

- Temperatura gotowania ustawiana jest przy pomocy przycisku .
- Lista dotycząca ustawienia poziomów temperatury znajduje się w poniższej tabeli.



W lewej kolumnie tabeli podane jest, jak często należy nacisnąć przycisk , aby ustawić żądaną moc. W prawej kolumnie podana jest temperatura.

Przycisk  naciśnięć	Temperatura (ok. °C)
1 raz	200
2 razy	190
3 razy	180
4 razy	170
5 razy	160
6 razy	150
7 razy	140
8 razy	130
9 razy	120
10 razy	110

- Żądany czas gotowania ustawiany jest przy pomocy pokrętki **Time / Menu**.



Przykład:

Jeżeli chcemy gotować potrawę w temperaturze 180°C przez 40 minut, musimy wykonać na panelu sterowania następujące działania:

1. Przycisk  naciśnięć **3 razy**.
2. Pokrętło **Time / Menu** obracać tak długo, aż na wyświetlaczu pojawi się żądany czas gotowania (H:40).
3. Naciśnięć przycisk **Start** .

Do zapamiętania:

- Maksymalny czas gotowania wynosi 9 godzin, 30 minut. Po zakończeniu gotowania rozlega się sygnał dźwiękowy, który powtarzany jest 4 razy, a na wyświetlaczu pojawia się komunikat „**END**“.



- Aby skasować z wyświetlacza komunikat „END“, przed ustawieniem innej funkcji gotowania wcisnąć przycisk **Stop/Reset**  lub otworzyć drzwiczki urządzenia.
- Podczas gotowania można sprawdzić temperaturę gorącego powietrza, naciskając w tym celu przycisk .

Podgrzewanie i gotowanie z użyciem funkcji konwekcji



Kuchenka mikrofalowa może zostać zaprogramowana w ten sposób, że funkcja podgrzewania zostanie połączona z funkcją konwekcji.

Przykład:



Jeżeli chcemy podgrzać potrawę do temperatury 160 °C, a następnie gotować przez 1 godzinę i 30 minut, to musimy wykonać opisane poniżej działania:

1. Nacisnąć przycisk  **5 razy**, aby wybrać żadaną temperaturę.
2. Nacisnąć przycisk **Start** . Jeżeli urządzenie osiągnęło ustawioną temperaturę, rozlega się sygnał dźwiękowy, a na wyświetlaczu pojawia się komunikat „PREH“.
3. Otworzyć drzwiczki urządzenia, a pojemnik z potrawą ustawić na środku talerza obrotowego.
4. Pokrętko **Time / Menu** obracać tak długo, aż na wyświetlaczu pojawi się prawidłowy czas gotowania (1H:30).
5. Nacisnąć przycisk **Start** .

Mikrofales + Grill

- W trybie pracy w kombinacji (mikrofala i grill) można jednocześnie gotować i uzyskać chrupiącą skórkę. W ten sposób skróceniu ulega czas przygotowania potrawy.
- Funkcja ta nadaje się szczególnie do przygotowywania zapiekanek, mięsa, drobiu, zapiekanych ziemniaków, tostów.
- Funkcja ta pozwala na wybranie **dwóch kombinacji**, w których wstępnie zaprogramowany jest procentowy udział czasu grillowania i gotowania z wykorzystaniem mikrofales. Wybieramy czas całkowity, a po wyborze kombinacji udział czasu gotowania z wykorzystaniem mikrofales i funkcji grillowania zostaje podzielony automatycznie.
- Najpierw, **1 lub 2 razy** nacisnąć przycisk , aby wybrać dla przygotowywanej potrawy odpowiednie ustawienie kombinacji, następnie pokrętkiem **Time / Menu** ustawić żądany czas gotowania, który pojawi się na wyświetlaczu.
- Aby rozpocząć program nacisnąć przycisk **Start** .

Ważne informacje:

- Maksymalny czas gotowania wynosi 95 minut. Po zakończeniu gotowania 4 razy rozlega się sygnał dźwiękowy, a na wyświetlaczu pojawia się komunikat „**END**“.
- Podczas gotowania można sprawdzić ustawiony program, naciskając w tym celu przycisk  .



Kombinacja 1

30 % czasu gotowania z użyciem mikrofal, 70% czasu grillowania:

dla potraw z ryb, ziemniaków i potraw zapiekanych (zapiekanek).

Przykład:

Jeżeli chcemy ustawić dla kombinacji 1 czas gotowania 25 minut, musimy wykonać następujące czynności:

1. Nacisnąć **1 raz** przycisk  .
2. Pokrętko **Time / Menu** obracać tak długo, aż na wyświetlaczu pojawi się żądany czas (25:00).
3. Nacisnąć przycisk **Start** .





Kombinacja 2

55 % czasu gotowania z użyciem mikrofal, 45 % czasu grillowania:

dla budyniów, omeletów, pieczonych ziemniaków i drobiu.

Przykład:

Jeżeli dla kombinacji 2 chcemy ustawić czas gotowania - 12 minut, musimy wykonać następujące czynności:

1. Nacisnąć przycisk **Stop/Reset** .
2. Przycisk   **nacisnąć 2 razy**.
3. Pokrętko **Time / Menu** obracać tak długo, aż na wyświetlaczu pojawi się żądany czas gotowania (12:00).
4. Nacisnąć przycisk **Start** .

Mikrofales + konwekcja



- Ten tryb pracy funkcji termoobiegowej i mikrofalowej nadaje się do przygotowania:
 - zapiekane, które zawierają dużo wilgoci
 - grubych kawałków mięsa
 - głęboko zamrożonego pieczywa
 - ciast z dużą zawartością wilgoci
- Urządzenie posiada cztery wstępnie zaprogramowane ustawienia, które ułatwiają automatyczne gotowanie zarówno z użyciem funkcji konwekcji, jak i z użyciem mikrofalowej.

Aby wybrać temperaturę gorącego powietrza nacisnąć przycisk :



Komunikat na wyświetlaczu	Przycisk  nacisnąć	Temperatura (°C), ok.
COMB1	1 raz	200
COMB2	2 razy	170
COMB3	3 razy	140
COMB4	4 razy	110

Przykład:

Jeżeli chcemy upiec ciasto (czas pieczenia - 26 minut) z zastosowaniem funkcji **COMB3**.

1. Nacisnąć przycisk  **3 razy**.
2. Pokrętkę **Time / Menu** obracać tak długo, aż na wyświetlaczu pojawi się żądany czas gotowania.
3. Nacisnąć przycisk **Start** .

Ważne informacje:



- Maksymalny czas gotowania wynosi 9 godzin 30 minut. Po upływie czasu gotowania rozlega się 4 razy sygnał dźwiękowy, a na wyświetlaczu pojawia się komunikat „**END**“.
- Zanim ustawimy inną funkcję gotowania, należy nacisnąć przycisk **Stop/Reset**  lub otworzyć drzwiczki urządzenia, aby skasować na wyświetlaczu komunikat „**END**“.
- Temperaturę gorącego powietrza można sprawdzić podczas gotowania / pieczenia naciskając w tym celu przycisk .

Rozmrażanie

- Energia mikrofalali podgrzewa produkt spożywczy tylko z zewnątrz, a następnie ciepło to powoli przenika do środka produktu, co powoduje równomierne rozmrażanie.

Przykład:

Jeżeli chcemy rozmrażać produkt przez **5 minut**, to:

1. Pokręćło **Time / Menu** obrócić w kierunku odwrotnym do ruchu wskazówek zegara, do momentu, aż na wyświetlaczu pojawi się kod „**A-09**“ i „**CODE**”.
2. Nacisnąć przycisk  / .
3. Pokręćło **Time / Menu** obracać tak długo, aż na wyświetlaczu pojawi się czas rozmrażania (5:00).
4. Nacisnąć przycisk **Start** .

Wskazówka: Urządzenie zatrzymuje się po upływie 2/3 czasu pracy. Potrawy rozmrażają się poprzez pobrane ciepło. Należy sprawdzić stan potraw i w razie potrzeby kontynuować proces rozmrażania, wciskając ponownie przycisk **Start** .

Ważne informacje:

- Zarówno w przypadku gotowanych jak i surowych, zamrożonych produktów obowiązuje zasada: ok. 5 minut na funt. Na przykład 5 minut rozmrażania na 1 funt zamrożonego sosu do spaghetti.
- Urządzenie otwierać od czasu do czasu i wyjmować lub podzielić już rozmrożone porcje. Jeżeli zamrożony produkt nie rozmroził się po upływie ustawionego czasu, ustawić urządzenie na dodatkowe kilka minut rozmrażania, do momentu całkowitego rozmrożenia produktu.
- Przed rozmrożeniem produkt należy rozpakować i położyć na talerzu.
- Produkt zapakowany w pojemnik plastikowy rozmrażać tak długo, aż będzie go można wyjąć z pojemnika, następnie przełożyć go do naczynia, które przeznaczone jest do użycia w kuchence mikrofalowej.
- Maksymalny czas rozmrażania wynosi 45 minut. Po upływie ustawionego czasu rozmrażania 4 razy rozlega się sygnał dźwiękowy, a na wyświetlaczu pojawia się komunikat „**END**”.
- Przed włączeniem innego programu gotowania, należy skasować z wyświetlacza komunikat „**END**”, w tym celu należy nacisnąć przycisk **Stop/Reset**  lub otworzyć drzwiczki urządzenia.
- **Podczas rozmrażania postępować zgodnie z poniższymi wskazówkami:**

➤ **Przykrywanie**

Potrawy powinny być przykryte, aby:

- przyspieszyć ich podgrzewanie,
- uniknąć wysuszenia potrawy,
- uniknąć rozpryskiwania tłuszczu w komorze gotującej,

Wyjątek: chleb, pieczywo, potrawy panierowane i potrawy, które mają być chrupiące nie są przykrywane.

➤ **Obracanie / mieszanie**

Prawie wszystkie potrawy w trakcie rozmrażania muszą być przynajmniej raz odwrócone lub wymieszane. Zaleca się rozdzielanie lepkich kawałków potrawy, tak szybko jak to jest tylko możliwe.

➤ **Mniejsze porcje**

Mniejsze porcje rozmrażają się równomierniej i szybciej od większych porcji. Z tego powodu należy przed zamrożeniem podzielić potrawę na mniejsze kawałki. W ten sposób można łatwo i szybko przygotować kompletne menu.

➤ **Potrawy delikatne**

Potrawy delikatne takie, jak pasztety / ciasta, śmietana, ser lub chleb powinny być rozmrażane tylko częściowo, a proces rozmrażania powinien zostać zakończony w temperaturze pokojowej. W ten sposób unikniemy sytuacji, gdzie potrawa z zewnątrz będzie za gorąca, podczas gdy jej środek zostanie nadal zamrożony.

➤ **Czas odstawienia**



Czas odstawienia po rozmrażaniu jest bardzo ważny, ponieważ gwarantuje on stałą kontynuację procesu rozmrażania. Po rozmrożeniu należy jak najszybciej poddać rozmrożone potrawy dalszej obróbce. Nie zamrażać ponownie rozmrożonych potraw.



Gotowanie wielostopniowe

W urządzeniu mamy możliwość wybrania do trzech programów, które będą działały jeden po drugim. ROZMRAŻANIE ustawiamy przed gotowaniem.

Jeżeli chcemy ustawić podany poniżej program gotowania, musimy zaprogramować urządzenie w poniższej kolejności:







1. Pokręćło **Time / Menu** obracać odwrotnie do ruchu wskazówek zegara, do momentu, aż na wyświetlaczu pojawi się komunikat „A-09“ i „CODE“.
2. Nacisnąć przycisk  / .
3. Pokręćło **Time / Menu** obracać celem ustawienia czasu rozmrażania (5 minut).

4. Nacisnąć przycisk , aby ustawić stopień mocy.
5. Pokrętko **Time / Menu** obracać celem ustawienia czasu gotowania.
6. Nacisnąć przycisk , aby ustawić temperaturę gorącego powietrza.
7. Pokrętko **Time / Menu** obracać, aby ustawić czas gotowania.
8. Nacisnąć przycisk **Start** .





Ustawianie Auto-Menu

„Auto-Menu“ umożliwia automatyczne gotowanie lub podgrzewanie produktów spożywczych bez konieczności ustawiania stopnia mocy lub czasu. Wystarczy znać rodzaj produktu i jego wagę.

1. W trybie Standby obrócić pokrętko **Time / Menu** odwrotnie do ruchu wskazówek zegara i wybrać potrzebny program (zob. listę poniżej).
2. Przycisk  /  naciskać do momentu wybrania prawidłowej wagi.
3. Nacisnąć przycisk **Start** .

Kod produktu spożywczego		Przycisk  /  nacisnąć						
A-01	Ziemniaki (na 230g)	1 raz	2 razy	3 razy				
A-02	Napoje (na porcję 200ml)	1 raz	2 razy	3 razy				
A-03	Popcorn (99g)	Wyświetlany jest zaprogramowany wstępnie czas gotowania						
A-04	Podgrzewanie	1 raz (200g)	2 razy (300g)	3 razy (400g)	4 razy (500g)	5 razy (600g)	6 razy (700g)	7 razy (800g)
A-05	Makaron	1 raz (100g)	2 razy (200g)	3 razy (300g)				
A-06	Pizza	1 raz (150g)	2 razy (300g)	3 razy (450g)				
A-07	Kurczak	1 raz (800g)	2 razy (1000g)	3 razy (1200g)	4 razy (1400g)			
A-08	Ciasto (475g)	Wyświetlany jest zaprogramowany wstępnie czas gotowania						
A-09	Rozmrażanie	Zob. strona 28						

Ważne informacje:

- Należy podać wagę, wtedy ustawiony zostanie czas gotowania.
- Przy programach **A-03** (Popcorn) i **A-08** (ciasto) można zmieniać czas gotowania, w przypadku, gdy zaprogramowany czas nie jest prawidłowy.
- Aby ustawić na nowo czas gotowania, należy:
 1. Nacisnąć **2 razy** przycisk  / .
 2. Pokręćło **Time / Menu** obracać tak długo, aż na wyświetlaczu pojawi się żądany czas gotowania.
 3. Celem potwierdzenia nacisnąć przycisk **Start** .
- Nowy czas gotowania będzie zapisany w pamięci i wykorzystywany przy każdym ponownym uruchomieniu funkcji, do momentu ustawienia nowego czasu gotowania.
- Przy programie **A-07** (kurczak) urządzenie zatrzymać w trakcie gotowania, aby obrócić potrawę. Następnie zamknąć drzwiczki urządzenia i nacisnąć przycisk **Start** , celem kontynuowania gotowania.

Pozostałe funkcje

1. BLOKADA RODZICIELSKA

Blokada rodzicielska uniemożliwia obsługiwanie urządzenia przez małe dzieci.

Aktywowanie blokady rodzicielskiej:

- Nacisnąć na 3 sekundy przycisk **Stop/Reset** , rozlega się sygnał dźwiękowy i włącza się lampka kontrolna. W stanie blokady nie można uruchomić żadnego przycisku.

Wyłączanie blokady rodzicielskiej:

- Nacisnąć na 3 sekundy przycisk **Stop/Reset** , rozlega się sygnał dźwiękowy i wyłącza się lampka kontrolna.

2. SZYBKI START

Funkcję tę wykorzystujemy w celu wygodnego zaprogramowania urządzenia na funkcję gotowania przy 100 % mocy.

- Kilkakrotnie, szybko nacisnąć przycisk **Start** , aby ustawić czas gotowania.
- Maksymalny czas gotowania wynosi 10 minut.
- Urządzenie włącza się automatycznie po 2 sekundach.

3. AUTOMATYCZNY MECHANIZM ZABEZPIEZAJĄCY

Jeżeli temperatura w kuchence mikrofalowej wzrośnie do 300°C, urządzenie przełącza się automatycznie na tryb samozabezpieczenia. Na wyświetlaczu pojawia się komunikat „E01” i rozlega się sygnał dźwiękowy. Aby przełączyć urządzenie na normalny tryb pracy, naciśnięcie przycisk **Stop/Reset** .

W przypadku spięcia urządzenie przełącza się na tryb samozabezpieczenia, a na wyświetlaczu pojawia się komunikat „E03”. Do momentu naciśnięcia przycisku

Stop/Reset  rozlega się sygnał dźwiękowy.

Urządzenie wyposażone jest w **system chłodzenia**. Jeżeli urządzenie działa dłużej niż 2 minuty, na ok. 3 minuty włącza się wentylator, aby ochłodzić komorę gotującą urządzenia.

6. Czyszczenie



OSTRZEŻENIE!

Przed czyszczeniem urządzenia, urządzenie odłączyć od źródła zasilania (wyjąć wtyczkę z gniazdka!).

Nie wolno używać do czyszczenia urządzenia strumienia wody pod ciśnieniem!

Uważać, aby do urządzenia nie przedostała się woda.

Ważne wskazówki

- Urządzenie należy czyścić regularnie. Jeżeli urządzenie nie będzie utrzymywane w czystości, może to wpłynąć na żywotność urządzenia, mieć negatywny wpływ na jego działanie i prowadzić do tworzenia się grzybów i rozmnażania bakterii.
- Natychmiast usunąć przy pomocy wilgotnej ściereczki wszelkie resztki jedzenia i picia z wewnętrznych ścianek komory gotowania. Zbyt długie czekanie utrudnia czyszczenie, a w ekstremalnych przypadkach nawet uniemożliwia czyszczenie urządzenia. Zbyt mocne zabrudzenia mogą doprowadzić do uszkodzenia urządzenia.
- Nie używać żadnych twardych i ostrych przedmiotów do usunięcia zaschniętych zabrudzeń.
- Unikać stosowania aerozoli i innych agresywnych środków czyszczących (np. środka do czyszczenia piekarników), ponieważ mogą one pozostawiać ślady, a nawet uszkodzić powierzchnię.

Czyszczenie

- Przetrzeć ścianki wewnętrzne oraz spód komory ciepłą wodą i miękką ściereczką.
- Zewnętrzne powierzchnie myć wilgotną ściereczką. Aby chronić części wewnętrzne urządzenia przed uszkodzeniem nie wolno dopuścić do przedostania się wody do urządzenia przez otwory wentylacyjne.
- Przetrzeć drzwiczki, uszczelki drzwi i pozostałe przylegające części wilgotną ściereczką, aby usunąć wszystkie zanieczyszczenia. Nie stosować żadnych agresywnych środków czyszczących.
- Nie należy moczyć panelu sterowania. Czyścić go miękką, wilgotną ściereczką. W czasie mycia panelu sterowania pozostawić drzwiczki otwarte, aby zapobiec przypadkowemu włączeniu urządzenia.
- Zespół pierścienia obrotowego, talerz obrotowy i tackę do grillowania z ruchomym uchwytem należy myć regularnie z dodatkiem niewielkiej ilości płynu do mycia naczyń lub w zmywarce.
- W przypadku zbierania się kroplin na wewnętrznej i zewnętrznej stronie drzwiczek, należy je usunąć miękką ściereczką. Skropliny zbierają się w wyniku używania kuchenki mikrofalowej przy dużej wilgotności powietrza. Jest to zjawisko normalne.
- Zapachy z urządzenia usuwamy wstawiając do urządzenia filiżankę wody z dodatkiem soku i skórki cytryny umieszczonej w naczyniu odpowiednim do stosowania w kuchenke mikrofalowej i podgrzewając ją przez ok. 5 minut. Potem należy dokładnie wytrzeć urządzenie suchą, miękką ściereczką.
- Należy stosować wyłącznie miękkie ściereczki i **absolutnie** wystrzegać się ostrych środków czyszczących, które mogłyby porysować urządzenie.
- Po umyciu urządzenia należy wziąć miękką, suchą ściereczkę i osuszyć oraz wypolerować nią powierzchnię urządzenia.

Przechowywanie urządzenia

- Jeśli urządzenie ma przez dłuższy czas pozostawać nieużywane, należy je oczyścić według powyższego opisu i przechowywać w miejscu suchym, czystym i zabezpieczonym przed mrozem, słońcem i dziećmi. Na urządzeniu nie ustawiać żadnych ciężkich przedmiotów.

7. Możliwe usterki

Jeżeli kuchenka mikrofalowa nie działa:

1. Sprawdzić, czy urządzenie zostało poprawnie podłączone do sieci elektrycznej. Wyjąć wtyczkę z gniazdka i odczekać ok. 10 sekund, zanim prawidłowo włożymy je ponownie do gniazdka.
2. Sprawdzić, czy bezpieczniki się nie wyłączyły lub czy włącznik główny nie jest wyłączony. Jeżeli działają one prawidłowo, sprawdzić przyłącze z innymi urządzeniami.
3. Sprawdzić, czy drzwiczki są prawidłowo zamknięte (zamek zabezpieczający). W innym przypadku, z przyczyn bezpieczeństwa nie będą wytwarzane mikrofałe w komorze gotującej.

Jeżeli nie można usunąć usterek działania:

- nie otwierać korpusu,
- zawiadomić punkt obsługi klienta lub skontaktować się ze sprzedawcą, przy czym należy podać następujące informacje:
 - rodzaj usterki działania;
 - numer artykułu i serii (odczytać na tabliczce znamionowej z tyłu urządzenia);
 - data zakupu.

8. Utylizacja

Stare urządzenia



Urządzenia elektryczne opatrzone są tym symbolem. Nie wolno wyrzucać urządzeń elektrycznych do odpadów domowych. Jeśli urządzenie nie może być już używane, każdy konsument jest zobowiązany do oddania go do przewidzianego przez gminę punktu zbiórki, oddzielnie od odpadów domowych.



WSKAZÓWKA!

Urządzenia elektryczne muszą być prawidłowo używane i utylizowane, aby uniknąć oddziaływania na środowisko.

- Odłączyć urządzenie z zasilania i usunąć przewód zasilający z urządzenia.