

1000



130151

Bartscher GmbH
Franz-Kleine-Str. 28
D-33154 Salzkotten
Γερμανία

τηλ. +49 5258 971-0
φαξ: +49 5258 971-120
**Τηλεφωνική γραμμή εξυπηρέτησης: +49 5258
971-197**
www.bartscher.com



Έκδοση: 1.0

Ημερομηνία έκδοσης: 2023-10-12

Πρωτότυπες οδηγίες χρήσης

1	Ασφάλεια	2
1.1	Επεξήγηση των προειδοποιητικών φράσεων	2
1.2	Οδηγίες ασφάλειας	3
1.3	Προβλεπόμενη χρήση.....	6
1.4	Ακατάλληλη χρήση.....	6
2	Γενικές πληροφορίες	7
2.1	Ευθύνη και εγγύηση.....	7
2.2	Προστασία πνευματικών δικαιωμάτων.....	7
2.3	Δήλωση συμμόρφωσης	7
3	Μεταφορά, συσκευασία και αποθήκευση	8
3.1	Έλεγχος παράδοσης.....	8
3.2	Συσκευασία	8
3.3	Αποθήκευση	8
4	Τεχνικά χαρακτηριστικά	9
4.1	Τεχνικά χαρακτηριστικά	9
4.2	Επισκόπηση τμημάτων της συσκευής	10
5	Εγκατάσταση και χρήση	12
5.1	Εγκατάσταση	12
5.2	Συναρμολόγηση και αποσυναρμολόγηση.....	13
5.3	Χρήση	15
6	Καθαρισμός και συντήρηση	20
6.1	Οδηγίες ασφαλείας κατά τον καθαρισμό	20
6.2	Καθαρισμός	21
7	Πιθανές δυσλειτουργίες	23
8	Ανακύκλωση.....	24



Πριν να ξεκινήσετε τη χρήση της συσκευής πρέπει να διαβάσετε τις οδηγίες χρήσης και να τις φυλάξετε σε ένα διαθέσιμο μέρος!

Οι οδηγίες χρήσης περιέχουν την περιγραφή της εγκατάστασης, λειτουργίας και συντήρησής της συσκευής, γι' αυτό αποτελούν σημαντική πηγή πληροφοριών και χρήσιμο εγχειρίδιο. Προϋπόθεση για την ασφαλή και σωστή λειτουργία της συσκευής είναι η εξοικείωση με όλες τις οδηγίες ασφάλειας και λειτουργίας που περιέχονται σ' αυτές τις οδηγίες. Επιπλέον, ισχύουν οι διατάξεις σχετικά με την πρόληψη ατυχημάτων, οι κανονισμοί υγείας και ασφαλείας και οι νομικοί κανονισμοί που εφαρμόζονται στον τομέα εφαρμογής της συσκευής.

Πριν αρχίσετε τη χρήση της συσκευής και ιδιαίτερα πριν την ξεκινήσετε, διαβάστε αυτές τις οδηγίες χρήσης για να αποφύγετε τραυματισμού και υλικές ζημιές. Η εσφαλμένη χρήση μπορεί να οδηγήσει σε βλάβη.

Αυτές οι οδηγίες χρήσης αποτελούν αναπόσπαστο μέρος του προϊόντος και πρέπει να φυλάσσονται σε άμεση γειτνίαση με τη συσκευή και να είναι διαθέσιμες ανά πάσα στιγμή. Όταν η συσκευή μεταβιβάζεται, είναι επίσης απαραίτητο να μεταβιβαστούν μαζί και αυτές οι οδηγίες χρήσης.

1 Ασφάλεια

Η συσκευή έχει κατασκευαστεί σύμφωνα με τους ισχύοντες κανόνες της τεχνολογίας. Ωστόσο, αυτή η συσκευή μπορεί να αποτελέσει πηγή κινδύνου, εάν χρησιμοποιηθεί ακατάλληλα ή όχι σύμφωνα με τον προορισμό της. Όλα τα άτομα που χρησιμοποιούν τη συσκευή πρέπει να τηρούν τις πληροφορίες που περιέχονται σε αυτές τις οδηγίες λειτουργίας και να τηρούν τις οδηγίες ασφαλείας.

1.1 Επεξήγηση των προειδοποιητικών φράσεων

Σημαντικές πληροφορίες ασφαλείας και προειδοποιήσεις σημειώνονται σε αυτό το εγχειρίδιο με τις κατάλληλες προειδοποιητικές φράσεις. Αυτές οι οδηγίες πρέπει να τηρούνται αυστηρά για την αποφυγή ατυχημάτων, τραυματισμών και υλικών ζημιών.



ΚΙΝΔΥΝΟΣ!

Η προειδοποιητική φράση **ΚΙΝΔΥΝΟΣ** προειδοποιεί για κινδύνους που οδηγούν σε σοβαρό τραυματισμό ή θάνατο, εάν δεν αποφεύγονται.



ΠΡΟΕΙΔΟΠΟΙΗΣΗ!

Η προειδοποιητική φράση **ΠΡΟΕΙΔΟΠΟΙΗΣΗ** προειδοποιεί για κινδύνους που οδηγούν σε μέτριο ή βαρύ τραυματισμό, εάν δεν αποφεύγονται.



ΠΡΟΣΟΧΗ!

Η προειδοποιητική φράση **ΠΡΟΣΟΧΗ** προειδοποιεί για κινδύνους που οδηγούν σε ελαφρύ ή μέτριο τραυματισμό, εάν δεν αποφεύγονται.

ΠΡΟΣΟΧΗ!

Η προειδοποιητική φράση **ΠΡΟΣΟΧΗ** υποδεικνύει πιθανή υλικά ζημιά που μπορεί να προκύψει αν δεν ακολουθήσετε τις οδηγίες ασφαλείας.

ΟΔΗΓΙΑ!

Το σύμβολο **ΟΔΗΓΙΑ** ενημερώνει τον χρήστη για περαιτέρω πληροφορίες και οδηγίες χρήσης.

1.2 Οδηγίες ασφαλείας

Ηλεκτρικό ρεύμα

- Η υπερβολική τάση δικτύου ή η λανθασμένη εγκατάσταση μπορεί να προκαλέσει ηλεκτροπληξία.
- Η συσκευή μπορεί να συνδεθεί μόνο αν τα στοιχεία στην αναγνωριστική πινακίδα αντιστοιχούν στην τάση δικτύου.
- Για να αποφύγετε ηλεκτρικά βραχυκύκλωμα, κρατήστε τη συσκευή στεγνή.
- Σε περίπτωση δυσλειτουργίας κατά τη λειτουργία, αποσυνδέστε αμέσως τη συσκευή από την παροχή ρεύματος.
- Μην αγγίζετε το βύσμα της συσκευής με βρεγμένα χέρια.
- Μην πιάνετε ποτέ τη συσκευή όταν έχει πέσει μέσα στο νερό. Άμεσα αποσυνδέστε τη συσκευή από την παροχή ρεύματος.
- Όλες οι επισκευές και το άνοιγμα του περιβλήματος επιτρέπεται να πραγματοποιούνται μόνο από ειδικούς και κατάλληλα εργαστήρια.
- Μην μεταφέρετε τη συσκευή πιάνοντάς την από το καλώδιο.
- Μην αφήνετε το καλώδιο τροφοδοσίας να έχει επαφή με πηγές θερμότητας ή αιχμηρές άκρες.

- Το καλώδιο τροφοδοσίας δεν πρέπει να λυγίζει, να συμπιέζεται ή να είναι δεμένο.
- Το καλώδιο τροφοδοσίας πρέπει πάντα να ξετυλιχθεί πλήρως.
- Ποτέ μην τοποθετείτε τη συσκευή ή άλλα αντικείμενα πάνω στο καλώδιο τροφοδοσίας.
- Για να απενεργοποιήσετε την τροφοδοσία, πάντα πρέπει να πιάσετε το βύσμα.
- Πρέπει να ελέγχετε τακτικά το καλώδιο τροφοδοσίας για φθορά. Ποτέ μη χρησιμοποιείτε τη συσκευή με βλαμμένο καλώδιο τροφοδοσίας. Αν το καλώδιο είναι βλαμμένο, τότε με σκοπό να αποφύγετε κίνδυνο πρέπει να αναθέσετε την ανταλλαγή του στο εργοστάσιοσέρβις ή στο εξουσιοδοτημένο ηλεκτρολόγο.

Λειτουργία μόνο υπό εποπτεία

- Η συσκευή μπορεί να λειτουργεί μόνο υπό επίβλεψη.
- Να παραμένετε πάντα κοντά στην συσκευή.

Λειτουργικό προσωπικό

- Η συσκευή πρέπει να χειρίζεται μόνο από ειδικευμένο και εκπαιδευμένο εξειδικευμένο προσωπικό.
- Η συσκευή αυτή δεν επιτρέπεται να χρησιμοποιείται από άτομα (συμπεριλαμβανομένων παιδιών) με περιορισμένες σωματικές, αισθητηριακές ή διανοητικές ικανότητες, καθώς και άτομα με περιορισμένη εμπειρία ή/και περιορισμένη γνώση.
- Τα παιδιά πρέπει να εποπτεύονται για να υπάρχει σιγουριά ότι δεν παίζουν ή δεν εκκινούν τη συσκευή.

Ασφάλεια κατά τη χρήση του μπλέντερ χειρός

- Μην αγγίζετε ποτέ τα κινούμενα μέρη της συσκευής κατά τη λειτουργία της.
- Όταν η συσκευή είναι ενεργοποιημένη και λειτουργεί, μην προσθέτετε ποτέ στην κατασρόλα προϊόντα ή αντικείμενα που έχουν άλλες ιδιότητες εκτός από τα προϊόντα που είναι κατάλληλα για την προοριζόμενη χρήση της συσκευής, όπως κόκκαλα, κατεψυγμένο κρέας, προϊόντα εκτός τροφίμων ή άλλα αντικείμενα όπως μαντηλάκια κ.λπ.
- Ποτέ μην κρατάτε τη συσκευή σε μέρη διαφορετικά από αυτά που προορίζονται για κανονική χρήση.
- Ποτέ μην κρατάτε, χειρίζεστε ή ενεργοποιείτε τη συσκευή μόνο με το ένα χέρι.
- Ενώ η συσκευή είναι συνδεδεμένη και λειτουργεί απαγορεύεται να πιέζετε άλλα προϊόντα διατροφής ή συστατικά στο κάτω μέρος του σκευούς ή να ζητάτε από άλλους να τα πιέζουν καθώς και να εισάγετε τα χέρια ή άλλα μέρη του σώματος στην κατασρόλα ενώ η συσκευή βρίσκεται σε λειτουργία.
- Ποτέ μην βυθίζετε τη συσκευή σε μια κατασρόλα με προϊόντα διατροφής για επεξεργασία πιο βαθιά από τη σήμανση στάθμης βύθισης.

Ασφάλεια

- Μην τραβάτε ποτέ τη συσκευή από την κατασρόλα έως ότου σταματήσει εντελώς και όχι νωρίτερα από 10 δευτερόλεπτα μετά την απενεργοποίηση της συσκευής.
- Μην αφαιρείτε ποτέ, εν μέρει ή πλήρως, στοιχεία ασφαλείας ή προειδοποιητικές ειδοποιήσεις από τη συσκευή.
- Μην χρησιμοποιείτε ποτέ τη συσκευή, εκτός εάν έχουν ληφθεί όλα τα μέτρα για την εξάλειψη του υπολειπόμενου κινδύνου.

Υπολειπόμενος κίνδυνος που προκύπτει από την απομάκρυνση μόνιμων προστατευτικών, την παραβίαση των κατεστραμμένων / φθαρμένων εξαρτημάτων

- Σε καμία περίπτωση ο χρήστης δεν μπορεί να επιχειρήσει να ανοίξει ή να αφαιρέσει το μόνιμο προστατευτικό ή να τροποποιήσει τα στοιχεία ασφαλείας.
- Κατά την επαναπλήρωση, τη συντήρηση και τον καθαρισμό, καθώς και κατά τη διάρκεια όλων των άλλων χειροκίνητων δραστηριοτήτων στη συσκευή, κατά τη διάρκεια των οποίων γίνεται η εισαγωγή χεριών ή άλλων τμημάτων του σώματος στις επικίνδυνες περιοχές της συσκευής, παραμένει υπολειμματικός κίνδυνος, που αποτελείται κυρίως από:
 - χτύπημα σε μέρη της συσκευής,
 - γδάρσιμο ή/και τριβή σε τραχιά μέρη της συσκευής,
 - τραυματισμός σε μυτερά μέρη,
 - κοπή από αιχμηρά στοιχεία,
 - πιάσιμο σε κινούμενα στοιχεία (π.χ. ράβδος).
- Υπάρχει υπολειπόμενος κίνδυνος όταν καθαρίζετε ή αφαιρείτε υπολείμματα από μαχαίρι λόγω της ανάγκης να βάζετε τα χέρια σας κοντά στο μαχαίρι, κάτι που μπορεί να προκαλέσει κυρίως τραυματισμό από αιχμηρά μέρη.
- Για το λόγο αυτό, ο χρήστης και ο τεχνικός υπεύθυνός για την συντήρηση πρέπει να είναι εκπαιδευμένοι σε χειροκίνητες παρεμβάσεις με ανοιχτά προστατευτικά και τους προκύπτοντες κινδύνους και να έχουν εξουσιοδότηση από το υπεύθυνο άτομο. Πρέπει επίσης να φορούν κατάλληλη ατομική προστατευτική ενδυμασία ή γάντια ανθεκτικά στην κοπή.

Ακατάλληλη χρήση

- Η ακατάλληλη ή απαγορευμένη χρήση ενδέχεται να προκαλέσει βλάβη στη συσκευή.
- Η συσκευή μπορεί να χρησιμοποιηθεί μόνο όταν η τεχνική της κατάσταση δεν γεννάει αμφιβολία και επιτρέπει την ασφαλή λειτουργία.
- Η συσκευή μπορεί να χρησιμοποιηθεί μόνο εάν όλες οι συνδέσεις έχουν γίνει σύμφωνα με τους κανονισμούς.
- Η συσκευή μπορεί να χρησιμοποιηθεί μόνο όταν είναι καθαρή.
- Χρησιμοποιείτε μόνο γνήσια ανταλλακτικά. Μην επιχειρήσετε ποτέ να επισκευάσετε τη συσκευή μόνοι σας.
- Απαγορεύονται οιοσδήποτε αλλαγές και τροποποιήσεις της συσκευής.

1.3 Προβλεπόμενη χρήση

Οποιαδήποτε χρήση της συσκευής για διάφορους σκοπούς ή/και παρέκκλιση από την προβλεπόμενη χρήση που περιγράφεται παρακάτω απαγορεύεται και θεωρείται ακατάλληλη.

Η ακόλουθη χρήση είναι σύμφωνη με την προβλεπόμενη:

- Ανάμιξη, πολτοποίηση και τεμαχισμός κατάλληλων ζεστών και κρύων πιάτων.
- Ανάδευση, κτύπημα και ομογενοποίησης (με κατάλληλο σύρμα και εξάρτημα ομογενοποίησης - προαιρετικός εξοπλισμός)

Αυτή η συσκευή προορίζεται μόνο για επαγγελματική χρήση.

1.4 Ακατάλληλη χρήση

Η εσφαλμένη χρήση μπορεί να προκαλέσει σοβαρούς τραυματισμούς σε πρόσωπα και υλικές ζημιές που προκαλούνται από επικίνδυνη τάση, φωτιά και υψηλές θερμοκρασίες. Με τη βοήθεια της συσκευής αυτής μπορεί να γίνονται μόνο οι εργασίες που περιγράφονται σ' αυτές τις οδηγίες χρήσης.

2 Γενικές πληροφορίες

2.1 Ευθύνη και εγγύηση

Όλες οι πληροφορίες και οι οδηγίες που περιλαμβάνονται στις οδηγίες χρήσης συντάχθηκαν βάσει έγκυρους κανονισμούς, σύγχρονες κατασκευαστικές και μηχανικές γνώσεις, καθώς και τη δική μας γνώση και εμπειρία πολλών ετών. Σε περίπτωση παραγγελίας ειδικών μοντέλων ή προσθέτων λειτουργιών, καθώς και χρήσης των πιο σύγχρονων τεχνικών επιτευγμάτων, η συσκευή που σας έχει παραδοθεί μπορεί να διαφέρει, υπό ορισμένες συνθήκες, από τις περιγραφές και τα σχέδια αυτών εδώ των οδηγιών χρήσης.

Ο κατασκευαστής δεν φέρει ευθύνη για ζημιές και δυσλειτουργίες που προκύπτουν από:

- τη μην τήρηση των οδηγιών χρήσης,
- την ακατάλληλη χρήση,
- τεχνικές τροποποιήσεις του χρήστη,
- τη χρήση των μην προβλεπόμενων ανταλλακτικών.

Διατηρούμε το δικαίωμα να προβούμε σε τεχνικές αλλαγές στο προϊόν για να βελτιώσουμε τις χρηστικές του δυνατότητες και την απόδοσή του.

GR

2.2 Προστασία πνευματικών δικαιωμάτων

Οι οδηγίες χρήσης και τα κείμενα, σχέδια, φωτογραφίες και άλλα στοιχεία περιέχονται σ' αυτές προστατεύονται από τους νόμους περί της πνευματικής ιδιοκτησίας. Χωρίς την έγγραφη άδεια του παραγωγού απαγορεύεται η αναπαραγωγή του περιεχομένου των οδηγιών σε οποιαδήποτε μορφή και με οποιοδήποτε τρόπο, και επίσης του οποιοδήποτε μέρους αυτών καθώς και η χρήση αυτών ή/και διανομή σε τρίτους. Παραβιάσεις των ανωτέρω οδηγούν στην υποχρέωση καταβολής αποζημίωσης. Επιφυλασσόμαστε του δικαιώματος να διεκδικούμε πρόσθετες παροχές.

2.3 Δήλωση συμμόρφωσης

Η συσκευή συμμορφώνεται με τα ισχύοντα πρότυπα και τις οδηγίες της Ευρωπαϊκή Ένωση. Τα παραπάνω επιβεβαιώνονται στη δήλωση συμμόρφωσης ΕΚ. Αν χρειαστεί, θα χαρούμε να σας αποστείλουμε τη σχετική δήλωση συμμόρφωσης.

3 Μεταφορά, συσκευασία και αποθήκευση

3.1 Έλεγχος παράδοσης

Μετά την παραλαβή της συσκευής πρέπει αμέσως να ελέγξετε αν η συσκευή έφτασε ολόκληρη και αν έχουν προκληθεί ζημιές κατά τη διάρκεια της μεταφοράς. Σε περίπτωση ορατών ζημιών λόγω μεταφοράς, πρέπει να αρνηθείτε την παραλαβή της συσκευής ή να την παραλάβετε υπό όρους. Στα έγγραφα μεταφοράς/δελτίο αποστολής της εταιρείας μεταφορών, πρέπει να επισημάνετε την έκταση της ζημίας και να υποβάλετε σχετική καταγγελία. Οι κρυφές ζημιές πρέπει να δηλώνονται αμέσως μετά την ταυτοποίησή τους, καθώς οι αξιώσεις μπορούν να διεκδικηθούν μόνο εντός των προβλεπόμενων προθεσμιών.

Σε περίπτωση που λείπει οποιοδήποτε εξάρτημα ή αξεσουάρ παρακαλώ, επικοινωνήστε με το δικό μας Τμήμα Εξυπηρέτησης Πελατών.

3.2 Συσκευασία

Μην πετάτε το χαρτόνι της συσκευής. Μπορεί να χρειαστεί για την αποθήκευση, τη μεταφορά ή την αποστολή της συσκευής στο δικό μας κέντρο επισκευών σε περίπτωση ενδεχόμενων βλαβών.

Η συσκευασία και τα μεμονωμένα μέρη είναι κατασκευασμένα από ανακυκλώσιμα υλικά. Και ειδικά: πλαστικά φύλλα και πλαστικές σακούλες, συσκευασία από χαρτόνι.

Κατά τη διάθεση των συσκευασιών, τηρήστε τους κανονισμούς στη χώρα σας. Τα υλικά συσκευασίας που μπορεί να επαναχρησιμοποιηθούν πρέπει να ανακυκλώνονται.

3.3 Αποθήκευση

Κρατήστε τη συσκευασία κλειστή μέχρι να εγκατασταθεί η συσκευή και κατά την αποθήκευση ακολουθήστε τις εξωτερικές σημάνσεις σχετικά με την τοποθέτηση και την αποθήκευση. Η συσκευασία πρέπει να αποθηκεύεται μόνο κάτω από τις ακόλουθες συνθήκες:

- σε εσωτερικούς χώρους
- σε ξηρό περιβάλλον και χωρίς σκόνη
- μακριά από επιθετικά μέσα
- σε μέρος προστατευμένο από το φως του ήλιου
- σε χώρο προστατευμένο από μηχανικούς κραδασμούς.

Σε περίπτωση αποθήκευσης μεγαλύτερης διάρκειας (πάνω από τρεις μήνες), χρειάζεται τακτικός έλεγχος όλων των εξαρτημάτων και της συσκευασίας. Αν είναι απαραίτητο, η συσκευασία πρέπει να αντικατασταθεί με καινούργια.

4 Τεχνικά χαρακτηριστικά

4.1 Τεχνικά χαρακτηριστικά

Όνομασία:	Σετ μπλέντερ χειρός 1000
Κωδ. προϊόντος:	130151
Υλικό:	ανοξείδωτος χάλυβας, πλαστικό
Υλικό του εξαρτήματος ανάμειξης:	ανοξείδωτος χάλυβας
Μήκος του εξαρτήματος ανάμειξης σε mm:	410
Έκδοση μαχαιριού:	Ø 52 mm 3 κοπές ανοξείδωτος χάλυβας
Μέγιστη ταχύτητα στροφών του μπλέντερ ανά λεπτό:	19000
Μέγιστη επεξεργασία σε l:	120
Μήκος καλωδίου σε m:	2,1
Στοιχεία σύνδεσης:	0,85 kW 230 V 50 Hz
Διαστάσεις (Π x Β x Ύ) σε mm:	260 x 125 x 820
Βάρος σε kg:	4,9

Διατηρούμε το δικαίωμα πραγματοποίησης τεχνικών μετατροπών!

Έκδοση / Ιδιότητες

- Μέρη του σετ:
 - 1 κιτ αφαίρεσης λεπίδων
 - 1 μύτη ανάμειξης
 - 1 μπλοκ κινητήρα
 - 1 στήριγμα τοίχου
- Προορίζεται για:
 - ανάμειξη
 - πολτοποίηση
 - θρυμματισμός
- Σύστημα ελέγχου: κουμπί
- Ρύθμιση ταχύτητας: αδιαβάθμητα
- Αφαιρούμενο εξάρτημα ανάμειξης
- Χαρακτηριστικά: επεξεργασία ζεστών και κρύων πιάτων

4.2 Επισκόπηση τμημάτων της συσκευής

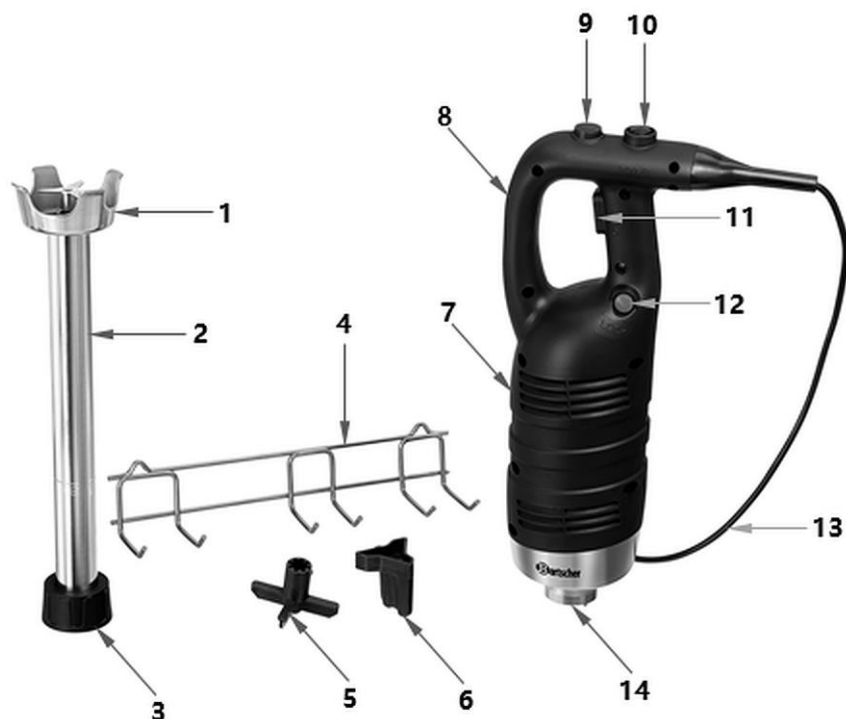

Εικ. 1

1. Πόδι ανάμειξης με λεπίδα
2. Μύτη ανάμειξης με σήμανση εμφάπτισης
3. Δαχτυλίδι ασφάλισης
4. Εργαλείο αφαίρεσης λεπίδων
5. Εργαλείο αφαίρεσης λεπίδων
6. Προστατευτικό μαχαιριού
7. Σώμα συσκευής με μονάδα κινητήρα
8. Λαβή
9. Ρυθμιστής ταχύτητας:
10. Διακόπτης ασφαλείας
11. Διακόπτης λειτουργίας
12. Κουμπί ασφάλισης για συνεχή λειτουργία
13. Καλώδιο τροφοδοσίας
14. Ταχυσύνδεσμος

Τεχνικά χαρακτηριστικά

Αξεσουάρ (δεν περιλαμβάνονται στην παράδοση, κωδ. προϊόντος 300151!)

Σύρμα STMS 1000

- Υλικό: ανοξείδωτο ατσάλι, πλαστικό
- Μήκος σύρματος: 250 mm
- Διαστάσεις: πλάτος 118 x βάθος 118 x ύψος 380 mm
- Βάρος: 0,9 kg

Κωδ. προϊόντος 130152



Δίσκος γαλακτωματοποίησης STMS 1000

- Υλικό: ανοξείδωτο ατσάλι
- Δίσκος γαλακτωματοποίησης: Ø 42 mm
- Διαστάσεις: πλάτος 42 x βάθος 42 x ύψος 20 mm
- Βάρος: 0,02 kg
- Περιλαμβάνονται: 1 κιτ αφαίρεσης λεπίδων

Κωδ. προϊόντος: 130153



GR

Βάση για μπλέντερ χείρας STMS 1000

- Υλικό: ανοξείδωτο ατσάλι
- Διάμετρος κατασαρόλας: 400 - 690 mm
- Διάμετρος μύτης ανάμειξης: έως 42 mm
- Διαστάσεις: πλάτος 405 x βάθος 604 x ύψος 83 mm
- Βάρος: 1,3 kg

Κωδ. προϊόντος 130154



Προστατευτικές διατάξεις

Διακόπτης ασφαλείας:

Η λειτουργία του διακόπτη ασφαλείας είναι να διασφαλίζει ότι και τα δύο χέρια είναι μακριά από τη λεπίδα κατά την εκκίνηση της συσκευής.

Διακόπτης κυκλώματος (Circuit breaker):

Αυτός ο διακόπτης χρησιμοποιείται για την προστασία του κυκλώματος από ζημιές λόγω υπερέντασης λόγω υπερφόρτωσης ή βραχυκυκλώματος. Ο διακόπτης διακόπτει τη ροή του ρεύματος όταν ανιχνεύσει σφάλμα.

ΟΔΗΓΙΑ!

Για να επαναφέρετε τη συσκευή, περιμένετε μερικά λεπτά μέχρι να κρυώσει ο κινητήρας και, στη συνέχεια, επανεκκινήστε τη συσκευή.

5 Εγκατάσταση και χρήση

5.1 Εγκατάσταση

Αποσυσκευασία / εγκατάσταση

- Αποσυσκευάστε τη συσκευή και αφαιρέστε όλα τα εξωτερικά και εσωτερικά στοιχεία συσκευασίας και τις ασφάλιες για τη μεταφορά.



ΠΡΟΣΕΚΤΙΚΑ!

Κίνδυνος ασφυξίας!

Απαγορεύεται τα παιδιά να έχουν πρόσβαση σε υλικά συσκευασίας όπως πλαστικές σακούλες και στοιχεία φελιζόλ.

- Αν υπάρχει προστατευτική μεμβράνη πάνω στη συσκευή, αφαιρέστε την. Πρέπει να βγάλετε την προστατευτική μεμβράνη προσεκτικά έτσι ώστε να μην αφήσετε υπολείμματα κόλλας. Εναλλακτικά αφαιρέστε τα υπολείμματα της κόλλας με κατάλληλο διαλυτικό.
- Προσέξτε να μην καταστρέψετε την πινακίδα τύπου και τις προειδοποιητικές οδηγίες στη συσκευή.
- **Ποτέ** μην τοποθετείτε τη συσκευή σε περιβάλλον με υγρασία ή υγρό.
- Πρέπει να τοποθετήσετε τη συσκευή έτσι ώστε η πρίζα να είναι πάντα εύκολα διαθέσιμη με σκοπό τη γρήγορη αποσύνδεση της συσκευής όταν υπάρξει τέτοια ανάγκη.
- Η συσκευή πρέπει να τοποθετηθεί σε μια επιφάνεια με τις ακόλουθες ιδιότητες:
 - ίσια, με επαρκή φέρουσα ικανότητα, ανθεκτική στο νερό, στεγνή και ανθεκτική στις υψηλές θερμοκρασίες

Εγκατάσταση και χρήση

- αρκετά μεγάλη, έτσι ώστε η εργασία με τη συσκευή να γίνεται χωρίς προβλήματα
 - εύκολα προσβάσιμη
 - έχοντας που έχει καλό εξαερισμό.
- Διατηρήστε επαρκή απόσταση από τις άκρες του τραπεζιού. Η συσκευή μπορεί να ανασηκωθεί και να πέσει.

Σύνδεση με ηλεκτρικό ρεύμα

- Βεβαιωθείτε ότι τα τεχνικά χαρακτηριστικά της συσκευής (βλ. την αναγνωριστική πινακίδα) ταιριάζουν με τα στοιχεία του τοπικού δικτύου.
- Συνδέστε τη συσκευή σε μια μόνη, επαρκώς προστατευμένη πρίζα με προστατευτική επαφή. Μην συνδέετε τη συσκευή σε μια πολλαπλή υποδοχή.
- Κατευθύνετε το καλώδιο σύνδεσης έτσι ώστε κανείς να μην μπορεί να πατήσει πάνω του ή να περάσει πάνω από αυτό.

5.2 Συναρμολόγηση και αποσυναρμολόγηση

Συναρμολόγηση της λαβής του μπλέντερ χειρός



Εικ. 2

1. Εάν είναι απαραίτητο, τοποθετήστε τη λαβή του μπλέντερ χειρός που παρέχεται με τις κατάλληλες βίδες και βύσματα (δεν περιλαμβάνονται).
2. Χρησιμοποιώντας τις παρεχόμενες κρεμάστρες για τη θήκη του μπλέντερ χειρός, σημειώστε τις 2 τρύπες στον τοίχο για διάτρηση.
3. Ανοίξτε τρύπες στα σημειωμένα σημεία.
4. Στις τρυπημένες οπές στερεώστε τους πείρους.
5. Βιδώστε με τις βίδες την βάση του μπλέντερ χειρός.

Συναρμολόγηση / αποσυναρμολόγηση της μύτης ανάμειξης

ΠΡΟΕΙΔΟΠΟΙΗΣΗ!

Κίνδυνος τραυματισμού!

Η συναρμολόγηση / αποσυναρμολόγηση οποιουδήποτε μέρους της συσκευής μπορεί να πραγματοποιείται μόνο όταν η συσκευή είναι απενεργοποιημένη και το βύσμα τροφοδοσίας τραβηγμένο.

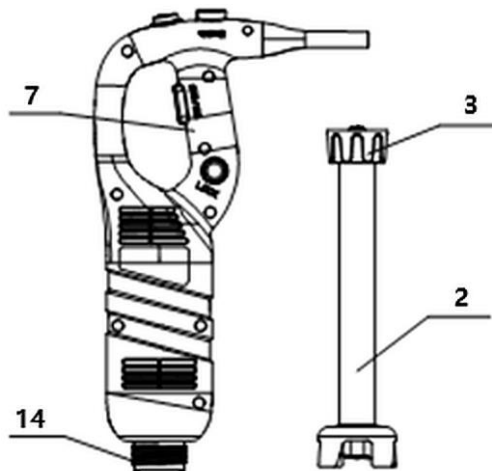

Εικ. 3

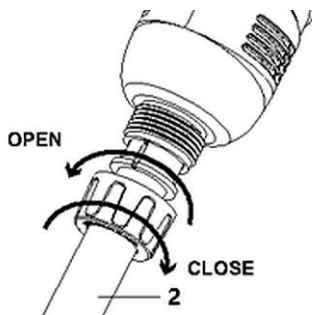

Εικ. 4

1. Ευθυγραμμίστε τον δακτύλιο ασφάλισης (3) της μύτης ανάμειξης (8) με τον ταχυσύνδεσμο (14) του σώματος της συσκευής (7).

ΠΡΟΣΟΧΗ!

Σημειώστε ότι η αυλάκωση ζεύξης πρέπει να κάνει κλικ στη γλώσσα (εικ. 4).

ΟΔΗΓΙΑ!

Άλλα αξεσουάρ τοποθετούνται στο σώμα της συσκευής με τον ίδιο τρόπο.

Η αποσυναρμολόγηση πραγματοποιείται με την αντίστροφη σειρά από τα βήματα που περιγράφονται παραπάνω.

5.3 Χρήση

Έλεγχος και δοκιμές πριν από το ξεκίνημα

Έλεγχος / δοκιμή	Διαδικασία
<p>Βεβαιωθείτε ότι:</p> <ul style="list-style-type: none"> – δεν υπάρχουν ξένα αντικείμενα στην κατσαρόλα 	<p>Οπτική επιθεώρηση για να προσδιοριστεί εάν υπάρχουν ξένα αντικείμενα στο δοχείο, όπως εργαλεία, πετσέτες κ.λπ. και άλλα προϊόντα εκτός των τροφίμων. Εάν βρεθούν τέτοια αντικείμενα, πρέπει να αφαιρεθούν.</p>
<p>Έλεγχος καθαριότητας:</p> <ul style="list-style-type: none"> – των εξωτερικών μερών της συσκευής – της επιφάνειας των αξεσουάρ – εσωτερικών μερών της συσκευής 	<p>Όλες οι επιφάνειες των αναφερόμενων εξαρτημάτων πρέπει να ελέγχονται οπτικά για την καθαριότητά τους πριν από τη χρήση.</p> <p>Εάν βρεθεί μούχλα ή άλλη μόλυνση, αυτά τα μέρη πρέπει να καθαριστούν σύμφωνα με τις οδηγίες του κεφαλαίου 6.2 «Καθαρισμός».</p>
<p>Επιθεώρηση κατάστασης:</p> <ul style="list-style-type: none"> – μόνιμων εξαρτημάτων ασφαλείας – σώματος συσκευής 	<p>Όλα τα μόνιμα προστατευτικά κ.λπ. πρέπει να εκπληρώνουν τη λειτουργία τους. Πραγματοποιήστε τον οπτικό έλεγχο των εξαρτημάτων για να βεβαιωθείτε ότι δεν έχουν υποστεί ζημιά από έξω. Αυτά τα εξαρτήματα πρέπει να αντικατασταθούν οπωσδήποτε μόλις εμφανιστούν τα πρώτα σημάδια φθοράς ή ζημιάς. Επικοινωνήστε με την τεχνική υποστήριξη.</p>
<p>Επιθεώρηση επιχειρησιακής ικανότητας:</p> <ul style="list-style-type: none"> – εξαρτημάτων ελέγχου / επιθεώρησης που αποσκοπούν στη διασφάλιση της ασφάλειας – συστημάτων ελέγχου 	<p>Όλα τα εξαρτήματα πρέπει να πληρούν τις λειτουργίες για τις οποίες προορίζονται. Ελέγχετε τα εξαρτήματα άμεσα, έτσι ώστε να εκτελούν την αναμενόμενη λειτουργία.</p> <p>Τα εξαρτήματα που δείχνουν τα πρώτα σημάδια φθοράς ή ζημιάς πρέπει να αντικατασταθούν αμέσως. Επικοινωνήστε με την τεχνική υποστήριξη.</p>
<p>Βεβαιωθείτε ότι:</p> <ul style="list-style-type: none"> – μετά την ενεργοποίηση δεν υπάρχουν παράξενοι θόρυβοι 	<p>Εάν κατά τη διάρκεια της επιθεώρησης των συστημάτων ελέγχου εντοπίστηκαν περίεργοι θόρυβοι, που δείχνουν π.χ. Κατάσχεση τριβή ή μηχανική βλάβη, σταματήστε αμέσως τη συσκευή, αποσυνδέστε την από την παροχή ρεύματος και ενημερώστε την τεχνική υποστήριξη.</p>

Πιν. 1



ΠΡΟΕΙΔΟΠΟΙΗΣΗ!

Κίνδυνος τραυματισμών από κοπή.

Κρατήστε τα χέρια και άλλα μέρη του σώματος μακριά από την περιοχή όπου βρίσκεται το μαχαίρι του εξαρτήματος ανάμειξης, ενώ είναι συνδεδεμένο στη μονάδα κινητήρα και η συσκευή λειτουργεί.

Κίνδυνος τραυματισμού στα χέρια!

Όταν εργάζεστε, μην φτάνετε ποτέ στο δοχείο με προϊόντα διατροφής με τα χέρια ή τα μαγειρικά σκεύη. Μπορούν να πιαστούν στα κινούμενα μέρη των αξεσουάρ και να προκαλέσουν τραυματισμούς.

Ετοιμασία συσκευής

1. Καθαρίστε καλά τη συσκευή και τα εξαρτήματα πριν από την πρώτη χρήση σύμφωνα με τις οδηγίες που βρίσκονται στην παράγραφο **«Καθαρισμός»**.
2. Ξεκινήστε τη συσκευή ακολουθώντας τις ακόλουθες οδηγίες:
 - θετικό αποτέλεσμα του ελέγχου σχετικά με την παροχή ρεύματος·
 - σύνδεση του φισ σε κατάλληλη πρίζα·
 - θετικό αποτέλεσμα της επιθεώρησης συναρμολόγησης (παράγραφος **«Συναρμολόγηση/αποσυναρμολόγηση»**);
 - θετικό αποτέλεσμα ελέγχων / δοκιμών πριν από την έναρξη λειτουργίας (**Πίνακας 1**);
 - έλεγχοι για τη διασφάλιση της συμμόρφωσης με τους κανονισμούς ασφαλείας.

Θέση εργασίας

κατά τη χρήση της μύτης ανάμειξης:

- για καλύτερο έλεγχο, κρατήστε το μπλέντερ από τη λαβή και το κάτω μέρος της μονάδας κινητήρα,
- γείρετε ελαφρά τη μύτη ανάμειξης έτσι ώστε το πόδι ανάμειξης με τη λεπίδα να μην αγγίζει τον πάτο του δοχείου,
- βεβαιωθείτε πάντα ότι το πόδι ανάμειξης με τη λεπίδα είναι βυθισμένο αρκετά βαθιά ώστε να αποφευχθεί το πιτσίλισμα,
- να προσέχετε πάντα οι αεραγωγοί της μονάδας κινητήρα να μην έρχονται σε επαφή με υγρά.

ΠΡΟΣΟΧΗ!

Για βέλτιστα αποτελέσματα, η μύτη ανάμειξης θα πρέπει να είναι βυθισμένη κατά τα δύο τρίτα κατά τη διάρκεια λειτουργίας.

Βυθίστε τη μύτη ανάμειξης μόνο μέχρι τη σήμανση βύθισης

κατά τη χρήση του σύρματος:

- η συσκευή μπορεί επίσης να κρατηθεί από τη λαβή μόνο με το ένα χέρι, αφήνοντας το άλλο χέρι ελεύθερο να κρατήσει το μπολ εάν χρειάζεται.
- όταν ετοιμάζετε το μείγμα, μετακινήστε το σύρμα γύρω από το μπολ για να βεβαιωθείτε ότι το μείγμα είναι εντελώς ομοιογενές.
- μην κρατάτε ποτέ το σύρμα στην άκρη του μπολ.

ΠΡΟΣΟΧΗ!

Για μέγιστη απόδοση, τουλάχιστον το ένα πέμπτο του μήκους του σύρματος πρέπει να βυθιστεί στο μείγμα.

Ποτέ μην βυθίζετε τη λαβή του σύρματος στο μείγμα.

ΠΡΟΣΟΧΗ!

Συνιστούμε ανεπιφύλακτα να ξεκινάτε πάντα το σύρμα με χαμηλότερη ταχύτητα και μετά να το αυξάνετε αργά.

Έναρξη και διακοπή της διαδικασίας ανάμειξης



Εικ. 5

1. Βεβαιωθείτε ότι ο διακόπτης λειτουργίας έχει (11) ρυθμιστεί στη θέση «Απενεργ.».
2. Τοποθετήστε τη μύτη ανάμειξης ή το σύρμα στη συσκευή (παράγραφος «**Συναρμολόγηση / αποσυναρμολόγηση**»).
3. Συνδέστε τη συσκευή στην ηλεκτρική ενέργεια.
4. Πατήστε τον διακόπτη ασφαλείας (10) και κρατήστε τον πατημένο.
5. Πατήστε το διακόπτη λειτουργίας (11) και το μπλέντερ θα ανάψει. Τώρα αφήστε τον διακόπτη ασφαλείας (10).
6. Για να σταματήσετε το μπλέντερ χειρός, αφήστε το διακόπτη λειτουργίας (11) και η συσκευή θα σταματήσει.

GR

Συνεχής λειτουργία

1. Ακολουθήστε τα βήματα 1 έως 6 παραπάνω (παράγραφος «**Έναρξη και διακοπή της διαδικασίας ανάμειξης**»).
2. Στη συνέχεια, πατήστε το κουμπί ασφάλισης (12) ενώ ο διακόπτης λειτουργίας (11) βρίσκεται στη θέση πατημένο.
3. Απελευθερώστε τον διακόπτη λειτουργίας (11).
Η συσκευή λειτουργεί συνεχώς.
4. Για να απενεργοποιήσετε τη συσκευή, πατήστε τον διακόπτη λειτουργίας (11) και αφήστε τον.

Εργασία με διαφορετικές ταχύτητες

1. Ακολουθήστε τα βήματα 1 έως 6 παραπάνω (παράγραφος «**Εναρξη και διακοπή της διαδικασίας ανάμειξης**»).
2. Αλλάζετε την ταχύτητα του κινητήρα στρέφοντας τον ρυθμιστή ταχύτητας (9) προς τη Μέγιστη ή την Ελάχιστη, όπως απαιτείται.

Χάρη στο σύστημα αυτορυθμιζόμενης ταχύτητας, η ταχύτητα που επιλέγεται παραμένει σταθερή ακόμα κι αν αλλάξει η συνοχή του μείγματος.

ΠΡΟΣΟΧΗ!

Συνιστούμε ανεπιφύλακτα όταν χρησιμοποιείτε το μπλέντερ χειρός σε διαφορετικές ταχύτητες, να ξεκινάτε πάντα από τη χαμηλότερη ταχύτητα!

Απενεργοποίηση της συσκευής

Όταν απενεργοποιείτε τη συσκευή, ακολουθήστε τα εξής βήματα:

- πριν την απενεργοποιήσετε, βεβαιωθείτε ότι η επεξεργασία έχει ολοκληρωθεί ή ότι το προϊόν έχει φτάσει στην επιθυμητή ποιότητα,
- σταματήστε τη συσκευή απελευθερώνοντας το διακόπτη λειτουργίας,
- περιμένετε περίπου 10 δευτερόλεπτα έως ότου ο κινητήρας σταματήσει εντελώς,
- αφαιρέστε τη συσκευή και τοποθετήστε την σε κατάλληλη επιφάνεια,
- τραβήξτε το βύσμα από την πρίζα.

Στη συνέχεια, μπορείτε να καθαρίσετε τη συσκευή και τα αξεσουάρ σύμφωνα με τις οδηγίες στο κεφάλαιο **6 «Καθαρισμός»**.

6 Καθαρισμός και συντήρηση

6.1 Οδηγίες ασφαλείας κατά τον καθαρισμό

- Πριν από τον καθαρισμό, η συσκευή πρέπει να αποσυνδεθεί από την παροχή ρεύματος.
- Αφήστε τη συσκευή να κρυώσει εντελώς.
- Προσέξτε να μην εισέλθει νερό μέσα στη συσκευή. Μην βυθίζετε τη συσκευή σε νερό ή άλλα υγρά κατά τον καθαρισμό. Για να καθαρίσετε τη συσκευή μην χρησιμοποιήσετε ρεύμα νερού υπό πίεση.
- Μην χρησιμοποιείτε αιχμηρά ή μεταλλικά αντικείμενα (μαχαίρι, πιρούνι κ.λπ.) για να καθαρίσετε τη συσκευή. Τα αιχμηρά αντικείμενα μπορούν να βλάψουν τη συσκευή και να προκαλέσουν ηλεκτροπληξία όταν έρχονται σε επαφή με τα αγώγιμα στοιχεία.
- Μην χρησιμοποιείτε λειαντικά καθαριστικά που περιέχουν διαλύτες ούτε καυστικά μέσα καθαρισμού. Μπορούν να βλάψουν την επιφάνεια.
- Μην καθαρίζετε τη συσκευή με ατμοκαθαριστή.
- Μην χρησιμοποιείτε ρεύμα πεπιεσμένου αέρα σε περιοχές όπου υπάρχει αλεύρι και γενικά στη συσκευή.
- Μην χρησιμοποιείτε καθαριστικά που περιέχουν χλώριο (ακόμη και αραιωμένο) ή που αποτελούνται από αυτό, όπως λευκαντικά υγρά, υδροχλωρικά οξέα, καθαριστικά σωλήνων, καθαριστικά μαρμάρου, παράγοντες αφαλάτωσης, κ.λπ.μ διότι μπορεί να επηρεάσουν αρνητικά τις ιδιότητες του χάλυβα και προκαλούν μη αναστρέψιμους λεκέδες ή οξείδωση. Ακόμη και χαλαρές διαρροές των προαναφερθέντων παραγόντων μπορούν να οξειδωθούν και σε ορισμένες περιπτώσεις να καταστρέψουν το χάλυβα.
- Μην χρησιμοποιείτε καθαριστικά για ασημικά.

ΠΡΟΣΟΧΗ!

Ποτέ μην πλύνετε τη συσκευή και τα αξεσουάρ της στο πλυντήριο πιάτων.

6.2 Καθαρισμός



ΚΙΝΔΥΝΟΣ!

Κίνδυνος ηλεκτροπληξίας!

Ποτέ μην βάζετε ή τοποθετείτε τη συσκευή απευθείας σε νεροχύτη ή κάτω από μια βρύση νερού.

Πάντα να προσέχετε το νερό να μην εισέρχεται μέσα στη συσκευή.



ΠΡΟΕΙΔΟΠΟΙΗΣΗ!

Κίνδυνος τραυματισμών από κοπή.

Το μαχαίρι του εξαρτήματος ανάμειξης είναι πολύ κοφτερό.

Ποτέ μην αγγίζετε το μαχαίρι του εξαρτήματος ανάμειξης με τα γυμνά χέρια σας.

Χρησιμοποιείτε πάντοτε γάντια ανθεκτικά στην κοπή κατά τον καθαρισμό της συσκευής.

Κίνδυνος τραυματισμού!

Ποτέ μην κρατάτε ή μετακινείτε κινούμενα μέρη πριν και κατά τη διάρκεια του καθαρισμού χωρίς πρώτα να ελέγξετε εάν είναι ακίνητα και ότι η συσκευή είναι σίγουρα αποσυνδεδεμένη από την παροχή ρεύματος.

GR

1. Η συσκευή πρέπει να καθαρίζεται αμέσως μετά τη χρήση για να αποφευχθεί η προσκόλληση τροφίμων στην επιφάνεια.

ΠΡΟΣΟΧΗ!

Όλες οι επιφάνειες και τα μέρη της συσκευής που έρχονται σε επαφή με τρόφιμα (εξωτερικές και εσωτερικές επιφάνειες των εργαλείων, καθώς και οι επιφάνειες των εξαρτημάτων που συνδέονται με τη συσκευή και η εξωτερική επιφάνεια του σώματος της συσκευής) θα πρέπει να καθαρίζονται τακτικά όπως περιγράφεται παρακάτω και τελικά να απολυμαίνονται.

2. Εάν το μπλέντερ χειρός έχει χρησιμοποιηθεί για την παρασκευή ζεστών προϊόντων, ψύξτε το κάτω μέρος του μπλέντερ σε κρύο νερό πριν το αφαιρέσετε από το μπλέντερ.
3. Αφαιρέστε τα αξεσουάρ από το σώμα της συσκευής πριν από τον καθαρισμό.
4. Κατά την αφαίρεση αξεσουάρ, ακολουθήστε τις οδηγίες στο κεφάλαιο «Συναρμολόγηση / αποσυναρμολόγηση».

5. Αφαιρέστε τυχόν υπολείμματα τροφίμων από τα αξεσουάρ (π.χ. με πλαστική ξύστρα)
6. Καθαρίστε τα αποσυναρμολογημένα αξεσουάρ με ζεστό νερό, ένα μαλακό πανί ή σφουγγάρι και ένα ήπιο απορρυπαντικό.
7. Για να αφαιρέσετε το λίπος χρησιμοποιήστε μετουσιωμένο αλκοόλ.
8. Στη συνέχεια ξεπλύνετε τα αξεσουάρ με καθαρό, ζεστό νερό.
9. Σκουπίστε το σώμα της συσκευής με τη μονάδα κινητήρα μόνο με ένα μαλακό, ελαφρώς υγρό πανί (που δεν σάζει).
10. Στεγνώστε καλά τα πλυμένα αντικείμενα με ένα μαλακό πανί χωρίς χνούδι.
11. Χρησιμοποιήστε ένα εμπορικά διαθέσιμο καθαριστικό και απολυμαντικό για τρόφιμα για να απολυμάνετε όλες τις επιφάνειες. Παρακολουθήστε τις συστάσεις του παραγωγού τέτοιου καθαριστικού μέσου!
12. Συνιστούμε να συνδέσετε τη συσκευή και τα εξαρτήματα στη βάση του μπλέντερ χειρός που παρέχεται για ασφαλή και στεγνή φύλαξη.

Φύλαξη

1. Σε περίπτωση μεγαλύτερων διακοπών στη χρήση, καθαρίστε τη συσκευή όπως περιγράφεται παραπάνω.
2. Όλα τα μέρη της συσκευής πρέπει να στεγνώσουν καλά.
3. Εφαρμόστε μεγάλη ποσότητα λαδιού βαζελίνης σε όλες τις επιφάνειες από ανοξείδωτο χάλυβα με ένα πανί, έτσι ώστε αυτές οι επιφάνειες να προστατεύονται από ένα επιπλέον στρώμα.
4. Τυλίξτε τα εξαρτήματα της συσκευής σε ένα μαλακό πανί χωρίς χνούδι.
5. Η συσκευή πρέπει να φυλάσσεται σε ξηρό, καθαρό μέρος, μακριά από παγετό και ηλιακό φως, μακριά από παιδιά. Μη τοποθετείτε βαριά αντικείμενα πάνω στη συσκευή.

7 Πιθανές δυσλειτουργίες

Ο παρακάτω πίνακας περιγράφει πιθανές αιτίες και μεθόδους αφαίρεσης σφαλμάτων εργασίας ή σφαλμάτων που εμφανίζονται κατά τη λειτουργία της συσκευής. Εάν τα σφάλματα δεν μπορούν να διορθωθούν, επικοινωνήστε με το κέντρο σέρβις.

Αναφέρετε τον κωδικό προϊόντος, το όνομα του μοντέλου και τον σειριακό αριθμό. Αυτά τα δεδομένα βρίσκονται στην πινακίδα τύπου της συσκευής.

Βλάβη	Πιθανή αιτία	Λύση
Η συσκευή δεν λειτουργεί: η λεπίδα της μύτης ανάμειξης δεν περιστρέφεται	Δεν υπάρχει τάση	Ελέγξτε και επαναφέρετε την ηλεκτρική παροχή.
	Η συσκευή δεν είναι σωστά συνδεδεμένη στην παροχή ηλεκτρικού ρεύματος	Συνδέστε το φις στην πρίζα
	Ο διακόπτης είναι ελαττωματικός.	Επικοινωνήστε με το σέρβις
Διακοπή εργασίας	Ο διακόπτης θερμικής προστασίας έχει ενεργοποιηθεί λόγω υπερβολικά μακριάς λειτουργίας / υπερφόρτωσης	Απελευθερώστε τον διακόπτη λειτουργίας Βγάλτε το βύσμα Περιμένετε λίγα λεπτά για να κρυώσει ο κινητήρας και να μηδενιστεί ο μηχανισμός θερμικής προστασίας Εκκινήστε τη συσκευή ξανά
	Αιτία / αιτίες μη αναγνωρίσιμοι	Επικοινωνήστε με το σέρβις

Πιν. 2

8 Ανακύκλωση

Ηλεκτρικές συσκευές



Ο ηλεκτρικός εξοπλισμός σημειώνεται με αυτό το σύμβολο. Οι ηλεκτρικές συσκευές πρέπει να απορρίπτονται και να ανακυκλώνονται με κατάλληλο και φιλικό προς το περιβάλλον τρόπο. Μην πετάτε ηλεκτρικές συσκευές μαζί με οικιακά απορρίμματα. Αποσυνδέστε τη συσκευή από την παροχή ρεύματος και αφαιρέστε το καλώδιο σύνδεσης από τη συσκευή.

Οι ηλεκτρικές συσκευές πρέπει να μεταφέρονται σε καθορισμένα σημεία συλλογής.