

5KG - 10KG



120178 - 120198

Bartscher GmbH
Franz-Kleine-Str. 28
D-33154 Salzkotten
Γερμανία

τηλ. +49 5258 971-0
φαξ: +49 5258 971-120
**Τηλεφωνική γραμμή εξυπηρέτησης: +49 5258
971-197**
www.bartscher.com



Έκδοση: 1.0

Ημερομηνία έκδοσης: 2023-10-18

Πρωτότυπες οδηγίες χρήσης

1	Ασφάλεια	2
1.1	Επεξήγηση των προειδοποιητικών φράσεων	2
1.2	Οδηγίες ασφαλείας	3
1.3	Προβλεπόμενη χρήση.....	5
1.4	Ακατάλληλη χρήση.....	5
2	Γενικές πληροφορίες	6
2.1	Ευθύνη και εγγύηση.....	6
2.2	Προστασία πνευματικών δικαιωμάτων.....	6
2.3	Δήλωση συμμόρφωσης	6
3	Μεταφορά, συσκευασία και αποθήκευση	7
3.1	Έλεγχος παράδοσης.....	7
3.2	Συσκευασία	7
3.3	Αποθήκευση	7
4	Τεχνικά χαρακτηριστικά	8
4.1	Τεχνικά χαρακτηριστικά	8
4.2	Λειτουργίες συσκευής	9
4.3	Επισκόπηση τμημάτων της συσκευής	10
5	Εγκατάσταση και χρήση	13
5.1	Εγκατάσταση	13
5.2	Χρήση	16
6	Καθαρισμός και συντήρηση	18
6.1	Οδηγίες ασφαλείας κατά τον καθαρισμό	18
6.2	Καθαρισμός	18
6.3	Συντήρηση	19
7	Ανακύκλωση.....	20



Πριν να ξεκινήσετε τη χρήση της συσκευής πρέπει να διαβάσετε τις οδηγίες χρήσης και να τις φυλάξετε σε ένα διαθέσιμο μέρος!

Οι οδηγίες χρήσης περιέχουν την περιγραφή της εγκατάστασης, λειτουργίας και συντήρησής της συσκευής, γι' αυτό αποτελούν σημαντική πηγή πληροφοριών και χρήσιμο εγχειρίδιο. Προϋπόθεση για την ασφαλή και σωστή λειτουργία της συσκευής είναι η εξοικείωση με όλες τις οδηγίες ασφάλειας και λειτουργίας που περιέχονται σ' αυτές τις οδηγίες. Επιπλέον, ισχύουν οι διατάξεις σχετικά με την πρόληψη ατυχημάτων, οι κανονισμοί υγείας και ασφαλείας και οι νομικοί κανονισμοί που εφαρμόζονται στον τομέα εφαρμογής της συσκευής.

Πριν αρχίσετε τη χρήση της συσκευής και ιδιαίτερα πριν την ξεκινήσετε, διαβάστε αυτές τις οδηγίες χρήσης για να αποφύγετε τραυματισμού και υλικές ζημιές. Η εσφαλμένη χρήση μπορεί να οδηγήσει σε βλάβη.

Αυτές οι οδηγίες χρήσης αποτελούν αναπόσπαστο μέρος του προϊόντος και πρέπει να φυλάσσονται σε άμεση γειτνίαση με τη συσκευή και να είναι διαθέσιμες ανά πάσα στιγμή. Όταν η συσκευή μεταβιβάζεται, είναι επίσης απαραίτητο να μεταβιβαστούν μαζί και αυτές οι οδηγίες χρήσης.

1 Ασφάλεια

Η συσκευή έχει κατασκευαστεί σύμφωνα με τους ισχύοντες κανόνες της τεχνολογίας. Ωστόσο, αυτή η συσκευή μπορεί να αποτελέσει πηγή κινδύνου, εάν χρησιμοποιηθεί ακατάλληλα ή όχι σύμφωνα με τον προορισμό της. Όλα τα άτομα που χρησιμοποιούν τη συσκευή πρέπει να τηρούν τις πληροφορίες που περιέχονται σε αυτές τις οδηγίες λειτουργίας και να τηρούν τις οδηγίες ασφαλείας.

1.1 Επεξήγηση των προειδοποιητικών φράσεων

Σημαντικές πληροφορίες ασφαλείας και προειδοποιήσεις σημειώνονται σε αυτό το εγχειρίδιο με τις κατάλληλες προειδοποιητικές φράσεις. Αυτές οι οδηγίες πρέπει να τηρούνται αυστηρά για την αποφυγή ατυχημάτων, τραυματισμών και υλικών ζημιών.



ΚΙΝΔΥΝΟΣ!

Η προειδοποιητική φράση **ΚΙΝΔΥΝΟΣ** προειδοποιεί για κινδύνους που οδηγούν σε σοβαρό τραυματισμό ή θάνατο, εάν δεν αποφεύγονται.



ΠΡΟΕΙΔΟΠΟΙΗΣΗ!

Η προειδοποιητική φράση **ΠΡΟΕΙΔΟΠΟΙΗΣΗ** προειδοποιεί για κινδύνους που οδηγούν σε μέτριο ή βαρύ τραυματισμό, εάν δεν αποφεύγονται.



ΠΡΟΣΟΧΗ!

Η προειδοποιητική φράση **ΠΡΟΣΟΧΗ** προειδοποιεί για κινδύνους που οδηγούν σε ελαφρύ ή μέτριο τραυματισμό, εάν δεν αποφεύγονται.

ΠΡΟΣΟΧΗ!

Η προειδοποιητική φράση **ΠΡΟΣΟΧΗ** υποδεικνύει πιθανή υλικά ζημιά που μπορεί να προκύψει αν δεν ακολουθήσετε τις οδηγίες ασφαλείας.

ΟΔΗΓΙΑ!

Το σύμβολο **ΟΔΗΓΙΑ** ενημερώνει τον χρήστη για περαιτέρω πληροφορίες και οδηγίες χρήσης.

1.2 Οδηγίες ασφαλείας

Ηλεκτρικό ρεύμα

- Η υπερβολική τάση δικτύου ή η λανθασμένη εγκατάσταση μπορεί να προκαλέσει ηλεκτροπληξία.
- Η συσκευή μπορεί να συνδεθεί μόνο αν τα στοιχεία στην αναγνωριστική πινακίδα αντιστοιχούν στην τάση δικτύου.
- Για να αποφύγετε ηλεκτρικά βραχυκύκλωμα, κρατήστε τη συσκευή στεγνή.
- Σε περίπτωση δυσλειτουργίας κατά τη λειτουργία, αποσυνδέστε αμέσως τη συσκευή από την παροχή ρεύματος.
- Μην αγγίζετε το βύσμα της συσκευής με βρεγμένα χέρια.
- Μην πιάνετε ποτέ τη συσκευή όταν έχει πέσει μέσα στο νερό. Άμεσα αποσυνδέστε τη συσκευή από την παροχή ρεύματος.
- Όλες οι επισκευές και το άνοιγμα του περιβλήματος επιτρέπεται να πραγματοποιούνται μόνο από ειδικούς και κατάλληλα εργαστήρια.
- Μην μεταφέρετε τη συσκευή πιάνοντάς την από το καλώδιο.
- Μην αφήνετε το καλώδιο τροφοδοσίας να έχει επαφή με πηγές θερμότητας ή αιχμηρές άκρες.

- Το καλώδιο τροφοδοσίας δεν πρέπει να λυγίζει, να συμπιέζεται ή να είναι δεμένο.
- Το καλώδιο τροφοδοσίας πρέπει πάντα να ξετυλιχθεί πλήρως.
- Ποτέ μην τοποθετείτε τη συσκευή ή άλλα αντικείμενα πάνω στο καλώδιο τροφοδοσίας.
- Για να απενεργοποιήσετε την τροφοδοσία, πάντα πρέπει να πιάσετε το βύσμα.
- Πρέπει να ελέγχετε τακτικά το καλώδιο τροφοδοσίας για φθορά. Ποτέ μη χρησιμοποιείτε τη συσκευή με βλαμμένο καλώδιο τροφοδοσίας. Αν το καλώδιο είναι βλαμμένο, τότε με σκοπό να αποφύγετε κίνδυνο πρέπει να αναθέσετε την ανταλλαγή του στο εργοστάσιοσέρβις ή στο εξουσιοδοτημένο ηλεκτρολόγο.

Λειτουργικό προσωπικό

- Η συσκευή πρέπει να χειρίζεται μόνο από ειδικευμένο και εκπαιδευμένο εξειδικευμένο προσωπικό.
- Η συσκευή αυτή δεν επιτρέπεται να χρησιμοποιείται από άτομα (συμπεριλαμβανομένων παιδιών) με περιορισμένες σωματικές, αισθητηριακές ή διανοητικές ικανότητες, καθώς και άτομα με περιορισμένη εμπειρία ή/και περιορισμένη γνώση.
- Τα παιδιά πρέπει να εποπτεύονται για να υπάρχει σιγουριά ότι δεν παίζουν ή δεν εκκινούν τη συσκευή.

GR

Λειτουργία μόνο υπό εποπτεία

- Η συσκευή μπορεί να λειτουργεί μόνο υπό επίβλεψη.
- Να παραμένετε πάντα κοντά στην συσκευή.

Ακατάλληλη χρήση

- Η ακατάλληλη ή απαγορευμένη χρήση ενδέχεται να προκαλέσει βλάβη στη συσκευή.
- Η συσκευή μπορεί να χρησιμοποιηθεί μόνο όταν η τεχνική της κατάσταση δεν γεννάει αμφιβολία και επιτρέπει την ασφαλή λειτουργία.
- Η συσκευή μπορεί να χρησιμοποιηθεί μόνο εάν όλες οι συνδέσεις έχουν γίνει σύμφωνα με τους κανονισμούς.
- Η συσκευή μπορεί να χρησιμοποιηθεί μόνο όταν είναι καθαρή.
- Χρησιμοποιείτε μόνο γνήσια ανταλλακτικά. Μην επιχειρήσετε ποτέ να επισκευάσετε τη συσκευή μόνοι σας.
- Απαγορεύονται οιοσδήποτε αλλαγές και τροποποιήσεις της συσκευής.

1.3 Προβλεπόμενη χρήση

Οποιαδήποτε χρήση της συσκευής για διάφορους σκοπούς ή/και παρέκκλιση από την προβλεπόμενη χρήση που περιγράφεται παρακάτω απαγορεύεται και θεωρείται ακατάλληλη.

Η ακόλουθη χρήση είναι σύμφωνη με την προβλεπόμενη:

- Καθαρισμός πατάτας.

1.4 Ακατάλληλη χρήση

Η εσφαλμένη χρήση μπορεί να προκαλέσει σοβαρούς τραυματισμούς σε πρόσωπα και υλικές ζημιές που προκαλούνται από επικίνδυνη τάση, φωτιά και υψηλές θερμοκρασίες. Με τη βοήθεια της συσκευής αυτής μπορεί να γίνονται μόνο οι εργασίες που περιγράφονται σ' αυτές τις οδηγίες χρήσης.

Η ακόλουθη χρήση δεν είναι σύμφωνη με την προβλεπόμενη:

- Καθαρισμός άλλων λαχανικών και φρούτων,
- Αφαίρεση κοχυλιών από μύδια και λεπιών από ψάρια.

2 Γενικές πληροφορίες

2.1 Ευθύνη και εγγύηση

Όλες οι πληροφορίες και οι οδηγίες που περιλαμβάνονται στις οδηγίες χρήσης συντάχθηκαν βάσει έγκυρους κανονισμούς, σύγχρονες κατασκευαστικές και μηχανικές γνώσεις, καθώς και τη δική μας γνώση και εμπειρία πολλών ετών. Σε περίπτωση παραγγελίας ειδικών μοντέλων ή προσθέτων λειτουργιών, καθώς και χρήσης των πιο σύγχρονων τεχνικών επιτευγμάτων, η συσκευή που σας έχει παραδοθεί μπορεί να διαφέρει, υπό ορισμένες συνθήκες, από τις περιγραφές και τα σχέδια αυτών εδώ των οδηγιών χρήσης.

Ο κατασκευαστής δεν φέρει ευθύνη για ζημιές και δυσλειτουργίες που προκύπτουν από:

- τη μην τήρηση των οδηγιών χρήσης,
- την ακατάλληλη χρήση,
- τεχνικές τροποποιήσεις του χρήστη,
- τη χρήση των μην προβλεπόμενων ανταλλακτικών.

Διατηρούμε το δικαίωμα να προβούμε σε τεχνικές αλλαγές στο προϊόν για να βελτιώσουμε τις χρηστικές του δυνατότητες και την απόδοσή του.

GR

2.2 Προστασία πνευματικών δικαιωμάτων

Οι οδηγίες χρήσης και τα κείμενα, σχέδια, φωτογραφίες και άλλα στοιχεία περιέχονται σ' αυτές προστατεύονται από τους νόμους περί της πνευματικής ιδιοκτησίας. Χωρίς την έγγραφη άδεια του παραγωγού απαγορεύεται η αναπαραγωγή του περιεχομένου των οδηγιών σε οποιαδήποτε μορφή και με οποιοδήποτε τρόπο, και επίσης του οποιοδήποτε μέρους αυτών καθώς και η χρήση αυτών ή/και διανομή σε τρίτους. Παραβιάσεις των ανωτέρω οδηγούν στην υποχρέωση καταβολής αποζημίωσης. Επιφυλασσόμαστε του δικαιώματος να διεκδικούμε πρόσθετες παροχές.

2.3 Δήλωση συμμόρφωσης

Η συσκευή συμμορφώνεται με τα ισχύοντα πρότυπα και τις οδηγίες της Ευρωπαϊκής Ένωσης. Τα παραπάνω επιβεβαιώνονται στη δήλωση συμμόρφωσης ΕΚ. Αν χρειαστεί, θα χαρούμε να σας αποστείλουμε τη σχετική δήλωση συμμόρφωσης.

3 Μεταφορά, συσκευασία και αποθήκευση

3.1 Έλεγχος παράδοσης

Μετά την παραλαβή της συσκευής πρέπει αμέσως να ελέγξετε αν η συσκευή έφτασε ολόκληρη και αν έχουν προκληθεί ζημιές κατά τη διάρκεια της μεταφοράς. Σε περίπτωση ορατών ζημιών λόγω μεταφοράς, πρέπει να αρνηθείτε την παραλαβή της συσκευής ή να την παραλάβετε υπό όρους. Στα έγγραφα μεταφοράς/δελτίο αποστολής της εταιρείας μεταφορών, πρέπει να επισημάνετε την έκταση της ζημίας και να υποβάλετε σχετική καταγγελία. Οι κρυφές ζημιές πρέπει να δηλώνονται αμέσως μετά την ταυτοποίησή τους, καθώς οι αξιώσεις μπορούν να διεκδικηθούν μόνο εντός των προβλεπόμενων προθεσμιών.

Σε περίπτωση που λείπει οποιοδήποτε εξάρτημα ή αξεσουάρ παρακαλώ, επικοινωνήστε με το δικό μας Τμήμα Εξυπηρέτησης Πελατών.

3.2 Συσκευασία

Μην πετάτε το χαρτόνι της συσκευής. Μπορεί να χρειαστεί για την αποθήκευση, τη μεταφορά ή την αποστολή της συσκευής στο δικό μας κέντρο επισκευών σε περίπτωση ενδεχόμενων βλαβών.

Η συσκευασία και τα μεμονωμένα μέρη είναι κατασκευασμένα από ανακυκλώσιμα υλικά. Και ειδικά: πλαστικά φύλλα και πλαστικές σακούλες, συσκευασία από χαρτόνι.

Κατά τη διάθεση των συσκευασιών, τηρήστε τους κανονισμούς στη χώρα σας. Τα υλικά συσκευασίας που μπορεί να επαναχρησιμοποιηθούν πρέπει να ανακυκλώνονται.

3.3 Αποθήκευση

Κρατήστε τη συσκευασία κλειστή μέχρι να εγκατασταθεί η συσκευή και κατά την αποθήκευση ακολουθήστε τις εξωτερικές σημάνσεις σχετικά με την τοποθέτηση και την αποθήκευση. Η συσκευασία πρέπει να αποθηκεύεται μόνο κάτω από τις ακόλουθες συνθήκες:

- σε εσωτερικούς χώρους
- σε ξηρό περιβάλλον και χωρίς σκόνη
- μακριά από επιθετικά μέσα
- σε μέρος προστατευμένο από το φως του ήλιου
- σε χώρο προστατευμένο από μηχανικούς κραδασμούς.

Σε περίπτωση αποθήκευσης μεγαλύτερης διάρκειας (πάνω από τρεις μήνες), χρειάζεται τακτικός έλεγχος όλων των εξαρτημάτων και της συσκευασίας. Αν είναι απαραίτητο, η συσκευασία πρέπει να αντικατασταθεί με καινούργια.

4 Τεχνικά χαρακτηριστικά

4.1 Τεχνικά χαρακτηριστικά

Έκδοση / Ιδιότητες

- Χρονοδιακόπτης
- Προστασία υπερφόρτωσης
- Διακόπτης ασφαλείας
- Ενδεικτική λυχνία:
 - έτοιμος για λειτουργία
 - η συσκευή λειτουργεί

Όνομασία:	Αποφλοιωτής πατάτας 5KG
Κωδ. προϊόντος:	120178
Υλικό:	ανοξείδωτος χάλυβας
Χωρητικότητα σε kg:	5
Μέγ. παραγωγή σε kg / h:	70 - 100
Μέγιστη ταχύτητα, στροφές ανά λεπτό:	240
Ρύθμιση ταχύτητας, βαθμίδες:	1
Ρύθμιση ώρας από - έως σε min:	0 - 5
Σύνδεση νερού:	3/4"
Κατηγορία προστασίας:	IP4X
Στοιχεία σύνδεσης:	0,55 kW 230 V 50 Hz
Διαστάσεις (πλάτος x βάθος x ύψος) σε mm:	622 x 540 x 802
Βάρος σε kg:	37,0

Διατηρούμε το δικαίωμα πραγματοποίησης τεχνικών μετατροπών!

Τεχνικά χαρακτηριστικά

Όνομασία:	Αποφλοιωτής πατάτας 10KG
Κωδ. προϊόντος:	120198
Υλικό:	ανοξειδωτος χάλυβας
Χωρητικότητα σε kg:	10
Μέγ. παραγωγή σε kg / h:	130
Μέγιστη ταχύτητα, στροφές ανά λεπτό:	1200
Ρύθμιση ταχύτητας, βαθμίδες:	1
Ρύθμιση ώρας από - έως σε min:	0 - 5
Σύνδεση νερού:	3/4"
Κατηγορία προστασίας:	IP23
Στοιχεία σύνδεσης:	0,75 kW 230 V 50 Hz
Διαστάσεις (πλάτος x βάθος x ύψος) σε mm:	670 x 540 x 860
Βάρος σε kg:	37,8

Διατηρούμε το δικαίωμα πραγματοποίησης τεχνικών μετατροπών!

4.2 Λειτουργίες συσκευής

Η συσκευή λειτουργεί όπως ο τρίφτης. Για το σκοπό αυτό, τοποθετείται ένας κυκλικός δίσκος αποφλοίωσης στο κυλινδρικό περίβλημα, ο οποίος συνδέεται με τον κινητήρα. Κατά τη λειτουργία, οι πατάτες τοποθετούνται σε κυκλική κίνηση, η οποία αφαιρεί σταδιακά τη φλούδα από αυτές.

Μπορείτε να καθαρίσετε έως και 100 (130) κιλά πατάτες την ώρα με τον δίσκο αποφλοίωσης. Λειτουργίες όπως ο χρονοδιακόπτης και ο διακόπτης έκτακτης ανάγκης εξασφαλίζουν ομαλή και ασφαλή λειτουργία.

4.3 Επισκόπηση τμημάτων της συσκευής

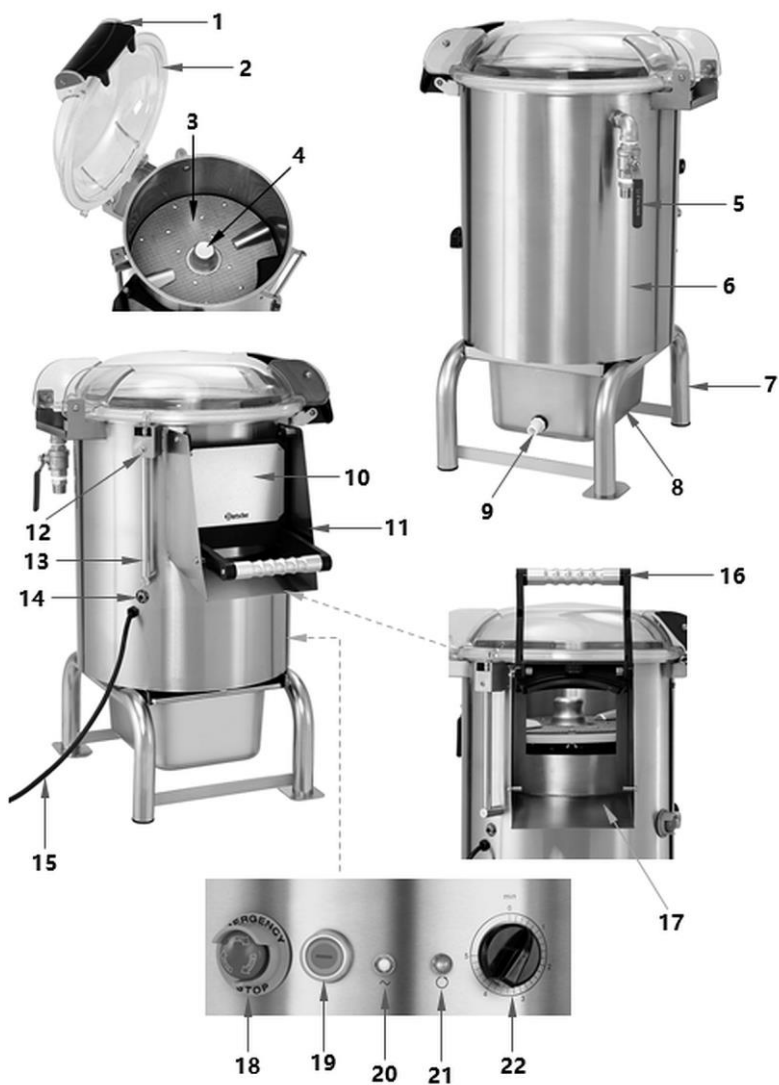

Εικ. 1

Περιγραφή της εικ. 1

- | | |
|-------------------------------------|---|
| 1. Ασφάλιση καπακιού | 2. Πάνω καπάκι |
| 3. Δίσκος αποφλοιώσης, αφαιρούμενος | 4. Βάση κινητήρα |
| 5. Βαλβίδα διακοπής 3/4" | 6. Περίβλημα |
| 7. Βάση | 8. Δοχείο συλλογής με κόσκινο |
| 9. Εξαγωγή νερού | 10. Καταπακτή αγωγού τροφοδότη |
| 11. Αγωγός τροφοδότη | 12. Μικροδιακόπτης καπακιού |
| 13. Σωλήνας αγωγού | 14. Διακόπτης προστασίας |
| 15. Καλώδιο τροφοδοσίας | 16. Λαβή πτερύγιου αγωγού |
| 17. Σκάφη αποφόρτισης | 18. Διακόπτης ασφαλείας |
| 19. Κουμπί παλμικής λειτουργίας | 20. Ενδεικτική λυχνία Ενεργ./Απενεργ. (λευκή) |
| 21. Λυχνία λειτουργίας (πράσινη) | 22. Χρονόμετρο |

Λειτουργίες στοιχείων ελέγχου

18 Διακόπτης ασφαλείας

Το πάτημα του κουμπιού έκτακτης ανάγκης σταματάει τη συσκευή αμέσως. Όλα τα άλλα κουμπιά/διακόπτες απενεργοποιούνται μέχρι να μηδενιστεί ο διακόπτης διακοπής έκτακτης ανάγκης με την περιστροφή δεξιόστροφα.

19 Κουμπί παλμικής λειτουργίας

Αυτό το κουμπί χρησιμοποιείται για την εκτόξευση των πατατών όταν τελειώσει η διαδικασία καθαρισμού και σταματήσει η συσκευή.

ΠΡΟΣΟΧΗ!

Μην πατάτε το κουμπί της παλμικής λειτουργίας κατά τη διαδικασία καθαρισμού!

20 Ενδεικτική λυχνία Ενεργ./Απενεργ. (λευκή)

Αυτή η λυχνία ανάβει όταν η συσκευή είναι συνδεδεμένη στην παροχή ρεύματος.

21 Λυχνία λειτουργίας (πράσινη)

Αυτή η λυχνία ανάβει όταν ξεκινά η διαδικασία καθαρισμού με τη ρύθμιση του χρόνου λειτουργίας με το χρονόμετρο.

22 Χρονόμετρο

Ο χρονοδιακόπτης σας επιτρέπει να ρυθμίσετε τον απαιτούμενο χρόνο λειτουργίας (0 - 5 λεπτά) και να ξεκινήσετε τη διαδικασία καθαρισμού.

Συσκευές ασφαλείας

Μικροδιακόπτης: Ο μικροδιακόπτης είναι εξοπλισμένος με μαγνητικό μηχανισμό. Η συσκευή απενεργοποιείται αυτόματα όταν το επάνω κάλυμμα ή η μπροστινή πόρτα δεν είναι κλειστή ή έχει ανοιχτεί κατά τη λειτουργία.

Διακόπτης ασφαλείας: Σε περίπτωση έκτακτης ανάγκης (π.χ. μπλοκάρισμα, περίεργοι κραδασμοί ή θόρυβοι κ.λπ.), ενεργοποιήστε αμέσως το διακόπτη έκτακτης ανάγκης. Η συσκευή σταματά. Όλα τα άλλα κουμπιά/διακόπτες απενεργοποιούνται μέχρι να μηδενιστεί ο διακόπτης έκτακτης ανάγκης.

ΟΔΗΓΙΑ!

Για να επαναφέρετε το διακόπτη έκτακτης ανάγκης, γυρίστε τον δεξιόστροφα μέχρι να επιστρέψει στην αρχική του θέση.

Διακόπτης κυκλώματος (Circuit breaker): Αυτός ο διακόπτης χρησιμοποιείται για την προστασία του κυκλώματος από ζημιές λόγω υπερέντασης ως αποτέλεσμα της υπερφόρτωσης ή του βραχυκυκλώματος. Ο διακόπτης διακόπτει τη ροή του ρεύματος όταν ανιχνεύσει σφάλμα.

ΟΔΗΓΙΑ!

Για να επαναφέρετε το διακόπτη, πατήστε τον αφού διορθώσετε το πρόβλημα.

5 Εγκατάσταση και χρήση

5.1 Εγκατάσταση



ΠΡΟΣΕΚΤΙΚΑ!

Η εσφαλμένη εγκατάσταση, ρύθμιση, λειτουργία, συντήρηση ή λανθασμένο χειρισμό της συσκευής μπορεί να προκαλέσει τραυματισμούς σε πρόσωπα και ζημιές σε πράγματα.

Η τοποθέτηση και η εγκατάσταση, καθώς και οι επισκευές μπορούν να πραγματοποιηθούν μόνο από εξουσιοδοτημένη τεχνική υπηρεσία σύμφωνα με την ισχύουσα εθνική νομοθεσία.

ΟΔΗΓΙΑ!

Ο κατασκευαστής δεν φέρει καμία ευθύνη και δεν εγγυάται για ζημιές που οφείλονται σε μη συμμόρφωση με τους κανονισμούς ή σε ακατάλληλη εγκατάσταση.

Αποσυσκευασία / εγκατάσταση

- Αποσυσκευάστε τη συσκευή και αφαιρέστε όλα τα εξωτερικά και εσωτερικά στοιχεία συσκευασίας και τις ασφάλιες για τη μεταφορά.



ΠΡΟΣΕΚΤΙΚΑ!

Κίνδυνος ασφυξίας!

Απαγορεύεται τα παιδιά να έχουν πρόσβαση σε υλικά συσκευασίας όπως πλαστικές σακούλες και στοιχεία φελιζόλ.

- Αν υπάρχει προστατευτική μεμβράνη πάνω στη συσκευή, αφαιρέστε την. Πρέπει να βγάλετε την προστατευτική μεμβράνη προσεκτικά έτσι ώστε να μην αφήσετε υπολείμματα κόλλας. Εναλλακτικά αφαιρέστε τα υπολείμματα της κόλλας με κατάλληλο διαλυτικό.
- Προσέξτε να μην καταστρέψετε την πινακίδα τύπου και τις προειδοποιητικές οδηγίες στη συσκευή.
- **Ποτέ** μην τοποθετείτε τη συσκευή σε περιβάλλον με υγρασία ή υγρό.
- Πρέπει να τοποθετήσετε τη συσκευή έτσι ώστε η πρίζα να είναι πάντα εύκολα διαθέσιμη με σκοπό τη γρήγορη αποσύνδεση της συσκευής όταν υπάρξει τέτοια ανάγκη.
- Η συσκευή πρέπει να τοποθετηθεί σε μια επιφάνεια με τις ακόλουθες ιδιότητες:

- ίσια, με επαρκή φέρουσα ικανότητα, ανθεκτική στο νερό, στεγνή και ανθεκτική στις υψηλές θερμοκρασίες
 - αρκετά μεγάλη, έτσι ώστε η εργασία με τη συσκευή να γίνεται χωρίς προβλήματα
 - εύκολα προσβάσιμη
 - έχοντας που έχει καλό εξαερισμό.
- Η συσκευή παραδίδεται συσκευασμένη σε χάρτινο κουτί με παλέτα από κόντρα πλακέ, η οποία εξασφαλίζει πλήρη ασφάλεια μεταφοράς.
 - Αφαιρέστε το χαρτόνι σύμφωνα με τις οδηγίες.
 - Ανοίξτε το χαρτόνι και βεβαιωθείτε ότι όλα τα εξαρτήματα είναι άθικτα.
 - Σηκώστε τη συσκευή σύμφωνα με τις οδηγίες και τοποθετήστε τη στο σημείο που προορίζεται για εγκατάσταση.
 - Διατηρήστε επαρκή απόσταση από τις άκρες του τραπεζιού. Η συσκευή μπορεί να ανασηκωθεί και να πέσει.

Σύνδεση με ηλεκτρικό ρεύμα

- Βεβαιωθείτε ότι τα τεχνικά χαρακτηριστικά της συσκευής (βλ. την αναγνωριστική πινακίδα) ταιριάζουν με τα στοιχεία του τοπικού δικτύου.
 - Συνδέστε τη συσκευή σε μια μόνη, επαρκώς προστατευμένη πρίζα με προστατευτική επαφή. Μην συνδέετε τη συσκευή σε μια πολλαπλή υποδοχή.
 - Κατευθύνετε το καλώδιο σύνδεσης έτσι ώστε κανείς να μην μπορεί να πατήσει πάνω του ή να περάσει πάνω από αυτό.
-
- Βεβαιωθείτε ότι το σύστημα γείωσης λειτουργεί σωστά.
 - Η συσκευή είναι εξοπλισμένη με καλώδιο τροφοδοσίας με βύσμα. Συνδέστε τη συσκευή σε μια πρίζα τοίχου με διακόπτη αποσύνδεσης.

Σύνδεση με το δίκτυο ύδρευσης και αποχέτευσης

1. Συνδέστε τη συσκευή στην παροχή νερού με τον παρεχόμενο εύκαμπτο σωλήνα (1,5 m) και τους συνδέσμους 3/4". Προχωρήστε ως εξής:
 - συνδέστε τον εύκαμπτο σωλήνα στη σύνδεση (A) νερού στο πίσω μέρος της συσκευής,
 - συνδέστε το άλλο άκρο του εύκαμπτου σωλήνα στην παροχή νερού (B).

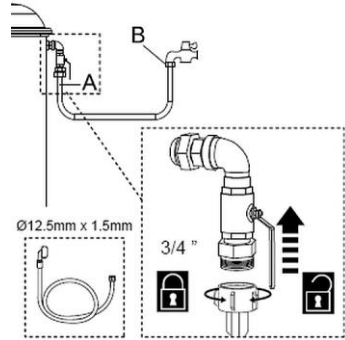

Εικ. 2

2. Χρησιμοποιήστε ένα σφιγκτήρα σωλήνα για να συνδέσετε τον κατάλληλο σωλήνα αποστράγγισης στην αποχέτευση του δοχείου συλλογής.
3. Οδηγήστε το άλλο άκρο του σωλήνα αποστράγγισης σε ένα σύστημα αποστράγγισης.

Ο εύκαμπτος σωλήνας αποστράγγισης και οι σφιγκτήρες δεν περιλαμβάνονται στο πεδίο παράδοσης.

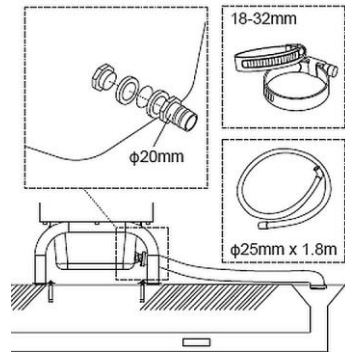

Εικ. 3

5.2 Χρήση

Πριν από την πρώτη χρήση

1. Πριν από την πρώτη χρήση, καθαρίστε καλά τη συσκευή με ζεστό νερό, ένα μαλακό πανί ή σφουγγάρι και ήπιο απορρυπαντικό. Ακολουθήστε τις υποδείξεις των οδηγιών παραγράφου 6, «Καθαρισμός».
2. Σκουπίστε τα καθαρισμένα στοιχεία και τις επιφάνειες με ένα πανί εμποτισμένο σε καθαρό νερό και στη συνέχεια στεγνώστε τα καλά.

Λειτουργία της συσκευής



Εικ. 4

1. Ανοίξτε το διαφανές καπάκι τραβώντας τη λαβή (1) προς τα πάνω.
2. Τοποθετήστε το δίσκο αποφλοιώσης.
3. Γεμίστε το δοχείο (θάλαμος αποφλοιώσης) με πατάτες
4. Κλείστε το καπάκι.
5. Βεβαιωθείτε ότι η καταπακτή του αγωγού τροφοδοτή (10) είναι κλειδωμένη.
6. Τοποθετήστε ένα κατάλληλο δοχείο (π.χ. κουβά, κατσαρόλα) κάτω από τον αγωγό τροφοδότη.
7. Ανοίξτε τη βαλβίδα κλεισίματος της παροχής νερού.
8. Συνδέστε τη συσκευή στην κατάλληλη μόνη πρίζα.
Ανάβει η λευκή λυχνία ελέγχου Ενεργ./Απενεργ. (20).

Εγκατάσταση και χρήση

9. Ξεκινήστε τη διαδικασία καθαρισμού ρυθμίζοντας το χρονόμετρο (22) στον επιθυμητό χρόνο μεταξύ 0 - 5 λεπτών.

Η πράσινη ενδεικτική λυχνία τροφοδοσίας ανάβει (21).

Όταν παρέλθει ο καθορισμένος χρόνος, η συσκευή σταματά αυτόματα.

Η πράσινη λυχνία ελέγχου σβήνει.

10. Πατήστε το κουμπί διακοπής έκτακτης ανάγκης.

11. Ανοίξτε το πτερύγιο του αγωγού (10) με τη λαβή (16) και το καπάκι (2) με την ασφάλιση του καπακιού (1)

ΠΡΟΣΕΚΤΙΚΑ!

Κίνδυνος τραυματισμού από τον αιχμηρό δίσκο αποφλοιώσης!

Φοράτε προστατευτικά γάντια ανθεκτικά στην κοπή όταν αφαιρείτε κομμένες πατάτες.

12. Κρατήστε τον αγωγό ανοιχτό (10) με το ένα χέρι και αφαιρέστε προσεκτικά τις κομμένες πατάτες με το άλλο χέρι, μετακινώντας τες μέσω του αγωγού (17) στο δοχείο που είναι τοποθετημένο από κάτω.

ΠΡΟΣΟΧΗ!

Ο βουλωμένος δίσκος αποφλοιώσης και σωλήνας αποστράγγισης μπορεί να επηρεάσουν αρνητικά την απόδοση της συσκευής.

Μετά από κάθε κύκλο χρήσης, ελέγξτε το δίσκο αποφλοιώσης και τον σωλήνα αποστράγγισης για φράξιμο και καθαρίστε εάν χρειάζεται.

GR

Δοχείο συλλογής με κόσκινο

Η συσκευή είναι εξοπλισμένη με δοχείο συλλογής με κόσκινο. Πάντα να τα τοποθετείτε κάτω από τη συσκευή πριν τη θέσετε σε λειτουργία. Αυτό το δοχείο συλλέγει τα υπολείμματα αποφλοιώσης καθώς και το νερό που χρησιμοποιείται κατά τη διαδικασία του καθαρισμού.

ΟΔΗΓΙΑ!

Αδειάζετε τακτικά το δοχείο συλλογής με το κόσκινο.

6 Καθαρισμός και συντήρηση

6.1 Οδηγίες ασφαλείας κατά τον καθαρισμό

- Πριν από τον καθαρισμό, η συσκευή πρέπει να αποσυνδεθεί από την παροχή ρεύματος.
- Αφήστε τη συσκευή να κρυώσει εντελώς.
- Προσέξτε να μην εισέλθει νερό μέσα στη συσκευή. Μην βυθίζετε τη συσκευή σε νερό ή άλλα υγρά κατά τον καθαρισμό. Για να καθαρίσετε τη συσκευή μην χρησιμοποιήσετε ρεύμα νερού υπό πίεση.
- Μην χρησιμοποιείτε αιχμηρά ή μεταλλικά αντικείμενα (μαχαίρι, πιρούνι κ.λπ.) για να καθαρίσετε τη συσκευή. Τα αιχμηρά αντικείμενα μπορούν να βλάψουν τη συσκευή και να προκαλέσουν ηλεκτροπληξία όταν έρχονται σε επαφή με τα αγώγιμα στοιχεία.
- Μην χρησιμοποιείτε λειαντικά καθαριστικά που περιέχουν διαλύτες ούτε καυστικά μέσα καθαρισμού. Μπορούν να βλάψουν την επιφάνεια.

6.2 Καθαρισμός

ΠΡΟΕΙΔΟΠΟΙΗΣΗ!

Κίνδυνος τραυματισμού από την αιχμηρή επάνω πλευρά του δίσκου αποφλοιώσης!

Να είστε πολύ προσεκτικοί κατά την αφαίρεση και τον καθαρισμό του δίσκου αποφλοιώσης. Φοράτε προστατευτικά γάντια ανθεκτικά στην κοπή.

ΟΔΗΓΙΑ!

Ο δίσκος αποφλοιώσης δεν πλένεται στο πλυντήριο πιάτων.

1. Στο τέλος της εργάσιμης ημέρας, η συσκευή πρέπει να καθαριστεί καλά.
2. Ανοίξτε το επάνω καπάκι και αφαιρέστε το δίσκο αποφλοιώσης από το θάλαμο καθαρισμού.
3. Καθαρίστε τον δίσκο αποφλοιώσης και το εσωτερικό του θαλάμου καθαρισμού χρησιμοποιώντας ζεστό νερό και μια κατάλληλη πλαστική βούρτσα πλυσίματος πιάτων.
4. Τέλος ξεπλύνετε με καθαρό νερό.
5. Αφήστε τα καθαρισμένα στοιχεία να στεγνώσουν στον αέρα.
6. Το επάνω καπάκι (συμπεριλαμβανομένης της τσιμούχας), το εξωτερικό της συσκευής και ο αγωγός τροφοδότη πρέπει να καθαρίζονται επιμελώς με ένα μαλακό, υγρό πανί. Χρησιμοποιήστε ένα ήπιο απορρυπαντικό εάν είναι απαραίτητο.

Καθαρισμός και συντήρηση

7. Να τα σκουπίσετε με καθαρό πανί.
8. Τέλος στεγνώστε καλά τα καθαρισμένα μέρη και τις επιφάνειες με ένα μαλακό πανί.
9. Αδειάστε το δοχείο συλλογής με το κόσκινο και καθαρίστε το με ζεστό νερό και ένα πανί ή σφουγγάρι. Στεγνώστε το δοχείο με ένα μαλακό, στεγνό πανί.

ΠΡΟΣΟΧΗ!

Η συσκευή μπορεί να αποθηκευτεί και να τεθεί σε λειτουργία μόνο όταν έχει στεγνώσει καλά μετά τον καθαρισμό.

6.3 Συντήρηση

Τουλάχιστον μία φορά το χρόνο ή όπως απαιτείται, πρέπει να αναθέσετε ππν έλεγχο της συσκευής από εξειδικευμένο τεχνικό.

7 Ανακύκλωση

Ηλεκτρικές συσκευές



Ο ηλεκτρικός εξοπλισμός σημειώνεται με αυτό το σύμβολο. Οι ηλεκτρικές συσκευές πρέπει να απορρίπτονται και να ανακυκλώνονται με κατάλληλο και φιλικό προς το περιβάλλον τρόπο. Μην πετάτε ηλεκτρικές συσκευές μαζί με οικιακά απορρίμματα. Αποσυνδέστε τη συσκευή από την παροχή ρεύματος και αφαιρέστε το καλώδιο σύνδεσης από τη συσκευή.

Οι ηλεκτρικές συσκευές πρέπει να μεταφέρονται σε καθορισμένα σημεία συλλογής.