

2x5L-F - 3x5L-F



700940 - 700941

Bartscher GmbH
Franz-Kleine-Str. 28
D-33154 Salzkotten
Njemačka

tel. +49 5258 971-0
fax.: +49 5258 971-120
Servisna infolinija: +49 5258 971-197
www.bartscher.com



Verzija: 1.0

Datum izdavanja: 2023-03-28

Originalne upute za uporabu

1	Sigurnost	2
1.1	Objašnjenje sigurnosnih upozorenja	2
1.2	Sigurnosne napomene	3
1.3	Korištenje u skladu s namjenom	6
1.4	Nenamjenska uporaba	6
2	Opće informacije	7
2.1	Odgovornost i jamstvo	7
2.2	Zaštita autorskih prava	7
2.3	Izjava o sukladnosti	7
3	Transport, pakiranje i čuvanje	8
3.1	Kontrola isporuke	8
3.2	Pakiranje	8
3.3	Čuvanje	8
4	Tehnički podaci	9
4.1	Tehnički podaci	9
4.2	Popis sklopova uređaja	11
4.3	Funkcije uređaja	13
5	Instalacija i rukovanje	13
5.1	Instalacija	13
5.2	Rukovanje	15
6	Čišćenje i održavanje	24
6.1	Napomene vezane za sigurnost tijekom čišćenja	24
6.2	Čišćenje	24
6.3	Održavanje	25
7	Moguće smetnje	26
8	Zbrinjavanje	28



Prije početka korištenja uređaja pažljivo pročitajte upute za uporabu, pa ih čuvajte na lako dostupnom mjestu!

Ove upute za uporabu sadrže opis instalacije uređaja, rukovanja uređajem i održavanja te važan su izvor informacija i korisnički priručnik. Poznavanje svih napomena koje se odnose na sigurnost i korištenje uređaja uvjet je za siguran i pravilan rad s uređajem. Osim toga treba primjenjivati propise o sprečavanju nezgoda, propise o zaštiti na radu te pravne regulative koje su na snazi na području primjene uređaja.

Prije početka rada s uređajem, a pogotovo prije pokretanja uređaja, pročitajte ove upute za uporabu, kako biste izbjegli tjelesne ozljede i materijalnu štetu. Nepravilnom uporabom možete oštetiti uređaj.

Ove upute za uporabu su integralni dio proizvoda i treba ih čuvati blizu uređaja da u svakom trenutku budu dostupne korisniku. Ako uređaj dajete na korištenje drugoj osobi, obavezno priložite i ove upute za uporabu.

1 Sigurnost

Uređaj je konstruiran u skladu važećim tehničkim načelima. Međutim, uređaj može postati izvor opasnosti zbog nestručne ili nenamjenske uporabe. Sve osobe koje koriste uređaj moraju poštivati informacije sadržane u ovim uputama i pridržavati se sigurnosnih napomena.

1.1 Objašnjenje sigurnosnih upozorenja

Bitne sigurnosne napomene i informacije vezane za sigurnost korisnika su u dotičnim uputama označene odgovarajućim sigurnosnim upozorenjima. Treba se bezuvjetno pridržavati tih uputa kako bi se izbjegle nezgode, tjelesne povrede i materijalna šteta.



OPASNOST!

Sigurnosno upozorenje **OPASNOST** upozorava na rizik od nastanka teških tjelesnih povreda ili smrti kod korisnika koji ne izbjegava opisanu opasnost.



UPOZORENJE!

Signalna riječ **UPOZORENJE** označava moguću opasnost koja može uzrokovati srednje ili teške tjelesne ozljede ili smrt ako se ne izbjegne.



OPREZ!

Sigurnosno upozorenje **OPREZ** upozorava na rizik od nastanka lakših ili umjerenih povreda kod korisnika koji ne izbjegava opisanu opasnost.

PAŽNJA!

Signalna riječ **PAŽNJA** upozorava na moguću opasnost nastanka materijalne štete do koje može doći ako korisnik ne poštuje sigurnosne napomene.

NAPOMENA!

Simbol **NAPOMENA** pruža korisniku druge informacije i napomene vezane za korištenje uređaja.

1.2 Sigurnosne napomene

Električna struja

- Preveliki mrežni napon ili nepravilna instalacija mogu uzrokovati strujni udar.
- Uređaj možete priključiti samo u slučaju kad podaci s tipske pločice uređaja u potpunosti odgovaraju mrežnom naponu.
- Kako biste izbjegli kratki spoj, uređaj održavajte suhim.
- Ako tijekom rada dođe do smetnji odmah isključite uređaj iz električnog napajanja.
- Utikač ne dirajte mokrim rukama.
- Nikada ne dirajte uređaj koji je pao u vodu. Odmah isključite uređaj iz električnog napajanja.
- Sve popravke i otvaranje kućišta mogu izvoditi isključivo specijalizirani radnici i odgovarajuće servisne radionice.
- Uređaj ne premještajte na način da ga nosite za priključni kabel.
- Spriječite kontakt priključnog kabela s izvorima topline i s oštrim rubovima.
- Priključni kabel nemojte savijati, stiskati niti vezati.

- Kabel uređaja uvijek razmotajte do kraja.
- Uređaj i druge predmete nikada ne stavljajte na priključni kabel.
- Prilikom isključivanja uređaja iz električnog napajanja, uvijek pridržite utikač.
- Redovito kontrolirajte stanje mrežnog kabela kako biste se uvjerali da nije oštećen. Ne koristite uređaj s oštećenim mrežnim kabelom. Ako je mrežni kabel oštećen, obratite se servisnoj radionici ili kvalificiranom električaru za njegovu zamjenu pa ćete spriječiti moguće opasnosti.

Opasnost od požara / opasnost od zapaljivih materijala / opasnost od eksplozije!

- U unutrašnjosti uređaja zabranjeno je koristiti druge električne alate.
- Blizu ovog ili drugog uređaja nemojte čuvati niti koristiti benzin, druge lako zapaljive plinove ili tekućine. Plinovi mogu predstavljati opasnost od izazivanja požara ili eksplozije.
- U uređaj nemojte stavljati eksplozivne materijale, kao što su aerosoli koji sadrže lako zapaljive propelente. Na niskim temperaturama može doći do istjecanja sadržaja spremnika u kojem bi se nalazili lako zapaljivi plinovi ili tekućine i do zapaljivanja istog zbog iskrenja koje proizvodi električni uređaj. Opasnost od eksplozije!
- Ako dođe do istjecanja rashladnog sredstva, izvucite utikač iz utičnice. Odstranite sve izvore paljenja koji su u blizini, prozračite prostoriju i kontaktirajte servisere. Izbjegavajte kontakt rashladnog sredstva s očima, jer može uzrokovati ozbiljne ozljede očiju.
- Nikada ne koristite lako zapaljive tekućine za čišćenje uređaja ili njegovih dijelova. Plinovi koji se stvaraju u takvom slučaju mogu predstavljati opasnost od izbijanja požara ili eksplozije.
- U slučaju požara, prije nego poduzmete aktivnosti na gašenju vatre, uređaj isključite iz električnog napajanja. Vatru nikada ne gasite vodom ako je uređaj priključen na električno napajanje. Nakon što je požar ugašen, pobrinite se za odgovarajući dotok svježeg zraka.
- Proces odleđivanja nemojte ubrzavati koristeći mehanički pribor ili izvore topline (svijeće ili grijače), niti na neki drugi način. Zbog pare koja se stvara može doći do kratkog spoja, a previsoka temperatura može oštetiti uređaj.
- Tijekom eksploatacije uređaja svi otvori za ventilaciju trebaju biti otvoreni.
- Nikada nemojte oštetiti sustav hlađenja u uređaju.

Rukovatelji

- S uređajem može rukovati samo kvalificirano i obučeno stručno osoblje.
- Ovaj uređaj ne smiju koristiti osobe (uključujući i djecu) sa smanjenim fizičkim, osjetilnim ili mentalnim sposobnostima te osobe koje nemaju dovoljno iskustva ili znanja.
- Djecu treba nadgledati kako biste bili sigurni da se ne igraju s uređajem niti ga ne pokreću.

Nepravilna uporaba

- Nenamjenska ili nestručna uporaba može dovesti do oštećivanja uređaja.
- Uređaj smijete koristiti samo onda ako njegovo tehničko stanje nije upitno i omogućava siguran rad s uređajem.
- Uređaj može biti korišten samo ako su svi njegovi priključci napravljeni u skladu s propisima.
- Uređaj se može koristiti samo ako je čisti.
- Upotrebljavajte isključivo originalne zamjenske dijelove. Nikada nemojte samostalno popravljati uređaj.
- Zabranjeno je izvoditi izmjene ili modifikacije uređaja.
- Na uređaju nemojte bušiti otvore niti na njega montirati druge predmete.
- Na uređaj ne stavljajte nikakve teške predmete.

1.3 Korištenje u skladu s namjenom

Svaka uporaba uređaja u druge svrhe ili primjena koja se razlikuje od namjenske, dolje opisane primjene, zabranjena je i smatra se nenamjenskom uporabom.

Sljedeća uporaba je u skladu s namjenom:

- Čuvanje sladoleda za pripremu deserta u komercijalnim kuhinjama .

Uređaj je namijenjen za rad u okolini gdje maksimalna temperatura iznosi 40 °C, a relativna vlažnost je 55 %.

1.4 Nenamjenska uporaba

Nenamjenska uporaba može dovesti do tjelesnih povreda korisnika ili materijalnih šteta uzrokovanih opasnim strujnim naponom, vatrom ili visokom temperaturom. Uređaj koristite samo na način koji je opisan u ovim uputama za uporabu.

Sljedeća uporaba nije u skladu s namjenom uređaja:

- dugotrajno čuvanje sladoleda;
- Čuvanje zapaljivih predmeta i tekućina kao što su eter, nafta ili ljepila;
- Čuvanje eksplozivnih materijala kao što su aerosoli koji sadrže lako zapaljive propelente;
- Skladištenje farmaceutskih proizvoda ili konzervirane krvi;
- Čuvanje živih životinja.

2 Opće informacije

2.1 Odgovornost i jamstvo

Sve informacije i napomene, sadržane u ovim uputama za uporabu, pripremljene su u skladu s važećim propisima, s aktualnim konstrukcijskim i inženjerskim rješenjima te s našim stručnim znanjem i dugogodišnjem iskustvom. Ako se radi o posebnom modelu ili su naručene dodatne opcije uređaja, a također u slučaju primjene najnovijih tehničkih rješenja, isporučeni uređaj se donekle može razlikovati od informacija i slika iz ovih uputa za uporabu.

Proizvođač ne snosi nikakvu odgovornost za štete i smetnje u radu uređaja nastale zbog:

- nepridržavanja napomena,
- nenamjenske uporabe,
- uvođenja tehničkih promjena od strane korisnika,
- uporabe nedozvoljenih zamjenskih dijelova.

Pridržavamo pravo na uvođenje tehničkih izmjena u proizvodnju, s ciljem optimalizacije korisničkih svojstava uređaja i poboljšavanja njegovog rada.

2.2 Zaštita autorskih prava

Ove upute za uporabu i sve tekstove, crteže, slike i druge elemente sadržane u uputama podliježu zaštiti autorskih prava. Bez pismenog odobrenja proizvođača zabranjeno je kopiranje sadržaja ovih uputa u bilo kojem obliku i na bilo koji način (uključujući i fragmente uputa) te korištenje i / ili prosljeđivanje tog sadržaja trećim osobama. Kršenje gore spomenutog će imati za posljedicu obavezu isplatu odštete. Pridržavamo pravo na daljnja potraživanja.

2.3 Izjava o sukladnosti

Uređaj zadovoljava važeće norme i zahtjeve Europske unije. Gore spomenuto potvrđujemo u Izjavi o sukladnosti EZ. Ako to bude potrebno, rado Vam pošaljemo odgovarajuću Izjavu o sukladnosti.

3 Transport, pakiranje i čuvanje

3.1 Kontrola isporuke

Nakon isporuke uređaja provjerite jesu li priloženi svi njegovi elementi i nije li došlo do oštećivanja uređaja tijekom transporta. Ako pronađete tragove oštećenja nastalih za vrijeme transporta, nemojte prihvatiti uređaj ili ga prihvatite uvjetno. Na transportnim dokumentima/ izvještaju o prijevozu robe transportne firme navedite opseg oštećenja i podnesite zahtjev za reklamaciju. Skrivena oštećenja prijavite čim ih pronađete jer se reklamacija može prijaviti samo u određenom roku za podnošenje zahtjeva za reklamaciju.

Ako ustanovite da nedostaje neki dio ili pribor, kontaktirajte našu Službu za korisnike.

3.2 Pakiranje

Nemojte bacati kartonsku ambalažu. Može biti potrebna za čuvanje uređaja, prilikom transporta ili za vrijeme otpreme uređaja u servisnu radionicu ako bi došlo do smetnji u radu uređaja.

Ambalaža i pojedinačni pakirni elementi su napravljeni od materijala koji podliježu reciklaži. Radi se o plastičnim folijama i vrećama te kartonskoj ambalaži.

Prilikom zbrinjavanja pakiranja poštuju propise koji su na snazi u državi korisnika. Reciklirajte pakirni materijal koji se može ponovo upotrijebiti.

3.3 Čuvanje

Ambalažu ostavite zatvorenu sve do trenutka instalacije uređaja, a za vrijeme čuvanja uvažavajte oznake navedene s vanjske strane, a koje se odnose na način postavljanja i skladištenja. Pakiranje čuvajte samo u sljedećim uvjetima:

- u zatvorenim prostorijama
- u suhim uvjetima bez prašine
- podalje od agresivnih sredstava
- na mjestu zaštićenom od sunčanog svjetla
- na mjestu zaštićenom od mehaničkih udaraca.

U slučaju duljeg čuvanja (preko tri mjeseca), redovito prekontrolirati stanje svih dijelova te ambalaže. Po potrebi pakiranje zamijenite s novim.

4 Tehnički podaci

4.1 Tehnički podaci

Naziv:	Vitrina za sladoled 2x5L-F
Br. art.:	700940
Materijal:	čelik plastični
Broj GN posuda:	2x 1/3 GN, po 5 litara 4x 1/6 GN po 2,5 litara
Maks. dubina spremnika u mm:	150
Zapremina u l:	10
Raspon temperature od - do °C:	-10 °C - -22 °C
Rashladno sredstvo / količina u kg:	R600a / 0,022
Klimatska klasa:	4
Energetska klasa:	A (EU Nr. 2019 / 2018)
Potrošnja energije kWh/godina:	537
Priključna snaga:	0,184 kW 220-240 V 50 Hz
Dimenzije (Š. x D. x V.) u mm:	465 x 715 x 355
Težina u kg:	24,4

Pridržavamo pravo na uvođenje tehničkih izmjena!

Naziv:	Vitrina za sladoled 3x5L-F
Br. art.:	700941
Materijal:	čelik plastični
Broj GN posuda:	3x 1/3 GN, po 5 litara 6x 1/6 GN po 2,5 litara
Maks. dubina spremnika u mm:	150
Zapremina u l:	15
Raspon temperature od - do °C:	-10 °C - -22 °C
Rashladno sredstvo / količina u kg:	R600a / 0,024
Klimatska klasa:	4
Energetska klasa:	A (EU Nr. 2019 / 2018)
Potrošnja energije kWh/godina:	637
Priključna snaga:	0,184 kW 220-240 V 50 Hz
Dimenzije (Š. x D. x V.) u mm:	650 x 720 x 355
Težina u kg:	28,8

Pridržavamo pravo na uvođenje tehničkih izmjena!

Verzija / karakteristike

- Boja: bijela
- Vrsta stakla: dvostruko ostakljenje, sigurno staklo
- Regulacija temperature: elektronska
- Unutarnja rasvjeta: LED
- Vrsta vrata: nagibna vrata
- Položaj vrata: s gornje strane
- Digitalni displej
- Upravljanje: elektronsko
- U kompletu: nosač za GN posude
- **Napomena: Isporuka bez GN posude**

4.2 Popis sklopova uređaja

700940



HR

Crtež 1

- | | |
|--------------------------|------------------------------------|
| 1. Nosač za GN posude | 2. Rashladna komora |
| 3. Polica s rešetkom | 4. Digitalni regulator temperature |
| 5. Otvori za ventilaciju | 6. Ručka staklenih vrata |
| 7. LED rasvjeta | 8. Kućište |
| 9. Staklena vrata | |

700941



- 1. Nosač za GN posude
- 3. Polica s rešetkom
- 5. Otvori za ventilaciju
- 7. LED rasvjeta
- 9. Staklena vrata

- 2. Rashladna komora
- 4. Digitalni regulator temperature
- 6. Ručka staklenih vrata
- 8. Kućište

Crtež 2

4.3 Funkcije uređaja

Vitrina za sladoled je rješenje koje pruža optimalne uvjete za čuvanje na odgovarajućoj temperaturi kroz željeno vremensko razdoblje sladoleda i drugih ledenih deserta koje sami napravite. Nisko postavljene posude minimaliziraju rizik od zaleđivanja površine.

5 Instalacija i rukovanje

5.1 Instalacija



OPREZNO!

U slučaju nepravilne instalacije, postavljanja, rukovanja, održavanja, a također kod nepravilnog postupanja s uređajem može doći do tjelesnih povreda korisnika ili materijalne štete.

Postavljanje, instaliranje i popravljavanje uređaja može izvršavati isključivo ovlaštena tehnička služba, u skladu s propisima koje su na snazi u zemlji instalacije.

NAPOMENA!

Proizvođač ne snosi odgovornost niti ne pruža garanciju na štete nastale zbog nepoštivanja propisa ili zbog neodgovarajuće instalacije.

HR

Raspakiranje / postavljanje

- Uređaj raspakirajte, odstranite sve vanjske i unutrašnje pakirne elemente te transportne zaštite.



OPREZNO!

Opasnost od gušenja!

Spriječite mogućnost da djeca imaju pristup pakirnim materijalima kao što su plastične vrećice i elementi od stiropora.

- Ako se na uređaju nalazi zaštitna folija, treba je odstraniti. Zaštitnu foliju skidajte polako da ne ostanu tragovi ljepila. Eventualne ostatke ljepila odstranite odgovarajućim razrjeđivačem.
- Postupajte oprezno kako ne bi došlo do oštećivanja tipske pločice i sigurnosnih upozorenja na uređaju.

- **Nikada** ne postavljajte uređaj u vlažnom ili mokrom okruženju.
- Uređaj postavite na način koji omogućava pristup priključcima i brzo isključivanje u slučaju nužde.
- Uređaj postavljajte na površini sljedećih karakteristika:
 - ravna, dovoljno izdržljiva, otporna na vodu, suha i otporna na visoku temperaturu
 - dovoljno velika da bi se moglo neometano raditi s uređajem
 - lako dostupna
 - s dobrom ventilacijom.
- Zadržite dovoljan razmak od rubova stola. Uređaj bi se mogao prevrnuti i pasti.
- Ne postavljajte uređaj na mjesta izložena neposrednom djelovanju sunca ili blizu izvora topline (npr. blizu štednjaka, grijača, grijalica i sličnih uređaja). Izvori topline mogu negativno utjecati na potrošnju struje i smanjivati učinkovitost uređaja.
- Uređaj postavite na način da osigurate dobru cirkulaciju dovoljne količine zraka. Zadržite barem 10 cm razmaka od zidova i drugih predmeta.
- Uređaj instalirajte samo u prostorijama gdje je temperatura okoline do 30 °C.
- Kako biste izbjegli oštećivanje kompresora tijekom postavljanja ili transporta, uređaj nemojte naginjati pod kutom većim od 45°.
- Ako uređaj želite premjestiti na drugo mjesto, postupajte na sljedeći način:
 - uređaj isključite
 - izvucite utikač iz utičnice
 - izvadite sve proizvode iz uređaja
 - sve labave elemente unutar uređaja i vrata zalijepite
 - uređaj možete transportirati isključivo u uspravnom položaju.

Priključivanje na struju

- Provjerite da li se tehnički podaci uređaja (navedeni na tipskoj pločici) podudaraju s podacima lokalne električne mreže.
- Uređaj uključite u pojedinačnu dovoljno osiguranu utičnicu sa zaštitnim vodom. Uređaj ne uključujte u višekratnu utičnicu.
- Priključni kabel treba rasporediti na takav način da ga nitko ne može nagaziti niti se zbog njega spotaknuti.
- Prije prve uporabe uređaj mora stajati barem 2 sata prije nego ga ćete priključiti na struju.
- Nakon nestanka napajanja ili nakon što izvadite utikač iz utičnice, pričekajte barem 5 minuta prije nego uređaj ponovo priključite na struju.

5.2 Rukovanje

Priprema uređaja

1. Prije prve uporabe očistite iznutra i izvana uređaj, staklena vrata i nosač za GN posude, u skladu s napomenama iz poglavlja **6 „Čišćenje”**.
2. Na kraju pažljivo osušite oprane površine i elemente.
3. Nosač postavite u rashladnu komoru uređaja.
4. Zatvorite stakleni poklopac uređaja.
5. Uređaj uključite u odgovarajuću pojedinačnu utičnicu.
6. Uređaj uključite u skladu s napomenama iz poglavlja „Uključivanje/isključivanje uređaja”.

Na digitalnom displeju se prikazuje aktualna temperatura unutra uređaja.



Uređaj će se ohladiti do tvornički postavljene temperature.





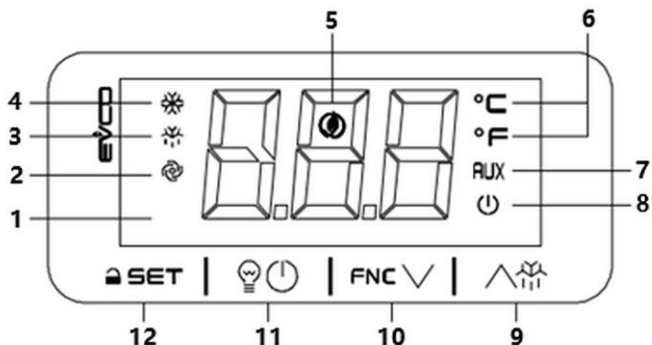



7. Sladoled stavite u uređaj tek nakon što isti postigne odgovarajuću temperaturu.
8. Ako se to pokaže potrebnim, možete promijeniti vrijednosti temperature pomoću gumba digitalnog regulatora temperature. Poštujte napomene iz drugih poglavlja uputa za uporabe.

Digitalni regulator temperature

Funkcije upravljačkih elemenata i displeja



1.		Digitalni displej
2.		Pokazatelj LED ventilatora LED je uključen: ventilator je aktiviran LED treperi: ventilator isparivača je odspojen
3.		Pokazatelj LED procesa odmrzavanja LED je uključen: traje odmrzavanje LED treperi: <ul style="list-style-type: none"> – naređeno je odmrzavanje, ali se uključila zaštita kompresora – traje curenje – naređeno je odmrzavanje, ali kompresor radi u načinu uključen na minimalno
4.		Pokazatelj LED kompresora LED je uključen: kompresor uključen LED treperi: <ul style="list-style-type: none"> – traje postavljanje parametara načina hlađenja – uključio se osigurač kompresora



5.		<p>Pokazatelj LED načina štednje energije</p> <p>LED i digitalni displej su uključeni: radi funkcija štednje energije</p> <p>LED i digitalni displej su isključeni: uređaj u stanju „mirovanja“</p> <p>Pritisnite gumb, kako biste aktivirali displej</p>
6.		<p>LED Celzijevi stupnjevi</p> <p>LED je uključen: mjerna jedinica za temperaturu su Celzijevi stupnjevi</p>
		<p>LED stupnjevi Fahrenheita</p> <p>LED je uključen: mjerna jedinica za temperaturu su stupnjevi Fahrenheita</p>
7.		<p>AUX-LED</p> <p>LED je uključen:</p> <ul style="list-style-type: none"> – alarm je aktiviran – unutarnja rasvjeta je u manualnom načinu <p>LED treperi: kod uključenog preklopnika za vrata rasvjeta se uključuje</p>
8.		<p>Pokazatelj LED ON/Standby</p> <p>LED je uključen: uređaj isključen (Standby)</p>
9.		Gumb za podizanje vrijednosti postavki / ručno odmrzavanje
10.		Gumb Aktivacija / dezaktivacija smanjivanje vrijednosti postavki
11.		Gumb Unutarnja rasvjeta UKLj /Standby
12.		Gumb za blokadu Gumb za programiranje

Opće informacije

Uređaj može biti u jednom od statusa:

- **ON:** uređaj je priključen na električno napajanje i uključen pomoću gumba uklj./isklj. digitalnog regulatora temperature.
- **Standby:** uređaj je priključen na električno napajanje, ali je isključen preko programa, regulator temperature jest isključen.
- **OFF:** uređaj nije priključen na električno napajanje.

Uključivanje / isključivanje uređaja

1. Uređaj uključite u odgovarajuću pojedinačnu utičnicu.
2. Provjerite nisu li gumbi digitalnog regulatora temperature blokirani i ne traje li neki proces (odmrzavanje, hlađenje itd.).
3. Gumb   pridržite pritisnut 4 sekunde.

Kontrolna lampica LED  treperi i uređaj se uključuje ili isključuje.

Digitalni displej

Kad je uređaj uključen, u uobičajenom načinu rada na digitalnom displeju uređaja se prikazuje parametar P5, osim odmrzavanja, kad se prikazuje temperatura postavljena parametrom d6. Kontrolne lampice LED mogu biti uključene.

Kad je uređaj isključen, na digitalnom displeju se ne prikazuje nijedna vrijednost.

Kontrolna lampica LED  je uključena.

Kad se uređaj nalazi u „načinu mirovanja”, digitalni displej je isključen, a kontrolna lampica LED  je uključena.

Pokazatelj temperature koju mjeri sonda

1. Provjerite nisu li gumbi blokirani i ne traje li kakav proces.
2. Gumb **FNC**  pridržite pritisnut 4 sekunde.



Na digitalnom displeju se prikazuje prva dostupna vrijednost.

3. Pritisnite gumb  ili **FNC**  i odaberite vrijednost.
4. Pritisnite gumb **SET**  i ponovo ga oslobodite.

U sljedećoj tablici su prikazane vrijednosti povezane s prikazanom temperaturom.

Vrijednos t	Prikazivana temperatura
Pb1	Temperatura prostorije
Pb2	Kad je parametar P4 postavljen na 1 ili 2, prikazuje se temperatura isparivača Kad je parametar P4 postavljen na 3, prikazuje se temperatura kondenzatora.

Kako biste završili proceduru:

5. Pritisnite kratkotrajno gumb **SET**  ili u razdoblju od 60 sekundi nemojte unositi nikakve podatke.
6. Pritisnite gumb   i ponovo ga oslobodite.

U slučaju kad postoji drugi analogni ulaz (odnosno ako je parametar P4 postavljen na 0), vrijednost „**Pb2**“ se ne prikazuje.

Aktivacija ručnog odmrzavanja

1. Provjerite nisu li gumbi blokirani i da li traje neki proces.
2. Gumb  pridržite pritisnut 4 sekunde.

Odmrzavanje počinje odmah.

Kontrolna lampica LED  se uključuje i ostaje uključena sve dok traje proces odmrzavanja .

Ako sonda kompresora radi u funkciji sonde odmrzavanja (parametar P4 je postavljen na 1) i temperatura kompresora je u trenutku aktivacije odmrzavanja veća od temperature postavljene preko parametara d2, odmrzavanje se ne pokreće.

Unutarnja rasvjeta u ručnim načinima uključivanje / isključivanje

1. Provjerite nisu li gumbi blokirani i ne traje li neki proces.
Prikazuju se parametri u2.

2. Pritisnite kratkotrajno gumb .

Kontrolna lampica LED **AUX** se uključuje /isključuje.

Blokiranje / deblokiranje gumba

Blokiranje gumba:

1. Provjerite ne traje li neki proces.
2. U roku od 30 sekundi ne unosite podatke: na digitalnom displeju kroz 1 sekundu se prikazuje „Loc“ i tastatura se automatski blokira.

Kod blokirane tipkovnice sljedeće funkcije nisu aktivne:

- uključivanje/isključivanje uređaja
- prikaz temperature koju mjeri sonda
- aktiviranje ručnog odmrzavanja
- postavljanje temperature rada

Prilikom pokušaja unošenja postavki na digitalnom displeju kroz 1 sekundu se prikazuje poruka „Loc“.

Deblokiranje gumba:

3. Prije nego unesete podatke, deblokirajte gumb.
4. Kako biste deblokirali gumb, jedan gumb pridržite pritisnut kroz 1 sekundu. Na digitalnom displeju na 1 sekundu se prikazuje „UnL“.

Postavljanje rada s postavljenim vrijednostima

1. Provjerite nisu li gumbi blokirani i ne traje li neki proces.
2. Pritisnite kratkotrajno gumb  **SET**.

Treperi kontrolna lampica LED .



3. U razdoblju od 15 sekundi kratkotrajno pritisnite gumb  ili **FNC** .

Na digitalnom displeju se prikazuju parametri r1 (temperatura min.) i r2 (temperatura maks.).

Instalacija i rukovanje

4. Za potvrdu kratkotrajno pritisnite  **SET** ili kroz 15 sekundi ne unosite nikakve podatke.

Kontrolna lampica LED  se isključuje i uređaj završava unos postavki.

5. Kako biste prijevremeno završili proceduru, kratkotrajno pritisnite gumb  . Eventualne izmjene neće se pohraniti.

Rad s postavljenim vrijednostima možete također postaviti pomoću parametra SP.

NAPOMENA!!

Ako su potrebne sljedeće promjene postavki parametara, kontaktirajte servisere.

Alarmi

Kod alarma	Opis	Rješenje	Posljedice
AL	Alarm minimalna temperatura	Provjerite temperaturu prostorije (parametar A1)	Aktiviran izlaz iz alarma
AH	Alarm maksimalna temperatura	Provjerite temperaturu prostorije (parametar A4)	Aktiviran izlaz iz alarma
id	Alarm ulaz mikroprekidača na vratima	Provjerite zbog čega je došlo do aktivacije ulaza (parametri i0 i i1)	Efekt postavljen parametrom i0 Aktiviran izlaz iz alarma
iA	Alarm višena- mjenski ulaz ili alarm presostat	Provjerite zbog čega je došlo do aktivacije ulaza (parametri i0 i i1)	Efekt postavljen parametrom i0. Aktiviran izlaz iz alarma
COH	Alarm pregrijan kondenzator	Provjerite temperaturu kondenzatora (parametar C6)	Aktiviran izlaz iz alarma

Kod alarma	Opis	Rješenje	Posljedice
CSd	Alarm blokiran kompresor	Provjerite temperaturu kondenzatora (parametar C7)	Kompresor se isključuje
		Isključite i ponovo uključite uređaj: ako nakon ponovnog uključivanja uređaja temperatura kondenzatora je i dalje veća od maksimalne temperature postavljene parametrom C7, treba isključiti napajanje i očistiti kondenzator	Aktiviran izlaz iz alarma
dFd	Alarm odmrzavanje završeno zbog prekoračenja limita vremena	Provjerite rad sonde kompresora (parametri d2, d3 i d11)	Uređaj i dalje pravilno radi
		Pritisnite bilo koji gumb, kako biste se vratili na normalan prikaz	

NAPOMENA!!

Ako uklonite grešku koja je uzrokovala alarm, uređaj ponovo počinje raditi na uobičajen način. Izuzetak je alarm odmrzavanja zbog prekoračenog vremena (kod alarma „dFd“). U ovom slučaju je potrebno pritisnuti gumb.

Poruke o greškama

Kod	Opis	Rješenje	Posljedice
Pr1	Greška sonda temperature prostorije	Provjerite, da li se radi o sondi tipa PTC ili NTC (parametar P0)	Ponašanje kompresora ovisi o parametrima C4 i C5
		Provjerite priključak sonde do uređaja	Odmrzavanje se nikad neće aktivirati
		Provjerite temperaturu prostorije (parametar A4)	Aktiviran izlaz iz alarma
Pr2	Greška sonda kompresora ili sonda kondenzatora	Kao što je navedeno gore, odnosi se samo na sondu kompresora ili kondenzatora	Ako je parametar P4 postavljen na 1, odmrzavanje traje toliko vremena koliko je postavljeno parametrom d3
			Ako parametar P4 jest postavljen na 1, a parametar d8 na 2 ili 3, uređaj radi kao u slučaju da je parametar d8 postavljen na 0
			Ako parametar P4 jest postavljen na 1 ili 2, a parametar F0 na 3 ili 4, uređaj radi kao u slučaju da je parametar P4 postavljen na 2
			Ako parametar P4 jest postavljen na 3, alarm pregrijani kondenzator (kod „COH“) se nikada neće aktivirati
			Ako parametar P4 jest postavljen na 3, alarm blokirani kompresor (kod „CSd“) se nikada neće aktivirati
			Aktiviran izlaz iz alarma

6 Čišćenje i održavanje

6.1 Napomene vezane za sigurnost tijekom čišćenja

- Prije čišćenja uređaj isključite iz električnog napajanja.
- Uređaj ostavite da se potpuno ohladi.
- Pazite da u uređaj ne dopre voda. Prilikom čišćenja uređaj ne potapajte u vodu niti u druge tekućine. Za čišćenje uređaja ne koristite mlaz vode pod pritiskom.
- Za čišćenje uređaja ne upotrebljavajte nikakve oštre niti metalne predmete (nož, vilicu itd). Oštri bi predmeti mogli oštetiti uređaj a kod kontakta s elementima napravljenim od električnog vodiča moglo bi doći do strujnog udara.
- Za čišćenje uređaja ne upotrebljavajte nikakva abrazivna sredstva koja sadrže otapala niti agresivna sredstva za čišćenje. Takva bi sredstva mogla oštetiti površinu uređaja.

6.2 Čišćenje

1. Uređaj redovito čistite.
2. Otvorite staklena vrata.
3. Iz uređaja izvadite GN posude sa sladoledom i čuvajte ih u zamrzivaču dok traje čišćenje.
4. Izvucite nosač za GN posude.
5. Nosač za GN posude pažljivo čistite toplom vodom i mekanom krpicom. Po potrebi upotrijebite blago sredstvo za čišćenje.
6. Rashladnu komoru i staklena vrata iznutra operite toplom vodom, mekanom krpicom i blagim deterdžentom.
7. Očišćene elemente i površine brišite vlažnom krpicom s dodatkom čiste vode.
8. Kućište uređaja, površinu za odlaganje s rešetkom i staklena vrata prebrišite izvana mekanom vlažnom krpicom.
9. Na kraju pažljivo osušite oprane površine.
10. Vrata uređaja ostavite otvorena kako bi se uređaj dobro osušio.

Čišćenje i održavanje

11. Korištene GN posude pažljivo operite toplom vodom s blagim deterdžentom.
12. Posude pažljivo isperite čistom vodom, a nakon toga osušite.

NAPOMENA!!

Posude GN, unutarnju stranu vitrine za sladoled i nosač za GN posude redovite čistite sredstvom za dezinfekciju koje je namijenjeno za kontakt s hranom.

13. Redovito kontrolirajte otvore za ventilaciju uređaja, po potrebi ih očistite mekanom četkicom ili usisavačem.

6.3 Održavanje

Barem jednom godišnje ili po potrebi naručite kontrolu uređaja kod stručne osobe.

Provjerite stanje rebra kondenzatora (vide se kroz otvore za ventilaciju na kućištu) nisu li zaprljana (npr. vlakna, prašina).

Kako bi kućište uređaja pravilno radilo a uređaj štedio energiju, važno je da rebra i kondenzatora budu čista.

Čišćenje mora obaviti ovlašteno osoblje na sljedeći način:

- izvucite utikač iz utičnice;
- nakon što odvrnete pričvrzne vijke skinite zaštitnu mrežu i zaštitu kućišta;
- kondenzator čistite četkom, mlazom zraka ili usisavačem pazeci da ne dođe do oštećivanja kućišta;
- zaštitnu rešetku i zaštitu ponovo pričvrstite pomoću posebnih pričvrtnih vijaka.

7 **Moguće smetnje**

U dolje prikazanoj tablici su navedeni opisi mogućih uzroka smetnji u radu ili grešaka do kojih može doći tijekom eksploatacije uređaja. Ako nije moguće ukloniti smetnje u radu uređaja, kontaktirajte servisere.

Greška	Mogući uzrok	Rješenje
Uređaj ne radi (nema zvukova rada).	Nepravilno stavljen utikač.	Izvučite utikač i pravilno ga stavite u utičnicu.
	Oštećen osigurač, utičnica ili mrežni utikač.	Provjerite osigurač, utičnicu, utikač. Provjerite uređaj nakon što ga uključite u drugu utičnicu.
	Nema struje.	Povratite električno napajanje.
Za wysoka temperatura hlađenja	Previsoka temperatura okoline.	Prilagodite temperaturu okoliša.
	Oštećen termostat.	Kontaktirajte servisere.
	Nije zadržan minimalni razmak od zida.	Zadržite minimalni razmak.
	Začepljeni ili zatvoreni otvori za ventilaciju.	Pobrinite se da otvori za ventilaciju budu otvoreni.
	Onečišćen kondenzator.	Obavite održavanje.
	Previše leda u rashladnoj komori.	Pokrenite proces odmrzavanja.
	Nedovoljna količina rashladnog sredstva u sustavu.	Kontaktirajte servisere.
Za niska temperatura hlađenja.	Nepravilne postavke.	Dobro postavite termostat.
Rasvjeta ne radi.	Rasvjeta nije uključena.	Uključite rasvjetu.
	Oštećena lampica	Zamijenite lampicu.

Moguće smetnje

Greška	Mogući uzrok	Rješenje
U komori hlađenja i na staklenom poklopcu ostaje voda.	Ekstremni uvjeti rada (npr. vlažnost >65%, vrlo visoka temperatura okoline, izloženost na djelovanje sunca ili drugog izvora topline).	Osigurajte pravilnu temperaturu okoline, osigurajte dovoljnu cirkulaciju zraka, ne postavljajte uređaj na mjesto propuha.
Voda ispod i ispred uređaja.	Zbog nepravilnog procesa odmrzavanja ili ekstremnih uvjeta rada (np. vlažnost >65%, vrlo visoka temperatura okoline) može doći do prenapunjenosti ladice.	Osigurajte uvjete okoline sa sljedećim vrijednostima: T=0°C- 40°C te Rh 55%
		Uklonite višak vode. Ako u razdoblju od 48 sati voda će se ponovo nakupiti, kontaktirajte servisere.
		Provjerite ventilatore i kondenzator.
Neugodan miris unutar uređaja.	Začepljeni prostor u kanalu za ventilaciju.	Obavite čišćenje.
Nema ventilacije ili oštećeni ventilatori.	Neispravan termostat / upravljački sklop.	Zamijenite termostat i / ili oštećenu sondu ventilacije.

Greška	Mogući uzrok	Rješenje
Kompresor ne radi ili se uključuje samo na trenutak.	Nema struje.	Osigurajte električno napajanje.
	Postavljena previsoka temperatura: ako je postavljena temperatura veća od temperature u komori hlađenja, kompresor se neće pokrenuti.	Postavite prikladnu temperaturu.
	Začepljen kondenzator.	Očistite kondenzator.
	Ventilator se ne pokreće.	Kontaktirajte servisere.
	Previsoka temperatura okoline.	Osigurajte optimalnu temperaturu okoline.
	Uključio se prekidač maksimalnog pritiska (ako je uređaj njime opremljen).	Kontaktirajte servisere.

8 Zbrinjavanje

Električni uređaji



Električni uređaji su označeni tim simbolom. Električne uređaje treba prikupljati i zbrinjavati na pravilan i ekološki prihvatljiv način. Električne uređaje ne bacajte u kućni otpad. Uređaj isključite iz električnog napajanja i uklonite priključni kabel.

Električne uređaje treba odnositi na označena sabirna mjesta.

Rashladno sredstvo

Propelent upotrijebljen u uređaju je lako zapaljiv. Prilikom zbrinjavanja propelenta postupajte u skladu s nacionalnim propisima.