

FW500 - FW500US



370238 - 370239

Bartscher GmbH
Franz-Kleine-Str. 28
D-33154 Salzkotten
Γερμανία

τηλ. +49 5258 971-0
φαξ: +49 5258 971-120
**Τηλεφωνική γραμμή εξυπηρέτησης: +49 5258
971-197**
www.bartscher.com



Έκδοση: 1.0

Ημερομηνία έκδοσης: 2021-02-25

Πρωτότυπες οδηγίες χρήσης

1	Ασφάλεια	2
1.1	Επεξήγηση των προειδοποιητικών φράσεων	2
1.2	Οδηγίες ασφάλειας	3
1.3	Προβλεπόμενη χρήση.....	6
1.4	Ακατάλληλη χρήση.....	6
2	Γενικές πληροφορίες	7
2.1	Ευθύνη και εγγύηση.....	7
2.2	Προστασία πνευματικών δικαιωμάτων.....	7
2.3	Δήλωση συμμόρφωσης	7
3	Μεταφορά, συσκευασία και αποθήκευση	8
3.1	Έλεγχος παράδοσης.....	8
3.2	Συσκευασία	8
3.3	Αποθήκευση	8
4	Τεχνικά χαρακτηριστικά	9
4.1	Τεχνικά χαρακτηριστικά	9
4.2	Επισκόπηση τμημάτων της συσκευής	11
4.3	Λειτουργίες συσκευής	11
5	Εγκατάσταση και χρήση	12
5.1	Εγκατάσταση	12
5.2	Χρήση	14
6	Καθαρισμός	17
6.1	Οδηγίες ασφαλείας κατά τον καθαρισμό	17
6.2	Καθαρισμός	18
7	Πιθανές δυσλειτουργίες	20
8	Ανακύκλωση.....	20



Πριν να ξεκινήσετε τη χρήση της συσκευής πρέπει να διαβάσετε τις οδηγίες χρήσης και να τις φυλάξετε σε ένα διαθέσιμο μέρος!

Οι οδηγίες χρήσης περιέχουν την περιγραφή της εγκατάστασης, λειτουργίας και συντήρησής της συσκευής, γι' αυτό αποτελούν σημαντική πηγή πληροφοριών και χρήσιμο εγχειρίδιο. Προϋπόθεση για την ασφαλή και σωστή λειτουργία της συσκευής είναι η εξοικείωση με όλες τις οδηγίες ασφάλειας και λειτουργίας που περιέχονται σ' αυτές τις οδηγίες. Επιπλέον, ισχύουν οι διατάξεις σχετικά με την πρόληψη ατυχημάτων, οι κανονισμοί υγείας και ασφαλείας και οι νομικοί κανονισμοί που εφαρμόζονται στον τομέα εφαρμογής της συσκευής.

Πριν αρχίσετε τη χρήση της συσκευής και ιδιαίτερα πριν την ξεκινήσετε, διαβάστε αυτές τις οδηγίες χρήσης για να αποφύγετε τραυματισμού και υλική ζημιά. Η εσφαλμένη χρήση μπορεί να οδηγήσει σε βλάβη.

Αυτές οι οδηγίες χρήσης αποτελούν αναπόσπαστο μέρος του προϊόντος και πρέπει να φυλάσσονται σε άμεση γεινίαση με τη συσκευή και να είναι διαθέσιμες ανά πάσα στιγμή. Όταν η συσκευή μεταβιβάζεται, είναι επίσης απαραίτητο να μεταβιβαστούν μαζί και αυτές οι οδηγίες χρήσης.

GR

1 Ασφάλεια

Η συσκευή έχει κατασκευαστεί σύμφωνα με τους ισχύοντες κανόνες της τεχνολογίας. Ωστόσο, αυτή η συσκευή μπορεί να αποτελέσει πηγή κινδύνου, εάν χρησιμοποιηθεί ακατάλληλα ή όχι σύμφωνα με τον προορισμό της. Όλα τα άτομα που χρησιμοποιούν τη συσκευή πρέπει να τηρούν τις πληροφορίες που περιέχονται σε αυτές τις οδηγίες λειτουργίας και να τηρούν τις οδηγίες ασφαλείας.

1.1 Επεξήγηση των προειδοποιητικών φράσεων

Σημαντικές πληροφορίες ασφαλείας και προειδοποιήσεις σημειώνονται σε αυτό το εγχειρίδιο με τις κατάλληλες προειδοποιητικές φράσεις. Αυτές οι οδηγίες πρέπει να τηρούνται αυστηρά για την αποφυγή ατυχημάτων, τραυματισμών και υλικών ζημιών.



ΚΙΝΔΥΝΟΣ!

Η προειδοποιητική φράση **ΚΙΝΔΥΝΟΣ** προειδοποιεί για κινδύνους που οδηγούν σε σοβαρό τραυματισμό ή θάνατο, εάν δεν αποφεύγονται.

**ΠΡΟΕΙΔΟΠΟΙΗΣΗ!**

Η προειδοποιητική φράση **ΠΡΟΕΙΔΟΠΟΙΗΣΗ** προειδοποιεί για κινδύνους που οδηγούν σε μέτριο ή βαρύ τραυματισμό, εάν δεν αποφεύγονται.

**ΠΡΟΣΟΧΗ!**

Η προειδοποιητική φράση **ΠΡΟΣΟΧΗ** προειδοποιεί για κινδύνους που οδηγούν σε ελαφρύ ή μέτριο τραυματισμό, εάν δεν αποφεύγονται.

ΠΡΟΣΟΧΗ!

Η προειδοποιητική φράση **ΠΡΟΣΟΧΗ** υποδεικνύει πιθανή υλικά ζημιά που μπορεί να πεκούψει αν δεν ακολουθήσετε τις οδηγίες ασφαλείας.

ΟΔΗΓΙΑ!

Το σύμβολο **ΟΔΗΓΙΑ** ενημερώνει τον χρήστη για περαιτέρω πληροφορίες και οδηγίες χρήσης.

1.2 Οδηγίες ασφαλείας

Ηλεκτρικό ρεύμα

- Η υπερβολική τάση δικτύου ή η λανθασμένη εγκατάσταση μπορεί να προκαλέσει ηλεκτροπληξία.
- Η συσκευή μπορεί να συνδεθεί μόνο αν τα στοιχεία στην αναγνωριστική πινακίδα αντιστοιχούν στην τάση δικτύου.
- Για να αποφύγετε ηλεκτρικά βραχυκύκλωμα, κρατήστε τη συσκευή στεγνή.
- Σε περίπτωση δυσλειτουργίας κατά τη λειτουργία, αποσυνδέστε αμέσως τη συσκευή από την παροχή ρεύματος.
- Μην αγγίζετε το βύσμα της συσκευής με βρεγμένα χέρια.
- Μην πιάνετε ποτέ τη συσκευή όταν έχει πέσει μέσα στο νερό. Άμεσα αποσυνδέστε τη συσκευή από την παροχή ρεύματος.
- Όλες οι επισκευές και το άνοιγμα του περιβλήματος επιτρέπεται να πραγματοποιούνται μόνο από ειδικούς και κατάλληλα εργαστήρια.
- Μην μεταφέρετε τη συσκευή πιάνοντάς την από το καλώδιο.
- Μην αφήνετε το καλώδιο τροφοδοσίας να έχει επαφή με πηγές θερμότητας ή αιχμηρές άκρες.

- Το καλώδιο τροφοδοσίας δεν πρέπει να λυγίζει, να συμπιέζεται ή να είναι δεμένο.
- Το καλώδιο τροφοδοσίας πρέπει πάντα να ξετυλιχθεί πλήρως.
- Ποτέ μην τοποθετείτε τη συσκευή ή άλλα αντικείμενα πάνω στο καλώδιο τροφοδοσίας.
- Για να απενεργοποιήσετε την τροφοδοσία, πάντα πρέπει να πιάσετε το βύσμα.
- Πρέπει να ελέγχετε τακτικά το καλώδιο τροφοδοσίας για φθορά. Ποτέ μη χρησιμοποιείτε τη συσκευή με βλαμμένο καλώδιο τροφοδοσίας. Αν το καλώδιο είναι βλαμμένο, τότε με σκοπό να αποφύγετε κίνδυνο πρέπει να αναθέσετε την ανταλλαγή του στο εργοστάσιοσέρβις ή στο εξουσιοδοτημένο ηλεκτρολόγο.

Λειτουργία μόνο υπό εποπτεία

- Η συσκευή μπορεί να λειτουργεί μόνο υπό επίβλεψη.
- Να παραμένετε πάντα κοντά στην συσκευή.

Λειτουργικό προσωπικό

GR

- Η συσκευή πρέπει να χειρίζεται μόνο από ειδικευμένο και εκπαιδευμένο εξειδικευμένο προσωπικό.
- Η συσκευή αυτή δεν επιτρέπεται να χρησιμοποιείται από άτομα (συμπεριλαμβανομένων παιδιών) με περιορισμένες σωματικές, αισθητηριακές ή διανοητικές ικανότητες, καθώς και άτομα με περιορισμένη εμπειρία ή/και περιορισμένη γνώση.
- Τα παιδιά πρέπει να εποπτεύονται για να υπάρχει σιγουριά ότι δεν παίζουν ή δεν εκκινούν τη συσκευή.

Ασφάλεια κατά τον χειρισμό της κρεατομηχανής

- Ποτέ μην τοποθετείτε πανιά, χαρτοπετσέτες ή άλλα αντικείμενα πάνω στη συσκευή ή κάτω από τη συσκευή κατά τη διάρκεια της λειτουργίας, για να αποφύγετε τραυματισμούς προσώπων ή ζημιές σε αντικείμενα ως αποτέλεσμα πυρκαγιάς, ηλεκτροπληξίας ή θερμότητας.
- Πριν από την αποσυναρμολόγηση/συναρμολόγηση μερών, τον καθαρισμό του εξοπλισμού ή την μεταφορά της συσκευής, πρέπει να την απενεργοποιήσετε (τον διακόπτη on/off τοποθετήστε στην θέση «OFF») και αποσυνδέσετε από την παροχή ρεύματος (τραβήξτε το βύσμα).
- Ποτέ μην χρησιμοποιείτε δύναμη κατά τη συναρμολόγηση της συσκευής.
- Ξεκινήστε το μηχάνημα μόνο μετά από πλήρη και σωστή συναρμολόγηση. Για να το κάνετε αυτό, διαβάστε τις οδηγίες στο κεφάλαιο 5.2 «Χειρισμός».

Ασφάλεια

- Ποτέ μη βάζετε χέρια στη χοάνη ή τοποθετείτε αντικείμενα στην έξοδο του περιβλήματος του κοχλία όταν η συσκευή είναι συνδεδεμένη στην παροχή ρεύματος.
- Ποτέ μην τοποθετείτε μαλλιά, ρούχα ή σκεύη κουζίνας στη χοάνη της συσκευής.
- Πριν από τη θέση σε λειτουργία, βεβαιωθείτε ότι δεν υπάρχουν ξένα αντικείμενα στη χοάνη της συσκευής.

Ποτέ μην κρατάτε το πρόσωπό σας πάνω από τη χοάνη της συσκευής ενώ λειτουργεί ο κινητήρας. Κατά τη διάρκεια της επεξεργασίας, ενδέχεται να ξεπετάγονται τα υπολείμματα των οστών ή των σκληρών συστατικών (κουκούτσια, μίσχοι, κ.λπ.).

Ακατάλληλη χρήση

- Η ακατάλληλη ή απαγορευμένη χρήση ενδέχεται να προκαλέσει βλάβη στη συσκευή.
- Η συσκευή μπορεί να χρησιμοποιηθεί μόνο όταν η τεχνική της κατάσταση δεν γεννάει αμφιβολία και επιτρέπει την ασφαλή λειτουργία.
- Η συσκευή μπορεί να χρησιμοποιηθεί μόνο εάν όλες οι συνδέσεις έχουν γίνει σύμφωνα με τους κανονισμούς.
- Η συσκευή μπορεί να χρησιμοποιηθεί μόνο όταν είναι καθαρή.
- Χρησιμοποιείτε μόνο γνήσια ανταλλακτικά. Μην επιχειρήσετε ποτέ να επισκευάσετε τη συσκευή μόνοι σας.
- Απαγορεύονται οιοσδήποτε αλλαγές και τροποποιήσεις της συσκευής.

1.3 Προβλεπόμενη χρήση

Οποιαδήποτε χρήση της συσκευής για διάφορους σκοπούς ή/και παρέκκλιση από την προβλεπόμενη χρήση που περιγράφεται παρακάτω απαγορεύεται και θεωρείται ακατάλληλη.

Η ακόλουθη χρήση είναι σύμφωνη με την προβλεπόμενη:

- Άλεση των κατάλληλων προϊόντων διατροφής (κρέας, λαχανικά) με χρήση των τα κατάλληλων εξαρτημάτων.

1.4 Ακατάλληλη χρήση

Η εσφαλμένη χρήση μπορεί να προκαλέσει σοβαρούς τραυματισμούς σε πρόσωπα και υλικές ζημιές που προκαλούνται από επικίνδυνη τάση, φωτιά και υψηλές θερμοκρασίες. Με τη βοήθεια της συσκευής αυτής μπορεί να γίνονται μόνο οι εργασίες που περιγράφονται σ' αυτές τις οδηγίες χρήσης.

Η ακόλουθη χρήση δεν είναι σύμφωνη με την προβλεπόμενη:

- Άλεση κατεψυγμένου κρέατος
- Επεξεργασία οστών

2 Γενικές πληροφορίες

2.1 Ευθύνη και εγγύηση

Όλες οι πληροφορίες και οι οδηγίες που περιλαμβάνονται στις οδηγίες χρήσης συντάχθηκαν βάσει έγκυρους κανονισμούς, σύγχρονες κατασκευαστικές και μηχανικές γνώσεις, καθώς και τη δική μας γνώση και εμπειρία πολλών ετών. Σε περίπτωση παραγγελίας ειδικών μοντέλων ή προσθέτων λειτουργιών, καθώς και χρήσης των πιο σύγχρονων τεχνικών επιτευγμάτων, η συσκευή που σας έχει παραδοθεί μπορεί να διαφέρει, υπό ορισμένες συνθήκες, από τις περιγραφές και τα σχέδια αυτών εδώ των οδηγιών χρήσης.

Ο κατασκευαστής δεν φέρει ευθύνη για ζημιές και δυσλειτουργίες που προκύπτουν από:

- τη μην τήρηση των οδηγιών χρήσης,
- την ακατάλληλη χρήση,
- τεχνικές τροποποιήσεις του χρήστη,
- τη χρήση των μην προβλεπόμενων ανταλλακτικών.

Διατηρούμε το δικαίωμα να προβούμε σε τεχνικές αλλαγές στο προϊόν για να βελτιώσουμε τις χρηστικές του δυνατότητες και την απόδοσή του.

GR

2.2 Προστασία πνευματικών δικαιωμάτων

Οι οδηγίες χρήσης και τα κείμενα, σχέδια, φωτογραφίες και άλλα στοιχεία περιέχονται σ' αυτές προστατεύονται από τους νόμους περί της πνευματικής ιδιοκτησίας. Χωρίς την έγγραφη άδεια του παραγωγού απαγορεύεται η αναπαραγωγή του περιεχομένου των οδηγιών σε οποιαδήποτε μορφή και με οποιοδήποτε τρόπο, και επίσης του οποιοδήποτε μέρους αυτών καθώς και η χρήση αυτών ή/και διανομή σε τρίτους. Παραβιάσεις των ανωτέρω οδηγούν στην υποχρέωση καταβολής αποζημίωσης. Επιφυλασσόμαστε του δικαιώματος να διεκδικούμε πρόσθετες παροχές.

2.3 Δήλωση συμμόρφωσης

Η συσκευή συμμορφώνεται με τα ισχύοντα πρότυπα και τις οδηγίες της Ευρωπαϊκής Ένωσης. Τα παραπάνω επιβεβαιώνονται στη δήλωση συμμόρφωσης ΕΚ. Αν χρειαστεί, θα χαρούμε να σας αποστείλουμε τη σχετική δήλωση συμμόρφωσης.

3 Μεταφορά, συσκευασία και αποθήκευση

3.1 Έλεγχος παράδοσης

Μετά την παραλαβή της συσκευής πρέπει αμέσως να ελέγξετε αν η συσκευή έφτασε ολόκληρη και αν έχουν προκληθεί ζημιές κατά τη διάρκεια της μεταφοράς. Σε περίπτωση ορατών ζημιών λόγω μεταφοράς, πρέπει να αρνηθείτε την παραλαβή της συσκευής ή να την παραλάβετε υπό όρους. Στα έγγραφα μεταφοράς/δελτίο αποστολής της εταιρείας μεταφορών, πρέπει να επισημάνετε την έκταση της ζημίας και να υποβάλετε σχετική καταγγελία. Οι κρυφές ζημιές πρέπει να δηλώνονται αμέσως μετά την ταυτοποίησή τους, καθώς οι αξιώσεις μπορούν να διεκδικηθούν μόνο εντός των προβλεπόμενων προθεσμιών.

Σε περίπτωση που λείπει οποιοδήποτε εξάρτημα ή αξεσουάρ παρακαλώ, επικοινωνήστε με το δικό μας Τμήμα Εξυπηρέτησης Πελατών.

3.2 Συσκευασία

Μην πετάτε το χαρτόνι της συσκευής. Μπορεί να χρειαστεί για την αποθήκευση, τη μεταφορά ή την αποστολή της συσκευής στο δικό μας κέντρο επισκευών σε περίπτωση ενδεχόμενων βλαβών.

GR

Η συσκευασία και τα μεμονωμένα μέρη είναι κατασκευασμένα από ανακυκλώσιμα υλικά. Και ειδικά: πλαστικά φύλλα και πλαστικές σακούλες, συσκευασία από χαρτόνι.

Κατά τη διάθεση των συσκευασιών, τηρήστε τους κανονισμούς στη χώρα σας. Τα υλικά συσκευασίας που μπορεί να επαναχρησιμοποιηθούν πρέπει να ανακυκλώνονται.

3.3 Αποθήκευση

Κρατήστε τη συσκευασία κλειστή μέχρι να εγκατασταθεί η συσκευή και κατά την αποθήκευση ακολουθήστε τις εξωτερικές σημάνσεις σχετικά με την τοποθέτηση και την αποθήκευση. Η συσκευασία πρέπει να αποθηκεύεται μόνο κάτω από τις ακόλουθες συνθήκες:

- σε εσωτερικούς χώρους
- σε ξηρό περιβάλλον και χωρίς σκόνη
- μακριά από επιθετικά μέσα
- σε μέρος προστατευμένο από το φως του ήλιου
- σε χώρο προστατευμένο από μηχανικούς κραδασμούς.

Σε περίπτωση αποθήκευσης μεγαλύτερης διάρκειας (πάνω από τρεις μήνες), χρειάζεται τακτικός έλεγχος όλων των εξαρτημάτων και της συσκευασίας. Αν είναι απαραίτητο, η συσκευασία πρέπει να αντικατασταθεί με καινούργια.

4 Τεχνικά χαρακτηριστικά

4.1 Τεχνικά χαρακτηριστικά

Όνομασία:	Κρεατομηχανή FW500
Κωδ. προϊόντος:	370238
Υλικό:	ανοξειδωτο ασσάλι
Υλικό γριναζιών	ανοξειδωτο ασσάλι
Υλικό του μπολ φόρτωσης:	αλουμίνιο
Διάμετρος χοάνης σε mm:	76
Διάμετρος δίσκων σε mm:	100
Μέγιστη ισχύς σε kg/h:	500
Στοιχεία σύνδεσης:	2,2 kW 400 V 50 Hz
Διαστάσεις (πλάτος x βάθος x ύψος) σε mm	310 x 525 x 520
Βάρος σε kg:	41,0

GR

Όνομασία:	Κρεατομηχανή FW500US
Κωδ. προϊόντος:	370239
Υλικό:	ανοξειδωτο ασσάλι
Υλικό γριναζιών	ανοξειδωτο ασσάλι
Υλικό του μπολ φόρτωσης:	αλουμίνιο
Διάμετρος χοάνης σε mm:	76
Διάμετρος δίσκων σε mm:	100
Μέγιστη ισχύς σε kg/h:	500
Στοιχεία σύνδεσης:	2,2 kW 400 V 50 Hz
Διαστάσεις (πλάτος x βάθος x ύψος) σε mm	310 x 525 x 520
Βάρος σε kg:	42,2

Διατηρούμε το δικαίωμα πραγματοποίησης τεχνικών μετατροπών!

Έκδοση / Ιδιότητες

- Χρώμα: ασημί
- Αφαιρούμενο μπολ φόρτωσης
- Αφαιρούμενη μονάδα άλεσης
- Αφαιρούμενη μονάδα τεμαχισμού
- Αεριζόμενος κινητήρας
- Προστασία υπερφόρτωσης
- Διακόπτης ενεργοποίησης/απενεργοποίησης
- Ενδεικτική λυχνία: λειτουργίας, ταχύτητας εμπρός, ταχύτητας όπισθεν
- Σύνδεση συσκευής: 3 NAC, έτοιμη για σύνδεση
- Χαρακτηριστικά:
 - Όλα τα εξαρτήματα από ανοξείδωτο χάλυβα και η μονάδα τεμαχισμού μπορούν να πλύνονται σε πλυντήριο πιάτων
 - Μεγάλη χοάνη
- Περιλαμβάνονται
 - 1 διάτρητος δίσκος (6 mm)
 - 1 μαχαίρι από ανοξείδωτο χάλυβα με 4 βραχίονες
 - 1 εξάρτημα ώθησης

GR

Συστήματα ασφαλείας

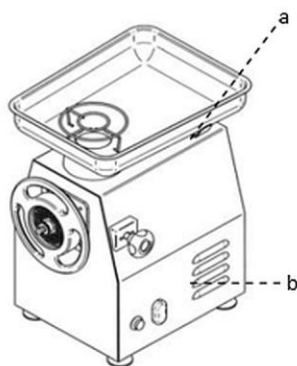

Εικ. 1

α – Μικροδιακόπτης

Απενεργοποιεί τη συσκευή όταν αφαιρείται το μπολ φόρτωσης από τη χοάνη της κρεατομηχανής. Μετά την επανεγκατάσταση του μπολ φόρτωσης, ενεργοποιήστε τη συσκευή χρησιμοποιώντας το κουμπί ενεργοποίησης.

β – Διακόπτης αυτό κλειδώματος

Σε περίπτωση ξαφνικής διακοπής ρεύματος, αναγκάζει μια συνειδητή επανεκκίνηση της συσκευής.

4.2 Επισκόπηση τμημάτων της συσκευής

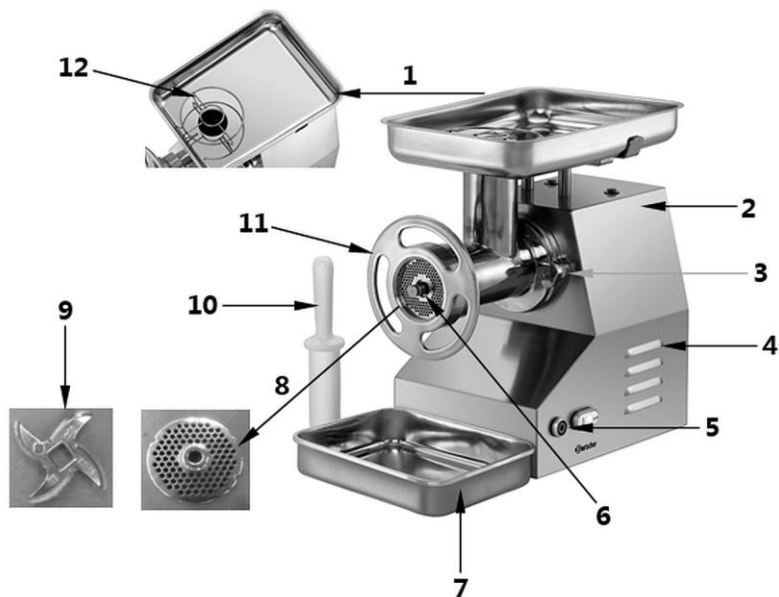

GR

Εικ. 2

- | | |
|---|----------------------------------|
| 1. Μπολ φόρτωσης | 2. Περίβλημα |
| 3. Δακτύλιος κλεισίματος | 4. Οπές εξαερισμού |
| 5. Εξαρτήματα χειρισμού | 6. Κοχλίας |
| 7. Δίσκος αποστράγγισης | 8. Διάτρητος δίσκος (6mm) |
| 9. Μαχαίρι από ανοξείδωτο χάλυβα με 4 βραχίονες | 10. Εξάρτημα ώθησης |
| 11. Δακτύλιος κλεισίματος | 12. Χοάνη με προστασία πρόσβασης |

4.3 Λειτουργίες συσκευής

Η κρεατομηχανή προορίζεται για την άλεση του κρέατος.

5 Εγκατάσταση και χρήση

5.1 Εγκατάσταση

Αποσυσκευασία / εγκατάσταση

- Αποσυσκευάστε τη συσκευή και αφαιρέστε όλα τα εξωτερικά και εσωτερικά στοιχεία συσκευασίας και τις ασφάλιες για τη μεταφορά.



ΠΡΟΣΕΚΤΙΚΑ!

Κίνδυνος ασφυξίας!

Απαγορεύεται τα παιδιά να έχουν πρόσβαση σε υλικά συσκευασίας όπως πλαστικές σακούλες και στοιχεία φελιζόλ.

- Αν υπάρχει προστατευτική μεμβράνη πάνω στη συσκευή, αφαιρέστε την. Πρέπει να βγάλετε την προστατευτική μεμβράνη προσεκτικά έτσι ώστε να μην αφήσετε υπολείμματα κόλλας. Εναλλακτικά αφαιρέστε τα υπολείμματα της κόλλας με κατάλληλο διαλυτικό.
- Προσέξτε να μην καταστρέψετε την πινακίδα τύπου και τις προειδοποιητικές οδηγίες στη συσκευή.
- **Ποτέ** μην τοποθετείτε τη συσκευή σε περιβάλλον με υγρασία ή υγρό.
- Πρέπει να τοποθετήσετε τη συσκευή έτσι ώστε η πρίζα να είναι πάντα εύκολα διαθέσιμη με σκοπό τη γρήγορη αποσύνδεση της συσκευής όταν υπάρξει τέτοια ανάγκη.
- Η συσκευή πρέπει να τοποθετηθεί σε μια επιφάνεια με τις ακόλουθες ιδιότητες:
 - ίσια, με επαρκή φέρουσα ικανότητα, ανθεκτική στο νερό, στεγνή και ανθεκτική στις υψηλές θερμοκρασίες
 - αρκετά μεγάλη, έτσι ώστε η εργασία με τη συσκευή να γίνεται χωρίς προβλήματα
 - εύκολα προσβάσιμη
 - έχοντας που έχει καλό εξαερισμό.
- Διατηρήστε επαρκή απόσταση από τις άκρες του τραπέζιού. Η συσκευή μπορεί να ανασηκωθεί και να πέσει.
- Για να μπορείτε να εργάζεστε χωρίς εμπόδια, διατηρήστε την ελάχιστη απόσταση από τη δεξιά και την αριστερή πλευρά και από πίσω 10 cm, καθώς και 50 cm πάνω και μπροστά από τη συσκευή.

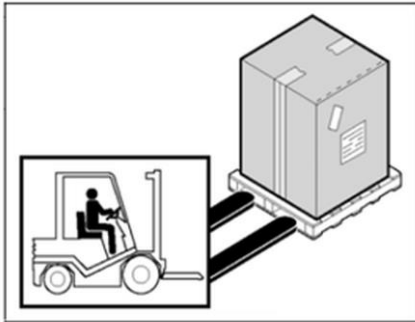

1. Ανασηκώστε τη συσκευή στη συσκευασία όπως υποδεικνύεται.
2. Τοποθετήστε τη συσκευή στην περιοχή που παρέχεται για το σκοπό αυτό.
3. Αφαιρέστε το χαρτόνι από τη συσκευή.

Εικ. 3

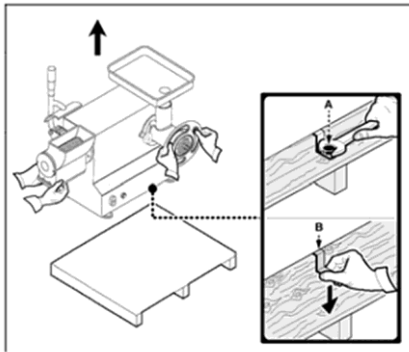

4. Ξεβιδώστε τις βίδες A.
5. Σηκώστε το μηχάνημα από την παλέτα.
6. Ξεβιδώστε τις βίδες B.
7. Αφαίρεση αγκυλίου B.

Συμβολικό σχήμα

Εικ. 4

Σύνδεση - ρεύμα

Για να βεβαιωθείτε ότι η συσκευή γείωσης του συστήματος είναι σε πλήρη κατάσταση λειτουργίας, ελέγξτε εάν η τάση γραμμής (V) και η συχνότητα (Hz) του δικτύου ταιριάζουν με αυτές της συσκευής. Η συσκευή είναι εξοπλισμένη με ηλεκτρικό καλώδιο που πρέπει να είναι συνδεδεμένο σε ένα πολυπολικό βύσμα.

Το βύσμα πρέπει να είναι συνδεδεμένο σε μια πολυπολική πρίζα εξοπλισμένη με περιστρεφόμενο πεδίο. Εκκινήστε τη συσκευή για λίγο και βεβαιωθείτε ότι η κατεύθυνση περιστροφής του κοχλία είναι σωστή. Εάν η κατεύθυνση περιστροφής δεν είναι σωστή, απενεργοποιήστε την τάση και αντικαταστήστε δύο από τις τρεις φάσεις στο βύσμα.

5.2 Χρήση

Πριν από την πρώτη χρήση

1. Βεβαιωθείτε ότι όλα τα μέρη και τα εξαρτήματα της συσκευής είναι διαθέσιμα και δεν είναι κατεστραμμένα.
2. Πριν να αρχίσετε να χρησιμοποιείτε τη συσκευή και τον εξοπλισμό της καθαρίστε τα σύμφωνα με τις οδηγίες που αναφέρονται στην παράγραφο 6 «Καθαρισμός». Πριν από τη συναρμολόγηση όλων των μερών πρέπει να τα στεγνώσετε καλά.
3. Χρησιμοποιείτε πάντα το συνημμένο εξάρτημα ώθησης για να πιέσετε προσεκτικά το κρέας στη χοάνη του περιβλήματος κοχλίας.

Οδηγίες και συμβουλές

- Πάντα να επεξεργάζεστε **μόνο φρέσκα** προϊόντα διατροφής. Ειδικά στην περίπτωση του κρέατος, πρέπει να λαμβάνεται μέριμνα ώστε να υφίσταται επεξεργασία αμέσως πριν από τη θερμική επεξεργασία ή την κατανάλωση: το κιμά που αποθηκεύεται επίσης στο ψυγείο έχει μικρή διάρκεια ζωής. Πρέπει να τηρούνται οι ισχύοντες νόμοι και κανονισμοί.
- Κατά την επεξεργασία περισσότερων προϊόντων διατροφής, τα χωρίζετε σε μερίδες, οι οποίες στη συνέχεια μπορούν να υποβληθούν σε επεξεργασία εντός 2 έως 3 λεπτών. Μεταξύ της επεξεργασίας μεμονωμένων μερίδων, η συσκευή πρέπει να απενεργοποιηθεί έτσι ώστε ο κινητήρας να μην υπερθερμαίνεται. Κατά τη διάρκεια αυτού του χρόνου, προετοιμάστε μια άλλη μερίδα.
- **Ποτέ** μη χρησιμοποιείτε πολύ σκληρά ή πολύ ινώδη τρόφιμα (π.χ. κουκούτσια, κέλυφοι, καρύδια, οστά, χόνδρο, παχύ τένοντες κλπ.). Πρέπει να αφαιρεθούν πριν από την επεξεργασία. Τα σκληρά λαχανικά πρέπει να πάρουν μια βράση πριν τεμαχιστούν.
- Προσθέτετε τα απαραίτητα μπαχαρικά, βότανα, κρεμμύδια κατά την άλεση του κρέατος (π.χ. στην περίπτωση του κιμά ή του τάταρα) για να έχετε ένα καλύτερο μίγμα. Σκληρά μπαχαρικά, όπως πιπέρι, μοσχοκάρυδο κλπ. πριν προσθέσετε, άλεστέ τα σε ένα μύλο.
- Η **κρεατομηχανή** δεν προορίζεται για την άλεση πολύ υδαρών προϊόντων διατροφής.

Συναρμολόγηση

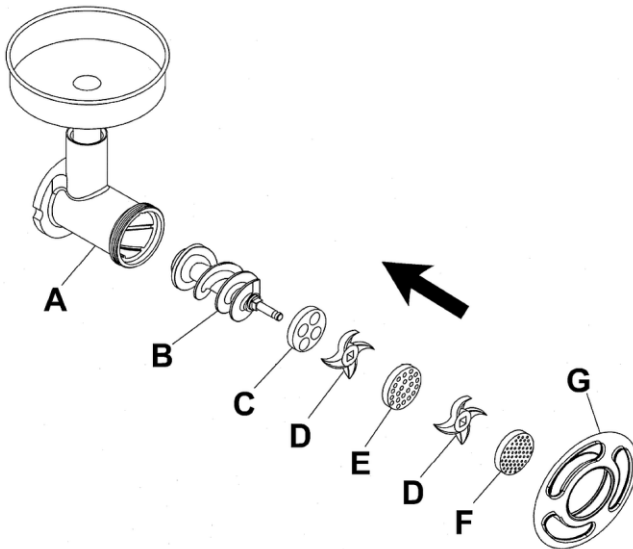

Εικ. 5

GR

- A – Σώμα της κρεατομηχανής
- B – Κοχλία
- Γ – Παχύ διάτρητος δίσκος
- Δ – Μαχαίρι
- E – Διάτρητος δίσκος \varnothing 8 mm
- Z – Διάτρητος δίσκος \varnothing 4,5 mm
- ΣΤ – Τροχός ασφάλισης

1. Στερεώστε το περίβλημα του κοχλία (A) στη συσκευή.
2. Τοποθετήστε τον κοχλία (B) στο περίβλημα του κοχλία (A).
3. Στον κοχλία εγκαταστήστε τον παχύ διάτρητο δίσκο (Γ).
4. Στον δίσκο τοποθετήστε ένα μαχαίρι από ανοξείδωτο χάλυβα (Δ).



ΠΡΟΕΙΔΟΠΟΙΗΣΗ!

Κίνδυνος τραύματος! Το μαχαίρι από ανοξείδωτο χάλυβα είναι πολύ αιχμηρό!

Να είστε πολύ προσεκτικοί κατά τη συναρμολόγηση της συσκευής.

5. Τοποθετήστε τον διάτρητο δίσκο (E) στο μαχαίρι από ανοξείδωτο χάλυβα (Δ).
6. Τοποθετήστε ξανά το μαχαίρι από ανοξείδωτο χάλυβα (Δ) στον διάτρητο δίσκο (E).
7. Τοποθετήστε τον διάτρητο δίσκο (Z) στο μαχαίρι από ανοξείδωτο χάλυβα (Δ).
8. Εγκαταστήστε τον τροχό ασφάλισης (Δ) και βιδώστε τον καλά.

Τα βήματα 5-8 δεν ισχύουν για την κρεατομηχανή 370238 καθώς η συσκευή δεν διαθέτει μαχαίρι εισαγωγής.

Εξαρτήματα χειρισμού

GR

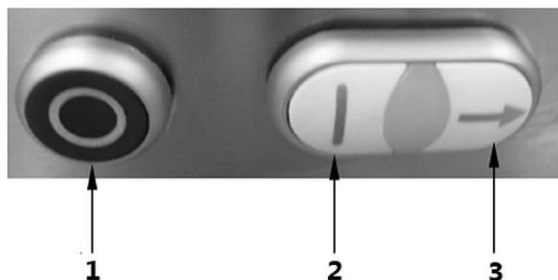

Εικ. 6

1. Κουμπί Stop
2. Κουμπί Start / κουμπί λειτουργίας, ταχύτητας εμπρός
3. Κουμπί ταχύτητας όπισθεν

Εκκίνηση



Συμβολικό σχήμα
Εικ. 7

1. Κατά το χειρισμό της κρεατομηχανής, προσέξτε την σωστή θέση εργασίας του σώματος (εικ. 3)
2. Πατήστε το κουμπί Start(2) για να ξεκινήσετε τη συσκευή.
3. Πατήστε το κουμπί Stop (1) για να σταματήσετε τη συσκευή.

Χρησιμοποιώντας το κουμπί της ταχύτητας όπισθεν (3), μπορείτε να αλλάξετε την κατεύθυνση περιστροφής του κινητήρα για να βγάλετε από το περίβλημα του κοχλία συστατικά που έχουν κολλήσει.

4. Κόψτε το κρέας σε κομμάτια κατάλληλου μεγέθους.
5. Βάλτε το τεμαχισμένο κρέας σε κομμάτια στο μπολ φόρτωσης.
6. Ενεργοποιήστε τη συσκευή.
7. Μόλις ο κινητήρας ξεκινήσει, μετακινήστε σταδιακά το κρέας στη χοάνη.
9. Χρησιμοποιείτε πάντα το συνημμένο εξάρτημα ώθησης, ποτέ χέρια ή άλλα αντικείμενα.
10. Μετά την προετοιμασία του κρέατος, ξεβιδώστε το δακτύλιο κλεισίματος περιστρέφοντάς το αριστερόστροφα.

GR

6 Καθαρισμός

6.1 Οδηγίες ασφαλείας κατά τον καθαρισμό

- Πριν από τον καθαρισμό, η συσκευή πρέπει να αποσυνδεθεί από την παροχή ρεύματος.
- Αφήστε τη συσκευή να κρυώσει εντελώς.
- Προσέξτε να μην εισέλθει νερό μέσα στη συσκευή. Μην βυθίζετε τη συσκευή σε νερό ή άλλα υγρά κατά τον καθαρισμό. Για να καθαρίσετε τη συσκευή μην χρησιμοποιήσετε ρεύμα νερού υπό πίεση.
- Μην χρησιμοποιείτε αιχμηρά ή μεταλλικά αντικείμενα (μαχαίρι, πιρούνι κ.λπ.) για να καθαρίσετε τη συσκευή. Τα αιχμηρά αντικείμενα μπορούν να βλάψουν τη συσκευή και να προκαλέσουν ηλεκτροπληξία όταν έρχονται σε επαφή με τα αγώγιμα στοιχεία.
- Μην χρησιμοποιείτε λειαντικά καθαριστικά που περιέχουν διαλύτες ούτε καυστικά μέσα καθαρισμού. Μπορούν να βλάψουν την επιφάνεια.

6.2 Καθαρισμός

Αποσυναρμολόγηση συσκευής

Πριν από τον καθαρισμό, η συσκευή πρέπει να αποσυναρμολογηθεί ως εξής:

- ξεβιδώστε το δακτύλιο κλεισίματος περιστρέφοντάς το αριστερόστροφα και αφαιρέστε το,
- αφαιρέστε μεμονωμένα μέρη από το περίβλημα του κοχλία (διάτρητος δίσκος, μαχαίρι από ανοξείδωτο χάλυβα, άξονας κοχλία),
- αφαιρέστε το εξάρτημα ώθησης από τη χοάνη,
- αφαιρέστε το μπλοκ φόρτωσης από το περίβλημα του κοχλία,
- να γυρνάτε τη βίδα στερέωσης αριστερόστροφα για να ξεβιδώσετε το περίβλημα του κοχλία,
- στο τέλος αφαιρέστε το περίβλημα του κοχλία από τη συσκευή,
- από το περίβλημα του κοχλία και της χοάνης αφαιρέστε τα υπολείμματα των επεξεργασμένων προϊόντων διατροφής.

ΟΔΗΓΙΑ: Καθαρίστε τη συσκευή αμέσως μετά από κάθε χρήση και μην αφήνετε τα υπολείμματα τροφίμων να στεγνώσουν πάνω στο περίβλημα ή σε άλλα μέρη της κρεατομηχανής.

GR

Καθαρισμός συσκευής και αξεσουάρ

1. Τα αφαιρούμενα μέρη από ανοξείδωτο χάλυβα καθαρίστε με ήπιο καθαριστικό. Χρησιμοποιήστε ένα μαλακό σφουγγάρι ή βούρτσα για καθαρισμό.

ΟΔΗΓΙΑ: Όλα τα αφαιρούμενα μέρη από ανοξείδωτο χάλυβα μπορούν επίσης να πλύνονται σε πλυντήριο πιάτων.

2. Τα υπολείμματα των προϊόντων διατροφής, τα οποία ενδέχεται να έχουν στεγνώσει σε αφαιρούμενα μέρη της συσκευής, μπορούν εύκολα να αφαιρεθούν με μούλιασμα για κάποιο χρονικό διάστημα σε ζεστό νερό.
3. Τέλος, ξεπλύνετε τα καθαρισμένα μέρη με καθαρό νερό και κατόπιν στεγνώστε τα καλά.
4. Το μπλοκ κινητήρα και το καλώδιο σύνδεσης σκουπίστε μόνο με ένα ελαφρώς υγρό πανί. Βεβαιωθείτε ότι δεν εισέρχονται υγρά στα ανοίγματα εξερισμού στο πίσω μέρος και στο κάτω μέρος της συσκευής.
5. Στεγνώστε προσεκτικά το μπλοκ κινητήρα.
6. Όλα τα καθαρισμένα μέρη αφήστε να στεγνώσουν στον αέρα για περίπου 1/2 ώρα.
7. Τρίψτε τους διάτρητους δίσκους, τον κοχλία και το μαχαίρι από ανοξείδωτο χάλυβα με λίγο λάδι μαγειρέματος για να μην σκουριάζουν.

Φύλαξη της συσκευής

1. Αν η συσκευή δεν χρησιμοποιείται κατά πολύ καιρό, πρέπει να τη καθαρίσετε ακριβώς σύμφωνα με τις οδηγίες στο κεφάλαιο **6 «Καθαρισμός»** και να τη φυλάξετε σε ένα στεγνό, καθαρό, ασφαλές μέρος που είναι ανθεκτικό στην παγωνιά ή στην ηλιακή ακτινοβολία και δεν είναι διαθέσιμο για τα παιδιά. Μη τοποθετείτε βαριά αντικείμενα πάνω στη συσκευή.
2. Αποθηκεύστε όλα τα εξαρτήματα μαζί. Τον άξονα του κοχλία, το μαχαίρι από ανοξείδωτο ατσάλι, και τον διάτρητο δίσκο τοποθετήστε μέσα στο περίβλημα του κοχλία, βιδώστε τον δακτύλιο κλειδώματος στο περίβλημα του κοχλία και το περίβλημα του κοχλία με τη βίδα στερέωσης στο περίβλημα ης συσκευής. Με αυτόν τον τρόπο, δεν θα τραυματιστείτε από το μαχαίρι από ανοξείδωτο χάλυβα ή δεν θα χάσετε κανένα μέρος. Τοποθετήστε το μπολ φόρτωσης στο περίβλημα του κοχλία και σπρώξτε το εξάρτημα της ώθησης στη χοάνη.
3. Για να προστατέψετε τη συσκευή από τη σκόνη και τη βρωμιά, καλύψτε την.

7 Πιθανές δυσλειτουργίες

Βλάβη	Πιθανή αιτία	Επίλυση
Η συσκευή δεν ξεκινά.	Ο διακόπτης λειτουργίας είναι απενεργοποιημένος	Ρυθμίστε τον διακόπτη δικτύου στο «I»
	Δεν υπάρχει τάση στο καλώδιο τροφοδοσίας	Επικοινωνήστε με τον πωλητή
	Η ασφάλεια στην ηλεκτρονική πλακέτα έχει καεί	Επικοινωνήστε με τον πωλητή

8 Ανακύκλωση

Ηλεκτρικές συσκευές



Ο ηλεκτρικός εξοπλισμός σημειώνεται με αυτό το σύμβολο. Οι ηλεκτρικές συσκευές πρέπει να απορρίπτονται και να ανακυκλώνονται με κατάλληλο και φιλικό προς το περιβάλλον τρόπο. Μην πετάτε ηλεκτρικές συσκευές μαζί με οικιακά απορρίμματα. Αποσυνδέστε τη συσκευή από την παροχή ρεύματος και αφαιρέστε το καλώδιο σύνδεσης από τη συσκευή.

GR

Οι ηλεκτρικές συσκευές πρέπει να μεταφέρονται σε καθορισμένα σημεία συλλογής.