

GL2-1800



110335

Bartscher GmbH
Franz-Kleine-Str. 28
D-33154 Salzkotten
Γερμανία

τηλ. +49 5258 971-0
φαξ: +49 5258 971-120
**Τηλεφωνική γραμμή εξυπηρέτησης: +49 5258
971-197**
www.bartscher.com



Έκδοση: 1.0

Ημερομηνία έκδοσης: 2023-08-22

Πρωτότυπες οδηγίες χρήσης

1	Ασφάλεια	2
1.1	Επεξήγηση των προειδοποιητικών φράσεων	2
1.2	Οδηγίες ασφαλείας	3
1.3	Προβλεπόμενη χρήση.....	6
1.4	Ακατάλληλη χρήση.....	6
2	Γενικές πληροφορίες	7
2.1	Ευθύνη και εγγύηση.....	7
2.2	Προστασία πνευματικών δικαιωμάτων.....	7
2.3	Δήλωση συμμόρφωσης	7
3	Μεταφορά, συσκευασία και αποθήκευση	8
3.1	Έλεγχος παράδοσης.....	8
3.2	Συσκευασία	8
3.3	Αποθήκευση	8
4	Τεχνικά χαρακτηριστικά	9
4.1	Τεχνικά χαρακτηριστικά	9
4.2	Λειτουργίες συσκευής	10
4.3	Επισκόπηση τμημάτων της συσκευής	11
5	Εγκατάσταση και χρήση	12
5.1	Εγκατάσταση	12
5.2	Χρήση	14
6	Καθαρισμός και συντήρηση	18
6.1	Οδηγίες ασφαλείας κατά τον καθαρισμό	18
6.2	Καθαρισμός	19
6.3	Συντήρηση	20
7	Πιθανές δυσλειτουργίες	21
8	Ανακύκλωση.....	22



Πριν να ξεκινήσετε τη χρήση της συσκευής πρέπει να διαβάσετε τις οδηγίες χρήσης και να τις φυλάξετε σε ένα διαθέσιμο μέρος!

Οι οδηγίες χρήσης περιέχουν την περιγραφή της εγκατάστασης, λειτουργίας και συντήρησής της συσκευής, γι' αυτό αποτελούν σημαντική πηγή πληροφοριών και χρήσιμο εγχειρίδιο. Προϋπόθεση για την ασφαλή και σωστή λειτουργία της συσκευής είναι η εξοικείωση με όλες τις οδηγίες ασφάλειας και λειτουργίας που περιέχονται σ' αυτές τις οδηγίες. Επιπλέον, ισχύουν οι διατάξεις σχετικά με την πρόληψη ατυχημάτων, οι κανονισμοί υγείας και ασφαλείας και οι νομικοί κανονισμοί που εφαρμόζονται στον τομέα εφαρμογής της συσκευής.

Πριν αρχίσετε τη χρήση της συσκευής και ιδιαίτερα πριν την ξεκινήσετε, διαβάστε αυτές τις οδηγίες χρήσης για να αποφύγετε τραυματισμού και υλικές ζημιές. Η εσφαλμένη χρήση μπορεί να οδηγήσει σε βλάβη.

Αυτές οι οδηγίες χρήσης αποτελούν αναπόσπαστο μέρος του προϊόντος και πρέπει να φυλάσσονται σε άμεση γειτνίαση με τη συσκευή και να είναι διαθέσιμες ανά πάσα στιγμή. Όταν η συσκευή μεταβιβάζεται, είναι επίσης απαραίτητο να μεταβιβαστούν μαζί και αυτές οι οδηγίες χρήσης.

1 Ασφάλεια

Η συσκευή έχει κατασκευαστεί σύμφωνα με τους ισχύοντες κανόνες της τεχνολογίας. Ωστόσο, αυτή η συσκευή μπορεί να αποτελέσει πηγή κινδύνου, εάν χρησιμοποιηθεί ακατάλληλα ή όχι σύμφωνα με τον προορισμό της. Όλα τα άτομα που χρησιμοποιούν τη συσκευή πρέπει να τηρούν τις πληροφορίες που περιέχονται σε αυτές τις οδηγίες λειτουργίας και να τηρούν τις οδηγίες ασφαλείας.

1.1 Επεξήγηση των προειδοποιητικών φράσεων

Σημαντικές πληροφορίες ασφαλείας και προειδοποιήσεις σημειώνονται σε αυτό το εγχειρίδιο με τις κατάλληλες προειδοποιητικές φράσεις. Αυτές οι οδηγίες πρέπει να τηρούνται αυστηρά για την αποφυγή ατυχημάτων, τραυματισμών και υλικών ζημιών.



ΚΙΝΔΥΝΟΣ!

Η προειδοποιητική φράση **ΚΙΝΔΥΝΟΣ** προειδοποιεί για κινδύνους που οδηγούν σε σοβαρό τραυματισμό ή θάνατο, εάν δεν αποφεύγονται.



ΠΡΟΕΙΔΟΠΟΙΗΣΗ!

Η προειδοποιητική φράση **ΠΡΟΕΙΔΟΠΟΙΗΣΗ** προειδοποιεί για κινδύνους που οδηγούν σε μέτριο ή βαρύ τραυματισμό, εάν δεν αποφεύγονται.



ΠΡΟΣΟΧΗ!

Η προειδοποιητική φράση **ΠΡΟΣΟΧΗ** προειδοποιεί για κινδύνους που οδηγούν σε ελαφρύ ή μέτριο τραυματισμό, εάν δεν αποφεύγονται.

ΠΡΟΣΟΧΗ!

Η προειδοποιητική φράση **ΠΡΟΣΟΧΗ** υποδεικνύει πιθανή υλικά ζημιά που μπορεί να προκύψει αν δεν ακολουθήσετε τις οδηγίες ασφαλείας.

ΟΔΗΓΙΑ!

Το σύμβολο **ΟΔΗΓΙΑ** ενημερώνει τον χρήστη για περαιτέρω πληροφορίες και οδηγίες χρήσης.

1.2 Οδηγίες ασφαλείας

Ηλεκτρικό ρεύμα

- Η υπερβολική τάση δικτύου ή η λανθασμένη εγκατάσταση μπορεί να προκαλέσει ηλεκτροπληξία.
- Η συσκευή μπορεί να συνδεθεί μόνο αν τα στοιχεία στην αναγνωριστική πινακίδα αντιστοιχούν στην τάση δικτύου.
- Για να αποφύγετε ηλεκτρικά βραχυκύκλωμα, κρατήστε τη συσκευή στεγνή.
- Σε περίπτωση δυσλειτουργίας κατά τη λειτουργία, αποσυνδέστε αμέσως τη συσκευή από την παροχή ρεύματος.
- Μην αγγίζετε το βύσμα της συσκευής με βρεγμένα χέρια.
- Μην πιάνετε ποτέ τη συσκευή όταν έχει πέσει μέσα στο νερό. Άμεσα αποσυνδέστε τη συσκευή από την παροχή ρεύματος.
- Όλες οι επισκευές και το άνοιγμα του περιβλήματος επιτρέπεται να πραγματοποιούνται μόνο από ειδικούς και κατάλληλα εργαστήρια.
- Μην μεταφέρετε τη συσκευή πιάνοντάς την από το καλώδιο.
- Μην αφήνετε το καλώδιο τροφοδοσίας να έχει επαφή με πηγές θερμότητας ή αιχμηρές άκρες.

- Το καλώδιο τροφοδοσίας δεν πρέπει να λυγίζει, να συμπιέζεται ή να είναι δεμένο.
- Το καλώδιο τροφοδοσίας πρέπει πάντα να ξετυλιχθεί πλήρως.
- Ποτέ μην τοποθετείτε τη συσκευή ή άλλα αντικείμενα πάνω στο καλώδιο τροφοδοσίας.
- Για να απενεργοποιήσετε την τροφοδοσία, πάντα πρέπει να πιάσετε το βύσμα.
- Πρέπει να ελέγχετε τακτικά το καλώδιο τροφοδοσίας για φθορά. Ποτέ μη χρησιμοποιείτε τη συσκευή με βλαμμένο καλώδιο τροφοδοσίας. Αν το καλώδιο είναι βλαμμένο, τότε με σκοπό να αποφύγετε κίνδυνο πρέπει να αναθέσετε την ανταλλαγή του στο εργοστάσιοσέρβις ή στο εξουσιοδοτημένο ηλεκτρολόγο.

Κίνδυνος πυρκαγιάς / κίνδυνος από εύφλεκτα υλικά / κίνδυνος έκρηξης!

- Στο εσωτερικό της συσκευής δεν πρέπει να χρησιμοποιούνται άλλες ηλεκτρικές συσκευές.
- Μην αποθηκεύετε ή χρησιμοποιείτε βενζίνη ή άλλα εύφλεκτα αέρια ή υγρά κοντά σε αυτή ή οποιαδήποτε άλλη συσκευή. Τα αέρια μπορεί να αποτελούν κίνδυνο πυρκαγιάς ή έκρηξης.
- Μην βάζετε μέσα στην συσκευή οποιαδήποτε εκρηκτικά, όπως αερολύματα γεμάτα με εύφλεκτα προωστικά αέρια. Από τα δοχεία που είναι γεμάτα με εύφλεκτα αέρια και υγρά σε χαμηλότερες θερμοκρασίες ενδέχεται να εκρέει το περιεχόμενο που μπορεί να αναφλεγεί από σπινθήρες που παράγονται από ηλεκτρικές συσκευές. Κίνδυνος έκρηξης!
- Σε περίπτωση διαρροής ψυκτικού μέσου, τραβήξτε το φιν από την πρίζα. Αφαιρέστε όλες τις πηγές ανάφλεξης που βρίσκονται κοντά, αερίστε το δωμάτιο και επικοινωνήστε με το σέρβις. Αποφύγετε την επαφή του ψυκτικού με τα μάτια, καθώς μπορεί να προκαλέσει σοβαρά τραύματα στα μάτια.
- Ποτέ μη χρησιμοποιείτε εύφλεκτα υγρά για τον καθαρισμό της συσκευής ή των εξαρτημάτων του. Τα προκύπτοντα αέρια μπορούν να προκαλέσουν πυρκαγιά ή να εκραγούν.
- Σε περίπτωση πυρκαγιάς, πριν να λάβετε κατάλληλα μέτρα πυρόσβεσης, αποσυνδέστε τη συσκευή από την παροχή ρεύματος. Ποτέ μην σβήνετε την πυρκαγιά με νερό όσο η συσκευή είναι συνδεδεμένη στην ηλεκτρική ενέργεια. Μετά τη σβέση της φωτιάς, πρέπει να εξασφαλιστεί επαρκής παροχή καθαρού αέρα.
- Η διαδικασία απόψυξης δεν πρέπει να επιταχύνεται με μηχανικές συσκευές ή με πηγές θερμικής ενέργειας (κεριά ή θερμαντήρες) ή με άλλο τρόπο. Ο ατμός που προκύπτει μπορεί να προκαλέσει βραχυκύκλωμα και οι υπερβολικές θερμοκρασίες μπορεί να προκαλέσουν βλάβη στη συσκευή.
- Κατά τη λειτουργία, όλες οι σπές εξαερισμού της συσκευής δεν πρέπει να καλύπτονται.
- Μην προκαλέσετε ποτέ βλάβη στο σύστημα ψύξης στη συσκευή.

Λειτουργικό προσωπικό

- Η συσκευή πρέπει να χειρίζεται μόνο από ειδικευμένο και εκπαιδευμένο εξειδικευμένο προσωπικό.
- Η συσκευή αυτή δεν επιτρέπεται να χρησιμοποιείται από άτομα (συμπεριλαμβανομένων παιδιών) με περιορισμένες σωματικές, αισθητηριακές ή διανοητικές ικανότητες, καθώς και άτομα με περιορισμένη εμπειρία ή/και περιορισμένη γνώση.
- Τα παιδιά πρέπει να εποπτεύονται για να υπάρχει σιγουριά ότι δεν παίζουν ή δεν εκκινούν τη συσκευή.

Ακατάλληλη χρήση

- Η ακατάλληλη ή απαγορευμένη χρήση ενδέχεται να προκαλέσει βλάβη στη συσκευή.
- Η συσκευή μπορεί να χρησιμοποιηθεί μόνο όταν η τεχνική της κατάσταση δεν γεννάει αμφιβολία και επιτρέπει την ασφαλή λειτουργία.
- Η συσκευή μπορεί να χρησιμοποιηθεί μόνο εάν όλες οι συνδέσεις έχουν γίνει σύμφωνα με τους κανονισμούς.
- Η συσκευή μπορεί να χρησιμοποιηθεί μόνο όταν είναι καθαρή.
- Χρησιμοποιείτε μόνο γνήσια ανταλλακτικά. Μην επιχειρήσετε ποτέ να επισκευάσετε τη συσκευή μόνοι σας.
- Απαγορεύονται οιοσδήποτε αλλαγές και τροποποιήσεις της συσκευής.

- Μην τρυπάτε οπές στη συσκευή ή μην τοποθετείτε αντικείμενα πάνω σε αυτήν.
- Μην τοποθετείτε βαριά αντικείμενα πάνω στη συσκευή.

1.3 Προβλεπόμενη χρήση

Οποιαδήποτε χρήση της συσκευής για διάφορους σκοπούς ή/και παρέκκλιση από την προβλεπόμενη χρήση που περιγράφεται παρακάτω απαγορεύεται και θεωρείται ακατάλληλη.

Η ακόλουθη χρήση είναι σύμφωνη με την προβλεπόμενη:

- Ψύξη προϊόντων διατροφής σε κατάλληλα δοχεία GN.

Αυτή η συσκευή προορίζεται για να λειτουργεί σε περιβάλλον με μέγιστη θερμοκρασία 32 °C και σχετική υγρασία 65%.

1.4 Ακατάλληλη χρήση

Η εσφαλμένη χρήση μπορεί να προκαλέσει σοβαρούς τραυματισμούς σε πρόσωπα και υλικές ζημιές που προκαλούνται από επικίνδυνη τάση, φωτιά και υψηλές θερμοκρασίες. Με τη βοήθεια της συσκευής αυτής μπορεί να γίνονται μόνο οι εργασίες που περιγράφονται σ' αυτές τις οδηγίες χρήσης.

Η ακόλουθη χρήση δεν είναι σύμφωνη με την προβλεπόμενη:

- Αποθήκευση εύφλεκτων ή εκρηκτικών υγρών και αντικειμένων, όπως αιθέρας, κηροζίνη ή κόλλες,
- Αποθήκευση εκρηκτικών, όπως αερολύματα γεμάτα εύφλεκτα προωθητικά,
- Αποθήκευση φαρμακευτικών προϊόντων ή διατηρημένου αίματος,
- Αποθήκευση ζωντανών ζώων.

2 Γενικές πληροφορίες

2.1 Ευθύνη και εγγύηση

Όλες οι πληροφορίες και οι οδηγίες που περιλαμβάνονται στις οδηγίες χρήσης συντάχθηκαν βάσει έγκυρους κανονισμούς, σύγχρονες κατασκευαστικές και μηχανικές γνώσεις, καθώς και τη δική μας γνώση και εμπειρία πολλών ετών. Σε περίπτωση παραγγελίας ειδικών μοντέλων ή προσθέτων λειτουργιών, καθώς και χρήσης των πιο σύγχρονων τεχνικών επιτευγμάτων, η συσκευή που σας έχει παραδοθεί μπορεί να διαφέρει, υπό ορισμένες συνθήκες, από τις περιγραφές και τα σχέδια αυτών εδώ των οδηγιών χρήσης.

Ο κατασκευαστής δεν φέρει ευθύνη για ζημιές και δυσλειτουργίες που προκύπτουν από:

- τη μην τήρηση των οδηγιών χρήσης,
- την ακατάλληλη χρήση,
- τεχνικές τροποποιήσεις του χρήστη,
- τη χρήση των μην προβλεπόμενων ανταλλακτικών.

Διατηρούμε το δικαίωμα να προβούμε σε τεχνικές αλλαγές στο προϊόν για να βελτιώσουμε τις χρηστικές του δυνατότητες και την απόδοσή του.

GR

2.2 Προστασία πνευματικών δικαιωμάτων

Οι οδηγίες χρήσης και τα κείμενα, σχέδια, φωτογραφίες και άλλα στοιχεία περιέχονται σ' αυτές προστατεύονται από τους νόμους περί της πνευματικής ιδιοκτησίας. Χωρίς την έγγραφη άδεια του παραγωγού απαγορεύεται η αναπαραγωγή του περιεχομένου των οδηγιών σε οποιαδήποτε μορφή και με οποιοδήποτε τρόπο, και επίσης του οποιοδήποτε μέρους αυτών καθώς και η χρήση αυτών ή/και διανομή σε τρίτους. Παραβιάσεις των ανωτέρω οδηγούν στην υποχρέωση καταβολής αποζημίωσης. Επιφυλασσόμαστε του δικαιώματος να διεκδικούμε πρόσθετες παροχές.

2.3 Δήλωση συμμόρφωσης

Η συσκευή συμμορφώνεται με τα ισχύοντα πρότυπα και τις οδηγίες της Ευρωπαϊκή Ένωση. Τα παραπάνω επιβεβαιώνονται στη δήλωση συμμόρφωσης ΕΚ. Αν χρειαστεί, θα χαρούμε να σας αποστείλουμε τη σχετική δήλωση συμμόρφωσης.

3 Μεταφορά, συσκευασία και αποθήκευση

3.1 Έλεγχος παράδοσης

Μετά την παραλαβή της συσκευής πρέπει αμέσως να ελέγξετε αν η συσκευή έφτασε ολόκληρη και αν έχουν προκληθεί ζημιές κατά τη διάρκεια της μεταφοράς. Σε περίπτωση ορατών ζημιών λόγω μεταφοράς, πρέπει να αρνηθείτε την παραλαβή της συσκευής ή να την παραλάβετε υπό όρους. Στα έγγραφα μεταφοράς/δελτίο αποστολής της εταιρείας μεταφορών, πρέπει να επισημάνετε την έκταση της ζημίας και να υποβάλετε σχετική καταγγελία. Οι κρυφές ζημιές πρέπει να δηλώνονται αμέσως μετά την ταυτοποίησή τους, καθώς οι αξιώσεις μπορούν να διεκδικηθούν μόνο εντός των προβλεπόμενων προθεσμιών.

Σε περίπτωση που λείπει οποιοδήποτε εξάρτημα ή αξεσουάρ παρακαλώ, επικοινωνήστε με το δικό μας Τμήμα Εξυπηρέτησης Πελατών.

3.2 Συσκευασία

Μην πετάτε το χαρτόνι της συσκευής. Μπορεί να χρειαστεί για την αποθήκευση, τη μεταφορά ή την αποστολή της συσκευής στο δικό μας κέντρο επισκευών σε περίπτωση ενδεχόμενων βλαβών.

Η συσκευασία και τα μεμονωμένα μέρη είναι κατασκευασμένα από ανακυκλώσιμα υλικά. Και ειδικά: πλαστικά φύλλα και πλαστικές σακούλες, συσκευασία από χαρτόνι.

Κατά τη διάθεση των συσκευασιών, τηρήστε τους κανονισμούς στη χώρα σας. Τα υλικά συσκευασίας που μπορεί να επαναχρησιμοποιηθούν πρέπει να ανακυκλώνονται.

3.3 Αποθήκευση

Κρατήστε τη συσκευασία κλειστή μέχρι να εγκατασταθεί η συσκευή και κατά την αποθήκευση ακολουθήστε τις εξωτερικές σημάνσεις σχετικά με την τοποθέτηση και την αποθήκευση. Η συσκευασία πρέπει να αποθηκεύεται μόνο κάτω από τις ακόλουθες συνθήκες:

- σε εσωτερικούς χώρους
- σε ξηρό περιβάλλον και χωρίς σκόνη
- μακριά από επιθετικά μέσα
- σε μέρος προστατευμένο από το φως του ήλιου
- σε χώρο προστατευμένο από μηχανικούς κραδασμούς.

Σε περίπτωση αποθήκευσης μεγαλύτερης διάρκειας (πάνω από τρεις μήνες), χρειάζεται τακτικός έλεγχος όλων των εξαρτημάτων και της συσκευασίας. Αν είναι απαραίτητο, η συσκευασία πρέπει να αντικατασταθεί με καινούργια.

4 Τεχνικά χαρακτηριστικά

4.1 Τεχνικά χαρακτηριστικά

Όνομασία:	Ψυχόμενο ένθετο σούσι μπαρ GL2-1800
Κωδ. προϊόντος	110335
Υλικό:	πλαστικό, CNS 18/10, γυαλί
Περιοχή θερμοκρασίας από - έως σε °C:	-1 - 5
Ποσότητα δοχείων GN:	5 x 1/2 GN
Μέγιστο βάθος δοχείου GN σε mm:	40
Κλιματική κλάση:	4
Ψυκτικό μέσο / ποσότητα σε kg:	R600a / 0,045 kg
Ενεργειακή κλάση:	C (EU Nr. 2019/2018)
Κατανάλωση ενέργειας σε kWh/έτος:	1075
Στοιχεία σύνδεσης:	0,19 kW 230 V 50 Hz
Διαστάσεις (πλάτος x βάθος x ύψος) σε mm:	1.800 x 425 x 295
Βάρος σε kg:	45,1

Διατηρούμε το δικαίωμα πραγματοποίησης τεχνικών μετατροπών!

Έκδοση / Ιδιότητες

- Κατάσταση κατά την παράδοση: συναρμολογημένη στην τελική μορφή
- Έκδοση: κλειστό γυάλινο περίβλημα
- Ψύξη: στατική
- Ρύθμιση θερμοκρασίας: ψηφιακή
- Έλεγχος: ηλεκτρονικός, περιστρεφόμενο κουμπί
- Ψηφιακή οθόνη
- Φωτισμός: LED, ενεργοποιείται ξεχωριστά
- Διακόπτης λειτουργίας
- Λειτουργία αυτόματης απόψυξης
- Εξάτμιση νερού συμπύκνωσης
- Μπροστινός υαλοπίνακας: στρογγυλεμένος
- Σκληρυμένοι υαλοπίνακες
- Τύπος υάλωσης: μόνη υάλωση
- Ιδιότητες:
 - πίσω πλευρά με συρόμενη γυάλινη πόρτα
 - με πρόσθετο άνω ακροφύσιο ατμού
- Περιλαμβάνονται: 1 εγκάρσια μπάρα (μήκος 325 mm, πλάτος 30 mm)
- Δεν περιλαμβάνονται στην παράδοση: δοχεία GN

Περισσότερες πληροφορίες σχετικά με τη συσκευή μπορείτε να βρείτε στον ιστότοπό μας www.bartscher.com ή στις πληροφορίες που αποθηκεύονται σύμφωνα με τον Κανονισμό (ΕΕ) 2019/2018 στη βάση δεδομένων προϊόντων στη διεύθυνση <https://energy-label.ec.europa.eu/>. Εισαγάγετε τον κωδικό προϊόντος για τον συγκεκριμένο μοντέλο.

4.2 Λειτουργίες συσκευής

Η ψυχόμενη ένθετη βιτρίνα SushiBar GL2-1800 προορίζεται για τη βέλτιστη παρουσίαση των πιάτων σας, όπως σούσι ή τάπας. Στη ψυχόμενη βιτρίνα, μπορείτε να ψύξετε και να αποθηκεύσετε κατάλληλα προϊόντα διατροφής για ορισμένο χρονικό διάστημα ακόμη σε 5 δοχεία GN 1/2.

4.3 Επισκόπηση τμημάτων της συσκευής

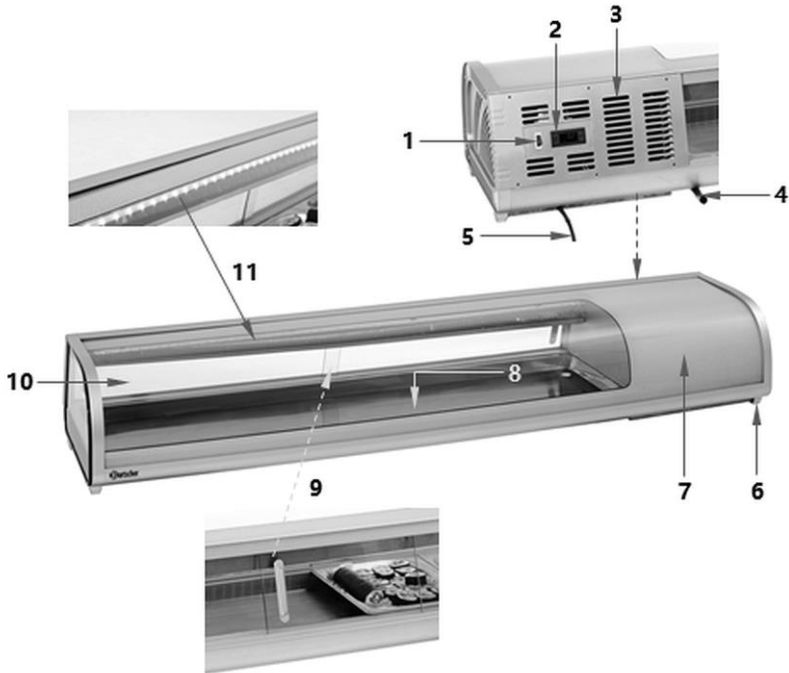

Εικ. 1

1. Διακόπτης ON/ διακόπτης OFF με ενσωματωμένη λυχνία ελέγχου (κόκκινη)
2. Ψηφιακός ρυθμιστής θερμοκρασίας
3. Οπές αερισμού στο πίσω τοίχωμα
4. Σωλήνας αποστράγγισης
5. Καλώδιο τροφοδοσίας
6. Πόδια (4x)
7. Περιβλήμα
8. Μπανιέρα ψύξης για δοχεία GN
9. Συρόμενη γυάλινη πόρτα με λαβή (πλευρά εξυπηρέτησης)
10. Στρογγυλεμένος πανοραμικός υαλοπίνακας
11. Φωτιστικός ράβδος LED

5 Εγκατάσταση και χρήση

5.1 Εγκατάσταση



ΠΡΟΣΕΚΤΙΚΑ!

Η εσφαλμένη εγκατάσταση, ρύθμιση, λειτουργία, συντήρηση ή λανθασμένο χειρισμό της συσκευής μπορεί να προκαλέσει τραυματισμούς σε πρόσωπα και ζημιές σε πράγματα.

Η τοποθέτηση και η εγκατάσταση, καθώς και οι επισκευές μπορούν να πραγματοποιηθούν μόνο από εξουσιοδοτημένη τεχνική υπηρεσία σύμφωνα με την ισχύουσα εθνική νομοθεσία.

ΟΔΗΓΙΑ!

Ο κατασκευαστής δεν φέρει καμία ευθύνη και δεν εγγυάται για ζημιές που οφείλονται σε μη συμμόρφωση με τους κανονισμούς ή σε ακατάλληλη εγκατάσταση.

GR

Αποσυσκευασία / εγκατάσταση

- Αποσυσκευάστε τη συσκευή και αφαιρέστε όλα τα εξωτερικά και εσωτερικά στοιχεία συσκευασίας και τις ασφάλιες για τη μεταφορά.



ΠΡΟΣΕΚΤΙΚΑ!

Κίνδυνος ασφυξίας!

Απαγορεύεται τα παιδιά να έχουν πρόσβαση σε υλικά συσκευασίας όπως πλαστικές σακούλες και στοιχεία φελιζόλ.

- Αν υπάρχει προστατευτική μεμβράνη πάνω στη συσκευή, αφαιρέστε την. Πρέπει να βγάλετε την προστατευτική μεμβράνη προσεκτικά έτσι ώστε να μην αφήσετε υπολείμματα κόλλας. Εναλλακτικά αφαιρέστε τα υπολείμματα της κόλλας με κατάλληλο διαλυτικό.
- Προσέξτε να μην καταστρέψετε την πινακίδα τύπου και τις προειδοποιητικές οδηγίες στη συσκευή.
- **Ποτέ** μην τοποθετείτε τη συσκευή σε περιβάλλον με υγρασία ή υγρό.
- Πρέπει να τοποθετήσετε τη συσκευή έτσι ώστε η πρίζα να είναι πάντα εύκολα διαθέσιμη με σκοπό τη γρήγορη αποσύνδεση της συσκευής όταν υπάρξει τέτοια ανάγκη.
- Η συσκευή πρέπει να τοποθετηθεί σε μια επιφάνεια με τις ακόλουθες ιδιότητες:

Εγκατάσταση και χρήση

- ίσια, με επαρκή φέρουσα ικανότητα, ανθεκτική στο νερό, στεγνή και ανθεκτική στις υψηλές θερμοκρασίες
 - αρκετά μεγάλη, έτσι ώστε η εργασία με τη συσκευή να γίνεται χωρίς προβλήματα
 - εύκολα προσβάσιμη
 - έχοντας που έχει καλό εξαερισμό.
- Διατηρήστε επαρκή απόσταση από τις άκρες του τραπέζιού. Η συσκευή μπορεί να ανασηκωθεί και να πέσει.
 - Μην τοποθετείτε τη συσκευή σε μέρη με άμεση έκθεση στο ηλιακό φως ή κοντά σε πηγές θερμότητας (κουζίνα, θερμάστρα, συσκευές θέρμανσης κ.λπ.). Οι πηγές θερμότητας μπορούν να επηρεάσουν αρνητικά το επίπεδο κατανάλωσης ενέργειας και επίσης να περιορίσουν τις λειτουργίες της συσκευής.
 - Η συσκευή πρέπει να τοποθετηθεί έτσι ώστε να επιτρέπει την καλή κυκλοφορία επαρκούς ποσότητας αέρα. Απαγορεύεται να μπλοκάρете ή να καλύπτετε τις οπές εξαερισμού της συσκευής.
 - Διατηρήστε ελάχιστη απόσταση 10 cm στα πλαϊνά και 30 cm από την οροφή ή τα τβουλάπια.
 - Πρέπει να υπάρχει επαρκής χώρος στην πλευρά εξυπηρέτησης για το προσωπικό χειρισμού.
 - Για να αποφύγετε ζημιά στον συμπιεστή, μην περιστρέφετε τη συσκευή σε γωνία μεγαλύτερη των 45 ° κατά την εγκατάσταση ή τη μεταφορά.

Σύνδεση με ηλεκτρικό ρεύμα

- Βεβαιωθείτε ότι τα τεχνικά χαρακτηριστικά της συσκευής (βλ. την αναγνωριστική πινακίδα) ταιριάζουν με τα στοιχεία του τοπικού δικτύου.
- Συνδέστε τη συσκευή σε μια μόνη, επαρκώς προστατευμένη πρίζα με προστατευτική επαφή. Μην συνδέετε τη συσκευή σε μια πολλαπλή υποδοχή.
- Κατευθύνετε το καλώδιο σύνδεσης έτσι ώστε κανείς να μην μπορεί να πατήσει πάνω του ή να περάσει πάνω από αυτό.
- Πριν από την πρώτη χρήση, η συσκευή πρέπει να παραμείνει όρθια τουλάχιστον 2 ώρες πριν συνδεθεί με παροχή ρεύματος.
- Μετά από διακοπή ρεύματος ή μετά την αφαίρεση της πρίζας από την υποδοχή συσκευής, μην την επανασυνδέσετε για τουλάχιστον 5 λεπτά.

5.2 Χρήση

Οδηγίες για τον χρήστη

- Γεμίζετε την ψυχόμενη βιτρίνα μόνο όταν η οθόνη δείχνει ότι έχει επιτευχθεί η επιθυμητή θερμοκρασία και η ενδεικτική λυχνία LED ψύξης έχει σβήσει.
- Μην τοποθετείτε στην ψυχόμενη επιτραπέζια βιτρίνα ζεστά πιάτα, πρώτα κρυσώστε τα μέχρι τη θερμοκρασία περιβάλλοντος.
- Τηρείτε τους συνιστώμενους χρόνους αποθήκευσης για τα τρόφιμα για να αποφύγετε τη δημιουργία δυσάρεστων οσμών στην ψυχόμενη επιτραπέζια βιτρίνα.
- Μην γεμίζετε υπερβολικά τη ψυχόμενη βιτρίνα για να μην παρεμποδίζετε την κυκλοφορία του αέρα στη συσκευή.
- Για να μειωθεί η απώλεια ψυχρού αέρα, ο χρόνος ανοίγματος των συρόμενων γυάλινων πόρτων πρέπει να είναι όσο το δυνατόν μικρότερος.
- Αφαιρέστε τα τρόφιμα όπως απαιτείται και, στη συνέχεια, κλείστε ξανά τη γυάλινη συρόμενη πόρτα της συσκευής.
- Εάν συγκεντρωθεί συμπύκνωση στο κάτω μέρος του δοχείου ψύξης, σκουπίστε το με ένα μαλακό, στεγνό πανί.

GR

Ετοιμασία της συσκευής

1. Πριν να αρχίσετε να χρησιμοποιείτε τη ψυχόμενη επιτραπέζια βιτρίνα, καθαρίστε τη σύμφωνα με τις οδηγίες που αναφέρονται στην παράγραφο 6 «Καθαρισμός».
2. Στεγνώστε καλά όλα τα εξαρτήματα και τις επιφάνειες που έχετε πλύνει.
3. Θέστε τη συσκευή σε λειτουργία (χωρίς προϊόντα διατροφής). Τηρήστε τις οδηγίες στα ακόλουθα κεφάλαια των οδηγιών χρήσης.

Ψηφιακός ελεγκτής θερμοκρασίας / Λειτουργίες κουμπιών και μηνυμάτων

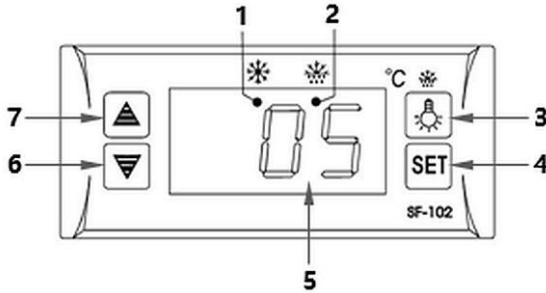

1. Δείκτης ψύξης LED
2. Δείκτης απόψυξης LED
3. Κουμπί φωτισμού / απόψυξης
4. SET - Κουμπί αναζήτηση/αποθήκευση
5. Ψηφιακή ένδειξη
6. Κουμπί μείωσης θερμοκρασίας
7. Κουμπί αύξησης θερμοκρασίας

GR

Ενδεικτικές λυχνίες LED



Ενδεικτική λυχνία LED ψύξης

Αυτή η ενδεικτική λυχνία ανάβει κατά τη διάρκεια της διαδικασίας ψύξης, είναι απενεργοποιημένη εφόσον η θερμοκρασία ψύξης παραμένει σταθερή, και αναβοσβήνει κατά την καθυστέρηση της ενεργοποίησης.







Ενδεικτική λυχνία LED απόψυξης

Η ενδεικτική λυχνία ανάβει κατά τη διάρκεια απόψυξης, σβήνει μετά το τέλος της απόψυξης και αναβοσβήνει όταν η απόψυξη καθυστερεί.

Προγραμματισμός ζητούμενης θερμοκρασίας (απαιτούμενη τιμή)

Οι βασικές ρυθμίσεις θερμοκρασίας έχουν γίνει στο εργοστάσιο και αντιστοιχούν σε θερμοκρασία λειτουργίας της συσκευής περίπου από $-1\text{ }^{\circ}\text{C}$ έως $+5\text{ }^{\circ}\text{C}$.

Για να ρυθμίσετε ή να αλλάξετε την επιθυμητή τιμή:

- πατήστε για ένα δευτερόλεπτο το κουμπί , μετά από λίγο η ρυθμισμένη τιμή αρχίζει να αναβοσβήνει.
- για να αυξάνετε ή να μειώνετε την τιμή πατάτε τα κουμπιά  ή .
- επιβεβαιώστε τη νέα τιμή με το κουμπί .

Απόψυξη

Αυτόματη απόψυξη

Η συσκευή αποψύχεται αυτόματα 6 φορές μέσα σε 24 ώρες. Ο χρονοδιακόπτης ξεκινάει όταν το ενεργοποιείτε για πρώτη φορά.

Αν υπάρχει ανάγκη αλλαγής των φάσεων αυτόματης απόψυξης, πατήστε το κουμπί



για περισσότερο από 3 δευτερόλεπτα.

Στην ψηφιακή οθόνη εμφανίζεται το σύμβολο .

Η μονάδα θα ξεκινήσει αυτόματα την απόψυξη αμέσως και η επόμενη διαδικασία απόψυξης θα πραγματοποιηθεί μετά από 4 ώρες.

Χειροκίνητη απόψυξη

Εκτός από την αυτόματη απόψυξη, η χειροκίνητη απόψυξη μπορεί να

ενεργοποιηθεί ανά πάσα στιγμή:  κρατήστε πατημένο το κουμπί για περισσότερο από 3 δευτερόλεπτα.

Ξεκινάει η χειροκίνητη απόψυξη.

Στην ψηφιακή οθόνη εμφανίζεται το σύμβολο .

ΟΔΗΓΙΑ!

Εάν απαιτούνται περαιτέρω ρυθμίσεις ή αλλαγές παραμέτρων, ανατρέξτε στη συνοδευτική περιγραφή του ελέγχου θερμοκρασίας ή ζητήστε να το κάνει ένας εκπρόσωπο σέρβις.

Ενεργοποίησης της συσκευής

1. Συνδέστε τη συσκευή στην κατάλληλη μόνη πρίζα.
2. Ενεργοποιήστε τη συσκευή ρυθμίζοντας τον διακόπτη λειτουργίας στο μπροστινό μέρος της συσκευής σε «I» (ενεργ.).

Ανάβει η κόκκινη ενδεικτική λυχνία τροφοδοσίας στον διακόπτη λειτουργίας.

Η ψηφιακή οθόνη του ελεγκτή θερμοκρασίας δείχνει την τρέχουσα θερμοκρασία μέσα στη συσκευή.

Η ενδεικτική λυχνία LED ψύξης ❄ αναβοσβήνει κατά τη διάρκεια φάσης ψύξης και του χρόνου καθυστέρησης μεταξύ της διακοπής λειτουργίας του συμπιεστή και της επανεκκίνησης.

Όταν επιτευχθεί η καθορισμένη θερμοκρασία, η ενδεικτική λυχνία LED ψύξης ❄ σβήνει.

3. Προτού τοποθετήσετε προϊόντα διατροφής σε δοχεία GN στη συσκευή, η συσκευή πρέπει να φτάσει την καθορισμένη θερμοκρασία.
4. Τα έτοιμα προϊόντα που θα σερβιριστούν (π.χ. σουσί, τάπας) θα πρέπει να τοποθετούνται σε κατάλληλα δοχεία GN 1/2.
5. Ανοίξτε τη γυάλινη συρόμενη πόρτα στην πλευρά εξυπηρέτησης.
6. Τα δοχεία GN με προϊόντα διατροφής θα πρέπει να τοποθετούνται στη ψυχόμενη βτρίνα.



Εικ. 2



7. Βεβαιωθείτε ότι η μπανιέρα ψύξης είναι πάντα γεμάτη με ένα σετ δοχείων GN, ακόμη και όταν τα δοχεία GN είναι αχρησιμοποίητα ή άδεια.

ΠΡΟΣΟΧΗ!

Οι ακάλυπτες περιοχές της μπανιέρας ψύξης ή τα άδεια δοχεία GN μειώνουν σημαντικά την απόδοση της συσκευής.

8. Κλείστε τη γυάλινη συρόμενη πόρτα στην πλευρά εξυπηρέτησης.

Ενεργοποίηση/απενεργοποίηση φωτισμού

1. Εάν είναι απαραίτητο, μπορείτε να ανάψετε τον φωτισμό LED μέσα στη συσκευή πατώντας σύντομα το κουμπί .
2. Για να απενεργοποιήσετε το φωτισμό, πρέπει να πατήσετε ξανά το κουμπί .

Απενεργοποίηση της συσκευής

1. Εάν η συσκευή δεν πρόκειται να χρησιμοποιηθεί πλέον, απενεργοποιήστε τη χρησιμοποιώντας τον διακόπτη λειτουργίας (ρυθμίστε στο «Ο»).
2. Αποσυνδέστε τη συσκευή από την τροφοδοσία ρεύματος (τραβήξτε το φως από την πρίζα!).

6 Καθαρισμός και συντήρηση

6.1 Οδηγίες ασφαλείας κατά τον καθαρισμό

- Πριν από τον καθαρισμό, η συσκευή πρέπει να αποσυνδεθεί από την παροχή ρεύματος.
- Αφήστε τη συσκευή να κρυώσει εντελώς.
- Προσέξτε να μην εισέλθει νερό μέσα στη συσκευή. Μην βυθίζετε τη συσκευή σε νερό ή άλλα υγρά κατά τον καθαρισμό. Για να καθαρίσετε τη συσκευή μην χρησιμοποιήσετε ρεύμα νερού υπό πίεση.
- Μην χρησιμοποιείτε αιχμηρά ή μεταλλικά αντικείμενα (μαχαίρι, πιρούνι κ.λπ.) για να καθαρίσετε τη συσκευή. Τα αιχμηρά αντικείμενα μπορούν να βλάψουν τη συσκευή και να προκαλέσουν ηλεκτροπληξία όταν έρχονται σε επαφή με τα αγώγιμα στοιχεία.
- Μην χρησιμοποιείτε λειαντικά καθαριστικά που περιέχουν διαλύτες ούτε καυστικά μέσα καθαρισμού. Μπορούν να βλάψουν την επιφάνεια.

6.2 Καθαρισμός

1. Στο τέλος της εργάσιμης ημέρας, η συσκευή πρέπει να καθαριστεί.
2. Αφαιρέστε όλα τα τρόφιμα σε δοχεία GN από τη συσκευή και αποθηκεύστε τα σε δροσερό δωμάτιο ή ψυγείο κατά τη διάρκεια αυτής της περιόδου για να μην χαλάσουν.
3. Καθαρίστε καλά τη λεκάνη ψύξης με ένα μαλακό, υγρό πανί και ένα ήπιο απορρυπαντικό.
4. Να τα σκουπίσετε με καθαρό πανί.
5. Εάν έχει συσσωρευτεί νερό συμπύκνωσης στη λεκάνη ψύξης GN, αποστραγγίστε την μέσω του σωλήνα αποστράγγισης στην πλευρά εξυπηρέτησης. Προηγουμένως, αφαιρέστε το πώμα από τον εύκαμπτο σωλήνα αποστράγγισης και αποστραγγίστε το συμπύκνωμα σε ένα δοχείο. Κλείστε ξανά τον εύκαμπτο σωλήνα αποστράγγισης με το πώμα.
6. Οι εσωτερικοί και εξωτερικοί υαλοπίνακες και το περίβλημα της συσκευής πρέπει επίσης να καθαρίζονται με ένα μαλακό, υγρό πανί. Χρησιμοποιείτε ένα ήπιο απορρυπαντικό εάν είναι απαραίτητο.

ΟΔΗΓΙΑ!

Η συρόμενη γυάλινη πόρτα μπορεί να τραβηχτεί προς τα έξω για ευκολότερο καθάρισμα.

GR

7. Σκουπίστε όλες τις καθαρισμένες επιφάνειες με ένα πανί εμποτισμένο με καθαρό νερό για να αφαιρέσετε τα υπολείμματα του καθαριστικού.
8. Τα χρησιμοποιημένα αξεσουάρ (εγκάρσιες ράβδοι, δοχεία GN) πρέπει να πλένονται τακτικά με ζεστό νερό και ήπιο καθαριστικό. Ξεπλύνετε τα με καθαρό νερό.
9. Τέλος στεγνώστε καλά όλα τα καθαρισμένα μέρη και τις επιφάνειες με ένα μαλακό πανί.
10. Αφαιρείτε τακτικά τη σκόνη και τα χνούδια από τις οπές αερισμού της συσκευής με ηλεκτρική σκούπα ή μαλακή βούρτσα.

6.3 Συντήρηση

- Για να διασφαλιστεί η μακροπρόθεσμη λειτουργία της συσκευής, οι ακόλουθοι έλεγχοι θα πρέπει να εκτελούνται τακτικά (δύο φορές το χρόνο) από εξειδικευμένο προσωπικό:
 - ελέγξτε τα ηλεκτρικά καλώδια στις φίστες για χαλαρότητα·
 - ελέγξτε τη λειτουργία του ηλεκτρικού συστήματος. Εάν το καλώδιο σύνδεσης είναι κατεστραμμένο, πρέπει να αντικατασταθεί για λόγους ασφαλείας,
 - ελέγξτε τη λειτουργία του ελεγκτή θερμοκρασίας και των ανιχνευτών·
 - καθαρίστε τον συμπυκνωτή οδηγώντας απαλά το ακροφύσιο της ηλεκτρικής σκούπας που προορίζεται για επικαλυμμένα έπιπλα ή μια μαλακή βούρτσα κατά μήκος των νευρώσεων του συμπυκνωτή.

7 Πιθανές δυσλειτουργίες

Ο παρακάτω πίνακας περιγράφει πιθανές αιτίες και μεθόδους αφαίρεσης σφαλμάτων εργασίας ή σφαλμάτων που εμφανίζονται κατά τη λειτουργία της συσκευής. Εάν τα σφάλματα δεν μπορούν να διορθωθούν, επικοινωνήστε με το κέντρο σέρβις.

Αναφέρετε τον κωδικό προϊόντος, το όνομα του μοντέλου και τον σειριακό αριθμό. Αυτά τα δεδομένα βρίσκονται στην πινακίδα τύπου της συσκευής.

Σφάλμα	Πιθανή αιτία	Λύση
Η συσκευή δεν λειτουργεί	Λάθος συνδεδεμένο βύσμα.	Τραβήξτε το βύσμα και τοποθετήστε το σωστά στην πρίζα
	Η συσκευή δεν είναι ενεργοποιημένη	Ενεργοποιήστε τη συσκευή
	Ελαττωματική ή ασφάλεια της ηλεκτρικής τροφοδοσίας	Ελέγξτε την ασφάλεια, ελέγξτε τη συσκευή αφού τη συνδέσετε σε μια άλλη πρίζα
	Δεν υπάρχει παροχή ρεύματος	Ελέγξτε την παροχή ρεύματος
	Χαλασμένος ρυθμιστής θερμοκρασίας	Επικοινωνήστε με το σέρβις
	Κατεστραμμένο βύσμα ή καλώδιο τροφοδοσίας	Επικοινωνήστε με το σέρβις
Ανεπαρκής ικανότητα ψύξης	Ακατάλληλη ρύθμιση θερμοκρασίας	Διορθώστε τη ρύθμιση θερμοκρασίας
	Απευθείας ηλιακή ακτινοβολία ή κοντινές πηγές θερμότητας	Μετακινήστε τη συσκευή μακριά από πηγές θερμότητας, τοποθετήστε τη συσκευή σε κατάλληλο μέρος
	Κακή κυκλοφορία αέρα γύρω από τη συσκευή	Βεβαιωθείτε ότι υπάρχει επαρκής απόσταση από τοίχους ή άλλα αντικείμενα
	Το τοποθετημένο φαγητό είναι πολύ ζεστό.	Αφήστε το φαγητό να κρυώσει πριν το βάλετε μέσα
	Η συσκευή είναι υπερβολικά γεμάτη	Αποφύγετε την υπερπλήρωση της συσκευής, αφαιρέστε την περίσσεια των προϊόντων διατροφής

Ανταλλακτικά

Ανταλλακτικά για την επισκευή αυτής της μονάδας που παρατίθενται στο παράρτημα II του ΚΑΝΟΝΙΣΜΟΥ (ΕΕ) 2019/2018 θα είναι διαθέσιμα για περίοδο τουλάχιστον οκτώ ετών από τη διάθεση του τελευταίου μοντέλου στην αγορά.

8 Ανακύκλωση

Ηλεκτρικές συσκευές



Ο ηλεκτρικός εξοπλισμός σημειώνεται με αυτό το σύμβολο. Οι ηλεκτρικές συσκευές πρέπει να απορρίπτονται και να ανακυκλώνονται με κατάλληλο και φιλικό προς το περιβάλλον τρόπο. Μην πετάτε ηλεκτρικές συσκευές μαζί με οικιακά απορρίμματα. Αποσυνδέστε τη συσκευή από την παροχή ρεύματος και αφαιρέστε το καλώδιο σύνδεσης από τη συσκευή.

Οι ηλεκτρικές συσκευές πρέπει να μεταφέρονται σε καθορισμένα σημεία συλλογής.

Ψυκτικό μέσο

Το προωστικό αέριο που χρησιμοποιείται στη συσκευή είναι εύφλεκτο. Η διάθεσή του πρέπει να γίνεται σύμφωνα με τους εθνικούς κανονισμούς.