



200 LN / 700341

Bedienungsanleitung

Tiefkühlschrank

Seite 1 bis 20

D/A/CH

Instruction manual

Deep freezer

from page 21 to 40

GB/UK

Mode d'emploi

Armoire de congélation

de page 41 à page 60

F/B/CH

Gebruiksaanwijzing

Vriestkast

blz. 61 t/m 80

NL/B

Instrukcja obsługi

Szafa mroźnicza

strony od 81 do 100

PL

NEDERLANDS
Vertaling
van de originele gebruiksaanwijzing

Lees voor het gebruik de gebruiksaanwijzing door en bewaar hem op een goed bereikbare plaats!

1. Algemeen	62
1.1 Informatie over de gebruiksaanwijzing	62
1.2 Symboolverklaring.....	62
1.3 Aansprakelijkheid en vrijwaring	63
1.4 Auteursrecht.....	63
1.5 Verklaring van Conformiteit	63
2. Veiligheid	64
2.1 Algemeen	64
2.2 Aanwijzingen voor de veiligheid bij het gebruik van het apparaat	64
2.3 Reglementair gebruik	65
3. Transport, verpakking en bewaring	66
3.1 Controle bij aflevering.....	66
3.2 Verpakking	66
3.3 Bewaring	66
4. Specificaties	67
4.1 Overzicht van onderdelen	67
4.2 Technische Gegevens.....	68
5. Installatie en bediening	69
5.1 Veiligheidsvoorschriften	69
5.2 Installatie en aansluiting	70
5.3 Bediening	73
6. Reiniging en onderhoud	77
6.1 Veiligheidsvoorschriften	77
6.2 Reiniging	77
6.3 Veiligheidsvoorschriften voor onderhoud	78
7. Mogelijke storingen	79
8. Afvalverwijdering	80

Bartscher GmbH
 Franz-Kleine-Str. 28
 D-33154 Salzkotten
 Germany

Tel.: +49 (0) 5258 971-0
 Fax: +49 (0) 5258 971-120

1. Algemeen

1.1 Informatie over de gebruiksaanwijzing

Deze gebruiksaanwijzing bevat de beschrijving van de installatie, de bediening en het onderhoud van het apparaat en dient als belangrijke informatiebron en naslagwerk.

De kennis en het in acht nemen van alle hier beschreven veiligheidsvoorschriften en instructies is een voorwaarde voor veilig en juist gebruik van het apparaat.

Daarom moeten de voor het toepassingsgebied van het apparaat geldende lokale voorschriften inzake ongevallenpreventie en algemene veiligheidsvoorschriften worden opgevolgd.

De gebruiksaanwijzing is een integraal onderdeel van het product en moet altijd binnen handbereik bewaard worden, zodat deze installatie-, bedienings-, onderhouds- en reinigingspersoneel er gebruik van kan maken.

1.2 Symboolverklaring

Belangrijke veiligheids- en technische instructies zijn in deze gebruiksaanwijzing aangeduid door symbolen. Deze instructies moeten bij het gebruik van dit apparaat absoluut in acht worden genomen om ongelukken, gevaar voor personen of materiële schade te vermijden.



WAARSCHUWING!

Dit symbool waarschuwt voor gevaren, die tot lichamelijk letsel kunnen leiden. Volgt u de aangegeven veiligheidsinstructies op en wees in deze gevallen heel voorzichtig.



GEVAAR! Gevaar voor elektrische schokken!

Bij dit symbool moet men op gevaarlijke situaties letten, die elektrische schokken kunnen veroorzaken. Als de veiligheidsvoorschriften niet worden opgevolgd, bestaat het gevaar van lichamelijke letsel en levensgevaar.



OPGELET!

Met dit symbool worden aanwijzingen gegeven, die als zij niet in acht worden genomen, tot beschadiging, slecht functioneren en/of storing van het apparaat kunnen leiden.



AANWIJZING!

Dit symbool wijst op tips en informatie die wezenlijk zijn voor efficiënt en storingsvrij gebruik van het apparaat.

1.3 Aansprakelijkheid en vrijwaring

Alle gegevens en tips die zijn opgenomen in deze gebruiksaanwijzing zijn samengesteld rekening houdend met de geldende voorschriften, de actuele technische stand van zaken en onze langdurige inzichten en ervaring.

Ook de tekst van deze gebruiksaanwijzing is zo goed mogelijk vertaald. Wij zijn echter niet aansprakelijk voor eventuele fouten in de vertaling. Doorslaggevend is de bijgevoegde Duitse versie van deze gebruiksaanwijzing.

Het geleverde apparaat kan bij speciale bestellingen, aanvullende bestelopties of vanwege de nieuwste technische ontwikkelingen afwijken van de hier beschreven regels en grafische afbeeldingen.



AANWIJZING!

Lees deze gebruiksaanwijzing aandachtig door, voordat u handelingen verricht met het apparaat, met name voordat u het in gebruik neemt.

De producent is niet aansprakelijk voor de schade en gebreken die zijn ontstaan als gevolg van:

- het niet in acht nemen van de aanwijzingen voor bediening en reiniging;
- oneigenlijk gebruik;
- het aanbrengen van wijzigingen door de gebruiker;
- de toepassing van ongeoorloofde reserveonderdelen.

Wij behouden ons het recht voor om technische veranderingen in het product aan te brengen die leiden tot verbetering van de gebruikseigenschappen en de verdere ontwikkeling van het apparaat.

1.4 Auteursrecht

De gebruiksaanwijzing en de erin opgenomen teksten, tekeningen, foto's en andere afbeeldingen zijn auteursrechtelijk beschermd. Niets (ook gedeeltelijk) uit deze uitgave mag in ongeacht welke vorm worden veelevoudigd, verwerkt en/of gepubliceerd zonder voorafgaande schriftelijke toestemming van de fabrikant. Overtreding van het bovenstaande verplicht tot schadevergoeding. Wij behouden ons het recht voor tot verdere vorderingen.



AANWIJZING!

De inhoudelijke gegevens, teksten, tekeningen, foto's en andere afbeeldingen vallen onder het auteursrechten het recht op de bescherming van de industriële eigendom. Ieder misbruik is strafbaar.

1.5 Verklaring van Conformiteit



Het apparaat beantwoordt aan de actuele EU-normen en richtlijnen. Dit bevestigen we in de EG-verklaring van Conformiteit. Indien gewenst, sturen we u graag de betreffende Verklaring van Conformiteit toe.

2. Veiligheid

In dit gedeelte wordt een overzicht gegeven van alle belangrijke veiligheidsaspecten. Bovendien zijn er in de onderstaande hoofdstukken concrete veiligheidsvoorschriften opgenomen (aangeduid met symbolen) om risico's te voorkomen. Daarom moeten de op het apparaat aangebrachte pictogrammen, tekens en opschriften in acht genomen worden en steeds goed leesbaar gehouden.

Het in acht nemen van alle veiligheidsvoorschriften garandeert een optimale bescherming tegen gevaren en een veilig en storingsvrij gebruik van het apparaat.

2.1 Algemeen

Het apparaat is gemaakt volgens de laatste stand der techniek. Het kan echter een bron van gevaar vormen als het apparaat niet in overeenstemming met zijn bestemming gebruikt wordt.

Kennis van de inhoud van deze gebruiksaanwijzing is een van de voorwaarden, om gevaren en fouten te vermijden waardoor het apparaat veilig en storingsvrij gebruikt kan worden. Om gevaren te vermijden en om de optimale werking te garanderen mag het apparaat zonder uitdrukkelijke toestemming van de fabrikant niet veranderd of omgebouwd worden.

Het apparaat mag alleen gebruikt worden als het zich in goede technische en veilige staat bevindt.

2.2 Aanwijzingen voor de veiligheid bij het gebruik van het apparaat

De veiligheidsinstructies hebben betrekking op de EU-verordeningen, die op het tijdstip van productie van het apparaat van kracht zijn.

Als het apparaat voor commerciële doeleinden wordt gebruikt, is de gebruiker ertoe verplicht, om gedurende de hele exploitatieperiode van het apparaat te controleren of de genoemde veiligheidsvoorschriften overeenstemmen met de actuele regels en om nieuwe voorschriften na te leven.

Buiten de Europese Unie moeten de geldende veiligheidsvoorschriften en regels in acht worden genomen van de plaats waar het apparaat gebruikt wordt.

Behalve de arbeidsveiligheidsvoorschriften uit deze gebruiksaanwijzing moeten de voor het toepassingsgebied van het apparaat algemeen geldende veiligheidsvoorschriften, voorschriften inzake ongevallenpreventie en de geldende richtlijnen inzake milieubescherming in acht worden genomen en opgevolgd.



OPGELET!

- Het apparaat mag worden gebruikt door **kinderen vanaf 8 jaar** en door personen met fysieke, sensorische of verstandelijke beperkingen, met weinig ervaring en/of kennis, wanneer dit onder toezicht gebeurt of nadat zij zijn geïnstrueerd over veilig gebruik van het apparaat en zij begrijpen welke gevaren het gebruik van het apparaat met zich meebrengt.

- **Kinderen** mogen niet met het apparaat spelen.
- **Kinderen** mogen het apparaat niet schoonmaken of **onderhoud plegen**, tenzij ze ouder zijn dan 8 jaar en onder toezicht staan.
- **Kinderen jonger dan 8 jaar** mogen zich niet in de buurt van het apparaat en de aansluitingskabel bevinden.
- Deze gebruiksaanwijzing zorgvuldig bewaren. Als u het apparaat overdraagt aan een derde dient u deze gebruiksaanwijzing ook mee te geven.
- Alle personen die het apparaat gebruiken, moeten zich houden aan de aanbevelingen en aanwijzingen uit deze gebruiksaanwijzing.
- Gebruik het apparaat uitsluitend in gesloten ruimten.

2.3 Reglementair gebruik

De veiligheid is alleen dan gegarandeerd als het apparaat gebruikt wordt in overeenstemming met zijn bestemming.

Alle technische ingrepen, ook de montage en het onderhoud, mogen uitsluitend worden uitgevoerd door de gekwalificeerde klantenservice.

Het apparaat is bestemd voor gebruik in het huishouden en op vergelijkbare plaatsen, zoals:

- personeelskeukens van winkels, kantoren of andere dienstverlenende bedrijven;
- landgoederen;
- voor klanten in hotels, motels en vergelijkbare huisvestingsvoorzieningen;
- bed and breakfast.

De **vriescast** is **uitsluitend** bestemd voor het **invriezen en lang bewaren** van geschikte voedingsmiddelen en voor het **maken van ijsblokjes**.



OPGELET!

Elk gebruik van het apparaat voor andere en/of afwijkende doeleinden dan waarvoor het bestemd is, is verboden en wordt aangemerkt als niet in overeenstemming met zijn bestemming.

Alle vorderingen, ongeacht in welke vorm op de fabrikant en/of zijn gemachtigde met betrekking tot schade die is veroorzaakt door oneigenlijk gebruik, zijn uitgesloten.

Voor alle schade die is veroorzaakt door verkeerde bediening van het apparaat is alleen en uitsluitend de gebruiker aansprakelijk.

3. Transport, verpakking en bewaring

3.1 Controle bij aflevering

Als het apparaat afgeleverd is, onmiddellijk controleren of het compleet en zonder transportschade is. Als er duidelijk zichtbare transportschade is, het geleverde apparaat niet of alleen onder voorbehoud aannemen.

De schade opschrijven op de transportdocumenten/ het leveringsdocument van de leverancier. Vervolgens reclameren.

Verborgene gebreken onmiddellijk nadat ze zijn geconstateerd, reclameren, omdat eisen tot schadevergoeding alleen binnen de reclamatieperiode mogelijk zijn.

3.2 Verpakking

Gooi het verpakkingsmateriaal van het apparaat niet weg. U kunt het eventueel gebruiken voor het bewaren van het apparaat, bij een verhuizing of als u het apparaat bij eventuele schade aan ons servicepunt moet sturen. Verwijder voor de ingebruikname het buitenste en binnenste verpakkingsmateriaal volledig van het apparaat.



AANWIJZING!

Indien u de verpakking wilt weggooien, let dan op de in uw land geldende regels. Lever het verwerkbare verpakkingsmateriaal aan voor recycling.

Controleer of het apparaat en de accessoires compleet zijn. Indien er onderdelen ontbreken, neem dan contact op met onze Klantenservice.

3.3 Bewaring

Bewaar de gesloten verpakking tot de installatie en volgens de op de buitenkant aangebrachte plaats- en bewaringsmarkering.

Verpakte apparaten alleen als volgt bewaren:

- Niet buitenshuis bewaren.
- Droog en stofvrij bewaren.
- Niet blootstellen aan agressieve middelen.
- Tegen straling van de zon beschermen.
- Mechanische schokken vermijden.
- Bij langere bewaring (> 3 maanden) regelmatig de algemene toestand van alle bestanddelen en van de verpakking controleren. Indien nodig verbeteren of vernieuwen.

4. Specificaties

4.1 Overzicht van onderdelen

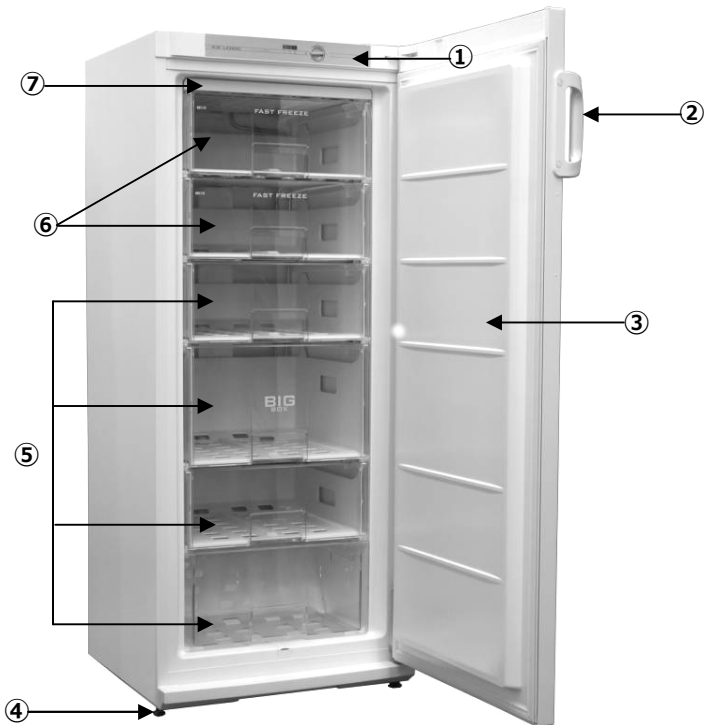

- ① Bedieningspaneel en indicatoren
- ② Deurgreep
- ③ Deur
- ④ In hoogte verstelbare voetjes
- ⑤ Laden voor bevroren producten (4)
- ⑥ Snelvriesvakken (2) *******
- ⑦ Ijsblokjesvorm

Indicatoren en bedieningselementen

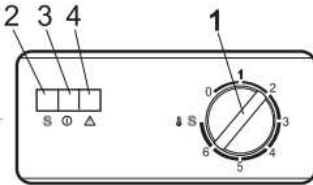

- 1 Temperatuurregelaar (niveaus 0-6, S)**
 De temperatuurregeling is uitgeschakeld, wanneer de temperatuurregelaar in de positie „0“ is geplaatst. Draai de temperatuurregelaar in de richting van de klok om de temperatuur te verlagen.
- 2 S Indicator voor snelvriesmodus (geel)**
 Na het inschakelen van de snelvriesmodus gaat het gele controlelampje branden (hoofdstuk 5.3, paragraaf „Het invriezen van voedingsmiddelen“)
- 3 Ⓛ Controlelampje stroomvoorziening (groen)**
 Dit controlelampje gaat branden zodra het apparaat wordt aangesloten op het lichtnet.
- 4 ⚠ Controlelampje temperatuurstijging (rood)**
 Als de temperatuur in het apparaat stijgt boven -9 °C gaat dit controlelampje branden.

4.2 Technische Gegevens

Naam	Vriestkast 200 LN
Art. nr.:	700341
Uitvoering:	interieur en exterieur wit, omdraaien van de draairichting van de deur mogelijk
Koelmiddel:	R600a
Werktemperatuur:	tot -18 °C
Omgevingstemperatuur:	+16 °C tot +32 °C
Energieklasse:	A+
Netto inhoud:	196 liter
Aansluitwaarde:	0,165 kW / 230 V / 50 Hz
Afmetingen:	B. 600 x D. 590 x H. 1.450 mm
Gewicht:	53,0 kg
Uitrusting:	ijsblokjesvorm

Wijzigingen voorbehouden!

5. Installatie en bediening

5.1 Veiligheidsvoorschriften



GEVAAR! Gevaar voor elektrische schokken!

Het apparaat mag uitsluitend aangesloten worden op correct geïnstalleerde, enkelvoudige gearde stopcontacten.

Haal de voedingskabel nooit uit het stopcontact door aan de kabel te trekken maar pak altijd de stekker beet.

- Let erop dat de voedingskabel niet in contact komt met warmtebronnen en scherpe randen. Laat de voedingskabel niet van de tafel of het aanrecht naar beneden hangen. Zorg ervoor dat niemand op de kabel kan stappen of erover kan struikelen.
- De voedingskabel niet knikken, pletten of knopen en altijd volledig uitrollen.
- Plaats het apparaat of andere voorwerpen nooit op de voedingskabel.
- De kabel niet onder tapijt of andere warmte-isolatie leggen. De kabel niet afdekken. De kabel weghouden van het werkvlak en niet in water onderdompelen.
- Gebruik het apparaat niet als het niet juist functioneert, beschadigd is of is gevallen.
- Gebruik uitsluitend accessoires en onderdelen die door de fabrikant worden aanbevolen. De garantie vervalt als er andere accessoires worden gebruikt, ze kunnen gevaarlijk zijn voor de gebruiker, schade aan het apparaat veroorzaken en leiden tot lichamelijke letsel.
- Bewaar geen zware, giftige of roestende voorwerpen in het apparaat.
- Boor geen gaten in het exterieur en interieur van de vrieskast en monteer ook geen andere voorwerpen.
- **Attentie!** Bescherm tijdens het transport het apparaat tegen slechte weersinvloeden (regen, sneeuw, vocht).
- Zorg ervoor dat de elementen van het koelsysteem (verdampers, compressor, etc.) niet beschadigd raken, dit kan het lekken van het koelmiddel veroorzaken.



WAARSCHUWING!

Wanneer het koelmiddel uit het gesloten koelsysteem lekt, moet u het apparaat loskoppelen van het lichtnet (trek de stekker uit het stopcontact!) en contact

5.2 Installatie en aansluiting

Vorbereiding van het apparaat



AANWIJZING!

Er zijn twee personen nodig voor de plaatsing van het apparaat!

- Haal de verpakking van het apparaat.
- Neem het apparaat van de piepschuimen onderzetter. Verwijder het plakband. Verwijder indien nodig het piepschuim (transportbeveiliging) tussen de achterwand en de condensator.

Attentie! De vrieskast is voorzien van een opgeschroefde deurgreep. Om te voorkomen dat de greep eraf breekt, mag u hem niet gebruiken om het apparaat op te tillen of te verschuiven.

- U kunt tijdens de plaatsing de voorkant van het apparaat een beetje achterover laten hellen. Zo rijdt u het apparaat makkelijker met de wieltjes op zijn plaats.
- Verwijder het rode plakband dat alleen nodig is tijdens het transport.
- **Attentie:** Tijdens het openen van de deur van het apparaat valt er een rood onderdeelje uit. Dit is alleen nodig bij het transport.
- Verwijder al het verpakkingsmateriaal volgens de geldende voorschriften.
- Pak de twee afstandshouders (1) en plaats ze in de geleiders (2) aan de bovenkant van de achterwand (afb. 1).

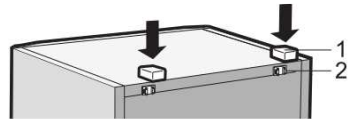

Afb. 1

Plaatsing

- Plaats het apparaat in een droge, goed geventileerde ruimte.
- Zet het apparaat **nooit** op een brandbare ondergrond.
- Plaats het apparaat **niet** in de buurt van bronnen van open vuur, elektrische kachels, verwarmingsketels of andere warmtebronnen, zoals direct zonlicht. Hoge temperaturen kunnen de oppervlakte van het apparaat beschadigen, het koelvermogen verminderen en het energieverbruik verhogen.
- U mag de vrieskast tijdens het plaatsen of bij transport niet onder een hoek van meer dan 45° houden. Zo voorkomt u beschadigingen van de compressor. Wees voorzichtig bij contact met de compressor en de deur, omdat beschadigingen het gebruik van het apparaat beïnvloeden.



OPGELET!

De vrieskast mag niet worden geplaatst en gebruikt in onverwarmde ruimtes of op het balkon!

- Plaats de vrieskast **niet** op plaatsen waar een hoge luchtvochtigheid heerst. Dit kan de vrieskast beschadigen en het koelvermogen negatief beïnvloeden.
- De ventilatieopeningen aan de bovenkant van het apparaat mogen niet worden geblokkeerd of afgedekt. Zorg voor vrije luchtcirculatie.

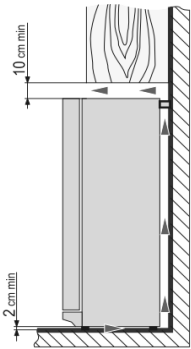

Afb. 2

- Houd een afstand aan van minimaal 10 cm tussen de bovenkant van het apparaat en voorwerpen die zich daarboven bevinden (bijv. een kastje). Anders stijgt het energieverbruik en kan de compressor oververhit raken (**afb. 2**).
- Wanneer u het apparaat in een hoek plaatst, zorg er dan voor dat de afstand tot de zijwand minimaal 6 cm bedraagt en dat de deur voldoende wijd opengaat om de laden uit het apparaat te trekken (**afb. 3**).

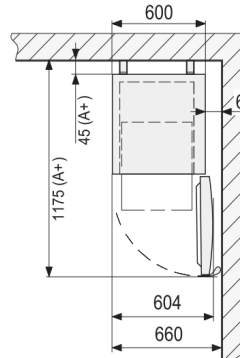

Afb. 3

- Het apparaat moet op een vlakke ondergrond worden geplaatst en mag de wand niet raken.
- Om ervoor te zorgen dat de deur vanzelf sluit, moet u de vrieskast naar achter laten hellen door de voorste stelvoetjes op gelijke hoogte in te stellen. Til de vrieskast aan de voorkant iets op, zodat de voorste stelvoetjes de grond niet raken en u ze in kunt stellen.

Aansluiting



GEVAAR! Gevaar voor elektrische schokken!

Wanneer het apparaat niet juist is geïnstalleerd kan het lichamelijk letsel veroorzaken door elektrische schokken!

Vergelijk de parameters van het plaatselijke lichtnet met de technische gegevens van het apparaat (zie typeplaatje) voordat u het apparaat installeert.

Sluit het apparaat alleen aan wanneer de gegevens overeenkomen!

Houd u aan de algemene veiligheidsvoorschriften!

- **Attentie!** Wanneer u het apparaat schever heeft gehouden dan 30°, dan moet u minimaal **4 uur** wachten met de aansluiting op het lichtnet. Als u zich niet houdt aan deze aanbevelingen kan de compressor kapot gaan.
- Het elektriciteitscircuit en het stopcontact moeten met een zekering van minimaal 16A beveiligd zijn. Het apparaat mag alleen direct op een wandcontactdoos aangesloten worden; het is niet toegestaan om verlengsnoeren of verdeelstekkers te gebruiken.

- Zorg ervoor dat u het apparaat zodanig plaatst dat u altijd toegang hebt tot de stekker, zodat u indien noodzakelijk het apparaat snel los kunt koppelen van het lichtnet.

Omdraaien van de draairichting van de deur (afb. 4, 5)

- Indien noodzakelijk kunt u de draairichting van de deur veranderen. Hiervoor zijn nodig: sleutels met nummer 8 en 10, kruiskopschroevendraaier.



OPGELET!

De vrieskast mag bij het veranderen van de draairichting van de deur niet horizontaal neergelegd worden!

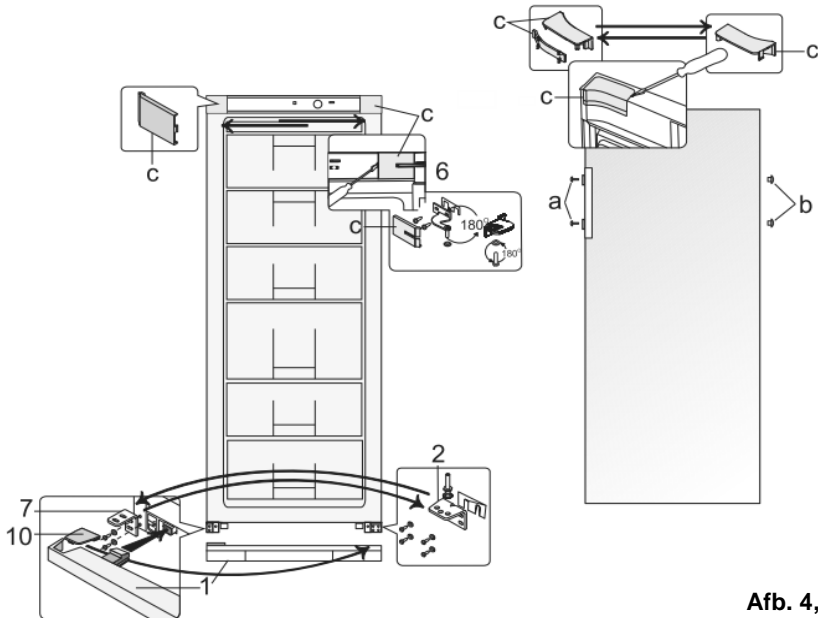

Afb. 4, 5

- **Waarschuwing!** Voordat u de draairichting van de deur verandert, moet u het apparaat loskoppelen van het lichtnet (haal de stekker uit het stopcontact!).
- U kunt nu de volgende stappen uitvoeren:
 1. Open de deur.
 2. Verwijder de 4 beschermplaatjes (c) die zich in de behuizing en aan de binnenzijde van de deur bevinden.
 3. Plaats het verlengstuk van het beschermplaatje 180° graden gedraaid aan de andere kant.
 4. Schroef de pin aan de binnenzijde van de deur in de buurt van (c)/(6) los.
Attentie! Houd de deur van het apparaat vast.

5. Haal de deur van het apparaat.
6. Schroef de bovenste bevestiging (6) los. Let op het kunststofplaatje onder de bevestiging.
7. Draai de bevestiging (6) samen met het kunststofplaatje 180° en schroef hem aan de andere kant van het apparaat vast in de twee vrije openingen die zich naast elkaar bevinden.
8. Verwijder het onderste beschermpaneel (1).
9. Schroef bevestiging (2) met de pin los.
10. Schroef de pin met de ring uit de bevestiging en draai hem vervolgens in de opening aan de andere kant van de bevestiging.
11. Verwijder bevestiging (7) en vervang hem door bevestiging (2) met de pin.
12. Plaats bevestiging (7) op de plaats van bevestiging (2).
13. Plaats de deur op de pin van bevestiging (2). **Attentie! Houd de deur van het apparaat vast.**
14. Plaats de pin van bevestiging (6) in de deur van het apparaat.
15. Bedek de bevestigingen en de vrije openingen met de beschermplaatjes (c).
16. Verwijder het beschermplaatje (10) van het beschermpaneel (1) en plaats hem aan de andere kant.
17. Monteer het beschermpaneel (1) opnieuw op het apparaat.
18. Om de handgreep op de andere kant van de deur te zetten, verwijdert u de beschermkapjes van de schroeven (a) en de sluitdopjes (b).
19. Draai de schroeven uit de deurgreep. Schroef de deurgreep aan de andere kant van de deur vast. Duw de meegeleverde sluitdopjes in de overgebleven openingen in de deur en plaats de beschermkapjes op de schroeven.

5.3 Bediening

Voor het eerste gebruik!

- Reinig het apparaat voor het eerste gebruik (6.2 „Reiniging“).
- Sluit het apparaat aan op een enkel, geaard stopcontact.
- Het groene controlelampje lichtnet gaat branden. De ventilator gaat aan en blijft continu werken.

Temperatuurinstelling

- De temperatuur is fabrieksmatig ingesteld op -18°C . U kunt de temperatuur naar eigen behoefte instellen.
- De temperatuur kan met de draaiknop voor temperatuurregeling worden ingesteld op een schaal van 0-6.
 - In de positie „0“ schakelt de compressor uit. Het apparaat is nog steeds aangesloten op het lichtnet.
 - U stelt een lagere temperatuur in door de draaiknop voor temperatuurregeling met de klok mee te draaien. U verkrijgt de laagste temperatuur (sterkste koeling) wanneer de draaiknop voor temperatuurregeling in de positie „6“ staat.



AANWIJZING!

Zet de draaiknop voor temperatuurregeling eerst op de positie „3“. Als het apparaat te hard koelt zet u hem vervolgens op de positie „1-3“, wanneer de koeling onvoldoende is op de positie „3-6“.

- Wacht bij het eerste gebruik met het vullen van het apparaat met producten, totdat de vrieskast de gewenste temperatuur heeft bereikt. Dit duurt gemiddeld 2 tot 3 uur.

Het invriezen van voedingsmiddelen

- Zet het apparaat in de **snelvriesmodus** wanneer u verse voedingsmiddelen gaat invriezen. Zet hiertoe de draaiknop voor temperatuurregeling op de positie „S“. De gele indicator voor **snelvriesmodus** gaat branden. In deze modus werkt de compressor continu.
- De **snelvriesvakken** van het apparaat zijn aangeduid met het symbool .
- Leg de in te vriezen voedingsmiddelen in een van de snelvriesvakken en sluit het vak en vervolgens de vrieskast.
- Haal na 24 uur de bevroren voedingsmiddelen uit het snelvriesvak en plaats ze in een van de laden daaronder.
- Zet de draaiknop voor temperatuurregeling opnieuw in de uitgangspositie. De gele indicator voor snelvriesmodus dooft.



OPGELET!

***De snelvriesmodus schakelt niet automatisch uit.
Het apparaat mag niet langer dan 3 dagen onafgebroken in de snelvriesmodus werken, anders kan de compressor beschadigd raken!***



OPGELET!

Vries niet meer dan de maximale hoeveelheid producten in: 12 kg in 24 uur.

- Houd een afstand van minimaal 2,5 mm tussen de in te vriezen voedingsmiddelen aan (**afb. 6**). Voedingsmiddelen die nog moeten worden ingevroren mogen reeds bevroren producten niet raken.
- Bevries alleen producten die geschikt zijn om in te vriezen en bestand zijn tegen lage temperaturen.
- Vries alleen verse voedingsmiddelen in.

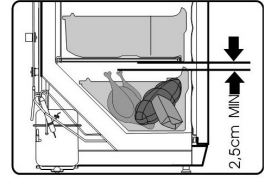

Afb. 6

- Kies für jedes Nahrungsmittel eine geeignete Verpackung und verpacke das Produkt auf die richtige Weise. Die Verpackung darf kein Licht oder Feuchtigkeit durchlassen. Dies kann das Trocknen von eingefrorenen Produkten verursachen. Folienverpackungen und Säcke müssen weich und flexibel sein, damit sie sich gut an die Inhalte anpassen.
- Platz kein unverpackte Nahrungsmittel in der Gefriertruhe.**
- Setze **keine** mit Flüssigkeit gefüllten Gläser in das Gerät. Flüssigkeiten können beim Einfrieren auslaufen, was zu Rissen führen kann.
 - Achte darauf, dass du niemals aufgetaute Nahrungsmittel oder Nahrungsmittel, die zu Beginn des Auftauens wieder einfrieren. Dergleichen Produkte müssen innerhalb von maximal 24 Stunden zubereitet und aufgefroren werden.
 - Halte dich an die Anweisungen des Herstellers bezüglich des Einfrierens von Nahrungsmitteln.
 - Du kannst die besten kleinen Portionen einfrieren und auftauen. So ist das schnelle Einfrieren und Auftauen des Produkts garantiert. Schreibe das Datum des Einfrierens und den Inhalt auf die Verpackung des Produkts.
 - Die Temperatur in der Truhe kann vorübergehend ansteigen, wenn du große Mengen an frischen Produkten einfrierst. Dies hat keinen Einfluss auf die eingefrorenen Produkte, die bereits in der Gefriertruhe aufbewahrt wurden.
 - Vermeide das Öffnen der Tür während des Einfrierens.
 - **Zieh für die richtige Temperatureinstellung, um unnötigen Energieverbrauch zu vermeiden.**
 - Öffne die Tür des Geräts nicht bei einem Stromausfall oder einer technischen Störung. Dies verzögert den Temperaturanstieg in der Gefriertruhe.

Bewahrung von bevrorenen Nahrungsmitteln

- Halte dich an die Anweisungen, die sich auf die Verpackung des Nahrungsmittels beziehen. Wenn diese Anweisungen fehlen, sollte das Produkt in bevrorenem Zustand nicht länger als maximal 3 Monate nach dem Kaufdatum aufbewahrt werden.
- Halte dich bei frisch eingefrorenen Nahrungsmitteln an die folgenden Lagerfristen:
 - **vis** und **worst** nicht länger als **6 Monate**;
 - **kaas**, **gevogelte**, **varkensvlees**, **lamsvlees** nicht länger als **8 Monate**;
 - **rundvlees**, **vruchten** und **groenten** nicht länger als **12 Monate**.

- Op de verpakking van industrieel ingevroren voedingsmiddelen staan de bewaar-temperatuur en -tijd aangegeven. Houd u bij de bewaring en het gebruik van bevroren producten aan de aanwijzingen van de producent van de voedingsmiddelen.
- Kies uitsluitend voedingsmiddelen die op de juiste manier zijn verpakt, met exacte informatie op de verpakking en die bewaard zijn in een diepvries met een temperatuur van maximaal -18°C.
- Vervoer gekochte diepgevroren producten in geschikte containers of tassen om te voorkomen dat ze ontdooien. Plaats ze zo snel mogelijk opnieuw in de diepvriezer.
- Koop geen voedingsmiddelen die zijn bedekt met een rijlaag, omdat deze producten al meerdere malen begonnen zijn met ontdooien.
- Bescherm de voedingsmiddelen tegen ontdooiing, omdat een temperatuurstijging de bewaringstermijn verkort en de kwaliteit hierdoor achteruitgaat.
- Gebruik gedeeltelijk of volledig ontdooide voedingsmiddelen onmiddellijk. Dankzij de lage temperatuur worden de voedingsmiddelen geconserveerd, maar de micro-organismen worden niet vernietigd. Zij reacteren in een hoog tempo en veroorzaken het bederven van voedingsmiddelen. De voedingswaarde van het voedingsmiddel gaat snel achteruit bij gedeeltelijke ontdooiing, vooral in het geval van groenten en fruit en kant-en-klare gerechten.
- Wanneer de verpakking is beschadigd of op onnatuurlijke wijze gewelfd, dan is het waarschijnlijk dat hij niet op de juiste wijze is bewaard en kunt u veronderstellen dat het product bedorven is.

Productie van ijsblokjes

- De ijsblokjes worden geproduceerd in de hiervoor bestemde ijsblokjesvorm. Vul ieder vakje van de ijsblokjesvorm voor 3/4 met drinkwater.
- Plaats de ijsblokjesvorm in een van de snelvriesvakken.
- Laat de ijsblokjes gedurende circa 5 minuten staan bij kamertemperatuur en doe ze vervolgens in een ijsblokjescontainer.

Ontdooien:

- Ontdooi het apparaat minimaal **tweemaal per jaar**, zodat de ijslaag niet dikker wordt dan 5 mm.

Attentie! Koppel het apparaat voordat u begint met ontdooien los van het lichtnet (haal de stekker eruit!).

- Verwijder alle voedingsmiddelen uit het apparaat. Bedek de bevroren producten met dik materiaal en bewaar ze op een koele plaats, zodat ze niet ontdooien.
- Trek het lipje voor de afvoer van dooiwater uit, draai het 180° en haak het in de opening (afb. 7). Plaats een wateropvangschaal onder het lipje.
- Laat de deur van apparaat openstaan. Maak na het ontdooien de oppervlakte van de vrieskast en de uitrusting droog.

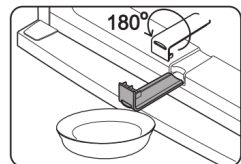

Afb. 7

Attentie! Gebruik geen scherpe voorwerpen of andere gereedschappen voor het mechanisch verwijderen van de ijslaag!

- Trek het lipje voor de afvoer van dooiwater uit, draai het opnieuw 180° en plaats het terug op de oorspronkelijke plaats.
- Sluit de deur van het apparaat. Schakel het apparaat in en wacht tot het de gewenste temperatuur heeft bereikt, voordat u de bevroren voedingsmiddelen opnieuw in het apparaat plaatst.
- Maak de deur van het apparaat indien mogelijk niet open bij een plotselinge stroomonderbreking om koudeverlies te voorkomen.
- Sluit de vrieskast na een stroomonderbreking of het lostrekken van de stekker pas na minimaal **15 minuten** weer aan.
- Schakel het apparaat uit (zet de temperatuurregelaar in de positie „0“ en trek de stekker eruit) als u het niet langer gebruikt. Ontdooi het apparaat zoals hierboven beschreven staat.
- Wanneer u het apparaat gedurende langere tijd niet gebruikt, laat dan de deur openstaan.

6. Reiniging en onderhoud

6.1 Veiligheidsvoorschriften

- Zowel voor reiniging als voor reparatie onderbreek voordat u het apparaat de stroomtoevoer.
- Gebruik geen bijtende reinigingsmiddelen en zorg ervoor, dat er geen water in het apparaat komt.
- Het is **niet** toegestaan het apparaat, de kabel of de stekker in water of een andere vloeistof onder te dompelen, om elektrische schokken te vermijden.



OPGELET!

Het apparaat is niet geschikt voor het direct uitspoelen met een waterstraal. Daarom is het niet toegestaan het apparaat met een hoogdruk waterstraal te reinigen!

6.2 Reiniging

- Maak het apparaat regelmatig schoon.
- Bescherm de binnenoppervlakken van het apparaat en alle kunststof elementen tegen vet, zuren en sauzen. Wanneer deze oppervlakken toch verontreinigd raken, maak die plaatsen dan onmiddellijk schoon met warm water en een mild schoonmaakmiddel.
- Maak de buiten- en binnenoppervlakken schoon met warm water en een mild schoonmaakmiddel. Afwissen met schoon water. **Attentie!** Gebruik **nooit heet water** voor het schoonmaken van het apparaat!
- Maak de schoongemaakte oppervlakken zorgvuldig droog.

- Maak de deurrubbers regelmatig schoon en droog.
- Maak de uitrusting (laden, ijsblokjesvorm) regelmatig schoon met warm water en maak ze droog alvorens ze in de vrieskast te plaatsen.
- Verwijder minimaal eenmaal per jaar het stof dat zich op de achterwand van de vrieskast en de compressor heeft verzameld.
- Een verontreinigde compressor heeft negatieve invloed op de werking van het apparaat en verhoogt het energieverbruik! **Attentie!** De compressor nooit met water schoonmaken!
- Gebruik een droog, zacht borsteltje, elektrostatische doekjes of een stofzuiger (**afb. 8**).
- Gebruik **nooit** agressieve schoonmaakmiddelen zoals bijv. schuurpoeders, alcoholhoudende of alkalische schoonmaakmiddelen, oplosmiddelen of benzine die de kunststof elementen en/of de laklaag kunnen beschadigen.
- Gebruik **geen** schurende doekjes of grove sponsjes voor het schoonmaken.

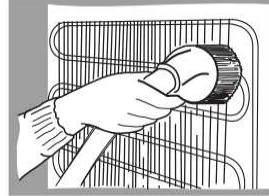

Afb. 8

6.3 Veiligheidsvoorschriften voor onderhoud

- Controleer de voedingskabel regelmatig op beschadigingen. Het apparaat nooit gebruiken wanneer de voedingskabel beschadigd is. Laat een beschadigde voedingskabel vervangen door de servicedienst of een gekwalificeerde elektricien om gevaar te voorkomen.
- Bij schade en storingen neemt u contact op met uw verkoper of onze Klantenservice. Let op de aanwijzingen uit punt 7 betreffende het opzoeken van de storingen.
- Onderhoud- en reparatiewerkzaamheden mogen alleen door gekwalificeerde vaklui worden uitgevoerd, onder gebruikmaking van originele reserveonderdelen en accessoires. **Probeer u nooit zelf het apparaat te repareren!**

7. Mogelijke storingen

Probleem	Oorzaak	Oplossing
Het aangesloten apparaat werkt niet, het groene controlelampje lichtnet brandt niet.	<ul style="list-style-type: none"> • De stekker zit niet goed in het stopcontact. • De zekering van de stroomvoorziening is beschadigd. • Stroomuitval. 	<ul style="list-style-type: none"> • Steek de stekker op de juiste manier in het stopcontact. • Controleer de stroomvoorziening. • Controleer de stroomvoorziening.
Het rode controlelampje voor stijgende temperatuur brandt.	<ul style="list-style-type: none"> • Het apparaat is voor de eerste keer aangesloten of gedurende langere tijd uitgeschakeld geweest (bijv. om te ontdooien of na een stroomonderbreking). • De deur van het apparaat staat open of wordt vaak geopend en weer gesloten. • Er bevindt zich een grote hoeveelheid verse voedingsmiddelen in het apparaat en de temperatuur is hoger geworden dan -9°C. 	<ul style="list-style-type: none"> • Controleer de oorzaak en probeer deze indien mogelijk weg te nemen. Wanneer de indicator voor stijgende temperatuur na 6 uur nog niet is gedoofd, betekent dit dat de compressor onafgebroken werkt of zichzelf niet uitschakelt. Neem in dat geval contact op met de klantenservice of de leverancier.
De temperatuur in het apparaat is te hoog, slechts korte pauzes in de werking van de compressor.	<ul style="list-style-type: none"> • De deur van het apparaat is niet hermetisch gesloten of staat te lang open. • Te veel producten in het apparaat. • Te warme producten in het apparaat. 	<ul style="list-style-type: none"> • Sluit de deur van het apparaat, laat hem niet te lang openstaan. • Verwijder overbodige producten uit het apparaat. • Koel de voedingsmiddelen af tot kamertemperatuur voordat u ze invriest.
Het apparaat werkt steeds luider.	<ul style="list-style-type: none"> • De vrieskast staat niet op een vlakke ondergrond. • De vrieskast raakt de muur of andere voorwerpen. 	<ul style="list-style-type: none"> • Plaats de vrieskast op een vlakke ondergrond. • Zorg voor voldoende afstand van het apparaat tot muren en andere voorwerpen.
Bij het openen van de deur steekt de deurrubber uit.	<ul style="list-style-type: none"> • Verontreinigde deurrubber (bv. met plakkerige voedingsmiddelen als stroop, vet). 	<ul style="list-style-type: none"> • Maak de deurrubber en de gleuf voor het deurrubber schoon en droog. De deurrubber opnieuw plaatsen.
De oppervlakte van het apparaat is berijpt.	<ul style="list-style-type: none"> • De luchtvochtigheid van de omgeving is hoger dan 70 %. 	<ul style="list-style-type: none"> • De ruimte ventileren, indien mogelijk de bron van de hoge luchtvochtigheid verwijderen.

De bovenstaande gevallen zijn ter oriëntatie en dienen als voorbeeld. Als er zich dergelijke of vergelijkbare problemen voordoen, moet u het apparaat onmiddellijk uitschakelen en niet verder gebruiken. Wanneer u de storingen niet zelf heeft kunnen oplossen met de bovenstaande aanwijzingen, moet u contact opnemen met de klantenservice of de leverancier.

De volgende verschijnselen zijn geen storingen of fouten:

- Een kort, hard geluid of klik wanneer de compressor van het apparaat aanslaat.
- Geruis van stromend water. U hoort dit geluid bij normaal gebruik. Dit is het koelmiddel dat in het systeem rondstroomt.

8. Afvalverwijdering

Oude apparaten

Het gebruikte apparaat moet worden verwijderd in overeenstemming met in uw land geldende voorschriften. Aanbevolen wordt om contact op te nemen met een bedrijf dat gespecialiseerd is in verwijdering.



WAARSCHUWING!

Om misbruik en de daaraan verbonden gevaren te voorkomen, maakt u uw oude apparaat vóór de verwijdering onbruikbaar. Het apparaat uit het stopcontact halen en de aansluitkabel uit het apparaat verwijderen.



AANWIJZING!



Bij de verwijdering van het apparaat dient u de in uw land geldende voorschriften in acht te nemen.

Bartscher GmbH
Franz-Kleine-Str. 28
D-33154 Salzkotten
Germany

Tel.: +49 (0) 5258 971-0
Fax: +49 (0) 5258 971-120