

105997 / IW 35-EB



ESPAÑOL
Índice de contenido

1. Seguridad.....	90
1.1 Explicación de los símbolos	90
1.2 Indicaciones de seguridad.....	91
1.3 Uso previsto	96
1.4 Uso contrario a su uso previsto.....	96
2. Informaciones generales	97
2.1 Responsabilidad del fabricante y la garantía.....	97
2.2 Protección de los derechos de autor	97
2.3 Declaración de Compatibilidad.....	97
3. Transporte, embalaje y almacenaje	98
3.1 Control de entregas.....	98
3.2 Embalaje	98
3.3 Almacenaje.....	98
4. Especificaciones técnicas	99
4.1 Presentación de las partes del dispositivo.....	99
4.2 Datos técnicos.....	100
5. Instalación	101
5.1 Lugar de instalación	101
5.2 Montaje.....	102
5.3 Conexión eléctrica.....	103
6. Servicio	104
6.1 Modo de funcionamiento de las zonas de calentamiento por corrientes de inducción.....	104
6.2 Utensilios de cocina apropiados.....	105
6.3 Uso de dispositivo	106
7. Limpieza.....	108
8. Fallos posibles	109
9. Recuperación	110

Bartscher GmbH
 Franz-Kleine-Straße 28
 33154 Salzkotten
 Alemania

Tel.: +49 5258 971-0
 Fax: +49 5258 971-120
Asistencia técnica: +49 5258 971-197
www.bartscher.com



¡Antes de comenzar su utilización debe leer el instrucción de servicio y a continuación, guardarlo en un lugar seguro!

La presente instrucción de servicio describe la instalación del dispositivo, su servicio y su conservación, además sirve como fuente de información importante, así como de guía.

El conocimiento y el cumplimiento de todas sus indicaciones de seguridad y servicio garantizan el trabajo correcto y seguro del dispositivo.

Asimismo se deben respetar todos los reglamentos locales de prevención de accidentes y los principios de seguridad e higiene del trabajo.

La instrucción de servicio constituye un elemento integral del dispositivo y se recomienda mantenerla en un sitio de fácil acceso, para que las personas que instalan, realicen trabajos de conservación y de servicio, o de limpieza del equipo tengan acceso permanente a ella.

Si entrega el dispositivo a una tercera persona, debe también entregarle este manual de instrucciones.

1. Seguridad

El dispositivo se ha fabricado conforme a principios técnicos actualmente reconocidos. Sin embargo, el dispositivo puede ser fuente de peligros si se utiliza de manera incorrecta o distinta para la cual ha sido diseñado.

Todas las personas que utilicen el dispositivo deben respetar las recomendaciones e indicaciones contenidas en estas instrucciones de uso.

1.1 Explicación de los símbolos

Las indicaciones de seguridad y los aspectos técnicos más importantes se han marcado con símbolos adecuados en la presente instrucción de servicio. Estas indicaciones hay que respetarlas absolutamente para evitar posibles accidentes, perjuicios para la salud y la vida, así como daños materiales.



¡PELIGRO!

Este símbolo indica un peligro directo, cuya consecuencia podría ser lesiones graves en el cuerpo o incluso la muerte.



¡ADVERTENCIA!

Este símbolo indica una situación peligrosa, que podría causar lesiones graves en el cuerpo o incluso la muerte.



¡SUPERFICIE CALIENTE!

El símbolo indica que la superficie del dispositivo ésta caliente durante su funcionamiento. ¡Ignorar esta advertencia conlleva riesgo de quemaduras!



¡ATENCIÓN!

Este símbolo indica la posible existencia de situaciones de riesgo que podrían ocasionar lesiones leves o daños, mal funcionamiento y/o deterioro del dispositivo.



¡ATENCIÓN! ¡Campos magnéticos!

Este símbolo indica que los campos magnéticos que se producen durante el funcionamiento del dispositivo podrían provocar interferencias.



¡INDICACIÓN!

Este símbolo indica consejos e información que debe respetar para que la utilización del dispositivo sea efectiva y sin fallos.

1.2 Indicaciones de seguridad

- El dispositivo no está indicado para el uso de personas (incluidos niños) con alguna disfunción física, sensorial o mental, o que no tengan la suficiente experiencia y/o conocimiento, a menos que estas personas estén bajo la supervisión de un adulto responsable de su seguridad o que hubieran recibido de él indicaciones de cómo debe ser utilizado el dispositivo.
- Los niños deben estar bajo supervisión para estar seguro de que no jueguen con el dispositivo ni lo arranquen.
- Durante el funcionamiento del dispositivo, **nunca** lo deje sin supervisión.
- El dispositivo debe utilizarse exclusivamente en interiores.
- El dispositivo **no está** diseñado para ser utilizado con un temporizador externo o por control remoto.

- El dispositivo puede usarse solo en estado técnico fiable y seguro para el uso. En caso de averías en el funcionamiento desconecte el dispositivo de la alimentación y consulte al servicio.
- No se debe permitir a los niños el acceso al material de embalaje, tales como sacos de plástico y espuma de poliestireno. **¡Riesgo de asfixia!**
- Los trabajos de mantenimiento y reparación deben ser realizados únicamente por técnicos cualificados empleando piezas de repuesto y accesorios originales. **¡No intente nunca reparar usted mismo el dispositivo!**
- Se prohíbe usar accesorios y piezas de repuesto no recomendadas por el fabricante. Su uso podría provocar situaciones peligrosas para el usuario, el dispositivo sufrir daños o causar perjuicios para la salud o vida de las personas, además se pierde la garantía.
- Sin la autorización del fabricante se prohíbe terminantemente realizar cualquier cambio o modificación del dispositivo, para así evitar riesgos de peligro y garantizar su funcionamiento óptimo.



¡PELIGRO! ¡Riesgo de choque eléctrico!

Con el fin de evitar los resultados del peligro, se deben seguir las siguientes precauciones de seguridad.

- No permitir que el cable de alimentación entre en contacto con fuentes de calor o cantos agudos. El cable de alimentación no debe colgar de la mesa ni de ningún otro tipo de tablero. Debe tener cuidado de que nadie pise el cable ni pueda tropezar con él.
- El cable de alimentación no puede estar doblado, aplastado ni enredado, siempre debe estar totalmente desenrollado. No colocar nunca el dispositivo u otros objetos sobre el cable de alimentación.
- No se debe cubrir el cable de alimentación. El cable de alimentación no debe encontrarse en la zona de trabajo.

- El cable de alimentación debe ser revisado periódicamente para determinar si presenta algún daño. No utilice el dispositivo con el cable de alimentación dañado. Si el cable está dañado, deba encargarle al servicio técnico o a un técnico calificado su sustitución.
- El cable de alimentación se debe siempre desacoplar de la toma de corriente tirando únicamente del enchufe.
- No trasladar, mover ni levantar el dispositivo por el cable de alimentación.
- En ningún caso se debe abrir la carcasa del dispositivo. En el caso de modificar el circuito eléctrico o manipular el diseño eléctrico o mecánico existe el **riesgo de choque eléctrico**.
- Nunca sumerja el dispositivo, el cable de alimentación y el enchufe en agua u otros líquidos.
- Se prohíbe usar detergentes cáusticos y evite que el agua penetre el dispositivo.
- **No** se debe nunca utilizar el dispositivo con las manos húmedas o estando sobre una superficie mojada.
- Desenchar el dispositivo de la toma de corriente,
 - cuando el dispositivo no está siendo utilizado,
 - si durante su funcionamiento hay interferencias,
 - antes de limpiar el dispositivo.



¡SUPERFICIE CALIENTE! ¡Riesgo de quemaduras!

Para evitar las consecuencias de los peligros debe respetar las siguientes indicaciones:

- Durante el funcionamiento del dispositivo, la superficie de cocción se encuentra muy caliente. **Debe recordar**, que la cocina de inducción no crea calor en sí misma durante la cocción. ¡Sin embargo, su superficie se calienta con el calor de la batería de cocina! **Al finalizar de utilizar el dispositivo, la superficie de cocción se encuentra caliente. ¡No se debe tocar!**

- En el campo de cocción no debe colocar ningún tipo de utensilio de cocina de metal, tapas de ollas o sartenes, cuchillos y otros objetos de metal. Al encender el dispositivo estos objetos también se pueden calentar en exceso.
- Debe recordar que objetos tales como anillos, relojes, etc. pueden calentarse si se encuentran cerca de la superficie de cocción.
- Para evitar el sobrecalentamiento, en la superficie del dispositivo no debe colocar papel de aluminio o placas de metal.



¡ADVERTENCIA! ¡Riesgo de incendio!

Para evitar las consecuencias de los peligros debe respetar las siguientes indicaciones:

- ¡Debe asegurarse de evitar calentar durante demasiado tiempo aceites y grasas! Los aceites y grasas calentados en exceso pueden encenderse rápidamente. Si se produce una llama en el campo de cocción, debe apagar el dispositivo y apagar la llama con una cubierta grande, un plato o un paño húmedo.

¡Nunca debe apagar el fuego con agua!

Después de apagar la llama debe esperar a que el campo de cocción se enfríe y asegurarse de que exista ventilación y una cantidad adecuada de aire fresco.



¡ADVERTENCIA! ¡Riesgo de explosión!

Para evitar las consecuencias de los peligros debe respetar las siguientes indicaciones:

- En las cercanías del dispositivo no debe encontrarse ningún tipo de contenedor plástico combustible (fácilmente inflamable), materiales ácidos o alcalinos, ya que esto podría acortar la vida útil del dispositivo y, al encenderlo, existe riesgo de deflagración.

- En el campo de cocción por inducción no debe calentar recipientes cerrados, como latas de conservas. Como consecuencia de la presión en los recipientes las latas podrían explotar (reventar). La lata de conservas se calienta mejor si se abre previamente y es colocada en una olla con una pequeña cantidad de agua, que para calentar se pone en el campo de cocción.



¡ATENCIÓN! ¡Peligro de los campos electromagnéticos!

Para evitar las consecuencias de los peligros debe respetar las siguientes indicaciones:

- Los objetos magnéticos tales como tarjetas de crédito, tarjetas de almacenamiento USB, o calculadoras no deben encontrarse en contacto directo con el dispositivo encendido. Su funcionamiento puede resultar interferido por los campos magnéticos.
- ¡No abrir la cubierta inferior!
- Debe asegurarse de que los utensilios para cocinar se encuentren siempre en el centro del campo de trabajo, para que el fondo del utensilio de cocina cubra los campos electromagnéticos.
- Los estudios científicos confirman que las cocinas de inducción no suponen un riesgo. De cualquier forma, las personas con un marcapasos deben respetar una separación de al menos 60 cm del dispositivo encendido.



¡ATENCIÓN!

Para evitar un eventual deterioro del dispositivo debe respetar las siguientes indicaciones.

- No debe utilizar objetos punzantes o limpiadores cáusticos para limpiar la superficie del dispositivo.
- El dispositivo no debe tratarse como un estante. No se debe depositar en él vajilla vacía.

- La superficie de cocción está realizada en vidrio resistente a las altas temperaturas. En el caso de deterioro, o de que aparezcan pequeñas grietas debe inmediatamente desenchufar el dispositivo de la toma de corriente e informar al servicio técnico.

1.3 Uso previsto

Cualquier uso del dispositivo para fines diversos y / o desviarse de su uso previsto está prohibido y se considera uso contrario a su uso previsto.

Se excluyen todas las reclamaciones contra el fabricante y / o sus representantes por daños causados por el uso del dispositivo contra su uso previsto.

El usuario será responsable único y exclusivo de los daños producidos durante un uso del aparato no conforme a su destino.

El aparato trabajará de modo seguro solamente si es utilizado conforme a su diseño, y de acuerdo con las indicaciones de este manual de uso.

El dispositivo está diseñado para ser utilizado en hogares y similares, tales como:

- en tiendas, oficinas o lugares de trabajo similares;
- en granjas;
- para clientes de hoteles, moteles y otros lugares similares;
- en cafeterías.

El wok de inducción empotrable está diseñado únicamente para preparar y calentar alimentos utilizando recipientes apropiados.

1.4 Uso contrario a su uso previsto.

Cualquier uso que no sea el mencionado en **1.3 “Uso previsto”** se considera inadecuado y prohibido.

Un uso no conforme a su destino puede provocar daños graves a personas y objetos debido a tensión eléctrica peligrosa, fuego o alta temperatura. Usando este aparato sólo se pueden realizar tales tareas que están descritas en estas instrucciones de uso. El uso inadecuado puede provocar deterioro del aparato.

Solo personal cualificado podrá realizar las intervenciones técnicas, de montaje y mantenimiento del aparato.

2. Informaciones generales

2.1 Responsabilidad del fabricante y la garantía

Todas las informaciones contenidas en estas instrucciones se han presentado conforme a los reglamentos vigentes, conocimientos actuales de fabricación e ingeniería y en base a nuestro conocimiento y experiencia de varios años.

Asimismo la traducción de la instrucción de servicio se ha realizado escrupulosamente. Sin embargo no nos hacemos responsables por errores eventuales en la misma. La versión que decide es la instrucción de servicio anexada en idioma alemán.

En el caso de encargos de modelos especiales u opciones adicionales, así como en situaciones donde se aplican los conocimientos técnicos más recientes, el dispositivo entregado puede diferenciarse de las informaciones y figuras contenidas en la presente instrucción de servicio.



¡ATENCIÓN!

¡Antes de iniciar cualquier operación relacionada con el dispositivo, sobre todo antes de ponerlo en marcha, leer con atención las presentes instrucciones de uso!

El fabricante **no se hace responsable** de los daños y fallos derivados de:

- el incumplimiento de las instrucciones de uso y limpieza;
- el uso inapropiado;
- la introducción de cambios por el usuario;
- el uso de piezas de recambio no admitidas.

Nos reservamos el derecho de realizar cambios técnicos en el producto con el propósito de mejorar las propiedades utilizables del dispositivo.

2.2 Protección de los derechos de autor

La presente instrucción de servicio, así como los textos, dibujos, fotos y otros elementos que contiene están protegidos por derechos de autor. Sin la autorización escrita del fabricante se prohíbe estrictamente duplicar el contenido de la instrucción de servicio de cualquier forma y modo (también fragmentos), así como su utilización y/o el traspaso de su contenido a terceros. El quebrantamiento de lo anteriormente mencionado tendrá efectos de indemnización. Nos reservamos el derecho de reclamaciones posteriores.



¡INDICACIÓN!

Los datos, textos, dibujos, fotografías y otras descripciones de la presente instrucción están protegidos por las leyes en materia de derechos de autor y de propiedad industrial. Su uso ilegal será motivo de sanción jurídica.

2.3 Declaración de Compatibilidad



El dispositivo actualmente cumple las normas vigentes y las directrices de la Unión Europea. Esto está confirmado en la Declaración de Compatibilidad WE. A petición del cliente podemos enviar dicha Declaración de Compatibilidad WE.

3. Transporte, embalaje y almacenaje

3.1 Control de entregas

Tras la entrega, hay que revisar inmediatamente si el dispositivo está completo y si no sufrió daños durante el transporte. En caso de confirmar daños de transporte visibles no hay que aceptar el dispositivo, o bien recibirlo condicionalmente.

Los daños hay que detallarlos en los documentos de transporte / o en la lista de entrega del agente expedidor.

Los daños ocultos hay que comunicarlos directamente tras su confirmación, ya que las reclamaciones de indemnización sólo se pueden hacer dentro de los plazos de reclamación vigentes.

3.2 Embalaje

Rogamos no tirar el cartón del dispositivo. Puede ser útil para guardar el dispositivo durante mudanzas o al enviarlo a nuestro punto de servicio en caso de daños o averías del mismo. Antes del ponerlo en marcha retire todo el material externo e interno del empaque.



Durante la recuperación del embalaje hay que cumplir los reglamentos vigentes del país dado. Los materiales de empaque con propiedades de reuso hay que reciclarlos.

Por favor, revise si el dispositivo y los accesorios se encuentran en el juego. Si faltasen partes, rogamos contactar con nuestro Departamento de Servicio de Atención al Cliente.

3.3 Almacenaje

Se recomienda no abrir el embalaje hasta el momento de instalación del dispositivo, y durante el almacenamiento hay que ajustarse a las designaciones del modo de colocar y almacenar el embalaje.

Los dispositivos empacados hay que almacenarlos siempre conforme a las siguientes condiciones:

- no almacenar al aire libre,
- mantener en un sitio seco, proteger del polvo,
- proteger contra la acción agentes agresivos,
- proteger contra la luz solar,
- evitar sacudidas mecánicas,
- en caso de un almacenaje prolongado (por más de tres meses), controlar regularmente el estado de todas partes y el embalaje, si es necesario, renueve el dispositivo.

4. Especificaciones técnicas

4.1 Presentación de las partes del dispositivo

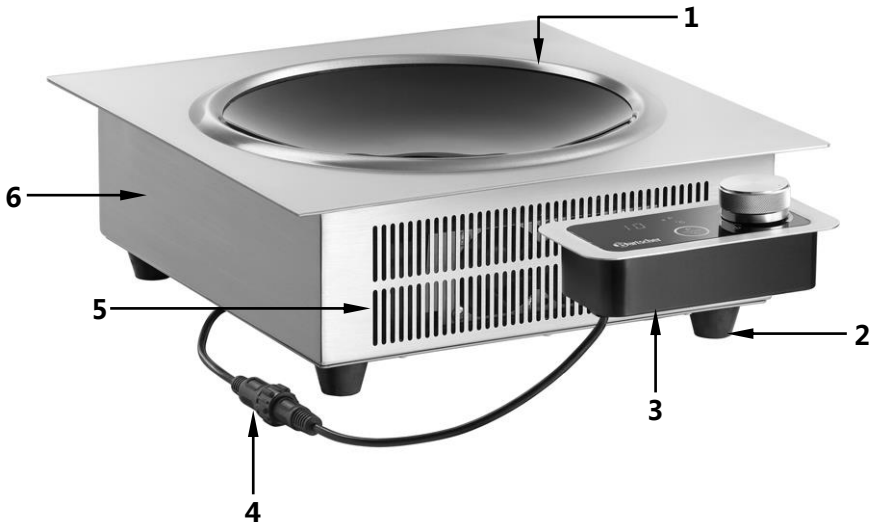

- 1 Placa calefactora
- 2 Pies (4)
- 3 Panel de control
- 4 Enchufe multipolo roscado
- 5 Rejillas de ventilación
- 6 Carcasa

4.2 Datos técnicos

Nombre	Wok de inducción empotrable IW 35 IW35-EB
Código:	105997
Material:	Carcasa: acero inoxidable, placa calefactora: vitrocerámica
Color:	plata / negro
Diseño:	<ul style="list-style-type: none">▪ Número de zonas de cocción: 1▪ Tipo de zona de cocción: inducción▪ Control: electrónico, mando giratorio, táctil▪ Conexión del aparato: listo para conectar▪ Detección de recipientes▪ Protección contra sobrecalentamiento▪ Pantalla digital▪ Ajuste: potencia, temperatura▪ Luces indicadoras: potencia, temperatura▪ Propiedades:<ul style="list-style-type: none">- Empotrable- Panel de control por separado, longitud del cable: 500 mm,- 2 ventiladores
Niveles de potencia:	10, 500 W - 3500 W
Control de temperatura:	10 niveles, rangos de ajuste: 20 °C Rango de temperatura: 60 °C - 240 °C
Potencia y tensión de alimentación:	3,5 kW / 230 V / 50/-60 Hz
Medidas:	Aparato: an. 370 x prof. 390 x al. 135 mm placa calefactora: Ø 260 mm panel de control: an. 170 x prof. 82 x al. 60 mm
Peso:	7,5 kg

¡Sujeto a modificaciones técnicas!

5. Instalación

5.1 Lugar de instalación

- Desembale el aparato, retire y elimine los materiales de envasado de acuerdo con la normativa local vigente.



¡ATENCIÓN!

Nunca se deben retirar del dispositivo la tabla con los datos nominales y las indicaciones de seguridad.

- Coloque el dispositivo sobre una superficie de montaje estable, seca, plana, resistente al agua y altas temperaturas.
- **No** utilice el dispositivo cerca de llamas abiertas, hornos eléctricos, estufas u otras fuentes de calor.
- Preste atención a que las rejillas de ventilación del dispositivo no estén bloqueadas o tapadas porque podría provocar un sobrecalentamiento del dispositivo.
- Mantenga una distancia mínima 5 – 10 cm de seguridad desde paredes u otros objetos inflamables.
- **Nunca** coloque el dispositivo en un entorno húmedo o mojado.
- No monte el aparato cerca de aparatos u objetos sensibles a los campos magnéticos (p. ej.: radios, televisores, etc.).
- Monte el aparato de tal manera para que no se bloquee el acceso al enchufe y pueda ser desenchufado rápidamente de la toma de corriente si fuese necesario.

5.2 Montaje

El aparato y el panel de control han sido diseñados para ser montados en una encimera. Durante el montaje, cumpla las siguientes instrucciones:

1. Elija una material de encimera resistente a altas temperaturas para evitar deformaciones provocadas por el calor irradiado por el aparato.
2. Asegúrese de que el espesor de la encimera cumple los requisitos de resistencia (mín. 30 mm).
3. Corte en la encimera dos orificios con las medidas indicadas en el dibujo siguiente.

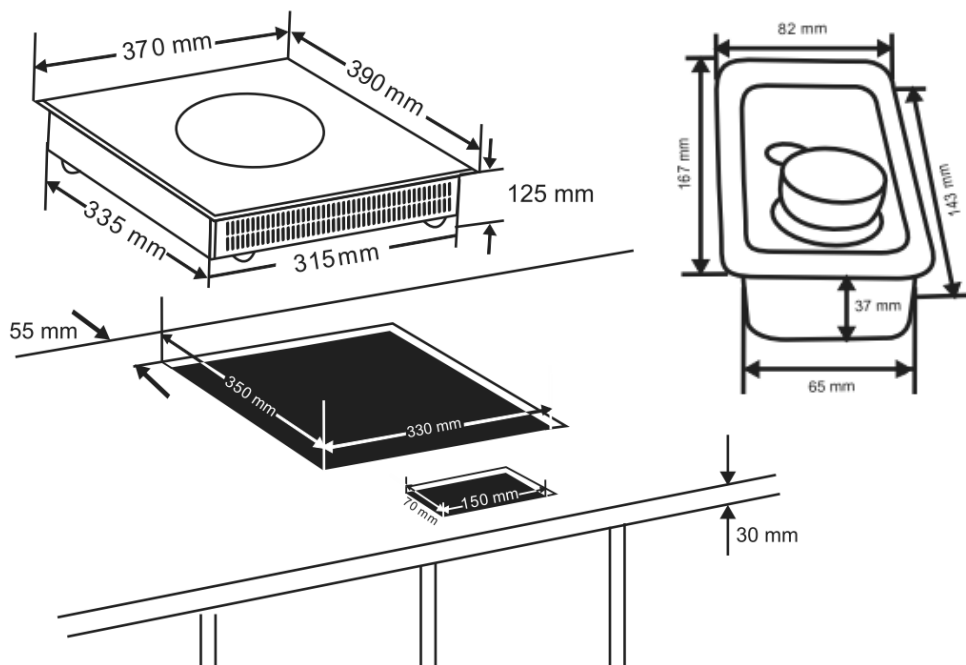

4. Procure dejar suficiente ventilación alrededor del aparato y que las rejillas de ventilación no se queden bloqueadas.
5. **Nota:** La distancia de seguridad entre la zona de cocción y el armario de pared encima de ella debería ser por lo menos de 760 mm, si no se ha previsto ningún extractor de cocina.

5.3 Conexión eléctrica



¡PELIGRO! ¡Riesgo de choque eléctrico!

En caso de una instalación inapropiada, el dispositivo puede causar lesiones corporales!

Antes de la instalación del dispositivo compare las especificaciones de la corriente de la red local con las de la alimentación del dispositivo (ver placa de características). Conecte el dispositivo única y exclusivamente cuando las especificaciones sean compatibles.

- El circuito de la toma de corriente debe tener una protección de por lo menos 16 A. Conecte el aparato directamente a una toma de corriente individual con contactos de protección; no utilice ladrones ni enchufes múltiples.
- Los cables se instalan por debajo del aparato.
- Coloque el mando giratorio en la posición "**APAGADO**" .
- Conecte el panel de control y la placa de inducción con el enchufe multipolo roscado.
- Conecte la clavija a una toma de corriente individual.

Se oye una señal acústica. El aparato está ahora en modo **Standby**.

6. Servicio

6.1 Modo de funcionamiento de las zonas de calentamiento por corrientes de inducción

En la placa de inducción la tensión eléctrica es conducida a la bobina del cable bajo el vidrio. De esta manera surgen campos magnéticos, los cuales a través del efecto físico calientan directamente la olla.

Esto significa ahorrar tiempo y energía, ya que aquí no se calienta primero, como sucede en las cocinas convencionales, el elemento calefactor y la superficie de cocimiento de vidrio.

Otra ventaja es el corto tiempo necesario para cocer, gracias a la propiedades técnicas anteriormente mencionadas.

El flujo térmico cambia inmediatamente al ajustar las preferencias y se puede regular con gran precisión. La superficie de inducción que cocina reacciona a los cambios de colocación como lo haría una cocina de gas, ya que la energía llega enseguida a la olla sin calentar primero otros materiales.

La técnica de inducción une esta rapidez de reacción con la ventaja básica de la corriente, la cual permite la dosificación exacta del flujo térmico.

Otras ventajas de la cocina de inducción:

- Dado que la placa calefactor se calienta indirectamente, a través del fondo del recipiente, la comida que hierve no se quema fuertemente. El calentamiento de la superficie de cocimiento de vidrio es únicamente el efecto del recipiente caliente.
- Si se enciende el dispositivo sin batería de cocina encima o la batería se retira del dispositivo, se produce una señal acústica repetitiva y el dispositivo se apaga después de 30 segundos.
- El dispositivo reconoce una batería de cocina adecuada en la placa calefactora. Si la batería de cocina no está indicada para las cocinas de inducción, no se transmite energía. El dispositivo se apaga después de 30 segundos.

6.2 Utensilios de cocina apropiados

Con el wok de inducción pueden usarse exclusivamente sartenes wok **redondeadas** hechas de acero, acero inoxidable u otro material, si están destinadas al **calentamiento por inducción** (observe la información contenida en la descripción del recipiente correspondiente para cocinar).



¡INDICACIÓN!

Para el funcionamiento correcto, estas sartenes deben tener un fondo magnético (el imán debe estar adherido en ellas para siempre).

p.ej. sartén wok del la marca Bartscher W360R



- Material: acero inoxidable
- Asas frías: asa y mango en los lados opuestos
- Capacidad: 6 litros
- Diámetro: 360 mm
- Medidas:
an. 640 x prof. 360 x al. 220 mm
- Peso: 2,85 kg
- Incluye una tapa de acero inoxidable

Código: 105981

Si el wok de inducción demuestra un desvío excesivo del recipiente magnetizado, puede producirse una caída de potencia y una menor protección contra el sobrecalentamiento. Por ello, no se pueden utilizar recipientes de aluminio, bronce o recipientes no metálicos.

6.3 Uso de dispositivo

Panel de control



- | | |
|---|--|
| 1 Pantalla digital | 4 Posición OFF de la muletilla  |
| 2 Luces indicadoras LED de potencia (1-10) y temperatura  | 5 Botón de selección de funciones para potencia / temperatura  |
| 3 Mando giratorio | |

- Limpie el aparato y el panel de control antes del primer uso de acuerdo con las instrucciones del **punto 7 "Limpieza"**.
- Colocar una sartén correspondiente con el alimento a preparar en la placa de cocción.





¡ATENCIÓN!

No coloque sobre la zona de cocción un recipiente vacío.

El calentamiento de una olla o sartén vacía activa la protección contra sobrecalentamiento, suena una señal acústica del fallo y el aparato se apaga. En la pantalla digital aparece el mensaje de error "E2".



Retire el recipiente de la zona de cocción y deje enfriar el aparato durante unos minutos. A continuación, puede volver a utilizar el aparato como siempre.

Configuración

Potencia

- Para encender el aparato, gire hacia la derecha el mando giratorio hasta que oiga un "clic".
- El aparato se conecta en modo de potencia y en la pantalla digital aparece el **nivel de potencia por defecto "1"**. La luz indicadora LED de potencia (1-10) se enciende.
- Con el mando giratorio siempre se puede cambiar este ajuste en el rango de 1 a 10. En la pantalla digital aparece el nivel de potencia seleccionado.

Temperatura

- Para salir del modo de potencia de potencia pulse el botón de función  y pase al modo de temperatura. El aparato salta a la **temperatura preajustada de 60 °C** que aparece en la pantalla digital. El piloto de control LED de la temperatura () se enciende.
- Con el mando giratorio siempre se puede cambiar este ajuste entre 60 °C y 240 °C. Se pueden realizar los siguientes ajustes:

60, 80, 100, 120, 140, 160, 180, 200, 220 y 240 °C.



¡INDICACIÓN!

Durante el funcionamiento, en cualquier momento se puede cambiar entre el modo de potencia y el modo de temperatura pulsando el botón de

selección  y seleccionando el nivel de potencia y temperatura requerido con la muletilla.

- Tras finalizar el proceso de cocinado o mantenimiento de calor, desconecte el aparato girando la muletilla en la posición "APAGADO" ①.



¡INDICACIÓN!

La cocina de inducción se apaga automáticamente, si en el transcurso de 2 horas no se ha introducido ningún ajuste. El ventilador sigue funcionando durante unos 2 minutos más para enfriar los elementos electrónicos.

7. Limpieza



¡ADVERTENCIA!

Antes de proceder a la limpieza, apague el aparato (gire la muletilla a la posición APAGADO ①) y desconéctelo de la toma de corriente (¡retire el enchufe!).

Espera hasta que se enfríe.

¡Para la limpieza del aparato no utilice chorro de agua a presión!

Procure que el agua no entre en el aparato.



¡ATENCIÓN!

Para limpiar nunca utilice productos de limpieza fuertes o abrasivos que puedan rayar la superficie del aparato.

Nunca utilice productos de limpieza que contengan gasolina o diluyentes.

- Limpie el aparato con frecuencia.
- Limpie **la superficie de cocción, el panel de control y la carcasa** con un paño blando y húmedo con detergente suave y no abrasivo.
- Asegúrese de que las rejillas de ventilación estén siempre libre de suciedad y polvo y límpielas periódicamente (p. ej., con un pincel o un soplador).
- Al final, seque y pula la superficie con un paño suave y seco.

8. Fallos posibles

Si el aparato muestra problemas de funcionamiento y en la pantalla digital aparece un código de error, compruebe en la tabla siguiente, si se puede eliminar el problema antes de ponerse en contacto con el departamento de atención al cliente o el vendedor.

Código de fallo	Causa	Solución
E1	<ul style="list-style-type: none">• El aparato se calienta fuertemente (p. ej., a causa de los orificios de ventilación obstruidos)• Un elemento dañado (por ejemplo, el transistor)	<ul style="list-style-type: none">• Destape los orificios de ventilación. Deje enfriar el aparato durante unos minutos y luego estará listo para funcionar de nuevo. Una vez frío, si la información del error sigue apareciendo en la pantalla, póngase en contacto con el vendedor.• Póngase en contacto con el vendedor
E2	<ul style="list-style-type: none">• Ha saltado la protección contra sobrecalentamiento y el aparato se ha desconectado	<ul style="list-style-type: none">• Retire el enchufe de la toma de corriente. Retire el recipiente de la zona de cocción. Deje que el aparato se enfríe durante unos minutos y, a continuación, vuelva a ponerlo en funcionamiento.
E3	<ul style="list-style-type: none">• Falta tensión de poca duración	<ul style="list-style-type: none">• Retire el enchufe de la toma de corriente. Transcurridos unos minutos, vuelva a conectar el aparato a la toma de corriente. Solicite a un electricista que revise la conexión eléctrica.

Si no se pueden eliminar los fallos de funcionamiento:

- no abrir la carcasa,
- informar al punto de atención al cliente o ponerse en contacto con el vendedor, indicando la siguiente información:
 - tipo de fallo de funcionamiento;
 - código y serie (ver placa de características en la parte trasera del dispositivo);
 - fecha de la compra.

9. Recuperación

Dispositivos antiguos



Los electrodomésticos están marcados con este símbolo. Está prohibido tirar a la basura electrodomésticos. Si no se puede utilizar más un aparato, el consumidor está obligado a entregarlo separadamente del resto de la basura en un punto de recogida del municipio.



¡INDICACIÓN!

Los electrodomésticos deben ser aprovechados y eliminados de forma profesional para evitar un impacto medioambiental.

- Desconecte el aparato de la corriente y corte el cable de alimentación.