

IF-92

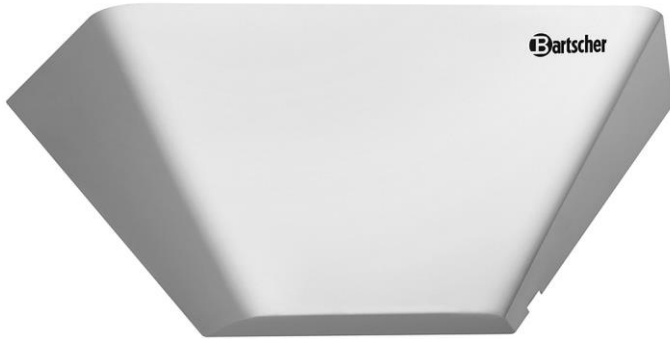

300323

Bartscher GmbH
Franz-Kleine-Str. 28
D-33154 Salzkotten
Германия

тел. +49 5258 971-0
факс: +49 5258 971-120
Горячая линия: +49 5258 971-197
www.bartscher.com



Версия: 3.0

Дата составления: 2022-04-22

Оригинальная инструкция по эксплуатации

1	Безопасность	2
1.1	Значение символики	2
1.2	Рекомендации по технике безопасности.....	3
1.3	Использование по назначению	5
1.4	Использование не по назначению	5
2	Общие сведения	6
2.1	Ответственность и гарантийные обязательства	6
2.2	Защита авторских прав.....	6
2.3	Декларация соответствия.....	6
3	Транспортировка, упаковка и хранение	7
3.1	Транспортная инспекция	7
3.2	Упаковка.....	7
3.3	Хранение	7
4	Технические данные.....	8
4.1	Технические характеристики.....	8
4.2	Обзор компонентов прибора	9
4.3	Функции прибора.....	9
5	Инсталляция и обслуживание	10
5.1	Инсталляция.....	10
5.2	Обслуживание	13
6	Очистка.....	15
6.1	Рекомендации на тему безопасности во время очистки.....	15
6.2	Очистка	15
7	Утилизация.....	16



Перед эксплуатацией прибора прочитайте инструкцию по эксплуатации и храните ее в доступном месте!

Эта инструкция по эксплуатации описывает установку прибора, обслуживание и уход за прибором, а также является важным информационным источником и справочником. Знание и выполнение всех содержащихся в ней рекомендаций на тему безопасности и обслуживания, является условием безопасной и правильной работы с прибором. Кроме того, применяются положения о предотвращении несчастных случаев, правилах в области безопасности и гигиены труда, а также действующие правовые нормы в области применения прибора.

Перед началом работы с прибором и, в частности, перед его запуском прочитайте данную инструкцию по эксплуатации во избежание телесных повреждений и вещественного ущерба. Неправильная эксплуатация может стать причиной повреждений.

Эта инструкция по эксплуатации является неотъемлемой частью продукта, должна храниться в непосредственной близости от прибора и быть доступной в любое время. Вместе с передачей прибора должна быть также передана данная инструкция по эксплуатации.

RU

1 Безопасность

Прибор изготовлен согласно действующим в данный момент правилам техники. Несмотря на это прибор может представлять опасность, если им пользоваться не в соответствии с инструкцией или не по прямому назначению. Все лица, пользующиеся прибором, должны учитывать содержащуюся в данной инструкции информацию, и соблюдать указания по безопасности.

1.1 Значение символики

Важные указания по безопасности, а также предупредительная информация обозначены в данной инструкции соответствующими символами / знаками. Соблюдайте эти указания с целью предотвращения несчастных случаев, телесных травм и вещественного ущерба.



ОПАСНОСТЬ!

Символ **ОПАСНОСТЬ** предупреждает об угрозах, которые в случае несоблюдения осторожности, могут стать причиной тяжелых телесных повреждений или смертельного исхода.

**ОСТОРОЖНО!**

Символ **ОСТОРОЖНО** предупреждает об угрозах, которые, в случае неосторожности могут стать причиной средней тяжести травм, тяжелых телесных повреждений или смертельного исхода.

**ПРЕДУПРЕЖДЕНИЕ!**

Символ **ПРЕДУПРЕЖДЕНИЕ** предупреждает об угрозах, которые в случае пренебрежения этим предупреждением, могут стать причиной легких или средней тяжести травм.

ВНИМАНИЕ!

Символ **ВНИМАНИЕ** указывает на возможный материальный ущерб, который может возникнуть при несоблюдении инструкций по технике безопасности.

ПРИМЕЧАНИЕ!

Символ **ПРИМЕЧАНИЕ** означает возможность получения пользователем дополнительной информации или рекомендаций касательно эксплуатации прибора.

RU

1.2 Рекомендации по технике безопасности

Электрический ток

- Слишком высокое напряжение в сети или неправильная установка прибора могут стать причиной поражения электрическим током.
- Перед установкой сравнить параметры местной электросети с техническими параметрами прибора (смотрите заводскую табличку). Прибор подключать только в случае соответствия.
- Во избежание коротких замыканий содержите прибор в сухом состоянии.
- Если во время работы возникают неисправности, немедленно отключите прибор от источника электропитания.
- Не прикасаться к вилке прибора мокрыми руками.
- Никогда не прикасайтесь к прибору, который упал в воду. Немедленно отсоедините прибор от источника электропитания.
- Любого вида ремонтные работы, а также открытие корпуса могут быть выполнены только специалистами и соответствующими мастерскими.

- Не переносить прибор, держа его за присоединительный провод.
- Не допускать контакта провода с источниками тепла и острыми краями.
- Провод не подвергать изгибам, запутыванию, не завязывать его.
- Провод должен всегда находиться в разложенном состоянии.
- Никогда не устанавливать прибор или другие предметы на проводе.
- С целью отсоединения прибора от источника электропитания всегда следует пользоваться вилкой.
- Провод питания регулярно проверять на предмет повреждений. Не использовать прибор с поврежденным проводом питания. Если провод поврежден, во избежание опасности, его замену следует поручить персоналу сервисного обслуживания или электрику.

Легковоспламеняющиеся материалы

- Никогда не подвергайте прибор воздействию высоких температур, напр. плита, духовка, открытое пламя, обогреватели и т. д.
- Регулярно очищайте прибор, чтобы исключить риск возникновения пожара.
- Не накрывать прибор, напр. алюминиевой фольгой или салфетками.
- Пользуйтесь прибором только с предназначенными для этого материалами и при соответствующих настройках температуры. Материалы, пищевые продукты и остатки блюд могут воспламениться.
- Никогда не пользоваться прибором вблизи горючих, легковоспламеняющихся материалов (напр. бензин, спирт, алкоголь). Высокая температура вызывает испарение этих материалов, и в результате контакта с источниками воспламенения может произойти взрыв.
- В случае пожара, перед соответствующими действиями, направленными на гашение огня, отключите прибор от источника электропитания. Никогда не гасить огонь водой, пока прибор подключен к электросети. После гашения пожара позаботится о достаточном поступлении свежего воздуха.

Неправильное использование

- Использование не по назначению или запрещенная эксплуатация могут стать причиной повреждения прибора.
- Прибором можно пользоваться только при условии, что его техническое состояние не вызывает сомнений и гарантирует безопасную работу.
- Прибором можно пользоваться только в случае, когда все присоединения были выполнены в соответствии с предписаниями.
- Прибор можно использовать только при условии что он чист.
- Применять только оригинальные запчасти. Никогда не следует самостоятельно ремонтировать прибор.

- Нельзя вводить какие-либо изменения или модифицировать прибор.

Обслуживающий персонал

- Прибор не предназначен для использования лицами (в том числе детьми) с ограниченными физическими, сенсорными или умственными способностями, а также лицами с недостаточным опытом и/или ограниченными знаниями.
- Дети должны находиться под наблюдением взрослых, чтобы иметь уверенность, что они не играют прибором или не включают его.

1.3 Использование по назначению

Любое применение прибора с целью, отличающейся от его нормального назначения, описанного ниже, запрещено. Такое применение считается формой эксплуатации не по назначению.

Данные примеры эксплуатации считаются соответствующими назначению:

- Применение в ресторанах, отелях и офисах.

1.4 Использование не по назначению

Использование не по назначению может привести к телесным повреждениям и вещественному ущербу в результате опасного электрического напряжения, пламени и высоких температур. С помощью прибора можно выполнять только работы, которые описаны в данной инструкции по эксплуатации.

Следующие примеры эксплуатации считаются использованием, не соответствующим назначению:

- Использование на открытом воздухе, в сараях, конюшнях и т. д. зданиях.

2 Общие сведения

2.1 Ответственность и гарантийные обязательства

Все сведения и рекомендации, содержащиеся в этой инструкции по эксплуатации были составлены с учетом действующих предписаний, актуального уровня инженерно-технических исследований, а также нашего многолетнего опыта и знаний. Действительный объем поставок может отклоняться при спецзаказах, предъявлении дополнительных заказных условий поставок или по причине новейших технических изменений, отличающихся от описанных здесь объяснений и многочисленных чертежных изображений.

Производитель не несет никакой ответственности за повреждения и вред, возникшие вследствие:

- несоблюдения рекомендаций,
- использования не по назначению,
- введения пользователем технических изменений,
- применения несоответствующих запчастей.

Мы оставляем за собой право на технические изменения изделия в рамках улучшения эксплуатационных характеристик и дальнейшего исследования.

RU

2.2 Защита авторских прав

Инструкция по эксплуатации и содержащиеся в ней тексты, чертежи и прочие изображения защищены авторскими правами. Размножения любого вида и в любой форме – даже частично – а также использование и/или передача содержания третьим лицам запрещены без письменного согласия изготовителя. Нарушение ведет за собой последствие возмещения убытков. Мы оставляем за собой право на предъявление дальнейших претензий.

2.3 Декларация соответствия

Прибор соответствует действительным нормам и директивам ЕС. Это подтверждается нами в Заявлении о соответствии ЕС. При необходимости мы с удовольствием отправим Вам соответствующее Заявление о соответствии.

3 Транспортировка, упаковка и хранение

3.1 Транспортная инспекция

После получения доставки незамедлительно проверить прибор на предмет комплектности и возможных повреждений, возникших во время транспорта. При внешне опознаваемом транспортном повреждении прибор не принимать или принять с оговоркой. Размер ущерба указать в транспортных документах / накладной перевозчика. Заявить о рекламации. О скрытом ущербе заявить сразу после обнаружения, так как заявку на возмещение ущерба можно подать лишь в пределах действующих сроков для рекламации.

В случае недостачи частей или аксессуаров свяжитесь с нашим Отделом по обслуживанию клиентов.

3.2 Упаковка

Не выбрасывайте упаковочный картон вашего прибора. Он может вам понадобиться для хранения, при переезде или если в случае возможных повреждений вы будете высылать прибор в сервисную службу.

Упаковка и отдельные элементы выполнены из материалов, подлежащих вторичной переработке, такие как пленка и полиэтиленовые мешки, картонные упаковки.

В случае утилизации соблюдайте предписания, действующие в вашей стране. Сдавайте вторично перерабатываемый упаковочный материал в пункт сбора материалов вторичной переработки.

3.3 Хранение

До установки прибора его следует держать в нераспакованном виде, а во время хранения соблюдать нанесенные на внешней стороне маркировки по установке и хранению. Упаковки хранить исключительно при следующих условиях:

- в закрытых помещениях
- в сухом и свободном от пыли месте
- вдали от агрессивных веществ
- в месте, защищенном от воздействия солнечных лучей
- в месте, защищенном от механических сотрясений.

При длительном хранении (более 3 месяцев) регулярно контролируйте общее состояние всех частей и упаковки. В случае необходимости замените упаковку на новую.

4 Технические данные

4.1 Технические характеристики

Название:	Ловушка для насекомых IF-92
Номер арт.:	300323
Материал:	сталь, лакированная
Радиус действия в м:	9
Мощность света:	1 x 20 Вт
Значение соединения:	0,02 кВт 220-240 В 50/60 Гц
Размеры клейкой пленки (шир. x гл.) в мм:	320 x 180
Размеры (шир. x гл. x выс.) в мм:	450 x 175 x 160
Вес в кг:	1,4

Мы оставляем за собой право на внесение технических изменений!

RU

Версия / характеристики

- Модель: настенный монтаж
- Метод уничтожения насекомых: клейкая пленка
- Свет: люминесцентная лампа УФ-А
- В комплект входят:
 - 1 клейкая пленка
 - крепежный материал

4.2 Обзор компонентов прибора



Рис. 1

1. Абажур лампы
2. Люминесцентная лампа
3. Крепление
4. Гнездо лампы
5. Провод питания
6. Отверстие для шнура питания
7. Клейкая пленка

RU

4.3 Функции прибора

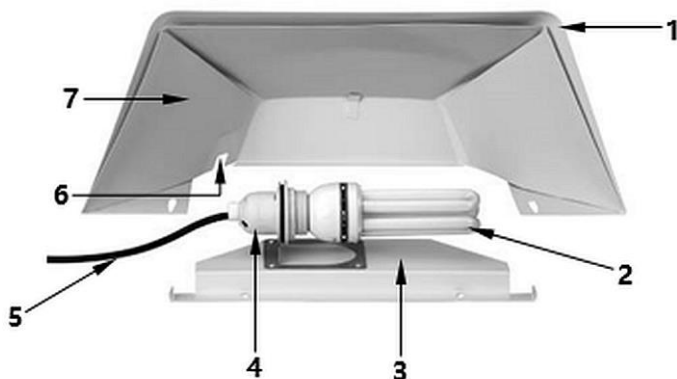
Насекомые заманиваются УФ-светом и прилипают к клейкой пленке, расположенной на абажуре.

Дополнительное оснащение (не входит в объем поставки!)



Клейкая пленка IF-92

- 1 коробка (5 клейких пленок)
- Размеры: шир. 320 x гл. 180 x выс. 1 мм
- Вес: 0,03 кг

№ арт.: 300326



Люминесцентная лампа УФ-А 20 Вт

- Мощность света: 20 Вт / УФ-А
- Размеры: шир. 150 x гл. 70 x выс. 40 мм
- Вес: 0,1 кг

Арт. №: 300328

5 Инсталляция и обслуживание

RU

5.1 Инсталляция

Распаковка / установка

- Распаковать прибор и удалить все внешние и внутренние упаковочные элементы, а также предохранительные средства на время транспорта.



ПРЕДУПРЕЖДЕНИЕ!

Опасность удушья!

Сделать невозможным доступ детям к упаковочным материалам, таким как полиэтиленовые пакеты и пенополистироловые элементы.

- Если на приборе находится защитная пленка, ее следует снять. Защитную пленку снимать медленно, чтобы на поверхности не оставались остатки клея. Остатки клея удалить салфеткой, смоченной в соответствующем растворителе.
- Следует обращать внимание, чтобы не повредить номинальную табличку и предупреждения на приборе.
- **Никогда** не следует устанавливать прибор во влажных и мокрых зонах.
- Прибор установить так, чтобы был обеспечен беспрепятственный доступ к присоединению с целью немедленного отключения.

Инсталляция и обслуживание

- Прибор размещать на поверхности со следующими характеристиками:
 - ровная, с достаточной грузоподъемностью, устойчивая к воздействию воды, сухая и устойчивая к высоким температурам
 - достаточно большая, чтобы без проблем работать с прибором
 - легко доступная
 - с хорошей вентиляцией.
- Прибор следует устанавливать как можно дальше от зон, где обычно находятся люди.
- Не ставить рядом с прибором легковоспламеняющиеся жидкости, газы или другие легковоспламеняющиеся предметы.
- Прибор повесить рядом с местом, где в помещении слетаются насекомые, но вне зон сквозняка или ветра (окна, двери).
- По возможности установить прибор на высоту прибол. 1,5 - 2 метра в полуметровой зоне помещения.

Настенный монтаж

1. Прибор предназначен для настенного монтажа. Следует использовать прилагаемый крепежный материал.
2. С помощью отверстий, подготовленных на заводе (а) в держателе с корпусом лампы, отметить на стене 2 точки сверления на желаемой высоте.
3. В отмеченных точках просверлить в стене 2 отверстия.
4. В просверленные отверстия положить прикрепленные дюбели и шурупы.
5. Повесить на них крепление.
6. Ввинтить в каркас лампы прилагаемую люминесцентную лампу.



Рис. 2



Рис. 3

7. Приложенную клейкую пленку уложить в абажур лампы таким образом, чтобы в нижней области она была зажата за накладкой.
8. Удалить защитную пленку с клейкой пленки.

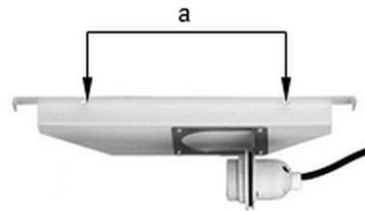

Рис. 4

9. Повесить абажур на крючок, предназначенный для этого на креплении.
10. Обратить внимание на прокладку кабеля, протянуть шнур питания через отверстие в абажуре лампы.



Рис. 5

Подсоединение к источнику тока

- Проверить, соответствуют ли технические данные прибора (см. номинальный щиток) данным имеющейся электрической сети.
- Подключить прибор к одинарной, соответствующим образом предохраненной сетевой розетке с соответствующим штырем заземления. Не подключать прибор к многофункциональной розетке.
- Присоединительный провод следует проложить таким образом, чтобы никто не мог на него наступить или споткнуться.

5.2 Обслуживание

Рекомендации и советы

- Не использовать прибор при ярком освещении, так как это ухудшает его производительность.
- Прежде чем включать другие источники света в помещении, сначала включить ловушку для насекомых в течение 10-20 минут.
- Мы рекомендуем использовать в течение 24 часов. Частое включение и выключение прибора сокращает срок службы люминесцентной лампы.

Перед использованием

1. Перед началом эксплуатации устройство следует тщательно очистить согласно указаниям в пункте 6 „Очистка“.
2. После тщательно осушить прибор.

Подсоединение прибора

1. Подключить прибор к соответствующей, одиночной розетке.

Устройство оснащено 1 люминесцентной лампой УФ-А мощностью 20 Вт. После того, как вилка вставлена в розетку, она светится синим цветом.

RU



ОПАСНОСТЬ!

Опасность поражения электрическим током!

Перед заменой люминесцентной лампы и клейкой пленки всегда отключайте прибор от питания (вытащите вилку!) и оставьте его остывать.

Замена люминесцентной лампы УФ-А

Когда люминесцентная лампа ловушки для насекомых повреждена, ее можно легко заменить новой люминесцентной лампой УФ-А (**Bartscher № арт. 300328**)

Во время замены следует действовать следующим образом:

- снять абажур лампы, чтобы попасть к люминесцентной лампе;
- теперь осторожно выкрутить люминесцентную лампу, которую нужно заменить, и вынуть ее из корпуса;

- поместить новую люминесцентную лампу УФ-А (Bartscher № арт. 300328) в каркас;
- еще раз повесить абажур лампы на крепление с каркасом лампы;
- только теперь подключить прибор к электроснабжению.

Замена клеевых пленок

РЕКОМЕНДАЦИЯ!

По гигиеническим соображениям клейкую пленку следует заменять через регулярные промежутки времени.

Во время замены следует действовать следующим образом:

- снять абажур лампы и вытащить клейкую пленку;
- установить новую клейкую пленку и удалить защитную пленку;
- еще раз прикрепить абажур лампы на крепление с каркасом лампы;
- ввести устройство в действие в нормальном режиме.

Выключить прибор

1. Если прибор больше не используется, отключить его от электросети (вытащить вилку!)

Хранение устройства

1. В случае длительных перерывов в работе прибора извлечь из прибора использованную клейкую пленку.
2. Очистить прибор согласно инструкциям в пункте 6 „Очистка“.
3. Прибор следует хранить в сухом, чистом, защищенном от мороза и солнца месте, недоступном для детей. На приборе не следует устанавливать никаких тяжелых предметов.

6 Очистка

6.1 Рекомендации на тему безопасности во время очистки

- Перед очисткой прибор следует отсоединить от источника электропитания.
- Оставить прибор, чтобы он полностью остыл.
- Следить за тем, чтобы в прибор не попадала вода. Во время очистки никогда не погружать прибор или вилку в воду или другие жидкости. Для очистки прибора не следует использовать струю воды под давлением.
- Не использовать для очистки прибора острые или металлические предметы (нож, вилка). Острые предметы могут повредить прибор, а при контакте с токоведущими элементами стать причиной поражения током.
- Не использовать агрессивные средства, содержащие растворители или какие-либо едкие чистящие средства. Они могут повредить поверхность.

6.2 Очистка

1. В течение срока эксплуатации прибор следует очищать еженедельно.
2. Удалить клейкую пленку.
3. Абажур лампы протереть мягкой влажной тряпочкой.
4. Тщательно высушить абажур лампы.
5. Люминесцентные лампы УФ-А следует регулярно очищать, так как даже легкий слой пыли ослабляет световой поток.
6. Вынуть УФ-люминесцентную лампу из корпуса лампы.
7. Тщательно протереть мягкой влажной тряпочкой.
8. Тщательно высушить люминесцентную лампу УФ-А.

ПРЕДУПРЕЖДЕНИЕ!

По соображениям безопасности следует завинчивать люминесцентную лампу УФ-А только тогда, когда она полностью высохнет.

7 Утилизация

Электрические приборы



Электрические приборы имеют этот символ. Электрические приборы следует утилизировать надлежащим и экологически безопасным способом, подвергать вторичной переработке. Нельзя выбрасывать электрические приборы вместе с домашними отходами. Отсоединить прибор от источника электропитания и удалить из прибора присоединительный провод.

Электрические приборы следует передавать в специально организованные пункты приема.

Люминесцентные лампы (энергосберегающие лампы)

Люминесцентные лампы (энергосберегающие лампы) должны утилизироваться отдельно. Это необходимо проверить в муниципальном центре по утилизации отходов.