

IF-92



300323

Bartscher GmbH
Franz-Kleine-Str. 28
D-33154 Salzkotten
Γερμανία

τηλ. +49 5258 971-0
φαξ: +49 5258 971-120
**Τηλεφωνική γραμμή εξυπηρέτησης: +49 5258
971-197**
www.bartscher.com



Έκδοση: 3.0

Ημερομηνία έκδοσης: 2022-04-22

Πρωτότυπες οδηγίες χρήσης

| | | |
|-----|--|----|
| 1 | Ασφάλεια | 2 |
| 1.1 | Επεξήγηση των προειδοποιητικών φράσεων | 2 |
| 1.2 | Οδηγίες ασφάλειας | 3 |
| 1.3 | Προβλεπόμενη χρήση..... | 5 |
| 1.4 | Ακατάλληλη χρήση..... | 5 |
| 2 | Γενικές πληροφορίες | 6 |
| 2.1 | Ευθύνη και εγγύηση..... | 6 |
| 2.2 | Προστασία πνευματικών δικαιωμάτων..... | 6 |
| 2.3 | Δήλωση συμμόρφωσης | 6 |
| 3 | Μεταφορά, συσκευασία και αποθήκευση | 7 |
| 3.1 | Έλεγχος παράδοσης..... | 7 |
| 3.2 | Συσκευασία | 7 |
| 3.3 | Αποθήκευση | 7 |
| 4 | Τεχνικά χαρακτηριστικά | 8 |
| 4.1 | Τεχνικά χαρακτηριστικά | 8 |
| 4.2 | Επισκόπηση τμημάτων της συσκευής | 9 |
| 4.3 | Λειτουργίες συσκευής | 9 |
| 5 | Εγκατάσταση και χρήση | 10 |
| 5.1 | Εγκατάσταση | 10 |
| 5.2 | Χρήση | 13 |
| 6 | Καθαρισμός | 15 |
| 6.1 | Οδηγίες ασφαλείας κατά τον καθαρισμό | 15 |
| 6.2 | Καθαρισμός | 15 |
| 7 | Ανακύκλωση..... | 16 |



Πριν να ξεκινήσετε τη χρήση της συσκευής πρέπει να διαβάσετε τις οδηγίες χρήσης και να τις φυλάξετε σε ένα διαθέσιμο μέρος!

Οι οδηγίες χρήσης περιέχουν την περιγραφή της εγκατάστασης, λειτουργίας και συντήρησής της συσκευής, γι' αυτό αποτελούν σημαντική πηγή πληροφοριών και χρήσιμο εγχειρίδιο. Προϋπόθεση για την ασφαλή και σωστή λειτουργία της συσκευής είναι η εξοικείωση με όλες τις οδηγίες ασφάλειας και λειτουργίας που περιέχονται σ' αυτές τις οδηγίες. Επιπλέον, ισχύουν οι διατάξεις σχετικά με την πρόληψη ατυχημάτων, οι κανονισμοί υγείας και ασφαλείας και οι νομικοί κανονισμοί που εφαρμόζονται στον τομέα εφαρμογής της συσκευής.

Πριν αρχίσετε τη χρήση της συσκευής και ιδιαίτερα πριν την ξεκινήσετε, διαβάστε αυτές τις οδηγίες χρήσης για να αποφύγετε τραυματισμού και υλικές ζημιές. Η εσφαλμένη χρήση μπορεί να οδηγήσει σε βλάβη.

Αυτές οι οδηγίες χρήσης αποτελούν αναπόσπαστο μέρος του προϊόντος και πρέπει να φυλάσσονται σε άμεση γειτνίαση με τη συσκευή και να είναι διαθέσιμες ανά πάσα στιγμή. Όταν η συσκευή μεταβιβάζεται, είναι επίσης απαραίτητο να μεταβιβαστούν μαζί και αυτές οι οδηγίες χρήσης.

1 Ασφάλεια

Η συσκευή έχει κατασκευαστεί σύμφωνα με τους ισχύοντες κανόνες της τεχνολογίας. Ωστόσο, αυτή η συσκευή μπορεί να αποτελέσει πηγή κινδύνου, εάν χρησιμοποιηθεί ακατάλληλα ή όχι σύμφωνα με τον προορισμό της. Όλα τα άτομα που χρησιμοποιούν τη συσκευή πρέπει να τηρούν τις πληροφορίες που περιέχονται σε αυτές τις οδηγίες λειτουργίας και να τηρούν τις οδηγίες ασφαλείας.

1.1 Επεξήγηση των προειδοποιητικών φράσεων

Σημαντικές πληροφορίες ασφαλείας και προειδοποιήσεις σημειώνονται σε αυτό το εγχειρίδιο με τις κατάλληλες προειδοποιητικές φράσεις. Αυτές οι οδηγίες πρέπει να τηρούνται αυστηρά για την αποφυγή ατυχημάτων, τραυματισμών και υλικών ζημιών.



ΚΙΝΔΥΝΟΣ!

Η προειδοποιητική φράση **ΚΙΝΔΥΝΟΣ** προειδοποιεί για κινδύνους που οδηγούν σε σοβαρό τραυματισμό ή θάνατο, εάν δεν αποφεύγονται.



ΠΡΟΕΙΔΟΠΟΙΗΣΗ!

Η προειδοποιητική φράση **ΠΡΟΕΙΔΟΠΟΙΗΣΗ** προειδοποιεί για κινδύνους που οδηγούν σε μέτριο ή βαρύ τραυματισμό, εάν δεν αποφεύγονται.



ΠΡΟΣΟΧΗ!

Η προειδοποιητική φράση **ΠΡΟΣΟΧΗ** προειδοποιεί για κινδύνους που οδηγούν σε ελαφρύ ή μέτριο τραυματισμό, εάν δεν αποφεύγονται.

ΠΡΟΣΟΧΗ!

Η προειδοποιητική φράση **ΠΡΟΣΟΧΗ** υποδεικνύει πιθανή υλικά ζημιά που μπορεί να προκύψει αν δεν ακολουθήσετε τις οδηγίες ασφαλείας.

ΟΔΗΓΙΑ!

Το σύμβολο **ΟΔΗΓΙΑ** ενημερώνει τον χρήστη για περαιτέρω πληροφορίες και οδηγίες χρήσης.

GR

1.2 Οδηγίες ασφαλείας

Ηλεκτρικό ρεύμα

- Η υπερβολική τάση δικτύου ή η λανθασμένη εγκατάσταση μπορεί να προκαλέσει ηλεκτροπληξία.
- Η συσκευή μπορεί να συνδεθεί μόνο αν τα στοιχεία στην αναγνωριστική πινακίδα αντιστοιχούν στην τάση δικτύου.
- Για να αποφύγετε ηλεκτρικά βραχυκύκλωμα, κρατήστε τη συσκευή στεγνή.
- Σε περίπτωση δυσλειτουργίας κατά τη λειτουργία, αποσυνδέστε αμέσως τη συσκευή από την παροχή ρεύματος.
- Μην αγγίζετε το βύσμα της συσκευής με βρεγμένα χέρια.
- Μην πιάνετε ποτέ τη συσκευή όταν έχει πέσει μέσα στο νερό. Άμεσα αποσυνδέστε τη συσκευή από την παροχή ρεύματος.
- Όλες οι επισκευές και το άνοιγμα του περιβλήματος επιτρέπεται να πραγματοποιούνται μόνο από ειδικούς και κατάλληλα εργαστήρια.
- Μην μεταφέρετε τη συσκευή πιάνοντάς την από το καλώδιο.
- Μην αφήνετε το καλώδιο τροφοδοσίας να έχει επαφή με πηγές θερμότητας ή αιχμηρές άκρες.

- Το καλώδιο τροφοδοσίας δεν πρέπει να λυγίζει, να συμπιέζεται ή να είναι δεμένο.
- Το καλώδιο τροφοδοσίας πρέπει πάντα να ξετυλιχθεί πλήρως.
- Ποτέ μην τοποθετείτε τη συσκευή ή άλλα αντικείμενα πάνω στο καλώδιο τροφοδοσίας.
- Για να απενεργοποιήσετε την τροφοδοσία, πάντα πρέπει να πιάσετε το βύσμα.
- Πρέπει να ελέγχετε τακτικά το καλώδιο τροφοδοσίας για φθορά. Ποτέ μη χρησιμοποιείτε τη συσκευή με βλαμμένο καλώδιο τροφοδοσίας. Αν το καλώδιο είναι βλαμμένο, τότε με σκοπό να αποφύγετε κίνδυνο πρέπει να αναθέσετε την ανταλλαγή του στο εργοστάσιοσέρβις ή στο εξουσιοδοτημένο ηλεκτρολόγο.

Εύφλεκτα υλικά

- Ποτέ μην εκθέτετε τη συσκευή σε υψηλές θερμοκρασίες, όπως κουζίνα, φούρνος, ανοικτή φλόγα, θερμαντικό εξοπλισμό κλπ.
- Η συσκευή πρέπει να καθαρίζεται τακτικά για να αποφευχθεί κίνδυνος πυρκαγιάς.
- Μην καλύπτετε τη συσκευή, π.χ. με αλουμινόχαρτο ή πανιά.
- Χρησιμοποιήστε τη συσκευή μόνο χρησιμοποιώντας τα υλικά που έχουν καθοριστεί για το σκοπό αυτό και με τις κατάλληλες ρυθμίσεις θερμοκρασίας. Τα υλικά, τα προϊόντα διατροφής και τα υπολείμματα τροφίμων στη συσκευή ενδέχεται να αναφλεγούν.
- Ποτέ μην χρησιμοποιείτε τη συσκευή δίπλα σε ανάφλεκτα ή εύφλεκτα υλικά (π.χ. βενζίνη, οινόπνευμα, αλκοόλ). Η υψηλή θερμοκρασία προκαλεί την εξάτμιση αυτών των υλικών και ως επακόλουθο της επαφής με τις πηγές ανάφλεξης μπορεί να προκληθεί έκρηξη.
- Σε περίπτωση πυρκαγιάς, πριν να λάβετε κατάλληλα μέτρα πυρόσβεσης, αποσυνδέστε τη συσκευή από την παροχή ρεύματος. Ποτέ μην σβήνετε την πυρκαγιά με νερό όσο η συσκευή είναι συνδεδεμένη στην ηλεκτρική ενέργεια. Μετά τη σβέση της φωτιάς, πρέπει να εξασφαλιστεί επαρκής παροχή καθαρού αέρα.

Ακατάλληλη χρήση

- Η ακατάλληλη ή απαγορευμένη χρήση ενδέχεται να προκαλέσει βλάβη στη συσκευή.
- Η συσκευή μπορεί να χρησιμοποιηθεί μόνο όταν η τεχνική της κατάσταση δεν γεννάει αμφιβολία και επιτρέπει την ασφαλή λειτουργία.
- Η συσκευή μπορεί να χρησιμοποιηθεί μόνο εάν όλες οι συνδέσεις έχουν γίνει σύμφωνα με τους κανονισμούς.
- Η συσκευή μπορεί να χρησιμοποιηθεί μόνο όταν είναι καθαρή.
- Χρησιμοποιείτε μόνο γνήσια ανταλλακτικά. Μην επιχειρήσετε ποτέ να επισκευάσετε τη συσκευή μόνοι σας.
- Απαγορεύονται οιοσδήποτε αλλαγές και τροποποιήσεις της συσκευής.

Λειτουργικό προσωπικό

- Η συσκευή αυτή δεν επιτρέπεται να χειρίζεται από άτομα (συμπεριλαμβανομένων παιδιών) με περιορισμένες σωματικές, αισθητηριακές ή διανοητικές ικανότητες, καθώς και άτομα με περιορισμένη εμπειρία ή/και περιορισμένη γνώση.
- Τα παιδιά πρέπει να εποπτεύονται για να υπάρχει σιγουριά ότι δεν παίζουν ή δεν εκκινούν τη συσκευή.

1.3 Προβλεπόμενη χρήση

Οποιαδήποτε χρήση της συσκευής για διάφορους σκοπούς ή/και παρέκκλιση από την προβλεπόμενη χρήση που περιγράφεται παρακάτω απαγορεύεται και θεωρείται ακατάλληλη.

Η ακόλουθη χρήση είναι σύμφωνη με την προβλεπόμενη:

- Εφαρμογή σε οικιστικούς χώρους, εστιατόρια, ξενοδοχεία και γραφεία.

1.4 Ακατάλληλη χρήση

Η εσφαλμένη χρήση μπορεί να προκαλέσει σοβαρούς τραυματισμούς σε πρόσωπα και υλικές ζημιές που προκαλούνται από επικίνδυνη τάση, φωτιά και υψηλές θερμοκρασίες. Με τη βοήθεια της συσκευής αυτής μπορεί να γίνονται μόνο οι εργασίες που περιγράφονται σ' αυτές τις οδηγίες χρήσης.

Η ακόλουθη χρήση δεν είναι σύμφωνη με την προβλεπόμενη:

- Χρήση σε εξωτερικούς χώρους, σε αχυρώνες, στάβλους κλπ., κτίρια.

2 Γενικές πληροφορίες

2.1 Ευθύνη και εγγύηση

Όλες οι πληροφορίες και οι οδηγίες που περιλαμβάνονται στις οδηγίες χρήσης συντάχθηκαν βάσει έγκυρους κανονισμούς, σύγχρονες κατασκευαστικές και μηχανικές γνώσεις, καθώς και τη δική μας γνώση και εμπειρία πολλών ετών. Σε περίπτωση παραγγελίας ειδικών μοντέλων ή προσθέτων λειτουργιών, καθώς και χρήσης των πιο σύγχρονων τεχνικών επιτευγμάτων, η συσκευή που σας έχει παραδοθεί μπορεί να διαφέρει, υπό ορισμένες συνθήκες, από τις περιγραφές και τα σχέδια αυτών εδώ των οδηγιών χρήσης.

Ο κατασκευαστής δεν φέρει ευθύνη για ζημιές και δυσλειτουργίες που προκύπτουν από:

- τη μην τήρηση των οδηγιών χρήσης,
- την ακατάλληλη χρήση,
- τεχνικές τροποποιήσεις του χρήστη,
- τη χρήση των μην προβλεπόμενων ανταλλακτικών.

Διατηρούμε το δικαίωμα να προβούμε σε τεχνικές αλλαγές στο προϊόν για να βελτιώσουμε τις χρηστικές του δυνατότητες και την απόδοσή του.

GR

2.2 Προστασία πνευματικών δικαιωμάτων

Οι οδηγίες χρήσης και τα κείμενα, σχέδια, φωτογραφίες και άλλα στοιχεία περιέχονται σ' αυτές προστατεύονται από τους νόμους περί της πνευματικής ιδιοκτησίας. Χωρίς την έγγραφη άδεια του παραγωγού απαγορεύεται η αναπαραγωγή του περιεχομένου των οδηγιών σε οποιαδήποτε μορφή και με οποιοδήποτε τρόπο, και επίσης του οποιοδήποτε μέρους αυτών καθώς και η χρήση αυτών ή/και διανομή σε τρίτους. Παραβιάσεις των ανωτέρω οδηγούν στην υποχρέωση καταβολής αποζημίωσης. Επιφυλασσόμαστε του δικαιώματος να διεκδικούμε πρόσθετες παροχές.

2.3 Δήλωση συμμόρφωσης

Η συσκευή συμμορφώνεται με τα ισχύοντα πρότυπα και τις οδηγίες της Ευρωπαϊκής Ένωσης. Τα παραπάνω επιβεβαιώνονται στη δήλωση συμμόρφωσης ΕΚ. Αν χρειαστεί, θα χαρούμε να σας αποστείλουμε τη σχετική δήλωση συμμόρφωσης.

3 Μεταφορά, συσκευασία και αποθήκευση

3.1 Έλεγχος παράδοσης

Μετά την παραλαβή της συσκευής πρέπει αμέσως να ελέγξετε αν η συσκευή έφτασε ολόκληρη και αν έχουν προκληθεί ζημιές κατά τη διάρκεια της μεταφοράς. Σε περίπτωση ορατών ζημιών λόγω μεταφοράς, πρέπει να αρνηθείτε την παραλαβή της συσκευής ή να την παραλάβετε υπό όρους. Στα έγγραφα μεταφοράς/δελτίο αποστολής της εταιρείας μεταφορών, πρέπει να επισημάνετε την έκταση της ζημίας και να υποβάλετε σχετική καταγγελία. Οι κρυφές ζημιές πρέπει να δηλώνονται αμέσως μετά την ταυτοποίησή τους, καθώς οι αξιώσεις μπορούν να διεκδικηθούν μόνο εντός των προβλεπόμενων προθεσμιών.

Σε περίπτωση που λείπει οποιοδήποτε εξάρτημα ή αξεσουάρ παρακαλώ, επικοινωνήστε με το δικό μας Τμήμα Εξυπηρέτησης Πελατών.

3.2 Συσκευασία

Μην πετάτε το χαρτόνι της συσκευής. Μπορεί να χρειαστεί για την αποθήκευση, τη μεταφορά ή την αποστολή της συσκευής στο δικό μας κέντρο επισκευών σε περίπτωση ενδεχόμενων βλαβών.

Η συσκευασία και τα μεμονωμένα μέρη είναι κατασκευασμένα από ανακυκλώσιμα υλικά. Και ειδικά: πλαστικά φύλλα και πλαστικές σακούλες, συσκευασία από χαρτόνι.

Κατά τη διάθεση των συσκευασιών, τηρήστε τους κανονισμούς στη χώρα σας. Τα υλικά συσκευασίας που μπορεί να επαναχρησιμοποιηθούν πρέπει να ανακυκλώνονται.

3.3 Αποθήκευση

Κρατήστε τη συσκευασία κλειστή μέχρι να εγκατασταθεί η συσκευή και κατά την αποθήκευση ακολουθήστε τις εξωτερικές σημάνσεις σχετικά με την τοποθέτηση και την αποθήκευση. Η συσκευασία πρέπει να αποθηκεύεται μόνο κάτω από τις ακόλουθες συνθήκες:

- σε εσωτερικούς χώρους
- σε ξηρό περιβάλλον και χωρίς σκόνη
- μακριά από επιθετικά μέσα
- σε μέρος προστατευμένο από το φως του ήλιου
- σε χώρο προστατευμένο από μηχανικούς κραδασμούς.

Σε περίπτωση αποθήκευσης μεγαλύτερης διάρκειας (πάνω από τρεις μήνες), χρειάζεται τακτικός έλεγχος όλων των εξαρτημάτων και της συσκευασίας. Αν είναι απαραίτητο, η συσκευασία πρέπει να αντικατασταθεί με καινούργια.

4 Τεχνικά χαρακτηριστικά

4.1 Τεχνικά χαρακτηριστικά

| | |
|--|--------------------------------|
| Όνομασία: | Εντομοπαγίδα IF-92 |
| Κωδ. προϊόντος: | 300323 |
| Υλικό: | χάλυβας, βαμμένος |
| Ακτίνα επιρροής σε m: | 9 |
| Ισχύς φωτός: | 1 x 20 W |
| Στοιχεία σύνδεσης: | 0,02 kW 220-240 V 50/60 Hz |
| Διαστάσεις κολλητικού φύλλου (πλάτος x βάθος) σε mm: | 320 x 180 |
| Διαστάσεις (πλάτος x βάθος x ύψος) σε mm | 450 x 175 x 160 |
| Βάρος σε kg: | 1,4 |

Διατηρούμε το δικαίωμα πραγματοποίησης τεχνικών μετατροπών!

GR

Έκδοση / Ιδιότητες

- Έκδοση: επιτοίχια τοποθέτηση
- Μέθοδος καταστροφής εντόμων: κολλητικό φύλλο
- Φως: λαμπτήρας φθορισμού UV-A
- Περιλαμβάνονται:
 - 1 κολλητό φύλλο
 - υλικό στερέωσης

4.2 Επισκόπηση τμημάτων της συσκευής

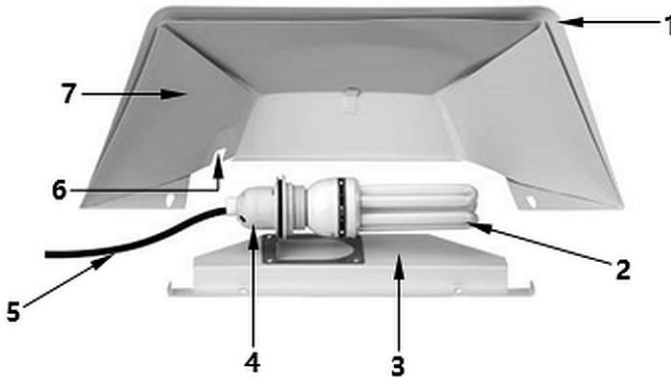

Εικ. 1

1. Αμπαζούρ
2. Λαμπτήρας φθορισμού
3. Λαβή
4. Υποδοχή λάμπας
5. Καλώδιο τροφοδοσίας
6. Άνοιγμα για καλώδιο τροφοδοσίας
7. Κολλητό φύλλο

GR

4.3 Λειτουργίες συσκευής

Τα έντομα έλκονται από το υπεριώδες φως και κολλάνε στον κολλητικό φύλλο που βρίσκεται στο αμπαζούρ.

Πρόσθετος εξοπλισμός (δεν περιλαμβάνεται στο σετ παράδοσης!)



Κολλητικό φύλλο IF-92

- 1 κουτί από χαρτόνι (5 κολλητικά φύλλα)
- Διαστάσεις: πλάτος 320 x βάθος 180 x ύψος 1 mm
- Βάρος: 0,03 kg

Κωδ. προϊόντος 300326



Λαμπτήρας φθορισμού UV-A 20 W

- Ισχύς φωτός: 20 W / UV-A
- Διαστάσεις: πλάτος 150 x βάθος 70 x ύψος 40 mm
- Βάρος: 0,1 kg

Κωδ. προϊόντος 300328

GR

5 Εγκατάσταση και χρήση

5.1 Εγκατάσταση

Αποσυσκευασία / εγκατάσταση

- Αποσυσκευάστε τη συσκευή και αφαιρέστε όλα τα εξωτερικά και εσωτερικά στοιχεία συσκευασίας και τις ασφάλιες για τη μεταφορά.



ΠΡΟΣΕΚΤΙΚΑ!

Κίνδυνος ασφυξίας!

Απαγορεύεται τα παιδιά να έχουν πρόσβαση σε υλικά συσκευασίας όπως πλαστικές σακούλες και στοιχεία φελιζόλ.

- Αν υπάρχει προστατευτική μεμβράνη πάνω στη συσκευή, αφαιρέστε την. Πρέπει να βγάλετε την προστατευτική μεμβράνη προσεκτικά έτσι ώστε να μην αφήσετε υπολείμματα κόλλας. Εναλλακτικά αφαιρέστε τα υπολείμματα της κόλλας με κατάλληλο διαλυτικό.
- Προσέξτε να μην καταστρέψετε την πινακίδα τύπου και τις προειδοποιητικές οδηγίες στη συσκευή.
- **Ποτέ** μην τοποθετείτε τη συσκευή σε περιβάλλον με υγρασία ή υγρό.

Εγκατάσταση και χρήση

- Πρέπει να τοποθετήσετε τη συσκευή έτσι ώστε η πρίζα να είναι πάντα εύκολα διαθέσιμη με σκοπό τη γρήγορη αποσύνδεση της συσκευής όταν υπάρξει τέτοια ανάγκη.
- Η συσκευή πρέπει να τοποθετηθεί σε μια επιφάνεια με τις ακόλουθες ιδιότητες:
 - ίσια, με επαρκή φέρουσα ικανότητα, ανθεκτική στο νερό, στεγνή και ανθεκτική στις υψηλές θερμοκρασίες
 - αρκετά μεγάλη, έτσι ώστε η εργασία με τη συσκευή να γίνεται χωρίς προβλήματα
 - εύκολα προσβάσιμη
 - έχοντας που έχει καλό εξαερισμό.
- Η συσκευή πρέπει να εγκαθίσταται όσο το δυνατόν πιο μακριά από περιοχές όπου συνήθως υπάρχουν άνθρωποι.
- Μην τοποθετείτε εύφλεκτα υγρά, αέρια ή άλλα εύφλεκτα αντικείμενα κοντά στη συσκευή.
- Κρεμάστε τη συσκευή κοντά σε χώρους συγκέντρωσης εντόμων, αλλά έξω από περιοχές με πολύ αέρα ή άνεμο (παράθυρα, πόρτες).
- Εάν είναι δυνατόν, τοποθετήστε τη συσκευή σε ύψος περίπου 1,5 - 2 μέτρων σε ημισκιερή περιοχή του δωματίου.

Επιτοίχια τοποθέτηση

1. Η συσκευή έχει σχεδιαστεί για τοποθέτηση σε τοίχο. Χρησιμοποιήστε το παρεχόμενο υλικό στερέωσης.
2. Χρησιμοποιώντας τις εργοστασιακά προετοιμασμένες οπές (α) στην υποδοχή με τη βάση λαμπτήρα, σημειώστε 2 σημεία διάτρησης στον τοίχο στο επιθυμητό ύψος.
3. Τρυπήστε 2 τρύπες στον τοίχο στα επισημασμένα σημεία.
4. Τοποθετήστε τα παρεχόμενα βύσματα και βίδες στις τρυπημένες οπές.
5. Κρεμάστε την υποδοχή πάνω τους.
6. Βιδώστε τον παρεχόμενο λαμπτήρα φθορισμού στην υποδοχή του λαμπτήρα.

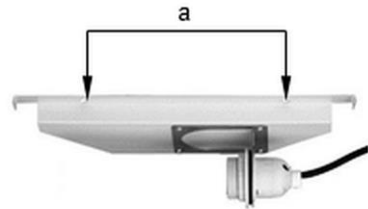

Εικ. 2



Εικ. 3

7. Τοποθετήστε το παρεχόμενο αυτοκόλλητο φύλλο στο αμπαζούρ έτσι ώστε να σφίγγεται πίσω από το καπάκι στην κάτω περιοχή.
8. Αφαιρέστε το προστατευτικό φύλλο από το κολλητικό φύλλο.



Εικ. 4

9. Κρεμάστε το αμπαζούρ στο καθορισμένο άγκιστρο στη βάση.
10. Δώστε προσοχή στη διαδρομή του καλωδίου, περάστε το καλώδιο τροφοδοσίας από το άνοιγμα στο αμπαζούρ της λάμπας.



Εικ. 5

GR

Σύνδεση με ηλεκτρικό ρεύμα

- Βεβαιωθείτε ότι τα τεχνικά χαρακτηριστικά της συσκευής (βλ. την αναγνωριστική πινακίδα) ταιριάζουν με τα στοιχεία του τοπικού δικτύου.
- Συνδέστε τη συσκευή σε μια μόνη, επαρκώς προστατευμένη πρίζα με προστατευτική επαφή. Μην συνδέετε τη συσκευή σε μια πολλαπλή υποδοχή.
- Κατευθύνετε το καλώδιο σύνδεσης έτσι ώστε κανείς να μην μπορεί να πατήσει πάνω του ή να περάσει πάνω από αυτό.

5.2 Χρήση

Οδηγίες και συμβουλές

- Μη χρησιμοποιείτε τη συσκευή σε έντονο φως, καθώς μειώνει την απόδοσή της.
- Πριν ενεργοποιήσετε άλλες πηγές φωτός στο δωμάτιο, ανοίξτε πρώτα την παγίδα εντόμων για 10 έως 20 λεπτά.
- Συνιστούμε τη χρήση για 24 ώρες. Η συχνή ενεργοποίηση και απενεργοποίηση της συσκευής μειώνει τη διάρκεια ζωής των λάμπων φθορισμού.

Πριν από τη χρήση της συσκευής

1. Πριν να αρχίσετε να χρησιμοποιείτε τη συσκευή, καθαρίστε τη σύμφωνα με τις οδηγίες που αναφέρονται στην παράγραφο **6 «Καθαρισμός»**.
2. Επομένως, να στεγνώσετε τη συσκευή καλά.

Σύνδεση της συσκευής

1. Συνδέστε τη συσκευή στην κατάλληλη μόνη πρίζα.

Η συσκευή είναι εξοπλισμένη με 1 λαμπτήρα UV-A ισχύος 20W. Ανάβει μπλε όταν το βύσμα τοποθετηθεί στην πρίζα.



ΚΙΝΔΥΝΟΣ!

Κίνδυνος ηλεκτροπληξίας!

Πριν αντικαταστήσετε τον λαμπτήρα φθορισμού και το κολλητικό φύλλο, αποσυνδέετε πάντα τη συσκευή από την παροχή ρεύματος (τραβήξτε το φις!) Και αφήστε τον να κρυώσει.

Αντικατάσταση λαμπτήρα φθορισμού UV-A

Εάν ο λαμπτήρας της εντομοπαγίδας έχει υποστεί ζημιά, μπορεί εύκολα να αντικατασταθεί με έναν νέο λαμπτήρα UV-A (**Bartscher κωδ. προϊόντος 300328**)

Κατά την αντικατάσταση, προχωρήστε ως εξής:

- αφαιρέστε το αμπαζούρ της λάμπας για να φτάσετε στον λαμπτήρα φθορισμού.
- τώρα ξεβιδώστε προσεκτικά τον λαμπτήρα φθορισμού που πρόκειται να αντικατασταθεί και βγάλτε τον από το πλαίσιο.
- τοποθετήστε έναν νέο λαμπτήρα UV-A (Bartscher κωδ. προϊόντος 300328) στο πλαίσιο.

- εκ νέου κρεμάστε το αμπαζούρ της λάμπας στην υποδοχή με το πλαίσιο του λαμπτήρα.
- τώρα συνδέστε τη συσκευή στην παροχή ηλεκτρικού ρεύματος

Αντικατάσταση κολλητικών φύλλων

ΟΔΗΓΙΑ!

Για λόγους υγιεινής, το κολλητικό φύλλο πρέπει να αντικαθίσταται σε τακτά χρονικά διαστήματα.

Κατά την αντικατάσταση, προχωρήστε ως εξής:

- αφαιρέστε το αμπαζούρ της λάμπας και βγάλτε το κολλητικό φύλλο.
- φορέστε ένα νέο κολλητικό φύλλο και αφαιρέστε το προστατευτικό φύλλο.
- εκ νέου τοποθετήστε το αμπαζούρ της λάμπας στην υποδοχή με το πλαίσιο του λαμπτήρα.
- ξεκινήστε τη συσκευή ως συνήθως.

Απενεργοποιήστε τη συσκευή

1. Εάν η συσκευή δεν θα χρησιμοποιηθεί πλέον, αποσυνδέστε την από την παροχή ρεύματος (τραβήξτε το φως!)

Φύλαξη της συσκευής

1. Σε περίπτωση μεγαλύτερων διακοπών στη χρήση της συσκευής, αφαιρέστε το χρησιμοποιημένο κολλητικό φύλλο από τη συσκευή.
2. Καθαρίστε τη συσκευή όπως περιγράφεται στην ενότητα 6 «Καθαρισμός».
3. Η συσκευή πρέπει να φυλάσσεται σε ξηρό, καθαρό μέρος, μακριά από παγετό και ηλιακό φως, μακριά από παιδιά. Μη τοποθετείτε βαριά αντικείμενα πάνω στη συσκευή.

6 Καθαρισμός

6.1 Οδηγίες ασφαλείας κατά τον καθαρισμό

- Πριν από τον καθαρισμό, η συσκευή πρέπει να αποσυνδεθεί από την παροχή ρεύματος.
- Αφήστε τη συσκευή να κρυώσει εντελώς.
- Προσέξτε να μην εισέλθει νερό μέσα στη συσκευή. Μην βυθίζετε τη συσκευή σε νερό ή άλλα υγρά κατά τον καθαρισμό. Για να καθαρίσετε τη συσκευή μην χρησιμοποιήσετε ρεύμα νερού υπό πίεση.
- Μην χρησιμοποιείτε αιχμηρά ή μεταλλικά αντικείμενα (μαχαίρι, πιρούνι κ.λπ.) για να καθαρίσετε τη συσκευή. Τα αιχμηρά αντικείμενα μπορούν να βλάψουν τη συσκευή και να προκαλέσουν ηλεκτροπληξία όταν έρχονται σε επαφή με τα αγώγιμα στοιχεία.
- Μην χρησιμοποιείτε λειαντικά καθαριστικά που περιέχουν διαλύτες ούτε καυστικά μέσα καθαρισμού. Μπορούν να βλάψουν την επιφάνεια.

6.2 Καθαρισμός

1. Κατά την περίοδο της χρήσης, η συσκευή πρέπει να καθαρίζεται εβδομαδιαίως.
2. Αφαιρέστε το κολλητικό φύλλο.
3. Σκουπίστε το αμπαζούρ της λάμπας με ένα μαλακό, υγρό πανί.
4. Στεγνώστε καλά το αμπαζούρ της λάμπας.
5. Οι λαμπτήρες UV-A πρέπει να καθαρίζονται τακτικά, καθώς ακόμη και ένα ελαφρύ στρώμα σκόνης μειώνει τη φωτεινή ροή.
6. Αφαιρέστε τον λαμπτήρα UV-A από το πλαίσιο.
7. Σκουπίστε τον καλά με ένα μαλακό, υγρό πανί.
8. Στεγνώστε καλά τον λαμπτήρα UV-A.

ΠΡΟΕΙΔΟΠΟΙΗΣΗ!

Για λόγους ασφαλείας, οι λαμπτήρες φθορισμού UV-A πρέπει να βιδώνεται μόνο όταν είναι εντελώς στεγνή.

7 Ανακύκλωση

Ηλεκτρικές συσκευές



Ο ηλεκτρικός εξοπλισμός σημειώνεται με αυτό το σύμβολο. Οι ηλεκτρικές συσκευές πρέπει να απορρίπτονται και να ανακυκλώνονται με κατάλληλο και φιλικό προς το περιβάλλον τρόπο. Μην πετάτε ηλεκτρικές συσκευές μαζί με οικιακά απορρίμματα. Αποσυνδέστε τη συσκευή από την παροχή ρεύματος και αφαιρέστε το καλώδιο σύνδεσης από τη συσκευή.

Οι ηλεκτρικές συσκευές πρέπει να μεταφέρονται σε καθορισμένα σημεία συλλογής.

Λαμπτήρες φθορισμού (λαμπτήρες εξοικονόμησης ενέργειας)

Οι λαμπτήρες φθορισμού (λαμπτήρες εξοικονόμησης ενέργειας) πρέπει να απορρίπτονται ξεχωριστά. Επικοινωνήστε με το δημοτικό σας κέντρο απόρριψης απορριμμάτων.