

**1WS2000**



**A370254**

Bartscher GmbH  
Franz-Kleine-Str. 28  
D-33154 Salzkotten  
Německo

tel. +49 5258 971-0  
fax: +49 5258 971-120  
**Servisní infolinka:** +49 5258 971-197  
[www.bartscher.com](http://www.bartscher.com)



Verze: 1.0

Datum vyhotovení: 2022-04-11

## Originální návod k obsluze

1	Bezpečnost.....	2
1.1	Vysvětlení výstražných vět.....	2
1.2	Bezpečnostní pokyny.....	3
1.3	Používání v souladu s určením.....	5
1.4	Používání v rozporu s určením.....	5
2	Všeobecné informace.....	6
2.1	Odpovědnost a záruka.....	6
2.2	Ochrana autorských práv.....	6
2.3	Prohlášení o shodě.....	6
3	Přeprava, obal a skladování.....	7
3.1	Kontrola dodávky.....	7
3.2	Obal.....	7
3.3	Skladování.....	7
4	Technická specifikace.....	8
4.1	Technická specifikace.....	8
4.2	Funkce zařízení.....	8
4.3	Přehled podsestav zařízení.....	9
5	Instalace a obsluha.....	10
5.1	Instalace.....	10
5.2	Obsluha.....	11
6	Čištění.....	13
6.1	Bezpečnostní pokyny pro čištění.....	13
6.2	Čištění.....	14
7	Možné poruchy.....	16
8	Recyklace.....	16



**Před uvedením do provozu si přečtěte návod k obsluze a pak jej uschovejte v blízkosti zařízení!**

Tento návod k obsluze popisuje instalaci, provoz a údržbu zařízení a představuje důležitý zdroj informací a odkazů. Znalost všech pokynů týkajících se bezpečnosti a obsluhy uvedených v tomto návodu je podmínkou pro bezpečné a správné používání zařízení. Kromě toho platí předpisy pro prevenci úrazů, bezpečnostní předpisy a právní předpisy platné v oblasti použití zařízení.

Před zahájením práce se zařízením, a zejména před jeho uvedením do provozu, si přečtěte tento návod k obsluze, abyste předešli zranění osob a materiálním škodám. Nesprávné používání může způsobit poškození.

Tento návod k obsluze je nedílnou součástí výrobku a musí být neustále uchováván v bezprostřední blízkosti zařízení. Pokud zařízení předáte jiné osobě, nutně předejte tento návod k obsluze.

## 1 Bezpečnost

Zařízení bylo vyrobeno podle současných technických pravidel. Toto zařízení však může být nebezpečné, pokud se používá nesprávně nebo v rozporu s určením. Všechny osoby, které používají zařízení, musí dodržovat pokyny uvedené v návodu k obsluze a dodržovat bezpečnostní pokyny.

### 1.1 Vysvětlení výstražných vět

Důležité bezpečnostní pokyny a varování v tomto návodu k obsluze jsou uvedeny jako klíčové výstražné věty. Tyto pokyny bezpodmínečně dodržujte, abyste zabránili úrazům, nehodám a škodám na majetku.



#### **NEBEZPEČÍ!**

Výstražné slovo **NEBEZPEČÍ** upozorňuje na nebezpečí, která budou mít za následek smrt nebo vážný úraz, pokud se jim nevyhnete.



#### **VAROVÁNÍ!**

Výstražné slovo **VAROVÁNÍ** upozorňuje na nebezpečí, která budou mít za následek středně těžká nebo těžká zranění nebo smrt, pokud se jim nevyhnete.



## UPOZORNĚNÍ!

Výstražné slovo **UPOZORNĚNÍ** upozorňuje na nebezpečí, která mohou mít za následek lehké až těžké zranění nebo smrt, pokud se jim nevyhnete.

## POZOR!

Výstražné slovo **POZOR** znamená možné škody na majetku, ke kterým může dojít v případě nedodržování bezpečnostních pokynů.

## OZNÁMENÍ!

Symbol **OZNÁMENÍ** seznamuje uživatele s dalšími informacemi a pokyny ohledně používání zařízení.

## 1.2 Bezpečnostní pokyny

### Elektrický proud

- Příliš vysoké síťové napětí nebo nesprávná instalace mohou způsobit úraz elektrickým proudem.
- Zařízení připojte pouze tehdy, když údaje na typovém štítku odpovídají síťovému napětí.
- Abyste zabránili elektrickému zkratu, udržujte zařízení v suchu.
- Pokud dojde k poruše během provozu, okamžitě odpojte zařízení od elektrického napájení.
- Nedotýkejte se zástrčky zařízení mokřýma rukama.
- Nikdy se nedotýkejte zařízení, pokud spadlo do vody. Ihned odpojte zařízení od elektrického napájení.
- Veškeré opravy a otevírání krytu mohou provádět pouze odborníci a specializované servisy.
- Zařízení nepřenášejte za napájecí kabel.
- Napájecí kabel nevystavujte zdrojům tepla a ostrým hranám.
- Napájecí kabel neohýbejte, nemačkejte a nezavazujte.
- Napájecí kabel vždy zcela rozviňte.
- Nikdy nestavějte zařízení nebo jiné předměty na napájecí kabel.
- Chcete-li odpojit zařízení od elektrického napájení, vždy uchopte zástrčku.

- Síťový kabel pravidelně kontrolujte z hlediska poškození. Zařízení nepoužívejte s poškozeným síťovým kabelem. Pokud je kabel poškozen, pak aby se zabránilo nebezpečí, dejte jej vyměnit kvalifikovanému elektrikáři nebo servisu.

### Provoz pouze pod dohledem

- Zařízení používejte pouze pod dohledem.
- Vždy zůstávejte v bezprostřední blízkosti zařízení.

### Obsluhující personál

- Zařízení může obsluhovat pouze kvalifikovaný a zaškolený odborný personál.
- Toto zařízení nesmí obsluhovat osoby (včetně dětí) s omezenými fyzickými, smyslovými nebo duševními schopnostmi a osoby s omezenými zkušenostmi a/nebo omezenými znalostmi.
- Děti mějte pod dohledem, abyste měli jistotu, že si nehrají se zařízením ani jej nezapínají.

### Bezpečnost při práci s naklepávačem masa

- Při práci nikdy nepokládejte utěrky, ubrusy ani jiné předměty na zařízení nebo pod něj, abyste zabránili úrazům osob nebo poškození věcí v následku požáru, úrazu elektrickým proudem nebo tepla.
- Před demontáží/montáží součástí, čištěním nebo přenesením zařízení na jiné místo vypněte zařízení (přepínač otočte do polohy „OFF“) a odpojte od elektrického napájení (vytáhněte zástrčku).
- Při montáži zařízení nikdy nepoužívejte sílu.
- Zařízení zapněte teprve po úplném a správném smontování. Přečtěte si pokyny uvedené v kapitole 5.2 „Obsluha“.
- Nikdy nesahejte do plnicí šachty ani nevkládejte do ní žádné předměty, pokud je zařízení připojeno k napájení.
- Nikdy nevkládejte vlasy, oblečení nebo kuchyňské náčiní do plnicí šachty zařízení.
- Před uvedením do provozu se ujistěte, že v plnicí šachtě zařízení nejsou žádné předměty.
- Při běžícím motoru nikdy nepřikládejte obličej k plnicí šachtě zařízení.

### Nesprávné používání

- Nesprávné nebo zakázané používání může poškodit zařízení.

- Zařízení používejte pouze tehdy, když jeho technický stav umožňuje bezpečnou práci.
- Zařízení používejte pouze tehdy, když jsou všechny přípojky provedeny v souladu s předpisy.
- Zařízení používejte pouze v čistém stavu.
- Používejte pouze originální náhradní díly. Nikdy neprovádějte sami žádné opravy zařízení.
- Na zařízení neprovádějte žádné změny nebo úpravy.

### 1.3 Používání v souladu s určením

Jakékoli použití zařízení nad rámec následujícího určeného použití a/nebo jiného použití je zakázáno a považuje se za používání v rozporu s určením.

Následující použití je v souladu s určením:

- Změkčení/zpracování masa

### 1.4 Používání v rozporu s určením

Používání v rozporu s určením může vést ke zranění osob a materiálním škodám způsobeným nebezpečným elektrickým napětím, požárem a vysokými teplotami. Pomocí zařízení provádějte pouze práce, které jsou popsány v tomto návodu.

Následující použití je v rozporu s určením:

- Zpracování nevhodných potravin.

## 2 Všeobecné informace

### 2.1 Odpovědnost a záruka

Všechny informace a pokyny uvedené v tomto návodu k obsluze byly sestaveny se zohledněním platných předpisů, aktuálního stavu techniky a také našich dlouholetých znalostí a zkušeností. Při objednání speciálních modelů nebo dodatečných možností a při použití nejnovějších technických znalostí se může dodané zařízení za určitých okolností lišit od popsaných vysvětlivek a výkresů uvedených v tomto návodu k obsluze.

Výrobce nenese žádnou odpovědnost za škody a závady vyplývající z:

- nedodržování pokynů,
- používání v rozporu s určením,
- provádění technických změn uživatelem,
- používání neschválených náhradních dílů.

Vyhrazujeme si právo provádět technické změny výrobku jako součást zlepšení použitelnosti a dalšího vývoje.

### 2.2 Ochrana autorských práv

Návod k obsluze a v něm uvedené obsah, obrázky, fotografie a další ilustrace jsou chráněny autorským právem. Bez získání písemného souhlasu výrobce je zakázáno kopírovat obsah návodu k obsluze v jakékoli formě a jakýmkoli způsobem (včetně částí) a využívat a/nebo poskytovat jeho obsah třetím osobám. Porušení výše uvedeného bude mít za následek povinnost náhrady škody. Další nároky jsou vyhrazeny.

### 2.3 Prohlášení o shodě

Zařízení vyhovuje platným normám a směrnicím Evropské unie. Potvrzuje to ES prohlášení o shodě. Bude-li třeba, rádi vám zašleme odpovídající prohlášení o shodě.



## 3 Přeprava, obal a skladování

### 3.1 Kontrola dodávky

Po dodání zásilky ihned zkontrolujte, zda je zařízení kompletní a zda nebylo poškozeno během přepravy. V případě zjištění viditelného poškození při přepravě odmítněte převzít zařízení nebo jej převezměte s výhradou. Na přepravním dokladu / dodacím listu kurýrní firmy popište poškození a podejte reklamaci. Skryté vady nahlaste ihned po jejich zjištění, protože odškodnění lze uplatnit pouze v rámci platných lhůt pro podání reklamace.

Pokud chybí součásti nebo příslušenství, kontaktujte prosím náš klientský servis.

### 3.2 Obal

Nevyhazujte kartonovou krabici. Můžete ji potřebovat pro úschovu zařízení, při stěhování nebo pro zaslání zařízení do našeho servisního střediska v případě poškození.

Obal a jednotlivé komponenty jsou vyrobeny z recyklovatelných materiálů. Jsou to zejména plastové fólie a sáčky, obal z kartonu.

Při likvidaci obalu dodržujte předpisy platné vdané zemi. Obalový materiál vhodný pro opětovné využití odevzdejte k recyklaci.

### 3.3 Skladování

Obal nechte zavřený do okamžiku instalace zařízení a při uchovávání dodržujte vnější označení znázorňující způsob postavení a skladování. Obal uchovávejte v následujících podmínkách:

- v uzavřených místnostech
- v suchém a bezprašném prostředí
- mimo dosah agresivních přípravků
- na místě chráněném proti slunečnímu záření
- na místě chráněném proti mechanickým otřesům.

Při delším skladování (déle než tři měsíce) pravidelně kontrolujte stav všech součástí a obalů. Bude-li třeba, obal vyměňte za nový.

## 4 Technická specifikace

### 4.1 Technická specifikace

Název:	Naklepávač masa 1WS2000
Číslo výrobku:	A370254
Materiál:	nerezová ocel
Materiál sady válečků:	ocel
Rozměry plnicí šachty (š x h) v mm:	25 x 190
Max. propustnost v kg/h:	200
Napětí/příkon:	0,35 kW   230 V   50 Hz
Rozměry (š x h x v) v mm:	490 x 222 x 432
Hmotnost v kg:	18,0

Technické změny vyhrazeny!

CZ

#### Provedení / vlastnosti

- Barva: stříbrná
- Přepínač ZAP/VYP
- Kontrolka: ZAP/VYP
- Vyjímatelná sada válečků
- Všechny součásti z nerezové oceli můžete mýt v myčce
- Příslušenství: 1 sada válečků s přepážkami:
  - 2x přepážka v oblasti plnění
  - 2x přepážka naklepávač masa

### 4.2 Funkce zařízení

Naklepávač masa je určen pro změkčení masa.

### 4.3 Přehled podsestav zařízení

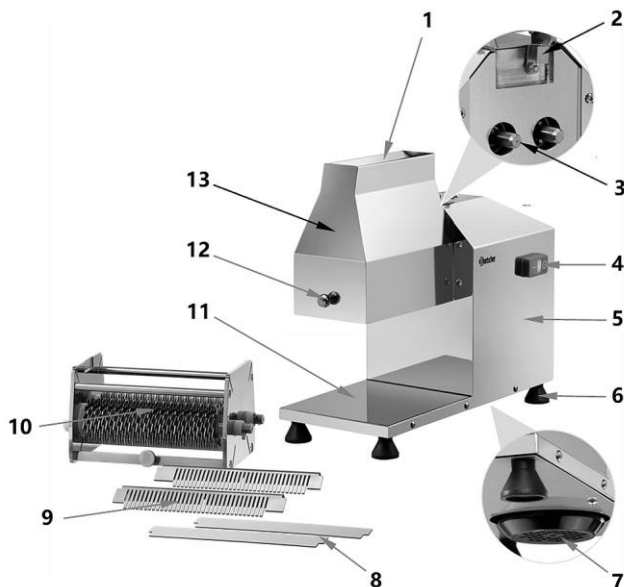

Obr. 1

- |                                   |                                  |
|-----------------------------------|----------------------------------|
| 1. Plnicí šachta                  | 2. Sada zajišťovacích válečků    |
| 3. Držák sady válečků (2x)        | 4. Přepínač ZAP/VYP              |
| 5. Plášť                          | 6. Nožky (4x)                    |
| 7. Kryt motoru                    | 8. Přepážky oblasti plnění (2x)  |
| 9. Přepážky naklepávače masa (2x) | 10. Sada válečků                 |
| 11. Odstavná plocha               | 12. Otvírací rukojeť krytu válce |
| 13. Ochranný kryt válce           |                                  |

#### Bezpečnostní zařízení

Naklepávač masa je vybaven následujícími ochrannými a bezpečnostními mechanismy:

##### Bezpečnostní spínač na krytu válce

Při otevření přeruší provoz zařízení. Po zavření krytu válce bude stroj pokračovat v provozu.

## 5 Instalace a obsluha

### 5.1 Instalace

#### Vybalení / instalace

- Zařízení vybalte a odstraňte veškerý obalový materiál a také přepravní pojistky.



#### UPOZORNĚNÍ!

##### Nebezpečí udušení!

Znemožněte dětem přístup k obalovým materiálům, jako jsou plastové sáčky a polystyrenové prvky.

- Bude-li třeba, odstraňte ze zařízení ochrannou fólii. Ochrannou fólii stahujte pomalu, aby nezůstaly zbytky lepidla. Případné zbytky lepidla odstraňte vhodným rozpouštědlem.
- Dávejte pozor, abyste nepoškodili typový štítek a výstražné pokyny na zařízení.
- Zařízení **nikdy** neumísťujte do vlhkých nebo mokřých prostor.
- Zařízení postavte tak, aby zástrčka byla snadno přístupná, bude-li třeba rychle odpojit zařízení.
- Zařízení postavte na povrch s následujícími vlastnostmi:
  - rovný, dostatečně nosný, vodotěsný, suchý a žáruvzdorný
  - dostatečně velký, aby bylo možné bez překážek obsluhovat zařízení
  - snadno přístupný
  - s dobrou cirkulací vzduchu.
- Udržujte dostatečnou vzdálenost od okrajů stolu. Zařízení by se mohlo převrátit a spadnout.
- Ujistěte se, že kryt motoru není zakrytý.
- Dodržujte minimální vzdálenost 10 cm vpravo, vlevo a za zařízením a 50 cm nad a před zařízením, abyste mohli pracovat bez překážek.

### Připojení k elektrickému proudu

- Zkontrolujte, zda technické parametry zařízení (viz typový štítek) odpovídají parametrům místní elektrické sítě.
- Zařízení připojte do samostatné, dostatečně zabezpečené zásuvky s ochranným kolíkem. Zařízení nepřipojujte k vícenásobné zásuvce.
- Napájecí kabel položte tak, aby nikdo nemohl na něho stoupnout nebo o něj zakopnout.
- Zařízení nepoužívejte s externím časovačem nebo dálkovým ovladačem.

## 5.2 Obsluha

### Před prvním použitím

1. Ujistěte se, že všechny součásti zařízení a příslušenství jsou kompletní a nepoškozené.
2. Před prvním použitím vyčistěte důkladně zařízení a příslušenství podle pokynů uvedených v kapitole 6 „**Čištění**“. Všechny součásti důkladně osušte před smontováním.



### VÝSTRAHA

**Nebezpečí úrazu! Sada válečků je velmi ostrá!**

Při sestavování zařízení buďte velmi opatrní.

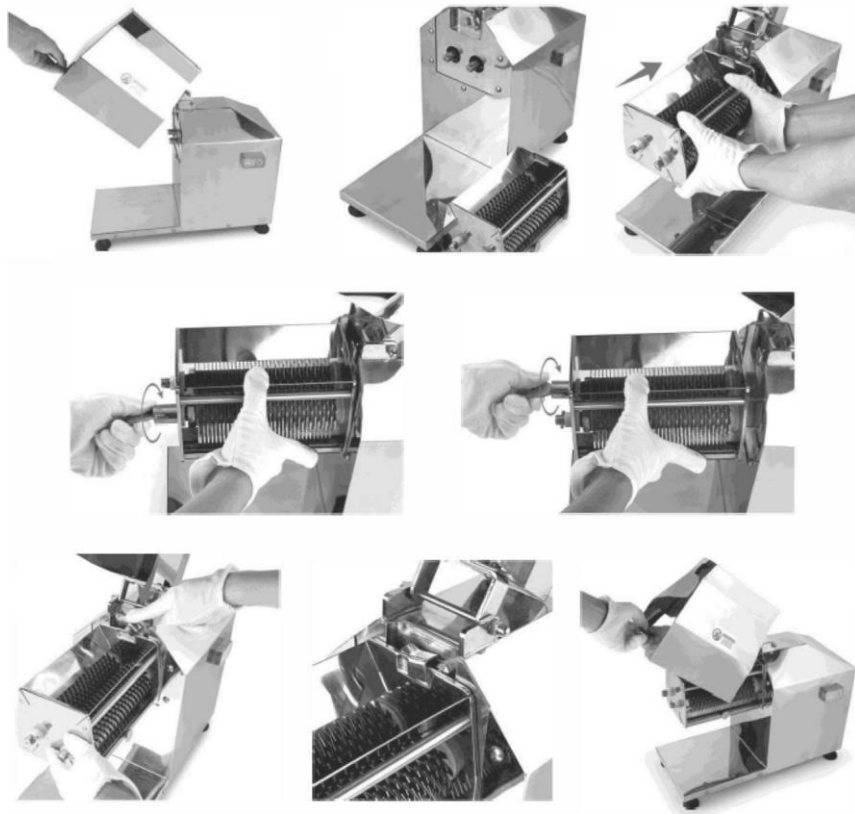

Obr. 2

### 3. Zařízení sestavte následovně:

- ujistěte se, že je zařízení vypnuté a odpojené od napájení,
- otevřete ochranný kryt válce,
- připevněte sadu válečků,
- zablokujte sadu válečků
- vložte přepážky do plnicí šachty (2x),
- vložte přepážky naklepávače masa (2x) a připevněte je,
- zavřete ochranný kryt válce.

## Uvedení do provozu



### VÝSTRAHA

**Nebezpečí poranění prstů a rukou rotujícími válečky!**

**Během provozu by mohly válečky zachytit náčiní.**

Nikdy nevkládejte do plnicí šachty tvrdé nástroje nebo prsty.

1. Maso nakrájejte na kousky vhodné velikosti (asi 3 cm silné).
2. Zapněte zařízení (kontrolka na přepínači se rozsvítí).
3. Jakmile motor začne pracovat, přesuňte maso do plnicí šachty (bude-li třeba, opakujte tento bod, dokud maso nedosáhne požadovaného účinku).
4. Po zpracování masa zařízení vypněte.

## 6 Čištění

### 6.1 Bezpečnostní pokyny pro čištění

- Před čištěním odpojte zařízení od elektrického napájení.
- Zařízení nechte úplně vychladnout.
- Dávejte pozor, aby do zařízení nepronikla voda. Při čištění neponořujte zařízení do vody nebo jiných tekutin. K čištění zařízení nepoužívejte proud vody pod tlakem.
- K čištění zařízení nepoužívejte žádné špičaté nebo kovové předměty (nůž, vidličku atp.). Ostré předměty mohou poškodit zařízení a při styku s vodivými částmi může dojít k úrazu elektrickým proudem.
- K čištění nepoužívejte žádné abrazivní prostředky obsahující rozpouštědla nebo louhy. Mohou poškodit povrch.

### 6.2 Čištění

#### Demontáž zařízení

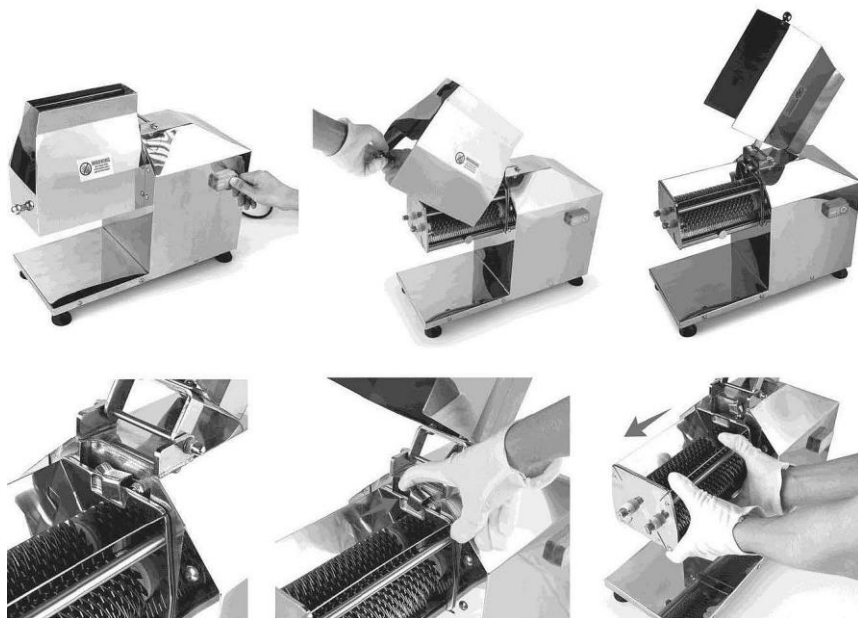

Obr. 3

Pokud chcete zařízení vyčistit, rozeberte jej následujícím způsobem:

- ujistěte se, že zařízení je vypnuto a odpojeno od elektrického napájení,
- otevřete ochranu válečků,
- odblokujte sadu válečků,
- vyjměte sadu válečků,
- z plnicího hrdla odstraňte zaschlé zbytky zpracovaných potravin.

**POKYN: Zařízení čistěte ihned po každém použití a nenechávejte žádné zbytky potravin zaschnout na krytu a dalších částech zařízení.**



### Čištění zařízení a příslušenství

1. Odebrané součásti z nerezové oceli vyčistíte jemným čisticím prostředkem. K čištění použijte měkkou houbu nebo mycí kartáč na nádoby.  
**POKYN: Všechny odnímatelné součásti z nerezové oceli můžete mýt také v myčce.**
2. Zbytky potravin, které zaschly na odnímatelných součástech zařízení, můžete snadno odstranit tak, že je namočíte na nějakou dobu do teplé vody.
3. Na závěr opláchněte vyčištěné součásti čistou vodou a pak je důkladně osušte.
4. Motorový blok a napájecí kabel čistíte pouze lehce navlhčeným hadříkem. Ujistěte se, že ve větracích otvorech na zadní a spodní straně zařízení nezůstaly žádné tekutiny.
5. Pečlivě osušte motorový blok.
6. Všechny vyčištěné součásti nechte schnout na vzduchu asi 1/2 hodiny.

### Skladování zařízení

1. Pokud zařízení nebudete delší dobu používat, důkladně jej vyčistíte podle pokynů uvedených v kapitole **6 „Čištění“** a uschováte na suchém, čistém místě, chráněném proti mrazu a slunci, mimo dosah dětí. Na zařízení nepokládejte těžké předměty.
2. Všechny součásti uchovávejte společně. Vložte sadu válečků do zařízení a zavřete zámek válečků. Takto zabráníte poranění nerezovým nožem a ztrátě součástí.
3. Zařízení zakryjte proti prachu a nečistotám.

### 7 Možné poruchy

Problém	Možná příčina	Řešení
Zařízení nelze spustit	Síťová zástrčka není správně vložena.	Zkontrolujte napájení
	Zařízení není zapnuto	Zapněte zařízení přepnutím přepínače
	Přepínač nefunguje	Kontaktujte prodejce
	Zkontrolujte, zda byla správně provedena montáž	Zkontrolujte bezpečnostní a montážní pokyny
	Zámek sady válečků nebo uzavřen	Zavřete ochranu válečků, aby bezpečnostní spínač byl aktivní
Zařízení nezpracovává maso správně	Odnímatelné součásti nejsou správně namontovány	Zkontrolujte montáž

CZ

### 8 Recyklace

#### Elektrická zařízení

	<p>Elektrická zařízení jsou označena tímto symbolem. Elektrická zařízení se musí recyklovat a likvidovat řádně a způsobem šetrným k životnímu prostředí. Elektrická zařízení nevyhazujte společně s domácím odpadem. Zařízení odpojte od elektrického napájení a od zařízení uřízněte napájecí kabel.</p>
--	---

Elektrická zařízení odevzdávejte na určená sběrná místa.