

1WS2000



A370254

Bartscher GmbH
Franz-Kleine-Str. 28
D-33154 Salzkotten
Tyskland

tel. +49 5258 971-0
fax: +49 5258 971-120
Servicenummer: +49 5258 971-197
www.bartscher.com



Version: 1.0

Skapandedatum: 2022-04-11

Original bruksanvisning

1	Säkerhet	2
1.1	Förklaring av signalord.....	2
1.2	Säkerhetsanvisningar	3
1.3	Avsedd användning	5
1.4	Oändamålsenlig användning	5
2	Allmänt	6
2.1	Ansvar och garanti	6
2.2	Upphovsrättsskydd	6
2.3	Försäkran om överensstämmelse.....	6
3	Transport, förpackning och lagring	7
3.1	Leveranskontroll.....	7
3.2	Förpackning	7
3.3	Lagring.....	7
4	Tekniska parametrar.....	8
4.1	Tekniska data	8
4.2	Apparatens funktion	8
4.3	Sammanställning av apparatens komponenter	9
5	Installation och handhavande	10
5.1	Installation.....	10
5.2	Handhavande	11
6	Rengöring	13
6.1	Säkerhetsanvisningar för rengöring	13
6.2	Rengöring	14
7	Felsökning	16
8	Återvinning.....	16



Läs bruksanvisningen innan du använder apparaten och spara den för framtida bruk!

Denna bruksanvisning innehåller en beskrivning av installation, handhavande och underhåll av apparaten och är en viktig informationskälla samt handbok. För att arbeta med apparaten säkert och korrekt är en kunskap om bruksanvisningens alla säkerhets- och användningsanvisningar nödvändig. Dessutom är föreskrifter om förebyggande av olyckor, arbetsmiljöföreskrifter och bestämmelser som gäller på det området där apparaten används tillämpliga.

Före arbete med, och särskilt före start av apparaten, läs denna bruksanvisning för att undvika person- och egendomsskador. Felaktig användning kan leda till skador.

Denna bruksanvisning är en integrerad del av produkten och skall förvaras i omedelbar närhet till produkten samt vara tillgänglig hela tiden. När apparaten överlämnas är det nödvändigt att även överlämna denna bruksanvisning.

1 Säkerhet

Apparaten har tillverkats enligt gällande tekniska regler. Ändå kan apparaten vara en källa till faror, om den används felaktigt eller för andra ändamål än de avsedda. Alla personer som använder apparaten skall följa de uppgifter som finns i denna bruksanvisning samt följa säkerhetsanvisningar.

1.1 Förklaring av signalord

Viktiga säkerhetsanvisningar och varningstexter har markerats med lämpliga signalord i denna bruksanvisning. Dessa anvisningar ska följas noga för att undvika olyckor, person- och egendomsskador.



FARA!

En varningstext **FARA** varnar för faror som leder till allvarliga skador eller dödsfall om de inte undviks.



VARNING!

En varningstext **VARNING** varnar för faror som kan leda till lindriga eller allvarliga skador eller dödsfall om de inte undviks.

**FÖRVARNING!**

En varningstext **FÖRVARNING** varnar för faror som kan leda till lätta eller lindriga skador om de inte undviks.

OBS!

En varningstext **OBS** innebär en möjlig egendomsskada som kan uppstå om säkerhetsanvisningarna inte följs.

NOTIFIERING!

Symbolen **NOTIFIERING** informerar användaren om nästa uppgifter och anvisningar om användning av apparaten.

1.2 Säkerhetsanvisningar

Elektrisk ström

SV

- En för hög nätspänning eller en felaktig installation kan leda till elolycksfall.
- Apparaten kan anslutas endast om uppgifter på namnskylden överensstämmer med nätspänningen.
- För att undvika kortslutningar ska apparaten hållas torr.
- Om det uppstår fel vid drift ska apparaten kopplas bort från elnätet direkt.
- Vidrör inte stickproppen med våta händer.
- Fatta aldrig tag i apparaten om den föll i vatten. Koppla bort apparaten från elnätet omedelbart.
- Alla reparationer och öppningar av huset kan endast utföras av servicepersonal och lämpliga verkstäder.
- Bär inte apparaten genom att hålla den i anslutningskabeln.
- Anslutningskabeln får aldrig komma i kontakt med värmekällor och vassa kanter.
- Anslutningskabeln får inte vikas, klämmas eller knyts.
- Apparatus anslutningskabel ska alltid rullas ut helt.
- Placera aldrig apparaten eller andra föremål på anslutningskabeln.
- För att koppla apparaten bort från elnätet ska man alltid ta tag i stickproppen.

- Kontrollera nätsladden regelbundet för skador. Använd inte apparaten med en skadad nätsladd. En skadad nätsladd ska bytas ut av en serviceverkstad eller en behörig elinstallatör för att undvika risk.

Drift endast under uppsikt

- Apparaten får endast användas under uppsikt.
- Man ska alltid vistas i direkt anslutning till apparaten.

Användare

- Apparaten kan endast användas av kvalificerad och utbildad personal.
- Denna apparat får inte användas av personer (inklusive barn) med nedsatt fysisk, sensorisk eller mental förmåga samt personer med liten erfarenhet och/eller begränsad kunskap.
- Barn ska hållas under uppsikt så att de inte leker med eller startar apparaten.

Säkerhet vid hantering av steakern

- Lägg aldrig trasor, servetter eller andra föremål på apparaten eller under apparaten för att undvika skador på människor eller egendom på grund av brand, elchock eller värme.
- Innan du demonterar / monterar komponenter, rengör eller flyttar apparaten till en annan plats, stäng av dem (stäng av / på-omkopplaren till läget "OFF") och koppla bort strömmen (dra ut kontakten).
- Använd aldrig kraft under montering.
- Starta bara enheten efter att den är helt och korrekt installerad. För att göra detta, läs instruktionerna i kapitlet 5.2 "Operation".
- Stick aldrig ner handen i matningsröret eller stoppa in några föremål i den när maskinen är ansluten till strömkällan.
- Lägg aldrig hår, kläder eller köksredskap i maskinens matarschakt.
- Innan du sätter apparaten på, se till att det inte finns några främmande föremål i apparatens matarschakt.
- Håll aldrig ansiktet över maskinens matarschakt medan motorn är i drift.

Felaktig användning

- Oändamålsenlig eller förbjuden användning kan leda till skador på apparaten.
- Apparaten får endast användas om det är i gott skick, vilket gör arbetet säkert.
- Apparaten får endast användas om samtliga anslutningar är utförda enligt lagen.
- Apparaten får endast användas när den är ren.

- Använd endast originalreservdelar. Reparera aldrig apparaten själv.
- Man får inte ändra eller modifiera apparaten på något sätt.

1.3 Avsedd användning

Det är förbjudet att använda apparaten för andra ändamål än de avsedda, som beskrivs nedan, och det avses som en oändamålsenlig användning.

Följande användning är ändamålsenlig:

- Mjukgöring/bearbetning av kött

1.4 Oändamålsenlig användning

En oändamålsenlig användning kan leda till person- och egendomsskador till följd av farlig elektrisk spänning, eld och hög temperatur. Det är bara de arbeten som anges i denna bruksanvisning som apparaten kan användas till.

Följande användning är oändamålsenlig:

- Bearbetning av fel livsmedel.

2 Allmänt

2.1 Ansvar och garanti

Alla uppgifter och anvisningar som finns i denna bruksanvisning har angetts med beaktande av gällande föreskrifter, aktuell konstruktions- och ingenjörskunskap samt vår kunskap och våra mångåriga erfarenheter. Vid beställning av specialmodeller eller tillval och när den nyaste tekniska kunskapen används kan den levererade apparaten avvika från förklaringar och olika bilder som finns i denna bruksanvisning i vissa förhållanden.

Tillverkaren fransäger sig allt ansvar för skador och fel till följd av:

- att anvisningarna inte följts,
- oändamålsenlig användning,
- tekniska ändringar som gjorts av användaren,
- ej godkända reservdelar används.

Vi förbehåller oss rätten att införa tekniska ändringar i apparaten för att öka apparatens funktionalitet och förbättra den.

2.2 Upphovsrättsskydd

Denna bruksanvisning och texterna, ritningarna, bilderna och de övriga delarna som finns i den är skyddade av upphovsrätten. Det är förbjudet att kopiera bruksanvisningens innehåll (eller dess delar) i vilken som helst form och på vilket som helst sätt samt att utnyttja eller/och överlämna dess innehåll till tredje parter. Åsidosättande av det ovannämnda förorsakar att ett skadestånd måste betalas. Vi förbehåller oss rätten att göra ytterligare anspråk.

2.3 Försäkran om överensstämmelse

Apparaten uppfyller Europeiska Unionens gällande standarder och riktlinjer. Det ovannämnda bekräftar vi i EG-försäkran om överensstämmelse. Vi skickar dig en lämplig försäkran om överensstämmelse vid behov.

3 Transport, förpackning och lagring

3.1 Leveranskontroll

När levererasen har tagits emot kontrollera att apparaten är fullständig och inte har skadats under transporten. Om synliga transportskador har konstaterats vägra att ta emot apparaten eller göra ett villkorligt mottagande. Ange skadornas omfattning på transportfirmans transportdokument/fraktsedel och reklamera varan. Dolda skador ska anmälas direkt efter att de har upptäckts därför att skadeståndskrav bara kan anmälas under den gällande reklamationstiden.

Om några delar eller tillbehör fattas kontakta vår Kundtjänst.

3.2 Förpackning

Släng inte apparatens förpackning. Den kan behövas för att förvara apparaten, under en flytt eller om apparaten skickas till vår servicepunkt vid eventuella skador. Förpackningen och olika delar är tillverkade i återvinningsbara material. De är: film och påsar i plast, förpackning i kartong.

Vid avfallshantering av förpackningen ska ett visst lands föreskrifter följas. De förpackningsmaterial som är lämpliga för återanvändning ska återvinnas.

SV

3.3 Lagring

Förpackningen ska lämnas sluten tills installation av apparaten och under förvaring ska de märkningar som gäller placering och lagring som finns på utsidan följas. Förpackningen ska förvaras i följande förhållanden:

- i stängda rum
- torrt och fritt från damm
- borta från aggressiva medel
- skyddad från direkt solljus
- skyddad från mekaniska stötar.

Vid en längre förvaring (över tre månader) ska förpackningens alla delar kontrolleras regelbundet. Vid behov ska förpackningen bytas ut mot en ny.

4 Tekniska parametrar

4.1 Tekniska data

Namn:	Köttstekare 1WS2000
Artikelnummer:	A370254
Material:	rostfritt stål
Material valsupsättning:	stål
Påfyllningsschaktets mått (bredd x djup) i mm:	25 x 190
Effekt max (kg/h):	200
Anslutningsvärde:	0,35 kW 230 V 50 Hz
Mått (bredd x djup x höjd) i mm:	490 x 222 x 432
Vikt i kg:	18,0

Rätt att ändra produktens tekniska detaljer förbehålls!

SV

Version / egenskaper

- Färg: silver
- På-/av-knapp
- Kontrollampa: På/av
- avtagbar valsupsättning
- alla delar i rostfritt stål tål maskindisk
- Detta ingår: 1 valsupsättning med avdelare:
 - 2x avdelare i ifyllningsschaktet
 - 2x avdelare steakern

4.2 Apparatus funktion

Steakern är avsedd för mjukgöring av kött.

4.3 Sammanställning av apparatens komponenter

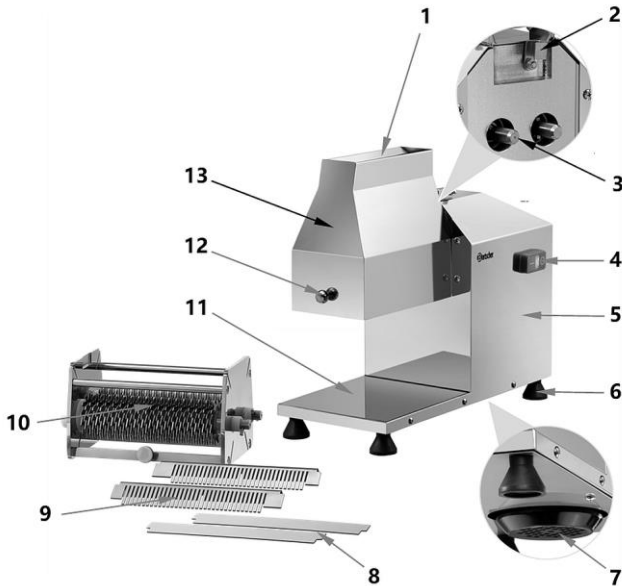

SV

Figur 1

- | | |
|------------------------------------|---------------------------------------|
| 1. Matningsrör | 2. Lås för valsupsättning |
| 3. Hållare för valsupsättning (2x) | 4. På-/av-knapp |
| 5. Hus | 6. Fötter (4x) |
| 7. Motorkåpa | 8. Avdelare i ifyllningsschaktet (2x) |
| 9. Avdelare i steakern (2x) | 10. Valsupsättning |
| 11. Uppställningsyta | 12. Handtag för att öppna valsskyddet |
| 13. Valsskydd | |

Säkerhetsbrytare

Steakern är utrustad med följande skydds- och säkerhetsmekanismer:

Säkerhetsbrytare på valsskyddet

Avbryter driften av maskinen vid öppning. När valsskyddet har stängts fortsätter driften av maskinen.

5 Installation och handhavande

5.1 Installation

Uppackning / placering

- Packa upp apparaten och avlägsna allt invändigt och utvändigt förpackningsmaterial samt transportskydd.



FÖRSIKTIGT!

Risk för kvävning!

Förvara förpackningar som plastpåsar och frigolit utom räckhåll för barn.

- Om det finns en skyddsfilm på apparaten ska den avlägsnas. Avlägsna skyddsfilmen långsamt så att det inte lämnas några limrester. Avlägsna eventuella limrester med ett lämpligt lösningsmedel.
- Se till att namnskylten och varningstexterna på apparaten inte skadas.
- Placera **aldrig** apparaten i fuktig eller våt miljö.
- Placera apparaten så att anslutningar alltid är lättåtkomliga så att det går snabbt att bryta strömmen vid behov.
- Apparaten ska placeras på en yta med följande egenskaper:
 - jämn, med tillräcklig bärförmåga, vattentålig, torr och som tål hög temperatur
 - tillräcklig stor så att man kan arbeta med apparaten utan hinder
 - lätt tillgänglig
 - med bra ventilation.
- Håll ett tillräckligt avstånd till bordets kanter. Apparaten kan välta och falla annars.
- Se till att motorkåpan inte är täckt.
- För att kunna arbeta utan hinder måste det vara minst 10 cm avstånd till höger, vänster och bak och 50 cm ovanför och framför maskinen.

Elanslutning

- Kontrollera att apparatens tekniska data (se namnskylden) passar till det lokala elnätets data.
- Anslut apparaten till ett enkeluttag som är tillräckligt skyddat med skyddskontakt. Anslut apparaten inte till dubbeluttag.
- Placera anslutningskabeln så att inte någon kan trampa eller snubbla på den.
- Använd inte apparaten tillsammans med en extern timer eller fjärrkontroll.

5.2 Handhavande

Före första användning

1. Se till att alla delar och tillbehör av apparaten är tillgängliga och oskadade.
2. Före första användning rengör apparaten och dess tillbehör noggrant enligt anvisningarna som finns i avsnitt 6 ”**Rengöring**”. Torka alla delar noggrant innan de sätts ihop igen.



VARNING

Risk för personskador! Valsuppsättningen är mycket vass!

Var mycket försiktig när du monterar apparaten.

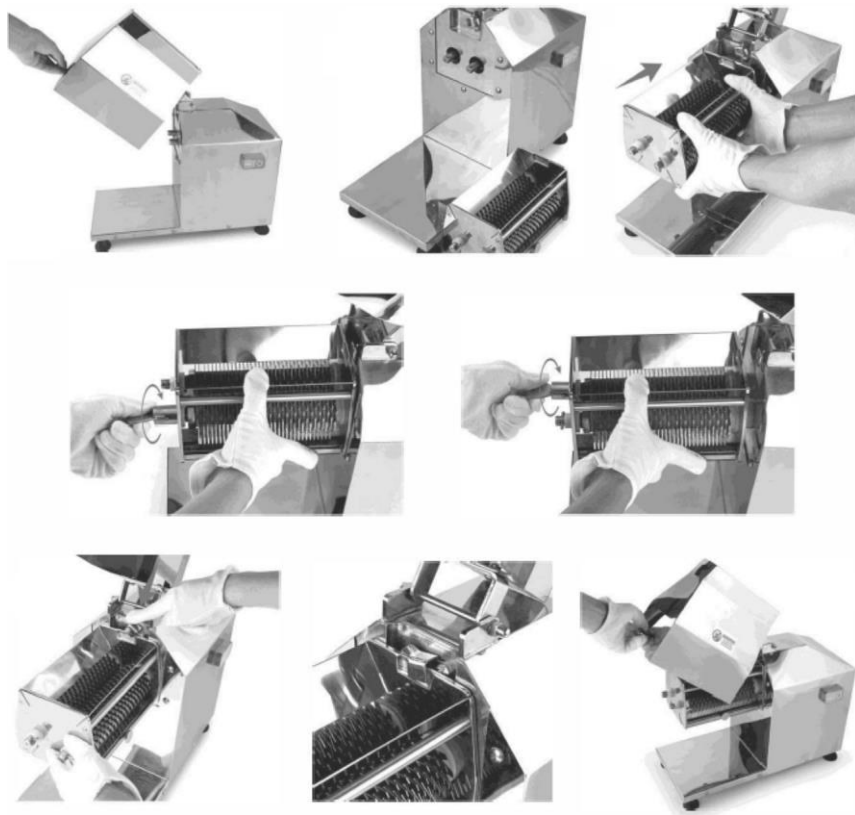

Figur 2

3. Montera maskinen enligt följande:

- kontrollera att maskinen är avstängd och bortkopplad från strömkällan,
- öppna valsskyddet,
- fäst valsuppsättningen,
- lås valsuppsättningen,
- sätt in avdelare i ifyllningsschaktet (2x),
- sätt in avdelare i steakern (2x) och fäst dem,
- stäng valsskyddet.

Start



VARNING

**Risk för skador på fingrar och händer orsakade av roterande valsar!
Redskapen kan fångas av valsarna under drift.**

Placera aldrig hårda redskap eller fingrar i matningsröret.

1. Skär köttet i bitar av lagom storlek (ca 3 cm tjocka).
2. Slå på maskinen (indikatorlampan i på/av-brytaren tänds).
3. När motorn startar, flytta köttet till matningsröret (upprepa detta steg vid behov tills köttet uppnår önskad resultat).
4. Stäng av maskinen när köttet har bearbetats.

6 Rengöring

6.1 Säkerhetsanvisningar för rengöring

- Före rengöring av apparaten ska den kopplas bort från elnätet.
- Låt apparaten torka helt.
- Se till att vatten inte kommer in i apparaten. Doppa inte apparaten i vatten eller andra vätskor under rengöring. Använd inte högtrycksvattenstråle för att rengöra apparaten.
- Inga vassa eller metallföremål (en kniv, gaffel osv.) får användas för rengöring av apparaten. Vassa föremål kan skada apparaten och leda till olycksfall vid kontakt med strömförande delar.
- Använd inga skurmedel som innehåller lösningsmedel eller frätande rengöringsmedel för rengöring. De kan skada ytan.

6.2 Rengöring

Demontering av apparaten

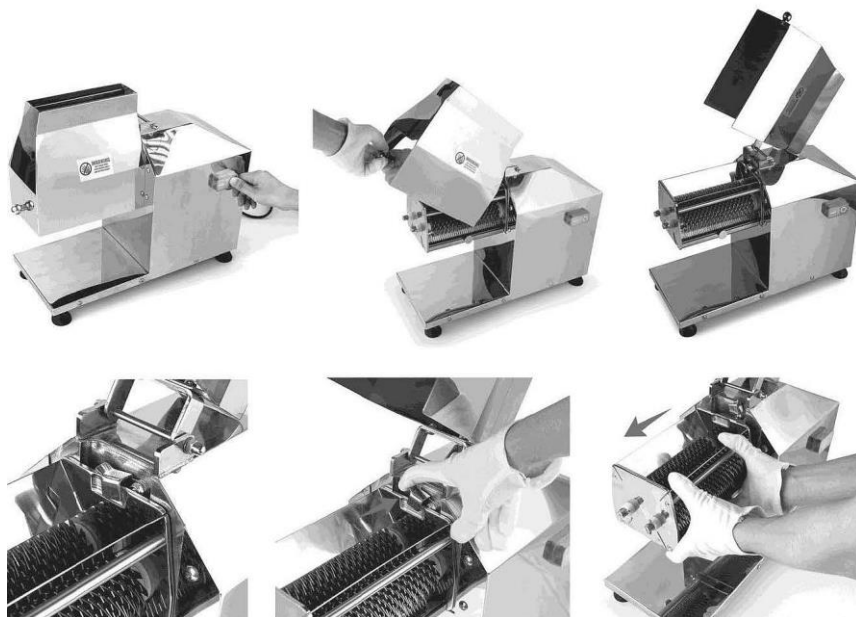

Figur 3

För rengöring, demontera maskinen enligt följande:

- kontrollera att maskinen är avstängd och bortkopplad från strömkällan,
- öppna valsskyddet,
- lås upp valsupsättningen,
- ta bort valsupsättningen,
- ta ut resterna av bearbetade livsmedelsprodukter ur matningsröret.

TIPS: Rengör maskinen omedelbart efter varje användning och låt inte matrester torka på huset eller andra delar av maskinen.

Rengöring

Rengöring av apparaten och tillbehör.

1. Tvätta de löstagbara delarna av rostfritt stål med ett mildt rengöringsmedel. Använd en mjuk svamp eller diskborste för rengöring.
TIPS: Alla avtagbara delar i rostfritt stål kan också tvättas i diskmaskinen.
2. Livsmedelsrester som kan ha torkat på apparatens borttagbara delar kan enkelt tas bort genom att blötlägga dem en stund i varmt vatten.
3. Skölj slutligen de rengjorda delarna med rent vatten och torka sedan ordentligt.
4. Torka endast av motorblocket och anslutningskabeln med en lätt fuktad trasa. Se till att inga vätskor kommer in i ventilationsöppningarna på apparatens baksida och botten.
5. Torka motorblocket noggrant.
6. Låt alla rengjorda element lufttorka i ungefär 1/2 timme.

Förvaring av apparaten

1. Om apparaten inte används under en längre tid ska den rengöras noggrant enligt instruktionerna i kapitel 6 "Rengöring" och förvaras på en torr och ren plats, skyddad mot frost och sol, utom räckhåll för barn. Placera inga tunga föremål på apparaten.
2. Förvara alla komponenter tillsammans. Sätt in valsupsättningen i maskinen och stäng valsskyddet. Detta kommer att undvika skador på rostfritt stål och förlust av delar.
3. För att skydda apparaten från damm och smuts, täck över den.

7 Felsökning

Problem	Möjlig orsak	Åtgärd
Apparaten startar inte	Felaktig ansluten stickkontakt	Kontrollera strömtillförsel
	Apparaten är inte påslagen	Slå på maskinen genom att slå på på/av-brytaren
	På/av-brytaren fungerar inte	Kontakta återförsäljaren
	Kontrollera att installationen har utförts på rätt sätt	Kontrollera säkerhets- och installationsanvisningarna
	Skyddet till valsuppsättningen är inte stängt.	Stäng valsskyddet så att säkerhetsbrytaren aktiveras.
Maskinen bearbetar inte köttet på rätt sätt	Löstagbara delar är inte korrekt monterade	Kontrollera monteringen

SV

8 Återvinning

Elektriska apparater



Elektriska apparater har denna symbol. Elektriska apparater skall bortskaffas och återvinnas på ett rätt och miljövänligt sätt. Elektriska apparater får inte slängas som hushållsavfall. Koppla bort apparaten från elnätet och avlägsna anslutningskabeln från apparaten.

Elektriska apparater skall lämnas till bestämda insamlingsställen.