

## **Contessa 1000**



**A190056**

Bartscher GmbH  
Franz-Kleine-Str. 28  
D-33154 Salzkotten  
Γερμανία

τηλ. +49 5258 971-0  
φαξ: +49 5258 971-120  
**Τηλεφωνική γραμμή εξυπηρέτησης: +49 5258  
971-197**  
[www.bartscher.com](http://www.bartscher.com)



Έκδοση: 1.0

Ημερομηνία έκδοσης: 2020-01-14

## Πρωτότυπες οδηγίες χρήσης

|     |  |    |
|-----|--|----|
| 1   | Ασφάλεια .....                               | 2  |
| 1.1 | Επεξήγηση των προειδοποιητικών φράσεων ..... | 2  |
| 1.2 | Οδηγίες ασφάλειας .....                      | 3  |
| 1.3 | Προβλεπόμενη χρήση.....                      | 6  |
| 1.4 | Ακατάλληλη χρήση.....                        | 6  |
| 2   | Γενικές πληροφορίες .....                    | 7  |
| 2.1 | Ευθύνη και εγγύηση.....                      | 7  |
| 2.2 | Προστασία πνευματικών δικαιωμάτων.....       | 7  |
| 2.3 | Δήλωση συμμόρφωσης .....                     | 7  |
| 3   | Μεταφορά, συσκευασία και αποθήκευση .....    | 8  |
| 3.1 | Έλεγχος παράδοσης.....                       | 8  |
| 3.2 | Συσκευασία .....                             | 8  |
| 3.3 | Αποθήκευση .....                             | 8  |
| 4   | Τεχνικά χαρακτηριστικά .....                 | 9  |
| 4.1 | Τεχνικά χαρακτηριστικά .....                 | 9  |
| 4.2 | Επισκόπηση τμημάτων της συσκευής .....       | 10 |
| 4.3 | Λειτουργίες συσκευής .....                   | 11 |
| 5   | Εγκατάσταση και χρήση .....                  | 12 |
| 5.1 | Εγκατάσταση .....                            | 12 |
| 5.2 | Χρήση .....                                  | 13 |
| 6   | Καθαρισμός .....                             | 16 |
| 6.1 | Οδηγίες ασφαλείας κατά τον καθαρισμό .....   | 16 |
| 6.2 | Καθαρισμός .....                             | 17 |
| 6.3 | Αφαλάτωση.....                               | 18 |
| 7   | Πιθανές δυσλειτουργίες .....                 | 20 |
| 8   | Ανακύκλωση.....                              | 22 |



**Πριν να ξεκινήσετε τη χρήση της συσκευής πρέπει να διαβάσετε τις οδηγίες χρήσης και να τις φυλάξετε σε ένα διαθέσιμο μέρος!**

Οι οδηγίες χρήσης περιέχουν την περιγραφή της εγκατάστασης, λειτουργίας και συντήρησής της συσκευής, γι' αυτό αποτελούν σημαντική πηγή πληροφοριών και χρήσιμο εγχειρίδιο. Προϋπόθεση για την ασφαλή και σωστή λειτουργία της συσκευής είναι η εξοικείωση με όλες τις οδηγίες ασφάλειας και λειτουργίας που περιέχονται σ' αυτές τις οδηγίες. Επιπλέον, ισχύουν οι διατάξεις σχετικά με την πρόληψη ατυχημάτων, οι κανονισμοί υγείας και ασφαλείας και οι νομικοί κανονισμοί που εφαρμόζονται στον τομέα εφαρμογής της συσκευής.

Πριν αρχίσετε τη χρήση της συσκευής και ιδιαίτερα πριν την ξεκινήσετε, διαβάστε αυτές τις οδηγίες χρήσης για να αποφύγετε τραυματισμού και υλική ζημιές. Η εσφαλμένη χρήση μπορεί να οδηγήσει σε βλάβη.

Αυτές οι οδηγίες χρήσης αποτελούν αναπόσπαστο μέρος του προϊόντος και πρέπει να φυλάσσονται σε άμεση γεινίαση με τη συσκευή και να είναι διαθέσιμες ανά πάσα στιγμή. Όταν η συσκευή μεταβιβάζεται, είναι επίσης απαραίτητο να μεταβιβαστούν μαζί και αυτές οι οδηγίες χρήσης.

GR

## 1 Ασφάλεια

Η συσκευή έχει κατασκευαστεί σύμφωνα με τους ισχύοντες κανόνες της τεχνολογίας. Ωστόσο, αυτή η συσκευή μπορεί να αποτελέσει πηγή κινδύνου, εάν χρησιμοποιηθεί ακατάλληλα ή όχι σύμφωνα με τον προορισμό της. Όλα τα άτομα που χρησιμοποιούν τη συσκευή πρέπει να τηρούν τις πληροφορίες που περιέχονται σε αυτές τις οδηγίες λειτουργίας και να τηρούν τις οδηγίες ασφαλείας.

### 1.1 Επεξήγηση των προειδοποιητικών φράσεων

Σημαντικές πληροφορίες ασφαλείας και προειδοποιήσεις σημειώνονται σε αυτό το εγχειρίδιο με τις κατάλληλες προειδοποιητικές φράσεις. Αυτές οι οδηγίες πρέπει να τηρούνται αυστηρά για την αποφυγή ατυχημάτων, τραυματισμών και υλικών ζημιών.



**KΙΝΔΥΝΟΣ!**

Η προειδοποιητική φράση **KΙΝΔΥΝΟΣ** προειδοποιεί για κινδύνους που οδηγούν σε σοβαρό τραυματισμό ή θάνατο, εάν δεν αποφεύγονται.



### ΠΡΟΕΙΔΟΠΟΙΗΣΗ!

Η προειδοποιητική φράση **ΠΡΟΕΙΔΟΠΟΙΗΣΗ** προειδοποιεί για κινδύνους που οδηγούν σε μέτριο ή βαρύ τραυματισμό, εάν δεν αποφεύγονται.



### ΠΡΟΣΟΧΗ!

Η προειδοποιητική φράση **ΠΡΟΣΟΧΗ** προειδοποιεί για κινδύνους που οδηγούν σε ελαφρύ ή μέτριο τραυματισμό, εάν δεν αποφεύγονται.

### ΠΡΟΣΟΧΗ!

Η προειδοποιητική φράση **ΠΡΟΣΟΧΗ** υποδεικνύει πιθανή υλικά ζημιά που μπορεί να προκύψει αν δεν ακολουθήσετε τις οδηγίες ασφαλείας.

### ΟΔΗΓΙΑ!

Το σύμβολο **ΟΔΗΓΙΑ** ενημερώνει τον χρήστη για περαιτέρω πληροφορίες και οδηγίες χρήσης.

## 1.2 Οδηγίες ασφάλειας

### Ηλεκτρικό ρεύμα

- Η υπερβολική τάση δικτύου ή η λανθασμένη εγκατάσταση μπορεί να προκαλέσει ηλεκτροπληξία.
- Η συσκευή μπορεί να συνδεθεί μόνο αν τα στοιχεία στην αναγνωριστική πινακίδα αντιστοιχούν στην τάση δικτύου.
- Για να αποφύγετε ηλεκτρικά βραχυκύκλωμα, κρατήστε τη συσκευή στεγνή.
- Σε περίπτωση δυσλειτουργίας κατά τη λειτουργία, αποσυνδέστε αμέσως τη συσκευή από την παροχή ρεύματος.
- Μην αγγίζετε το βύσμα της συσκευής με βρεγμένα χέρια.
- Μην πιάνετε ποτέ τη συσκευή όταν έχει πέσει μέσα στο νερό. Άμεσα αποσυνδέστε τη συσκευή από την παροχή ρεύματος.
- Όλες οι επισκευές και το άνοιγμα του περιβλήματος επιτρέπεται να πραγματοποιούνται μόνο από ειδικούς και κατάλληλα εργαστήρια.
- Μην μεταφέρετε τη συσκευή πιάνοντάς την από το καλώδιο.
- Μην αφήνετε το καλώδιο τροφοδοσίας να έχει επαφή με πηγές θερμότητας ή αιχμηρές άκρες.

- Το καλώδιο τροφοδοσίας δεν πρέπει να λυγίζει, να συμπιέζεται ή να είναι δεμένο.
- Το καλώδιο τροφοδοσίας πρέπει πάντα να ξετυλιχθεί πλήρως.
- Ποτέ μην τοποθετείτε τη συσκευή ή άλλα αντικείμενα πάνω στο καλώδιο τροφοδοσίας.
- Για να απενεργοποιήσετε την τροφοδοσία, πάντα πρέπει να πιάσετε το βύσμα.

### Εύφλεκτα υλικά

- Ποτέ μην εκθέτετε τη συσκευή σε υψηλές θερμοκρασίες, όπως κουζίνα, φούρνος, ανοικτή φλόγα, θερμαντικό εξοπλισμό κλπ.
- Η συσκευή πρέπει να καθαρίζεται τακτικά για να αποφευχθεί κίνδυνος πυρκαγιάς.
- Μην καλύπτετε τη συσκευή, π.χ. με αλουμινόχαρτο ή πανιά.
- Χρησιμοποιήστε τη συσκευή μόνο χρησιμοποιώντας τα υλικά που έχουν καθοριστεί για το σκοπό αυτό και με τις κατάλληλες ρυθμίσεις θερμοκρασίας. Τα υλικά, τα προϊόντα διατροφής και τα υπολείμματα τροφίμων στη συσκευή ενδέχεται να αναφλεγούν.
- Ποτέ μην χρησιμοποιείτε τη συσκευή δίπλα σε ανάφλεκτα ή εύφλεκτα υλικά (π.χ. βενζίνη, οινόπνευμα, αλκοόλ). Η υψηλή θερμοκρασία προκαλεί την εξάτμιση αυτών των υλικών και ως επακόλουθο της επαφής με τις πηγές ανάφλεξης μπορεί να προκληθεί έκρηξη.
- Σε περίπτωση πυρκαγιάς, πριν να λάβετε κατάλληλα μέτρα πυρόσβεσης, αποσυνδέστε τη συσκευή από την παροχή ρεύματος. Ποτέ μην σβήνετε την πυρκαγιά με νερό όσο η συσκευή είναι συνδεδεμένη στην ηλεκτρική ενέργεια. Μετά τη σβέση της φωτιάς, πρέπει να εξασφαλιστεί επαρκής παροχή καθαρού αέρα.

GR

### Η επιφάνεια καίει

- Οι επιφάνειες της συσκευής ζεσταίνονται πολύ κατά τη λειτουργία. Υπάρχει κίνδυνος εγκαυμάτων. Υψηλές θερμοκρασίες παραμένουν επίσης και μετά την απενεργοποίηση.
- Μην αγγίζετε καμία ζεστή επιφάνεια της συσκευής. Χρησιμοποιήστε τα διαθέσιμα χειριστήρια και λαβές.
- Η συσκευή μπορεί να μεταφέρεται και να καθαρίζεται μόνο αφού έχει κρυώσει εντελώς.
- Ποτέ μην ψεκάστε τις θερμές επιφάνειες με κρύο νερό ή εύφλεκτα υγρά.

### Απειλή για υγεία από μικρόβια

- Το δοχείο για νερό τακτικά πρέπει να αδειάζει πλήρως, να καθαρίζεται και να απολυμαίνεται για να μειωθεί η δυνατότητα συγκέντρωσης βλαβερών για την υγεία και επικίνδυνων μικροβίων.

### Λειτουργία μόνο υπό εποπτεία

- Η συσκευή μπορεί να λειτουργεί μόνο υπό επίβλεψη.
- Να παραμένετε πάντα κοντά στην συσκευή.

### Λειτουργικό προσωπικό

- Η συσκευή πρέπει να χειρίζεται μόνο από ειδικευμένο και εκπαιδευμένο εξειδικευμένο προσωπικό.
- Η συσκευή αυτή δεν επιτρέπεται να χρησιμοποιείται από άτομα (συμπεριλαμβανομένων παιδιών) με περιορισμένες σωματικές, αισθητηριακές ή διανοητικές ικανότητες, καθώς και άτομα με περιορισμένη εμπειρία ή/και περιορισμένη γνώση.
- Τα παιδιά πρέπει να εποπτεύονται για να υπάρχει σιγουριά ότι δεν παίζουν ή δεν εκκινούν τη συσκευή.

### Ακατάλληλη χρήση

- Η ακατάλληλη χρήση ή η απαγορευμένη λειτουργία ενδέχεται να καταστρέψουν τη συσκευή.
- Η συσκευή μπορεί να χρησιμοποιηθεί μόνο σε ασφαλή τεχνική κατάσταση, εξασφαλίζοντας ασφαλή λειτουργία.
- Η συσκευή μπορεί να χρησιμοποιηθεί μόνο εάν οι συνδέσεις είναι σε τεχνικά καλή κατάσταση, διασφαλίζοντας την ασφαλή λειτουργία.
- Η συσκευή μπορεί να χρησιμοποιηθεί μόνο όταν είναι καθαρή.
- Χρησιμοποιείτε μόνο γνήσια ανταλλακτικά. Μην επιχειρήσετε ποτέ να επισκευάσετε τη συσκευή μόνοι σας.
- Μην κάνετε τροποποιήσεις ή αλλαγές στη συσκευή.

## 1.3 Προβλεπόμενη χρήση

Οποιαδήποτε χρήση της συσκευής για διάφορους σκοπούς ή/και παρέκκλιση από την προβλεπόμενη χρήση που περιγράφεται παρακάτω απαγορεύεται και θεωρείται ακατάλληλη.

Η ακόλουθη χρήση είναι σύμφωνη με την προβλεπόμενη:

- Παρασκευή καφέ με χρήση αλεσμένου καφέ, φίλτρου και κρύου νερού.

## 1.4 Ακατάλληλη χρήση

Η εσφαλμένη χρήση μπορεί να προκαλέσει σοβαρούς τραυματισμούς σε πρόσωπα και υλικές ζημιές που προκαλούνται από επικίνδυνη τάση, φωτιά και υψηλές θερμοκρασίες. Με τη βοήθεια της συσκευής αυτής μπορεί να γίνονται μόνο οι εργασίες που περιγράφονται σ' αυτές τις οδηγίες χρήσης.

Η ακόλουθη χρήση δεν είναι σύμφωνη με την προβλεπόμενη:

- παρασκευή άλλων ποτών,
- παρασκευή υγρών που περιέχουν ζάχαρη, γλυκαντικά, οξέα, αλισίβα ή αλκοόλ,
- αποθήκευση και ζέσταμα εύφλεκτων, βλαβερών για την υγεία και εύκολα πτητικών υγρών και υλικών κλπ.



## 2 Γενικές πληροφορίες

### 2.1 Ευθύνη και εγγύηση

Όλες οι πληροφορίες και οι οδηγίες που περιλαμβάνονται στις οδηγίες χρήσης συντάχθηκαν βάσει έγκυρους κανονισμούς, σύγχρονες κατασκευαστικές και μηχανικές γνώσεις, καθώς και τη δική μας γνώση και εμπειρία πολλών ετών. Σε περίπτωση παραγγελίας ειδικών μοντέλων ή προσθέτων λειτουργιών, καθώς και χρήσης των πιο σύγχρονων τεχνικών επιτευγμάτων, η συσκευή που σας έχει παραδοθεί μπορεί να διαφέρει, υπό ορισμένες συνθήκες, από τις περιγραφές και τα σχέδια αυτών εδώ των οδηγιών χρήσης.

Ο κατασκευαστής δεν φέρει ευθύνη για ζημιές και δυσλειτουργίες που προκύπτουν από:

- τη μην τήρηση των οδηγιών χρήσης,
- την ακατάλληλη χρήση,
- τεχνικές τροποποιήσεις του χρήστη,
- τη χρήση των μην προβλεπόμενων ανταλλακτικών.

Διατηρούμε το δικαίωμα να προβούμε σε τεχνικές αλλαγές στο προϊόν για να βελτιώσουμε τις χρηστικές του δυνατότητες και την απόδοσή του.

GR

### 2.2 Προστασία πνευματικών δικαιωμάτων

Οι οδηγίες χρήσης και τα κείμενα, σχέδια, φωτογραφίες και άλλα στοιχεία περιέχονται σ' αυτές προστατεύονται από τους νόμους περί της πνευματικής ιδιοκτησίας. Χωρίς την έγγραφη άδεια του παραγωγού απαγορεύεται η αναπαραγωγή του περιεχομένου των οδηγιών σε οποιαδήποτε μορφή και με οποιοδήποτε τρόπο, και επίσης του οποιοδήποτε μέρους αυτών καθώς και η χρήση αυτών ή/και διανομή σε τρίτους. Παραβιάσεις των ανωτέρω οδηγούν στην υποχρέωση καταβολής αποζημίωσης. Επιφυλασσόμαστε του δικαιώματος να διεκδικούμε πρόσθετες παροχές.

### 2.3 Δήλωση συμμόρφωσης

Η συσκευή συμμορφώνεται με τα ισχύοντα πρότυπα και τις οδηγίες της Ευρωπαϊκής Ένωση. Τα παραπάνω επιβεβαιώνονται στη δήλωση συμμόρφωσης ΕΚ. Αν χρειαστεί, θα χαρούμε να σας αποστείλουμε τη σχετική δήλωση συμμόρφωσης.

### 3 Μεταφορά, συσκευασία και αποθήκευση

#### 3.1 Έλεγχος παράδοσης

Μετά την παραλαβή της συσκευής πρέπει αμέσως να ελέγξετε αν η συσκευή έφτασε ολόκληρη και αν έχουν προκληθεί ζημιές κατά τη διάρκεια της μεταφοράς. Σε περίπτωση ορατών ζημιών λόγω μεταφοράς, πρέπει να αρνηθείτε την παραλαβή της συσκευής ή να την παραλάβετε υπό όρους. Στα έγγραφα μεταφοράς/δελτίο αποστολής της εταιρείας μεταφορών, πρέπει να επισημάνετε την έκταση της ζημίας και να υποβάλετε σχετική καταγγελία. Οι κρυφές ζημιές πρέπει να δηλώνονται αμέσως μετά την ταυτοποίησή τους, καθώς οι αξιώσεις μπορούν να διεκδικηθούν μόνο εντός των προβλεπόμενων προθεσμιών.

Σε περίπτωση που λείπει οποιοδήποτε εξάρτημα ή αξεσουάρ παρακαλώ, επικοινωνήστε με το δικό μας Τμήμα Εξυπηρέτησης Πελατών.

#### 3.2 Συσκευασία

Μην πετάτε το χαρτόνι της συσκευής. Μπορεί να χρειαστεί για την αποθήκευση, τη μεταφορά ή την αποστολή της συσκευής στο δικό μας κέντρο επισκευών σε περίπτωση ενδεχόμενων βλαβών.

GR

Η συσκευασία και τα μεμονωμένα μέρη είναι κατασκευασμένα από ανακυκλώσιμα υλικά. Και ειδικά: πλαστικά φύλλα και πλαστικές σακούλες, συσκευασία από χαρτόνι.

Κατά τη διάθεση των συσκευασιών, τηρήστε τους κανονισμούς στη χώρα σας. Τα υλικά συσκευασίας που μπορεί να επαναχρησιμοποιηθούν πρέπει να ανακυκλώνονται.

#### 3.3 Αποθήκευση

Κρατήστε τη συσκευασία κλειστή μέχρι να εγκατασταθεί η συσκευή και κατά την αποθήκευση ακολουθήστε τις εξωτερικές σημάνσεις σχετικά με την τοποθέτηση και την αποθήκευση. Η συσκευασία πρέπει να αποθηκεύεται μόνο κάτω από τις ακόλουθες συνθήκες:

- σε εσωτερικούς χώρους
- σε ξηρό περιβάλλον και χωρίς σκόνη
- μακριά από επιθετικά μέσα
- σε μέρος προστατευμένο από το φως του ήλιου
- σε χώρο προστατευμένο από μηχανικούς κραδασμούς.

Σε περίπτωση αποθήκευσης μεγαλύτερης διάρκειας (πάνω από τρεις μήνες), χρειάζεται τακτικός έλεγχος όλων των εξαρτημάτων και της συσκευασίας. Αν είναι απαραίτητο, η συσκευασία πρέπει να αντικατασταθεί με καινούργια.

## 4 Τεχνικά χαρακτηριστικά

### 4.1 Τεχνικά χαρακτηριστικά

|  |                                  |
|--|----------------------------------|
| <b>Όνομασία:</b>                       | <b>Μηχανή καφέ Contessa 1000</b> |
| Κωδ. προϊόντος:                        | <b>A190056</b>                   |
| Υλικό:                                 | ανοξείδωτος χάλυβας, πλαστικό    |
| Χωρητικότητα κανάτας σε λ:             | 1,8                              |
| Αριθμός εστιών:                        | 1                                |
| Αριθμός πλακών θέρμανσης:              | 1                                |
| Μέγιστη απόδοση σε φλυτζάνια:          | 11                               |
| Χρόνος προετοιμασίας 1,8 λ σε λεπτά:   | 7                                |
| Ελάχιστο ποσό για παρασκευή καφέ σε λ: | 0,5                              |
| Στοιχεία σύνδεσης:                     | 1,5 kW / 230 V / 50-60 Hz        |
| Διαστάσεις (Π x Β x Ύ) σε mm:          | 215 x 385 x 460                  |
| Βάρος σε kg:                           | 6,5                              |

Διατηρούμε το δικαίωμα πραγματοποίησης τεχνικών μετατροπών!

### Έκδοση / Ιδιότητες

- Έκδοση: φίλτρο καλαθιού
- Έκδοση κανάτας/κανατών: γυαλί
- Λειτουργία διατήρησης της θερμοκρασίας
- Έλεγχος: διακόπτης κλίσης
- Διακόπτης ON/OFF
- Λυχνίες ελέγχου:
  - Έτοιμη για λειτουργία
  - Ενεργοποίηση/απενεργοποίηση
  - Διατήρηση θερμότητας
- Θερμαντήρας από ανοξείδωτο χάλυβα
- Συμπεριλαμβάνονται: 1 γυάλινη κανάτα

## 4.2 Επισκόπηση τμημάτων της συσκευής





GR

Εικ. 1

1. Επάνω πλάκα θέρμανσης
2. Διακόπτης ενεργοποίησης/ απενεργοποίησης με ενσωματωμένη ενδεικτική λυχνία λειτουργίας (κόκκινη)
3. Διακόπτης ενεργοποίησης/ απενεργοποίησης της πάνω πλάκας θέρμανσης με ενσωματωμένη ενδεικτική λυχνία ελέγχου (κόκκινη)
4. Λυχνία ελέγχου θέρμανσης (κόκκινη)
5. Δοχείο για νερό
6. Κάτω ζώνη θέρμανσης
7. Γυάλινη κανάτα
8. Καλάθι φίλτρου
9. Μια καταπακτή που καλύπτει την οπή για πλήρωση με κρύο νερό

Πρόσθετος εξοπλισμός (δεν περιλαμβάνεται στο σετ παράδοσης!)

|  | Περιγραφή  | Κωδ. είδους:     |
|--|--|------------------|
|   | <p><b>Χάρτινο φίλτρο καλαθιού, 250 τεμ.</b><br/>           Μονάδα παραγγελίας: 1 χάρτινο κουτί (250 φίλτρα)<br/>           Διάμετρος στο πάνω μέρος: 250 mm<br/>           Διάμετρος στο κάτω μέρος: 90 mm<br/>           διαστάσεις: Π 150 x Β 150 x Ύ 85 mm<br/>           Βάρος: 0,45 kg</p>    | <b>190015250</b> |
|  | <p><b>Χάρτινο φίλτρο καλαθιού, 1000 τεμ.</b><br/>           Μονάδα παραγγελίας: 1 χάρτινο κουτί (1.000 φίλτρα)<br/>           Διάμετρος στο πάνω μέρος: 250 mm<br/>           Διάμετρος στο κάτω μέρος: 90 mm<br/>           διαστάσεις: Π 150 x Β 150 x Ύ 85 mm<br/>           Βάρος: 1,79 kg</p> | <b>190014</b>    |
|  | <p><b>Μέσο αφαλάτωσης B15-30, 30 τεμ.</b><br/>           Μονάδα παραγγελίας: 1 χάρτινο κουτί (30 σακούλες των 15 g)<br/>           Έκδοση: σκόνη υψηλής συγκέντρωσης<br/>           Διαστάσεις: Π 68 x Β 4 x Ύ 100 mm<br/>           Βάρος: 0,45 kg</p>  | <b>190065</b>    |

GR

### 4.3 Λειτουργίες συσκευής

Η συσκευή έχει σχεδιαστεί για να παρασκευάζει καφέ χρησιμοποιώντας φίλτρο και κρύο νερό.

## 5 Εγκατάσταση και χρήση

### 5.1 Εγκατάσταση

#### Αποσυσκευασία / εγκατάσταση

- Αποσυσκευάστε τη συσκευή και αφαιρέστε όλα τα εξωτερικά και εσωτερικά στοιχεία συσκευασίας και τις ασφάλιες για τη μεταφορά.



#### **ΠΡΟΣΕΚΤΙΚΑ!**

##### **Κίνδυνος ασφυξίας!**

Απαγορεύεται τα παιδιά να έχουν πρόσβαση σε υλικά συσκευασίας όπως πλαστικές σακούλες και στοιχεία φελιζόλ.

- Αν υπάρχει προστατευτική μεμβράνη πάνω στη συσκευή, αφαιρέστε την. Πρέπει να βγάλετε την προστατευτική μεμβράνη προσεκτικά έτσι ώστε να μην αφήσετε υπολείμματα κόλλας. Εναλλακτικά αφαιρέστε τα υπολείμματα της κόλλας με κατάλληλο διαλυτικό.
- Προσέξτε να μην καταστρέψετε την πινακίδα τύπου και τις προειδοποιητικές οδηγίες στη συσκευή.
- **Ποτέ** μην τοποθετείτε τη συσκευή σε περιβάλλον με υγρασία ή υγρό.
- Πρέπει να τοποθετήσετε τη συσκευή έτσι ώστε η πρίζα να είναι πάντα εύκολα διαθέσιμη με σκοπό τη γρήγορη αποσύνδεση της συσκευή όταν υπάρξει τέτοια ανάγκη.
- Η συσκευή πρέπει να τοποθετηθεί σε μια επιφάνεια με τις ακόλουθες ιδιότητες:
  - ίσια, με επαρκή φέρουσα ικανότητα, ανθεκτική στο νερό, στεγνή και ανθεκτική στις υψηλές θερμοκρασίες
  - αρκετά μεγάλη, έτσι ώστε η εργασία με τη συσκευή να γίνεται χωρίς προβλήματα
  - εύκολα προσβάσιμη
  - έχοντας που έχει καλό εξαερισμό.
- Διατηρήστε επαρκή απόσταση από τις άκρες του τραπεζιού. Η συσκευή μπορεί να ανασηκωθεί και να πέσει.
- Διατηρήστε απόσταση τουλάχιστον 10 cm από εύφλεκτους τοίχους και άλλα αντικείμενα.

### Σύνδεση με ηλεκτρικό ρεύμα

- Βεβαιωθείτε ότι τα τεχνικά χαρακτηριστικά της συσκευής (βλ. την αναγνωριστική πινακίδα) ταιριάζουν με τα στοιχεία του τοπικού δικτύου.
- Συνδέστε τη συσκευή σε μια μόνη, επαρκώς προστατευμένη πρίζα με προστατευτική επαφή. Μην συνδέετε τη συσκευή σε μια πολλαπλή υποδοχή.
- Κατευθύνετε το καλώδιο σύνδεσης έτσι ώστε κανείς να μην μπορεί να πατήσει πάνω του ή να περάσει πάνω από αυτό.
- Μην χρησιμοποιείτε τη συσκευή με εξωτερικό χρονοδιακόπτη ή τηλεχειριστήριο.

### 5.2 Χρήση



#### ΠΡΟΕΙΔΟΠΟΙΗΣΗ!

##### **Κίνδυνος εγκαύματος!**

Η επάνω πλάκα θέρμανσης (εάν είναι ενεργοποιημένη) και η κάτω εστία γίνονται πολύ ζεστές κατά τη λειτουργία και παραμένουν ζεστές για κάποιο χρονικό διάστημα μετά την απενεργοποίηση.

Μην αγγίζετε τις ζεστές επιφάνειες.

**Το καλάθι φίλτρου και τα κατακάθια καφέ είναι πολύ ζεστά μετά τον κύκλο παρασκευής.**

Για να απομακρύνετε τα κατακάθια του καφέ, αφαιρέστε προσεκτικά το καλάθι φίλτρου.

##### **Κίνδυνος εγκαύματος!**

**Κατά τη διάρκεια του ψησίματος καφέ, ο καυτός ατμός διαφεύγει σε μικρό βαθμό.**

Να αφαιρείται προσεκτικά την υάλινη κανάτα από την εστία.

### **ΠΡΟΣΟΧΗ!**

**Να μη γεμίζετε ποτέ το δοχείο νερού με καυτό νερό.**

**Μη γεμίζετε τη καυτή συσκευή με νερό. Πρώτα πρέπει να αφήσετε τη συσκευή να κρυώσει.**

### **Πριν από την πρώτη χρήση**

1. Πριν χρησιμοποιήσετε την μηχανή καφέ για πρώτη φορά, αφήστε το νερό να τρέξει 2 ή 3 φορές χωρίς να προσθέσετε καφέ για να ξεπλύνετε τη μηχανή («Παρασκευή καφέ»).
2. Λόγω σχεδιασμού, μετά την πρώτη εκκίνηση, λίγο νερό παραμένει στο δοχείο νερού. Αυτό πρέπει να λαμβάνεται υπόψη κατά την επόμενη πλήρωση νερού.
3. Να γεμίζετε πάντα τη δεξαμενή νερού μόνο με την ποσότητα νερού που ταιριάζει με τη χωρητικότητα της προσαρτημένης γυάλινης κανάτας.

GR

Η ποσότητα καφέ που παρασκευάζεται αντιστοιχεί στην ποσότητα νερού που έχει γεμίσει η μηχανή καφέ.

Αν το δοχείο νερού είχε γεμίσει κατά λάθος με υπερβολικό νερό, η περίσσεια ποσότητα θα φύγει από τον εύκαμπτο σωλήνα υπερχειλίσης (α).

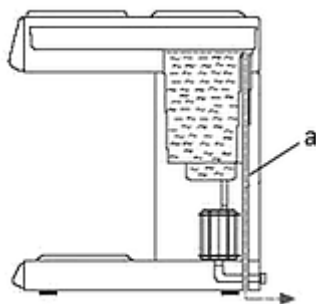

Εικ. 2

4. Η γυάλινη κανάτα και το καλάθι φίλτρου πρέπει να πλυθούν καλά με ζεστό νερό και ήπιο καθαριστικό πριν από τη χρήση, να ξεπλυθούν με καθαρό νερό και στο τέλος να στεγνώσουν καλά.
5. Σκουπίστε το περίβλημα της συσκευής με ένα υγρό πανί και στεγνώστε το με ένα μαλακό πανί.
6. Συνδέστε τη συσκευή στην κατάλληλη μόνη πρίζα.
7. Η μηχανή καφέ είναι τώρα έτοιμη για χρήση.



### Παρασκευή καφέ

#### ΠΡΟΣΟΧΗ!

Το δοχείο νερού μπορεί να πληρωθεί μόνο με φρέσκο πόσιμο νερό. Μην τοποθετείτε ζάχαρη, γάλα ή καφέ στο άνοιγμα πλήρωσης της μηχανής καφέ.



Εικ. 3



Εικ. 4

1. Ανοίξτε το καπάκι που καλύπτει το άνοιγμα πλήρωσης.
2. Γεμίστε το δοχείο νερού με κρύο πόσιμο νερό στην απαιτούμενη ποσότητα, το πολύ μέχρι 1,8 λίτρα.
3. Να έχετε υπόψη την ελάχιστη ποσότητα που απαιτείται για την παρασκευή καφέ, η οποία είναι 0,5 λίτρα.
4. Αφαιρέστε το καλάθι φίλτρου
5. Τοποθετήστε στο καλάθι φίλτρου ένα κατάλληλο φίλτρο καλαθιού Bartscher (κωδικός προϊόντος 190014 ή 190015250).
6. Τοποθετήστε την απαιτούμενη ποσότητα αλεσμένου καφέ στο χάρτινο φίλτρο καλαθιού. Ανάλογα με τις προτιμήσεις σας, χρησιμοποιήστε 35 - 50 g καφέ ανά λ νερού.
7. Τοποθετήστε το καλάθι φίλτρου στον οδηγό και σπρώξτε το προς τα πίσω μέχρι να κάνει κλικ.
8. Τοποθετήστε την γυάλινη κανάτα στην κάτω εστία έτσι ώστε το άνοιγμα πλήρωσης της κανάτας να βρίσκεται κάτω από την έξοδο του καλαθιού φίλτρου.
9. Ενεργοποιήστε τη συσκευή με χρήση του διακόπτη ενεργοποίησης/απενεργοποίησης.

Η κόκκινη ενδεικτική λυχνία λειτουργίας στον διακόπτη ενεργοποίησης/απενεργοποίησης ανάβει.

Ανάβει η κόκκινη ενδεικτική λυχνία θέρμανσης, η οποία θα παραμείνει αναμμένη κατά τη διάρκεια όλης της διαδικασίας θέρμανσης της συσκευής.

Η διαδικασία παρασκευής καφέ ξεκινά. Μετά από σύντομο χρονικό διάστημα, ο ζεστός καφές αρχίζει να εισρέει στην κανάτα.

Όταν ολοκληρωθεί η διαδικασία παρασκευής, η κόκκινη ενδεικτική λυχνία θέρμανσης σβήνει. Ο καφές είναι έτοιμος για σερβίρισμα.

### Διατήρηση ζεστού καφέ

Εάν ο καφές στην κανάτα πρέπει να παραμείνει ζεστός, η κανάτα θα πρέπει να είναι τοποθετημένη στην κάτω εστία.

Επιπλέον, η μηχανή καφέ είναι εξοπλισμένη με μια απάνω πλάκα θέρμανσης, η οποία ενεργοποιείται ξεχωριστά. Η πλάκα θέρμανσης μπορεί να ενεργοποιηθεί ή να απενεργοποιηθεί, αν είναι απαραίτητο, με τον αντίστοιχο διακόπτη ενεργοποίησης/ απενεργοποίησης.

### Προστασία από υπερθέρμανση

Η συσκευή είναι εξοπλισμένη με προστασία υπερθέρμανσης. Σε περίπτωση υπερθέρμανσης λόγω ξηρής εργασίας ή αλάτων, αυτή ενεργοποιείται και απενεργοποιεί τη συσκευή. Αφού αφαιρέσετε τα αίτια, η μηχανή καφέ μπορεί να ενεργοποιηθεί ξανά για να επαναφέρει την ετοιμότητά της με το πάτημα του κουμπιού RESET στο πίσω μέρος της συσκευής.

GR

## 6 Καθαρισμός

### 6.1 Οδηγίες ασφαλείας κατά τον καθαρισμό

- Πριν από τον καθαρισμό, η συσκευή πρέπει να αποσυνδεθεί από την παροχή ρεύματος.
- Αφήστε τη συσκευή να κρυώσει εντελώς.
- Προσέξτε να μην εισέλθει νερό μέσα στη συσκευή. Μην βυθίζετε τη συσκευή σε νερό ή άλλα υγρά κατά τον καθαρισμό. Για να καθαρίσετε τη συσκευή μην χρησιμοποιήσετε ρεύμα νερού υπό πίεση.
- Μη χρησιμοποιείτε αιχμηρά ή μεταλλικά αντικείμενα (μαχαίρι, πιρούνι κ.λπ.) για να καθαρίσετε τη συσκευή. Τα αιχμηρά αντικείμενα μπορούν να βλάψουν τη συσκευή και να προκαλέσουν ηλεκτροπληξία όταν έρχονται σε επαφή με τα αγωγίμα στοιχεία.
- Μην χρησιμοποιείτε λειαντικά καθαριστικά που περιέχουν διαλύτες ούτε καυστικά μέσα καθαρισμού. Μπορούν να βλάψουν την επιφάνεια.

### 6.2 Καθαρισμός

#### **ΠΡΟΣΟΧΗ!**

Το δοχείο νερού πρέπει πάντα να αδειάζει πριν από τον καθαρισμό, την αλλαγή θέσης ή τη μεταφορά της μηχανής καφέ.



#### **ΠΡΟΕΙΔΟΠΟΙΗΣΗ!**

**Κίνδυνος εγκαύματος!**

Το νερό στο δοχείο νερού γίνεται πολύ ζεστό.

Αδειάστε το υπόλοιπο νερό από το δοχείο νερού μόνο όταν η συσκευή και το νερό έχουν κρυώσει επαρκώς. Τέλος σφίξτε τη βίδα αποστράγγισης.

1. Αδειάστε το υπόλοιπο νερό από το δοχείο νερού με τη βίδα αποχέτευσης (β) στο πίσω μέρος της συσκευής (κάτω).
2. Η γυάλινη κανάτα και το καλάθι φίλτρου πρέπει να καθαρίζονται με ζεστό νερό και ήπιο καθαριστικό μετά από κάθε χρήση. Να τα ξεπλύνετε με καθαρό νερό και επομένως στεγνώστε τα καλά.
3. Το περίβλημα της συσκευής σκουπίστε με ένα μαλακό, υγρό πανί και στο τέλος στεγνώστε τα.

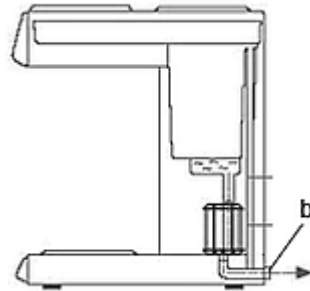

Εικ. 5

GR

4. Εκτελέστε τη διαδικασία παρασκευής καφέ, όπως περιγράφεται στο κεφάλαιο «Παρασκευή καφέ», χωρίς να χρησιμοποιήσετε αλεσμένο καφέ εάν η συσκευή δεν έχει χρησιμοποιηθεί για μεγάλο χρονικό διάστημα.

### Καθαρισμός της γυάλινης κανάτας

Σκληρό νερό μπορεί να αφήνει ενδεχομένως λευκές αποθέσεις από μέταλλα εντός της κανάτας. Ο καφές συνήθως χρωματίζει αυτές τις αποθέσεις και αφήνει ένα καφετί υπόλειμμα. Για να αφαιρέσετε αυτά τα υπολείμματα, ακολουθήστε τις εξής οδηγίες:

- ετοιμάστε ένα διάλυμα από ζεστό νερό και από μέσο αφαλάτωσης (κωδ. προϊόντος 190065),
- αφήστε το διάλυμα αυτό στην κανάτα για περίπου 20 λεπτά,
- στη συνέχεια αδειάστε την κανάτα,
- ξεπλύνετε την κανάτα καλά με καθαρό νερό αρκετές φορές και στεγνώστε την με ένα πανί χωρίς χνούδι.

### 6.3 Αφαλάτωση

#### ΟΔΗΓΙΑ!

Για να μειώσετε τη συσσώρευση αλάτων συνιστάται η χρήση φιλτραρισμένου νερού!

GR



#### ΠΡΟΣΕΚΤΙΚΑ!

#### Κίνδυνος τραύματος!

Κατά την αφαλάτωση χρησιμοποιείτε προστατευτικά γάντια και γυαλιά!

Ως αποτέλεσμα της καθημερινής χρήσης της συσκευής, ανάλογα με τον τοπικό βαθμό σκληρότητας του νερού, τα άλατα συσσωρεύονται μέσα στα εξαρτήματα της συσκευής. Για να διατηρήσετε τη συσκευή σε όσο γίνεται καλύτερη κατάσταση και για να βεβαιωθείτε ότι κάθε διαδικασία παρασκευής καφέ φέρνει τα καλύτερα αποτελέσματα, θα πρέπει τακτικά να πραγματοποιείτε αφαλάτωση της συσκευής.

Για να αφαιρέσετε τα λάδια, τους λεκέδες από καφέ και τις επίμονες εναποθέσεις, όταν η συσκευή χρησιμοποιείται έντονα, πρέπει να την καθαρίσετε λεπτομερώς και να την αφαλατώνεται **κάθε δυο βδομάδες**.

1. Για εντελή καθαρισμό, χρησιμοποιήστε εμπορικά διαθέσιμα καθαριστικά για μηχανές καφέ για εμπορική χρήση. Να τηρείτε τις οδηγίες του κατασκευαστή.
2. Η διαδικασία αφαλάτωσης που περιγράφεται παρακάτω θα πρέπει επίσης να διεξάγεται όταν η παρασκευή καφέ παρατείνεται περισσότερο, οι θόρυβοι βρασμού γίνονται ισχυρότεροι ή όταν η μηχανή καφέ απενεργοποιείται, παρόλο που υπάρχει ακόμα νερό στο δοχείο (π.χ. με νερό με πολλά άλατα).
3. Για την αφαλάτωση της συσκευής, σας συνιστούμε να χρησιμοποιήσετε το μέσο αφαλάτωσης που έχουμε δοκιμάσει:

**Μέσο αφαλάτωσης B15-30, 30 τεμ. (κωδ. προϊόντος 190065)**

4. Εκτελέστε τα εξής βήματα:

- διαλύστε 1 πακέτο (15 g) του μέσου αφαλάτωσης σε 500 ml φρέσκου νερού·

**ΟΔΗΓΙΑ: Να έχετε υπόψη την ελάχιστη ποσότητα παρασκευής καφέ για τη συσκευή!**

- χύστε το διάλυμα αφαλάτωσης μέσα στο δοχείο νερού της καφετιέρας·
- τοποθετήστε στο καλάθι φίλτρου ένα κατάλληλο χάρτινο φίλτρο καλαθιού·
- τοποθετήστε το καλάθι φίλτρου στους οδηγούς (χωρίς αλεσμένο καφέ·
- τοποθετήστε την κανάτα που παρέχεται κάτω από το καλάθι φίλτρου·
- ενεργοποιήστε τη συσκευή όπως κατά την κανονική διαδικασία παρασκευής καφέ·
- μετά την αποστράγγιση ενός μικρού μέρους του διαλύματος στην κανάτα, απενεργοποιήστε τη συσκευή χρησιμοποιώντας τον διακόπτη ενεργοποίησης/απενεργοποίησης·
- περιμένετε περίπου 5-6 λεπτά, ώστε το υπόλοιπο μέρος του διαλύματος να μπορεί να δράσει στις εναποθέσεις αλάτων·
- ενεργοποιήστε ξανά τη συσκευή και περιμένετε να εκρέει το υπόλοιπο μέρος του διαλύματος αφαλάτωσης·
- μόλις φύγει όλο το διάλυμα αφαλάτωσης, κλείστε τη συσκευή·
- αδειάστε την κανάτα από το διάλυμα αφαλάτωσης·
- μετά την αφαλάτωση, επαναλάβετε τη διαδικασία παρασκευής καφέ μόνο με νερό ακόμη 2-3 φορές·
- τελικά αποστραγγίστε το υπόλοιπο νερό που βρίσκεται στο δοχείο νερού μέσω της βίδας αποστράγγισης στο πίσω τοίχωμα της συσκευής (κάτω μέρος)·
- καθαρίστε καλά το καλάθι φίλτρου και την κανάτα.

Η συσκευή είναι τώρα έτοιμη ξανά για την παρασκευή καφέ.

### 7 Πιθανές δυσλειτουργίες

Ο παρακάτω πίνακας περιγράφει πιθανές αιτίες και μεθόδους αφαίρεσης σφαλμάτων εργασίας ή σφαλμάτων που εμφανίζονται κατά τη λειτουργία της συσκευής. Εάν τα σφάλματα δεν μπορούν να διορθωθούν, επικοινωνήστε με το κέντρο σέρβις.

| Πρόβλημα   | Αιτία   | Λύση   |
|--|---|--|
| <b>Η συσκευή είναι ενεργοποιημένη, αλλά η κόκκινη ενδεικτική λυχνία λειτουργίας στον διακόπτη ενεργοποίησης/απενεργοποίησης δεν ανάβει</b> | Λάθος συνδεδεμένο βύσμα.                                  | Συνδέστε το βύσμα  |
|  | Η ασφάλεια σύνδεσης έχει πέσει                            | Αποσυνδέστε τη συσκευή από την παροχή ρεύματος, ενεργοποιήστε την ασφάλεια και επανασυνδέστε τη συσκευή  |
|  | Η ενδεικτική λυχνία λειτουργίας είναι χαλασμένη.          | Επικοινωνήστε με τον πωλητή  |
|  | Ελαττωματικός διακόπτης.                                  | Επικοινωνήστε με τον πωλητή  |
| <b>Κατά την ενεργοποίηση, η ασφάλεια ενεργοποιείται αμέσως</b>   | Ηλεκτρικό βραχυκύκλωμα                                    | Επικοινωνήστε με τον πωλητή  |
| <b>Η συσκευή είναι ενεργοποιημένη, η κόκκινη ενδεικτική λυχνία λειτουργίας δεν ανάβει και δεν ρέει ζεστό νερό.</b>                         | Η συσκευή έχει πολλά άλλατα.                              | Πραγματοποιήστε την αφαλάτωση της συσκευής σύμφωνα με τις οδηγίες στο κεφάλαιο «Αφαλάτωση». Πατήστε το κουμπί RESET που βρίσκεται στο πίσω μέρος της συσκευής Εκκινήστε τη συσκευή |
|  | Η ποσότητα του ποτού που παρασκευάζεται είναι πολύ μικρή. | Να τηρείτε την ελάχιστη ποσότητα παρασκευής  |
|  | Ελαττωματικός διακόπτης στάθμης                           | Επικοινωνήστε με τον πωλητή  |

| Πρόβλημα   | Αιτία  | Λύση   |
|--|--|--|
| <b>Η συσκευή απενεργοποιείται</b>  | Ενεργοποιήθηκε η προστασία υπερθέρμανσης: δεν υπάρχει αρκετό νερό ή δεν υπάρχει νερό στη δεξαμενή νερού. | Βγάλτε το βύσμα<br>Περιμένετε μέχρι η συσκευή να κρυώσει.<br>Πατήστε το κουμπί RESET που βρίσκεται στο πίσω μέρος της συσκευής |
|  | Χαλασμένος θερμοστάτης.  | Επικοινωνήστε με τον πωλητή  |
| <b>Η συσκευή είναι ενεργοποιημένη, η κόκκινη ενδεικτική λυχνία θέρμανσης ανάβει, αλλά δεν ρέει ζεστό νερό.</b> | Η θερμαντήρας της λειτουργίας θέρμανσης έχει υποστεί βλάβη.  | Επικοινωνήστε με τον πωλητή  |
|  | Χαλασμένος θερμοστάτης   | Επικοινωνήστε με τον πωλητή  |

## 8 Ανακύκλωση

### Ηλεκτρικές συσκευές



Ο ηλεκτρικός εξοπλισμός σημειώνεται με αυτό το σύμβολο. Οι ηλεκτρικές συσκευές πρέπει να απορρίπτονται και να ανακυκλώνονται με κατάλληλο και φιλικό προς το περιβάλλον τρόπο. Μην πετάτε ηλεκτρικές συσκευές μαζί με οικιακά απορρίμματα. Αποσυνδέστε τη συσκευή από την παροχή ρεύματος και αφαιρέστε το καλώδιο σύνδεσης από τη συσκευή.

Οι ηλεκτρικές συσκευές πρέπει να μεταφέρονται σε καθορισμένα σημεία συλλογής.