

GE 28



200049

Bartscher GmbH
Franz-Kleine-Str. 28
D-33154 Salzkotten
Alemania

tel. +49 5258 971-0
fax: +49 5258 971-120

Línea de asistencia técnica: +49 5258 971-197
www.bartscher.com



Diseño: 6.0

Fecha de elaboración: 2021-11-30

Manual de instrucciones original

1	La seguridad.....	2
1.1	Descripción de las palabras claves de seguridad y peligro.....	2
1.2	Indicaciones de seguridad	3
1.3	Uso conforme a su destino	6
1.4	Uso no conforme a su destino	6
2	Información general.....	7
2.1	Responsabilidad y garantía	7
2.2	Protección de los derechos de autor.....	7
2.3	Declaración de conformidad	7
3	Transporte, embalaje y almacenamiento.....	8
3.1	Control de entregas	8
3.2	Embalaje.....	8
3.3	Almacenamiento	8
4	Especificaciones.....	9
4.1	Datos técnicos	9
4.2	Funciones del aparato	9
4.3	Vista general de los subgrupos.....	10
5	Instalación y servicio	11
5.1	Instalación.....	11
5.2	Manejo	12
6	Limpieza y desincrustado de cal.....	18
6.1	Indicaciones de seguridad para la limpieza	18
6.2	Limpieza	18
6.3	Descalcificación	19
7	Recuperación	20



¡Antes de comenzar su utilización debe leer el manual de instrucciones y a continuación, guardarlo en un lugar accesible!

Este manual de instrucciones incluye una descripción de la instalación del aparato, su uso y la conservación y es una fuente importante de información y una guía. El conocimiento de todas las indicaciones relativas a la seguridad y el funcionamiento contenidas en este manual será condición imprescindible para el funcionamiento correcto y seguro del aparato. Además, se aplican las regulaciones sobre prevención de accidentes, normas sobre prevención de riesgos laborales y regulaciones legales vigentes en materia de uso del aparato.

Antes de empezar a utilizar el aparato, y en particular antes de ponerlo en funcionamiento, lea este manual de instrucciones para evitar daños personales y materiales. Un uso indebido puede provocar daños.

Este manual de instrucciones es una parte integral del producto y debe conservarse junto con el dispositivo y estar disponible en todo momento. Al transferir el aparato, también es necesario proporcionar este manual de instrucciones.

ES

1 La seguridad

El aparato se ha fabricado conforme a los principios técnicos vigentes actualmente. Sin embargo, el aparato puede convertirse en una fuente de peligro si se utiliza de forma incorrecta o contraria a su destino. Todas las personas que utilicen el aparato deberán seguir la información indicada en este manual de instrucciones y respetar las indicaciones de SSL.

1.1 Descripción de las palabras claves de seguridad y peligro

Las indicaciones importantes sobre la seguridad y la información de advertencia están indicadas en este manual de instrucciones por medio de declaraciones de advertencia. Se deberán cumplir estrictamente estas indicaciones para evitar accidentes y daños a personas y cosas.



¡PELIGRO!

La palabra clave **PELIGRO** advierte sobre peligros que pueden provocar heridas graves o la muerte, si no se evitan.



¡ADVERTENCIA!

La palabra clave **ADVERTENCIA** advierte sobre peligros que pueden provocar heridas importantes, graves o la muerte, si no se evitan.



¡PRECAUCIÓN!

La palabra clave **PRECAUCIÓN** advierte sobre peligros que pueden provocar heridas leves o moderadas, si no se evitan.

¡ATENCIÓN!

La palabra clave **ATENCIÓN** indica un posible daño a la propiedad que puede ocurrir si no se siguen las instrucciones de seguridad.

¡INDICACIÓN!

El símbolo **INDICACIÓN** le familiariza al usuario con la información sucesiva y las indicaciones sobre la utilización del aparato.

¡ATENCIÓN!

La palabra clave **ATENCIÓN** indica un posible daño a la propiedad que puede ocurrir si no se siguen las instrucciones de seguridad.

1.2 Indicaciones de seguridad

Corriente eléctrica

- Una tensión de la red demasiado alta o una instalación incorrecta pueden provocar una descarga eléctrica.
- Conecte el aparato solo cuando los datos de la placa de características correspondan a la tensión de la red.
- Para evitar cortocircuitos eléctricos, mantenga el aparato seco.
- Si durante el funcionamiento se producen fallos, desconecte inmediatamente el aparato de la fuente de alimentación.
- No toque la clavija del aparato con las manos mojadas.
- Nunca agarre el aparato si éste se ha caído en el agua. Desconecte inmediatamente el aparato de la fuente de alimentación.
- Solo personal o talleres especializados podrán reparar y abrir la carcasa del aparato.

- No lleve el aparato agarrándolo por cable de alimentación.
- No permita que el cable de alimentación entre en contacto con fuentes de calor y cantos agudos.
- No doble, presione ni ate el cable de alimentación.
- Siempre desenrolle completamente el cable de alimentación del aparato.
- No coloque nunca el aparato u otros objetos sobre el cable de alimentación.
- Para desconectar el aparato de la fuente de alimentación, siempre tire de la clavija.
- El cable de alimentación debe ser revisado periódicamente para determinar si presenta algún daño. No utilice el aparato con el cable de alimentación dañado. Si el cable está dañado, deba encargarle al servicio técnico o a un técnico calificado su sustitución.

Materiales inflamables

- Nunca exponga el aparato a temperaturas altas, como p.ej. una estufa, horno, llamas abiertas, equipos para mantener el calor, etc.
- El aparato debe limpiarse con frecuencia para evitar el riesgo de incendio.
- No cubra el aparato con p.ej. el papel de aluminio o un paño de cocina.
- Para el uso correcto del aparato debe emplear solamente materiales adecuados y con una temperatura adecuada. Los materiales, productos alimenticios y restos de alimentos dentro del aparato pueden incendiarse.
- Nunca haga funcionar el aparato cerca de materiales inflamables, de combustión fácil tales como p.ej. gasolina, alcohol etílico, alcohol. La alta temperatura provoca la evaporación de estos materiales y, en consecuencia del contacto con las fuentes de ignición, puede ocurrir una explosión.
- En caso de incendio, desconecte el aparato de la fuente de alimentación, antes de tomar medidas de extinción adecuadas. Nunca apague el fuego con agua cuando el aparato esté conectado a la fuente de alimentación. Una vez apagado el fuego, garantice la entrada suficiente de aire fresco.

Superficies calientes

- La superficie del aparato se calienta durante el funcionamiento. Existe riesgo de quemaduras la alta temperatura se mantiene incluso tras la desconexión.
- No toque ninguna superficie caliente del aparato. Utilice los elementos de manipulación y agarraderos disponibles.
- Transporte y limpie el aparato solo cuando se haya enfriado por completo.
- Nunca rocíe la superficie caliente con agua fría ni con líquidos inflamables.

Peligro para la salud a causa de los patógenos

La seguridad

- El recipiente para el agua se debe vaciar por completo, limpiar y desinfectar periódicamente, con el fin de eliminar la posibilidad de que se acumulen los patógenos peligrosos y dañinos para la salud.

Uso solamente bajo supervisión

- Utilice el aparato solamente bajo supervisión.
- Esté siempre en la cercanía directa del aparato.

Personal operativo

- Este aparato no debe ser usado por personas (incluidos niños) con capacidades físicas, sensoriales o mentales limitadas, así como por personas con experiencia limitada y/o conocimientos limitados.
- Los niños deben quedar bajo supervisión para estar seguro de que no jueguen con el aparato ni lo arranquen.

Uso indebido

- El uso indebido o prohibido puede causar daños en el aparato.
- Debe utilizar el aparato solamente cuando su estado técnico no causa desconfianza en cuanto a la seguridad de su uso.
- Debe utilizar el aparato solamente cuando el estado técnico de los elementos de conexión no causa desconfianza en cuanto a la seguridad de su uso.
- Se puede utilizar el aparato solo cuando está limpio.
- Utilice únicamente repuestos originales. Nunca intente reparar el dispositivo usted mismo.
- Esta prohibido realizar modificaciones o cambios en el aparato.

1.3 Uso conforme a su destino

Esta prohibido cualquier uso del aparato para fines diversos y/o desviarse de su uso descrito a continuación, y se considera uso contradictorio a su uso previsto.

El uso conforme a lo previsto es el siguiente:

- Calentar y mantener calientes las bebidas como el vino caliente, el ponche o el Jagertee,
- Calentar agua
- Conservar alimentos adecuados.

Este aparato puede usarse en un hogar y en lugares parecidos como por ejemplo:

- en cocinas para los empleados de tiendas, oficinas y otras instalaciones de trabajo;
- en granjas;
- por los clientes en hoteles, moteles y otros lugares residenciales;
- en casas de huéspedes.

ES

1.4 Uso no conforme a su destino

Un uso no conforme a su destino puede provocar daños a personas y objetos debido a una tensión eléctrica peligrosa, el fuego o alta temperatura. Con la ayuda del aparato, solo se puede llevar a cabo el trabajo que se describe en este manual.

El uso no conforme a lo previsto es el siguiente:

- Cocinar alimentos,
- Verter y calentar líquidos o materiales inflamables, nocivos para la salud, volátiles, etc.

2 Información general

2.1 Responsabilidad y garantía

Toda la información e indicaciones contenidas en este manual de instrucciones han sido elaboradas conforme a las disposiciones vigentes, los conocimientos actuales de fabricación e ingeniería, nuestros conocimientos y experiencia de varios años. En el caso de pedidos de modelos especiales u opciones adicionales, así como en situaciones donde se apliquen los conocimientos técnicos más recientes, en ciertas ocasiones, el aparato entregado podría diferenciarse de las explicaciones y figuras contenidas en este manual de instrucciones.

El fabricante no se hace responsable de los daños y fallos derivados de:

- incumplimiento de las indicaciones,
- uso no conforme a su destino,
- introducción de modificaciones técnicas por el usuario,
- uso de piezas de recambio no admitidas.

Nos reservamos el derecho de introducir modificaciones técnicas en el producto para mejorar el rendimiento del aparato y su desarrollo.

2.2 Protección de los derechos de autor

Este manual de instrucciones y los textos, dibujos, fotografías y otros elementos contenidos en él están protegidos por los derechos de autor. Se prohíbe estrictamente la reproducción de cualquier forma y modo del contenido del manual de instrucciones (también de sus fragmentos), así como la utilización y/o la transmisión del contenido a terceros sin la autorización escrita del fabricante. Las infracciones de lo anterior serán sancionadas con indemnizaciones. Nos reservamos el derecho de presentar reclamaciones adicionales.

2.3 Declaración de conformidad

El aparato cumple con las normas vigentes actuales y las directrices de la Unión Europea. Lo anterior queda confirmado mediante la Declaración de Conformidad CE. En caso si la necesite, le enviaremos con mucho gusto una declaración de conformidad correspondiente.

3 Transporte, embalaje y almacenamiento

3.1 Control de entregas

Tras la recepción del producto, revise inmediatamente que el producto esté completo y que no haya sufrido daños durante el transporte. En el caso de detectar daños visibles causados durante el transporte, rechace el aparato o acéptelo de forma condicionada. Deje constancia del alcance de los daños en la documentación de transporte/albarán del transportista y presente una reclamación. Comuníquese inmediatamente los daños ocultos que descubra, ya que las reclamaciones de indemnización podrán presentarse solo dentro de los plazos de reclamación vigentes.

En el caso de que falte alguna pieza o accesorios, póngase en contacto con nuestro Servicio de Atención al Cliente.

3.2 Embalaje

No tire la caja del aparato. Puede ser útil para guardar el aparato durante mudanzas o al enviarlo a nuestro punto de servicio técnico en caso de posibles averías.

ES

El embalaje y cada uno de los componentes han sido fabricados con materiales reciclables. En particular, son: películas y bolsas de plástico, envoltorio de cartón. Si desea reciclar el embalaje, respete las disposiciones vigentes de su país. Los materiales de embalaje adecuados para su reutilización deben ser reciclados.

3.3 Almacenamiento

Mantenga el embalaje cerrado hasta el momento de la instalación del aparato y, durante el almacenamiento, respete las indicaciones en el exterior del embalaje relativas al modo de colocación y almacenamiento. Almacene el producto solo en las siguientes condiciones:

- en espacios cerrados
- en ambientes secos y libres de polvo
- lejos de los medios agresivos
- en lugares protegidos de la luz del sol
- en lugares protegidos de los choques mecánicos.

En caso de un almacenaje prolongado (por más de tres meses), controle regularmente el estado de todas las partes y el embalaje. Si es necesario, el embalaje debe ser reemplazado por uno nuevo.

4 Especificaciones

4.1 Datos técnicos

Denominación:	Calentador de vino / olla para conservar GE 28
N.º de referencia:	200049
Material:	recubrimiento esmaltado
Material de la tapa:	plástico
Capacidad máxima en l:	28
Volumen de relleno en l:	21
Rango de temperatura de - a en °C:	30 - 100
Conexión a la red:	1,8 kW 23 V 50 Hz
Medidas (anch. x prof. x al.) en mm:	370 x 370 x 500
Peso en kg:	5,4

¡Se reserva el derecho de realizar modificaciones técnicas!

ES

Versión / propiedades

- Color: plateado, negro
- Control: electrónico, muletilla
- Luz indicadora: calentamiento
- Regulación de temperatura: continua, termostática
- Base de la olla cerrada con elemento calefactor oculto
- Incluye: 1 rejilla, Ø 320 mm

4.2 Funciones del aparato

En el calentador de vino / olla para conservar las bebidas como el vino caliente, el ponche, el Jagtertee, etc., se calientan a la temperatura ajustada y se mantienen a esta temperatura durante el periodo de tiempo requerido. El aparato también sirve para conservar alimentos en tarros adecuados a la temperatura requerida.

4.3 Vista general de los subgrupos

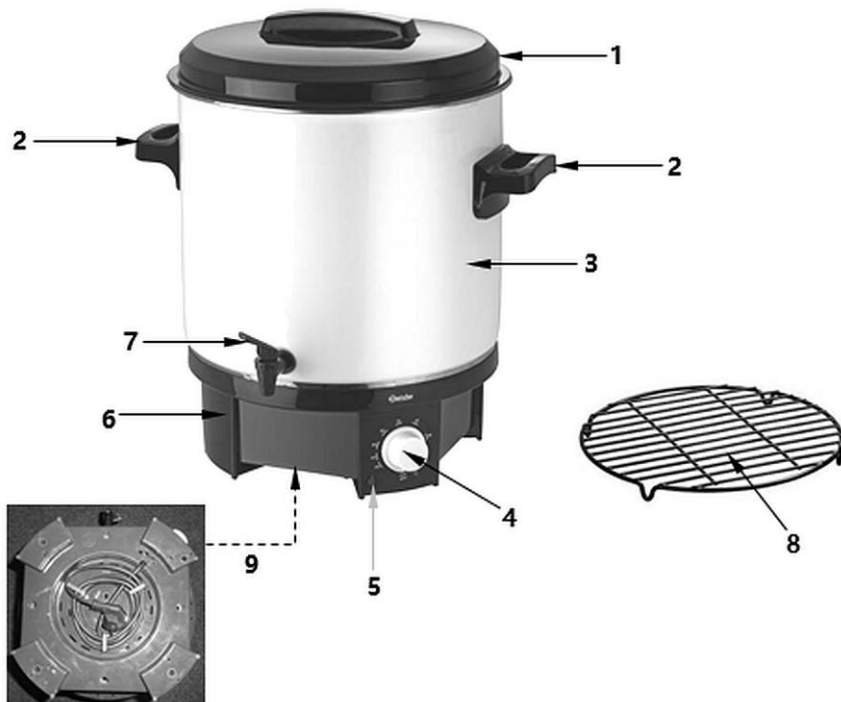

ES

Fig. 1

1. Tapa
2. Mangos de la olla (2x)
3. Olla
4. Controlador de temperatura
5. Luz indicadora de calentamiento (roja)
6. Base de la olla con el calentador
7. Grifo de vaciado
8. Rejilla
9. Rebobinador de cable

5 Instalación y servicio

5.1 Instalación

Desembalaje / colocación

- Desembale el aparato y retire todos los elementos de embalaje externos e internos y las medidas de seguridad de transporte.



¡PRECAUCIÓN!

¡Riesgo de sofocación!

Imposibilite a los niños el acceso a los materiales de embalaje, tales como: sacos de plástico y los elementos de poliestireno extruido.

- Si en el aparato hay una película protectora, retírela. La película debe eliminarse lentamente para que no queden restos del pegamento. Elimine cualquier resto del pegamento con un disolvente apropiado.
- Tenga cuidado de no dañar la placa de características y las instrucciones de advertencia en el aparato.
- **Nunca** coloque el aparato en un entorno húmedo o mojado.
- Coloque el aparato de tal modo que los elementos de conexión sean fácilmente accesibles para desenchufar rápidamente si fuera necesario.
- El aparato debe colocarse sobre una superficie con las siguientes características:
 - plana, con suficiente capacidad de carga, resistente al agua, seca y resistente a altas temperaturas
 - lo suficientemente grande para poder manipular el aparato sin problemas
 - de fácil acceso
 - con una buena ventilación.
- Debe mantener una distancia suficiente de los bordes de la mesa. El dispositivo podría volcar y caerse.
- Guarde la distancia mínima de 10 cm de las paredes y otros objetos inflamables.

Conexión a la electricidad

- Compruebe que los datos técnicos del aparato (ver placa de identificación) corresponden a los datos de la red eléctrica local.
- Conecte el aparato a una toma de corriente individual con un contacto de protección suficiente. No conecte la clavija a un ladrón.
- Coloque el cable de tal manera que nadie pueda pisarlo o tropezar con él.

5.2 Manejo

Indicaciones de advertencia



¡PELIGRO!

¡Riesgo de choque eléctrico!

Si la olla se desborda, el líquido puede rebosar y provocar un cortocircuito en los elementos electrónicos de control. Esto puede provocar daños personales por electrocución.

No sobrellene la olla con líquido. Tenga en consideración la marca "MAX" en el interior de la olla.

ES



ADVERTENCIA

¡Riesgo de quemaduras!

El recipiente y la tapa se calientan fuertemente durante el funcionamiento.

No toque el aparato caliente.

¡Riesgo de quemaduras!

El vapor caliente que se libera al levantar la tapa puede causar quemaduras en las manos, los brazos y la cara.

Nunca quite la tapa mientras el aparato está funcionando.

Para agregar líquidos, apague el aparato y retire con cuidado la tapa agarrándola por el mango.

Preparación del aparato para el uso

1. Retire todos los accesorios del aparato y desenrolle completamente el cable del rebobinador de cable.
2. Coloque el control de temperatura en la posición "OFF".

¡ADVERTENCIA!

Por razones de higiene, el aparato ha de ser tratado con el agua hervida antes de su primer uso.

3. Vierta aproximadamente 6 litros de agua en la olla.
4. Conecte el aparato a una toma de corriente individual adecuada.
5. Hierva el agua a la temperatura más alta "MAX" durante al menos 5 minutos. Respete las instrucciones del capítulo "Calentar líquidos".
6. A continuación, coloque el control de temperatura en la posición "OFF".
7. Desconecte el aparato de la toma de corriente (¡retire el enchufe!).
8. Espere hasta que se enfríe.
9. Para terminar, eche el agua de la olla en un recipiente adecuado a través del grifo de vaciado.
10. Enjuague con agua limpia y vuelva a vaciarla a través del grifo de vaciado.
11. Limpie el aparato de acuerdo con las instrucciones del punto 6.2 "Limpieza".

ES

Calentar líquidos

1. Coloque el control de temperatura en la posición "OFF".
2. Asegúrese de que el grifo de vaciado esté cerrado antes de llenar la olla con líquido.
3. Vierta el líquido requerido en la olla para vino caliente/agua. Tenga en consideración la marca "MIN" y "MAX" en el interior de la olla.

¡ADVERTENCIA!

Los líquidos no potables, como ácidos, lejías, aceites, nitratos, etc., suponen un peligro para la salud.

Llene el aparato con líquido potable siempre antes de encender el aparato.

4. Coloque la tapa antes de encender la olla y déjela puesta durante el calentamiento.
5. Conecte el aparato a una toma de corriente individual adecuada.
6. Mediante el controlador de temperatura, se puede configurar la temperatura requerida en el rango de 30 °C - 90 °C MAX.

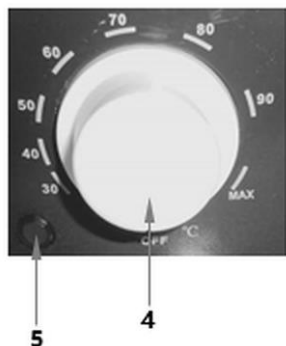

Fig. 2

7. Gire el regulador de temperatura en sentido horario hasta el ajuste de temperatura requerido.

La luz indicadora roja de calentamiento se enciende durante la fase de calentamiento.

¡RECOMENDACIÓN!

El tiempo de calentamiento depende del líquido y su cantidad.

Una vez alcanzada la temperatura ajustada, el termostato se apaga automáticamente y la luz indicadora roja de calentamiento se apaga.

Cuando la temperatura del líquido desciende, el termostato vuelve a encenderse y mantiene el líquido caliente a la temperatura ajustada durante más tiempo.

8. Si se requiere la temperatura de 100 °C, gire el controlador de temperatura en el sentido horario a la derecha hasta la posición "MAX".

ES

¡ADVERTENCIA!

Una vez alcanzada esta temperatura, el agua se calienta continuamente, es decir, el termostato no se apaga automáticamente.

Descarga de los líquidos

1. Para extraer el líquido de la olla, coloque un recipiente adecuado (por ejemplo, una taza, un vaso, una copa, etc.) debajo del grifo de vaciado.
2. Presione la palanca del grifo de vaciado hacia abajo y manténgala presionada hasta que se haya descargado la cantidad requerida de agua.
3. Una vez el proceso de descarga haya finalizado, suelte la palanca del grifo de vaciado para que este se cierre automáticamente.



Fig. 3

¡ATENCIÓN!

Compruebe el nivel de líquido periódicamente; si es necesario, vierta más líquido.

¡Nunca utilice el aparato sin líquido!

Apagado del aparato / vaciado de la olla

1. Si el aparato ya no está en uso, el control de temperatura debe girarse a la posición "OFF".
2. Desconecte el aparato de la toma de corriente (¡retire el enchufe!).
3. Deje que el aparato y el líquido se enfríen.
4. Vacíe la olla eliminando el líquido a través del grifo de vaciado en un recipiente adecuado.

Conservar alimentos

El aparato también puede utilizarse para conservar alimentos en tarros. La olla puede contener hasta catorce (14) tarros de 1 litro con un diámetro de 11,5 cm en dos niveles.

1. Asegúrese de que el controlador de temperatura esté en la posición "OFF" y que el aparato esté desconectado de la red eléctrica.
2. Prepare los tarros llenos necesario para la conservación. Cíérrelos fuertemente antes de colocarlos en la olla.
3. Coloque la parrilla suministrada en la base de la olla.

De esta manera se consigue una mejor circulación del agua hirviendo por debajo y entre los tarros, para que se calienten con más rapidez.

¡ATENCIÓN!

Utilice únicamente la rejilla suministrada. Los insertos de malla galvanizados o de varilla no son adecuados y pueden provocar averías debido a la falta de circulación debajo de dichos insertos.

4. Coloque los tarros en la rejilla.
5. Vierta suficiente agua en la olla para que los tarros colocados arriba se mantengan en el agua hasta aproximadamente 3/4 partes.

La temperatura del agua debe corresponder aproximadamente a la temperatura del contenido de los tarros. Esto permite ahorrar el tiempo y la energía.

¡RECOMENDACIÓN!

Al conservar en dos niveles, asegúrese de que los tarros del fondo estén bien cerrados para evitar que entre agua en ellos.

6. Coloque la tapa en la olla.

Ajuste de la temperatura de conservación

1. La temperatura de conservación debe ajustarse en función del producto a conservar. Consulte las tablas siguientes o las recetas de conservación correspondientes para conocer las temperaturas y los tiempos de conservación.
2. Conecte el aparato a una toma de corriente individual adecuada.
3. Si se requiere la temperatura de 100 °C, el controlador de temperatura debe girarse a la posición "MAX".

¡RECOMENDACIÓN!

Tenga en cuenta que el tiempo de calentamiento hasta la temperatura ajustada no cuenta para el tiempo de conservación. El tiempo de conservación con el ajuste entre 30 °C y 90 °C comienza a contar cuando la luz indicadora roja se apaga por primera vez, y con el ajuste "MAX" cuando el agua empieza a hervir.

Tablas conservación

Fruta	Temp. (°C)	Tiempo (min.)	Fruta	Temp. (°C)	Tiempo (min.)
Manzanas blandas/duras	85	30/40	Frambuesas, uvas espinas	80	30
Mousse de manzana	90	30	Grosellas, arándanos rojos	90	25
Albaricoques	85	30	Cerezas	80	30
Peras blandas/duras	90	30/80	Ciruelas	90	30
Fresas	80	25	Ruibarbo	95	30
Moras	85	25			

Verdura	Temp. (°C)	Tiempo (min.)	Verdura	Temp. (°C)	Tiempo (min.)
Col lombarda	100	110	Alubias	100	120
Apio	100	110	Guisantes	100	120
Espárragos	100	120	Col rábano	100	95
Tomates	90	30	Zanahoria	100	95
Calabaza	90	30	Setas	100	110

Carne	Temp. (°C)	Tiempo (min.)
Trozo de asado, precocinado	100	85
Caldo de carne	100	60
Goulash	100	75
Carne de caza, aves de corral	100	75
Salchicha	100	110
Carne picada	100	110

¡RECOMENDACIÓN!

Los valores indicados en las tablas son valores orientativos; puede encontrar más información en las recetas de conservación.

1. Una vez finalizado el proceso de conservación, gire el controlador de temperatura a la posición **"OFF"**.
2. Desconecte el aparato de la toma de corriente (¡retire el enchufe!).
3. Al transcurrir el tiempo de conservación, retire los tarros de la olla, ya que los alimentos siguen cociéndose en el agua caliente hasta que esta se enfríe lentamente.

¡ADVERTENCIA! ¡Riesgo de quemaduras!

El agua de la olla y los tarros se calientan fuertemente durante la conservación.

Utilice el asa apropiado para levantar los tarros.

4. Deje que el agua del aparato se enfríe y sólo entonces vacíe la olla.

Protección contra el sobrecalentamiento / funcionamiento en seco

El aparato está equipado con una protección contra el sobrecalentamiento / funcionamiento en seco. Si el aparato se enciende accidentalmente sin agua o con una pequeña cantidad de agua o el agua se evapora, la protección se activará y el aparato se apagará de forma automática.

En este caso, haga lo siguiente:

1. Coloque el control de temperatura en la posición **"OFF"**.
2. Desconecte el aparato de la toma de corriente (¡retire el enchufe!).
3. Deje el aparato un rato para que se enfríe (al menos 30 minutos).
4. Cuando el aparato se haya enfriado, se puede volver a llenar con agua y utilizarse de manera habitual.

6 Limpieza y desincrustado de cal

6.1 Indicaciones de seguridad para la limpieza

- Antes de limpiar, debe desconectar el aparato de la fuente de alimentación.
- Deje que el aparato se enfríe completamente.
- Vigile que no entre el agua en el aparato. Nunca sumerja el aparato en agua u otros líquidos durante la limpieza. No utilice un chorro de agua a presión para limpiar el aparato.
- Para limpiar el aparato no utilice ningunos objetos afilados o metálicos (cuchillo, tenedor, etc.). Los objetos punzantes pueden dañar el aparato y, en caso de contacto con los elementos conductores, provocar una descarga eléctrica.
- No utilice para la limpieza ningún producto abrasivo que contenga disolvente ni cáustico. Estos pueden dañar la superficie.

6.2 Limpieza

Limpieza periódica

ES

1. Limpie el aparato regularmente, al final de la jornada; si es necesario hágalo con más frecuencia.
2. Limpie cuidadosamente el interior de la olla con agua tibia, un paño suave o una esponja y un producto de limpieza suave.
3. Aclare con agua limpia y tire el agua a través del grifo de vaciado en un recipiente adecuado.
4. Limpie la tapa y la parrilla con agua caliente y un producto de limpieza suave. Enjuague con agua limpia.
5. Limpie la superficie del aparato con un paño suave y húmedo. Si es necesario, utilice un producto de limpieza suave.
6. Seque las piezas y superficies que se han limpiado con un paño suave.
7. Limpie el cable de conexión y el enchufe solamente con un paño ligeramente humedecido.

Limpieza del grifo de vaciado

1. Con un uso diario, el grifo de vaciado debe limpiarse a fondo cada semana. Con un uso esporádico, con menos frecuencia.
2. Afloje la palanca del grifo de vaciado y lávela con agua caliente y producto de limpieza.
3. Enjuague bien con agua limpia.

4. Limpie el interior del grifo de vaciado y las conexiones a la olla con un pequeño cepillo para botellas.
5. Haga pasar un poco de agua limpia por el grifo de vaciado.
6. Para finalizar, fije la palanca en el grifo de vaciado.

6.3 Descalcificación

El uso del agua inadecuada puede provocar la formación de depósitos de cal. Los depósitos de cal alargan el tiempo de calentamiento y pueden causar daños en el aparato.

¡RECOMENDACIÓN!

¡Para evitar la acumulación de la cal, se recomienda el uso del agua filtrada!

¡ATENCIÓN!

La falta de descalcificación frecuente del aparato, según las instrucciones, puede resultar en no aceptar la reclamación por parte del fabricante. ¡Las reclamaciones de este tipo no están cubiertas por la garantía!

¡El aparato debe descalcificarse con frecuencia!

ES

Recomendamos una descalcificación ecológica mediante el uso de vinagre o ácido cítrico.

1. Prepare una solución de agua y vinagre (proporción 3:1) o de agua y ácido cítrico (2 cucharadas por 1 litro de agua).
2. Llene la olla con esta solución.
3. Deje la solución descalcificadora actuar durante aprox. 1 hora.
4. A continuación, hierva la solución descalcificadora.
5. Deje el aparato un rato para que se enfríe.
6. Eche el agua en un recipiente adecuado a través del grifo de vaciado.
7. La olla debe enjuagarse **varias veces** con agua limpia.
8. Para eliminar completamente el descalcificador, también se debe verter agua limpia a través del grifo de vaciado.
9. Si se utilizan otros descalcificadores disponibles en el mercado, han de seguirse las instrucciones del fabricante.

7 Recuperación

Electrodomésticos



Los electrodomésticos están marcados con este símbolo. Los aparatos eléctricos deben desecharse y reciclarse de manera adecuada y respetuosa con el medio ambiente. Está prohibido tirar los aparatos eléctricos a la basura doméstica. Desconecte el aparato de la fuente de alimentación y retire el cable de conexión del aparato.

Los aparatos eléctricos deben llevarse a los puntos de recolección designados.