

SB 325-1



900007

Bartscher GmbH
Franz-Kleine-Str. 28
D-33154 Salzkotten
Tyskland

tlf. +49 5258 971-0
fax.: +49 5258 971-120
Service hotline: +49 5258 971-197
www.bartscher.com



Version: 1.0

Forberedelsesdato: 2022-10-31

Original betjeningsvejledning

1	Sikkerhed	2
1.1	Forklaring af advarselsord	2
1.2	Sikkerhedstips	3
1.3	Brug som beregnet	6
1.4	Ukorrekt brug	6
2	Generelle oplysninger.....	7
2.1	Ansvar og garanti.....	7
2.2	Ophavsret beskyttelse	7
2.3	Overensstemmelseserklæring	7
3	Transport, emballage og opbevaring	8
3.1	Leveringskontrol.....	8
3.2	Emballage.....	8
3.3	Opbevaring	8
4	Tekniske data	9
4.1	Tekniske data	9
4.2	Apparatets funktioner.....	9
4.3	Kompilering af apparatets komponenter	10
5	Installation og betjeninga.....	11
5.1	Installation.....	11
5.2	Betjening.....	13
6	Rengøring.....	16
6.1	Sikkerhedsanvisninger ved rengøring.....	16
6.2	Rengøring	16
7	Bortskaffelse.....	18



Læs grundigt denne betjeningsvejledning før anvendelse og opbevar den i et nemt tilgængeligt sted!

Denne betjeningsvejledning indeholder en beskrivelse af enhedens installation, dens drift og vedligeholdelse og er en vigtig kilde til information og vejledning. Forudsætningen for sikker og korrekt betjening af apparatet er kendskabet til alle sikkerheds- og driftsinstruktioner, der findes i enheden. Desuden gælder bestemmelserne om ulykkesforebyggelse, sundheds- og sikkerhedsbestemmelser og gældende lovbestemmelser i enhedens anvendelsesområde.

Læs venligst denne betjeningsvejledning inden du begynder at arbejde med enheden, og især inden du sætter den i brug, for at undgå skader på personer og ting. Ukorrekt brug kan medføre skade.

Denne betjeningsvejledning er en integreret del af produktet og skal altid opbevares i nærheden af enheden. Den skal også være tilgængelig til enhver tid. Når enheden overføres, er det også nødvendigt at give denne betjeningsvejledning.

1 Sikkerhed

Apparatet er lavet i henhold til gældende regler for teknologi. Dette apparat kan dog være en farekilde, hvis den bruges uhensigtsmæssigt eller ukorrekt. Alle brugere skal overholde oplysningerne i denne brugsvejledning og overholde sikkerhedsinstruktionerne.

1.1 Forklaring af advarselsord

Vigtige sikkerhedsoplysninger og advarselsoplysninger er angivet i denne betjeningsvejledning med de relevante advarselssymboler. Disse bemærkninger skal nøje overholdes, for at undgå ulykker, skader på personer og ejendom.



FARE!

FARE symbolet advarer om farer, der medfører alvorlig skade eller død, hvis de ikke undgås.



ADVARSEL!

ADVARSEL symbolet advarer om farer, der kan medføre moderate eller alvorlige skader eller død, hvis det ikke undgås.



FORSIGTIG!

FORSIGTIG symbolet advarer om farer, der kan forårsage mindre eller moderate skader, hvis de ikke undgås.

OBS!

Signalord **OBS** angiver mulig skade på ejendommen, der kan opstå, hvis du ikke følger sikkerhedsanvisningerne.

HENVISNING!

HENVISNING symbolet informerer brugeren om yderligere oplysninger og brugsanvisninger.

OBS!

Signalord **OBS** angiver mulig skade på ejendommen, der kan opstå, hvis du ikke følger sikkerhedsanvisningerne.

1.2 Sikkerhedstips

Elektrisk strøm

- Overspænding eller forkert installation kan medføre elektrisk stød.
- Enheden kan kun tilsluttes, hvis dataene på typeskiltet svarer til netspændingen.
- Enheden skal holdes tør, for at undgå elektriske kortslutninger.
- Hvis der opstår funktionsfejl under drift, skal du straks afbryde apparatet fra strømforsyningen.
- Rør ikke stikket med våde hænder.
- Rør aldrig apparatet, når det er i vandet. Afbryd straks apparatet fra strømforsyningen.
- Alle reparationer eller åbning af kabinettet må kun udføres af specialister og ved passende værksteder.

- Bær ikke apparatet ved at holde på strømkablet.
- Lad ikke strømkablet komme i kontakt med varmekilder og skarpe kanter.
- Du må ikke bøje, klemme eller tænde strømkablet.
- Strømkablet skal foldes helt ud.
- Placer aldrig apparatet eller andre genstande direkte på strømkablet.
- Tag altid fat i stikket, for at afbryde apparatet fra strømforsyningen.
- Strømkablet skal kontrolleres jævnligt med hensyn til beskadigelse. Brug ikke enheden hvis kablet er beskadiget. Hvis det viser sig, at strømkablet er beskadiget, kontakt en kvalificeret elektriker eller serviceværksted for at få det udskiftet.

Brandfarlige materialer

- Udsæt aldrig apparatet til høje temperaturer, såsom en komfur, åben ild, varmeudstyr og lign.
- Rengør apparatet regelmæssigt for at undgå brandfare.
- Undlad at dække apparatet med aluminiumsfolie eller klud.
- Brug kun apparatet ved hjælp af de materialer, der er udpeget til dette formål og med de relevante temperaturindstillinger. Materialer, fødevarer og madrester i apparatet kan antændes.
- Brug ikke apparatet i nærheden af letantændelige materialer, såsom benzin, alkohol. Høj temperatur forårsager fordampning af disse materialer, og som følge af kontakt med antændelseskilder kan der forekomme en eksplosion.
- I tilfælde af brand skal du frakoble apparatet fra strømforsyningen, inden du udfører passende slukning. Sluk aldrig ilden med vand, når apparatet er tilsluttet strømforsyningen. Når ilden er slukket, skal der sikres en tilstrækkelig tilførsel af frisk luft.

Varme overflader

- Apparatets overflader bliver varme under drift. Der er risiko for forbrændinger. Høje temperaturer forbliver også efter afbrydelsen.
- Rør ikke apparatets varme overflader. Brug de tilgængelige betjeninger og håndtag.
- Apparatet kan kun transporteres og rengøres, når det er helt afkølet.
- Sprøjt ikke varme overflader med koldt vand eller brandfarlige væsker.

Anvendelse kun under tilsyn

- Apparatet må kun betjenes under tilsyn.
- Bliv altid i nærheden af apparatet.

Driftspersonale

- Dette apparat må ikke betjenes af personer (herunder børn) med begrænset fysisk, sensorisk eller mental evner, såvel som af personer med begrænset erfaring og/eller begrænset viden.
- Børn skal overvåges for at sikre, at de ikke leger eller starter apparatet.

Ukorrekt anvendelse

- Ukorrekt brug eller forbudt brug kan beskadige apparatet.
- Apparatet må kun anvendes i teknisk ubestridelig stand, hvilket sikrer sikker drift.
- Apparatet må kun bruges, hvis forbindelserne er i teknisk forsvarlig stand, hvilket sikrer sikker drift.
- Apparatet kan kun bruges, når den er ren.
- Brug kun originale reservedele. Du må aldrig selv reparere apparatet.
- Foretag ikke modifikationer eller ændringer på apparatet.

1.3 Brug som beregnet

Enhver brug af apparatet til formål, der er forskellig og / eller afvigende fra den normale tilsigtede anvendelse som beskrevet nedenfor, er forbudt og betragtes som utilsigtet brug.

Følgende anvendelse er i overensstemmelse med den tilsigtede anvendelse:

- smeltning og transport af smeltet chokolade.

Dette apparat kan bruges i en husstand og lignende steder, såsom:

- i køkkener til medarbejdere i butikker, kontorer eller lignende arbejdsområder;
- landbrugsområder;
- af kunder i hoteller, moteller og andre typiske boligområder;
- i pensionater.

1.4 Ukorrekt brug

Ukorrekt brug kan medføre personskade og ejendom forårsaget af farlig spænding, brand og høje temperaturer. Apparatet må kun bruges til de værker, der beskrives i denne betjeningsvejledning.

Følgende anvendelse er ikke i overensstemmelse med den påtænkte anvendelse:

- smeltning af uegnede fødevarerprodukter.

2 Generelle oplysninger

2.1 Ansvar og garanti

Alle oplysningerne og tips i denne betjeningsvejledning er udarbejdet under hensyntagen til gældende regler, aktuelle tekniske og professionelle viden samt vores mange års erfaring. Ved bestilling af specielle modeller eller ekstra muligheder, og i tilfælde af brugen af den nyeste tekniske viden, kan apparatet, der leveres under visse omstændigheder, afvige fra forklaringerne og talrige tegninger i denne brugsanvisning.

Producenten er ikke ansvarlig for eventuelle skader eller mangler som følge af:

- manglende overholdelse af anvisningerne,
- ukorrekt brug,
- indførelse af tekniske ændringer,
- brug af uautoriserede reservedele.

Vi forbeholder os retten til at foretage tekniske ændringer af produktet for at forbedre dets ydeevne og kvalitet.

2.2 Ophavsret beskyttelse

Denne betjeningsvejledning, tekster, tegninger, billeder og andre elementer, der er indeholdt i den, er beskyttet af ophavsretten. Det er forbudt at gengive indholdet af betjeningsvejledningen i enhver form og på nogen måde (herunder fragmenter) og bruge og / eller overføre dets indhold til tredjepart uden producentens skriftlige samtykke. Overtrædelse af ovenstående resultat medfører pligten til at betale erstatning. Vi forbeholder os retten til at forfølge yderligere krav.

2.3 Overensstemmelseserklæring

Apparatet overholder gældende standarder og EU-retningslinjer. Ovenstående er bekræftet i EF-overensstemmelseserklæringen. Hvis det er nødvendigt, vil vi med glæde sende dig den relevante overensstemmelseserklæring.

3 Transport, emballage og opbevaring

3.1 Leveringskontrol

Ved modtagelse af leveringen skal du straks kontrollere, om apparatet indeholder alle komponenter, og at den ikke er blevet beskadiget under transporten. I tilfælde af synlig transportskader, skal du nægte at modtage apparatet eller acceptere på specielle betingelser. På transportselskabets transportdokumenter / fragtbrev skal du mærke omfanget af skaden og lave en klage. Skjulte skader skal indberettes umiddelbart efter, at de er blevet identificeret, da der kun kan påberåbes fordringer inden for de gældende frister.

I mangel af dele eller tilbehør bedes du kontakte vores kundeserviceafdeling.

3.2 Emballage

Kast ikke kartonen væk. Det kan være nødvendigt at opbevare apparatet, når den flyttes, eller når apparatet sendes til vores servicecenter i tilfælde af skade.

Apparatets emballage og individuelle komponenter er lavet af genanvendelige materialer. Dette gælder: folier og plastposer, papemballage.

Ved bortskaffelse af emballage skal du overholde reglerne i dit land.

Genbrugsemballager skal genanvendes.

3.3 Opbevaring

Hold emballagen lukket, indtil apparatet er installeret, og følg markeringen vedrørende indstilling og opbevaring. Emballagen bør kun opbevares under følgende forhold:

- i lukkede rum
- skal opbevares i et tørt og støvfrit miljø
- væk fra aggressive midler
- på et sted, der er beskyttet mod sollys
- på et sted, der er beskyttet mod mekaniske stød.

Ved længere opbevaring (mere end tre måneder) skal tilstanden for alle dele og emballagen kontrolleres regelmæssigt. Emballagen skal udskiftes med nye, om nødvendigt.

4 Tekniske data

4.1 Tekniske data

Navn:	Chokolade springvand SB 325-1
Artikelnummer:	900007
Materiale:	rustfrit stål
Kapacitet:	2,5
Temperaturområde op til, i °C:	68
Effekt:	0,340 kW 220-240 V 50 Hz
Mål (bredde x dybde x højde) i mm:	330 x 330 x 480
Vægt i kg:	8,3

Vi forbeholder os retten til at foretage tekniske ændringer!

Version / egenskaber

- Temperaturregulering: trinløs
- Styring: drejeknap
- Tænd/sluk-knap
- Kontrollampe: apparatet arbejder
- Egenskaber:
 - kaskadepladerne tåler opvaskemaskine
 - uafhængig temperatur- og kørestyring

DK

4.2 Apparatets funktioner

I chokoladefontænen smeltes den passende chokolade først ved en passende temperatur, eller apparatets skål fyldes med allerede smeltet chokolade. Derefter startes snegletransportøren ved at aktivere funktionsvælgeren, og den smeltede chokolade transporteres opad. Så flyder chokoladen ned af kronen på kaskaderne. Frugtskydene kan så holdes under den flydende chokolade.

4.3 Kompilering af apparatets komponenter

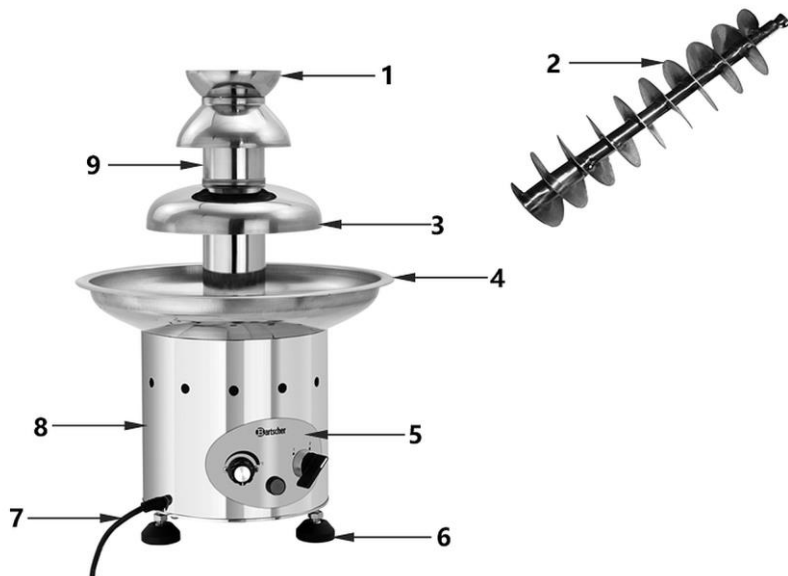

Fig. 1

- | | |
|-----------------------------------|----------------------|
| 1. Øvre kaskadeplade med en krone | 2. Snegletransportør |
| 3. Nedre kaskadeplade | 4. Skål |
| 5. Betjeningspanel | 6. Fod (3x) |
| 7. Strømkabel | 8. Motorblok |
| 9. Tårn | |

Betjeningsselementer

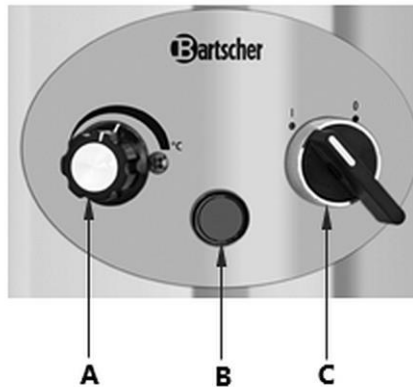

Fig. 2

- A. Temperaturregulator
- B. Kontrollampe til apparatets drift
- C. Funktionskontakt

DK

5 Installation og betjeninga

5.1 Installation

Udpakning / indstilling

- Pak apparatet ud og fjern alle eksterne og interne emballageelementer og transportsikringer.



FORSIGTIG!

Fare for kvælning!

Børn må ikke få adgang til emballagematerialer som plastposer og polystyrenkomponenter.

- Hvis der er en beskyttende film på apparatet, skal du fjerne den. Beskyttelsesfolien bør fjernes langsomt for ikke, at efterlade eventuelle rester af klæbemidlet. Fjern eventuelle rester af klæbemidlet med et egnet opløsningsmiddel.
- Pas på ikke at skade skiltet eller advarselsindikationer på apparatet.
- Placer **aldrig** apparatet i fugtige eller våde omgivelser.

- Installer apparatet, så forbindelserne er let tilgængelige for hurtig afbrydelse, hvis det er nødvendigt.
- Apparatet skal placeres på en overflade med følgende egenskaber:
 - med tilstrækkelig bæreevne, vandbestandig, tør og modstandsdygtig overfor høje temperaturer
 - stor nok til at arbejde sammen med apparater uden problemer
 - let tilgængelig
 - med god ventilation.
- Hold tilstrækkelig afstand fra bordets kanter. Apparatet kan tippe og falde.
- Hold afstanden mindst 10 cm fra brændbare vægge og genstande.
- Brug møtrikkerne til at indstille apparatet vandret på fødderne ved at dreje låsemøtrikkerne let med uret for at hæve fødderne og mod uret for at sænke dem (fig. nedenfor).



Fig.3

Tilslutning til strømforsyning

- Kontroller, at apparatets tekniske data (se typeskiltet) svarer til dataene i det lokale netværk.
- Tilslut apparatet til en enkelt, jordet og tilstrækkeligt beskyttet stikkontakt. Tilslut ikke apparatet til en stikkontakt med flere stik.
- Tilslut tilslutningsledningen, så ingen kan træde på den eller gå over den.

5.2 Betjening

Klargøring / opstart af apparatet

1. Rengør apparatet og dets aftagelige dele før brug i henhold til instruktionerne angivet i kapitel 6 "**Rengøring**".
2. Vaskede elementer og overflader skal tørres grundigt.
3. Monter snegletransportøren på motordrevet.
4. Sæt derefter tårnet på snegletransportøren og skru det fast i holderen beregnet til dette formål.
5. Fastgør den nedre kaskadeplade til tårnet, og derefter den øvre kaskadeplade med kronen.

Velegnet chokolade

- Alle kommercielt tilgængelige typer chokolade kan bruges sammen med chokoladefontænen, som ikke indeholder faste ingredienser som fx nødder, mandler eller krokant og kan blokere snegletransportøren under drift.
- Couverturechokolade er især velegnet, da den indeholder mere kakaosmør. Jo mere kakaosmør, jo bedre flydende egenskaber har chokoladen.
- Kakaoinholdet må ikke være for højt (maks. 60%) for jo højere det er, jo dårligere er chokoladens flydende egenskaber.
- Smuldr chokoladen inden den smeltes. Jo mindre chokoladestykkerne er, jo hurtigere foregår smeltningsprocessen.
- Speciel chokolade til fondue og chokoladefontæner er den bedst egnede, da den har det ideelle indhold af kakaosmør og kakao.
- Der kræves minimum 2,5 kg chokolade til apparatet.

DK

Smelt chokolade i apparatet

1. Forbered chokoladen og kom den i skålen.
2. Tilslut apparatet til strømforsyningen.

Den røde arbejdskontrollampe lyser.

3. For at smelte chokoladen i skålen skal du dreje temperaturkontrollen med uret til højeste indstilling, indtil den klikker på plads.

Smeltetiden er ca. 60 minutter. Hvis chokoladen ikke er flydende nok, kan du tilsætte lidt madolie (f.eks. raps- eller vegetabilsk olie) og blande det med en skefuld af chokolademassen.

Hovedregel: tilsæt ca 150 ml madolie til 1 kg chokolade.

HENVISNING!

Chokolademassen skal have en flydende konsistens.

Forsmeltning af chokolade

Forsmeltet chokolade kan bruges til at forkorte chokoladens smeltetid. Husk, at overholde følgende tips, når du smelter chokolade:

Smeltning i en mikrobølgeovn

1. Knus chokoladen.
2. Smelt chokoladen i en beholder, der er egnet til mikrobølgeovne.
3. Tilsæt derefter den korrekte mængde madolie og bland.
4. Tilslut apparatet og varm det op i cirka 5 minutter, før du fylder skålen med smeltet chokolade.

Smeltning i en gryde (direkte med madolie)

1. Varm den passende mængde madolie op på et lavt niveau i en slip-let pande.
2. Tilsæt den knuste chokolade og smelt chokoladen under konstant omrøring.

Der skal dannes en glat masse.

3. Tilslut apparatet og varm det op i cirka 5 minutter, før du fylder skålen med smeltet chokolade.

Smeltning i vandbad

1. Varm vandet op i en gryde (må ikke koges!).
2. Kom en skål af passende størrelse, der ikke rører bunden, i en gryde med opvarmet vand.
3. Kom den hakkede chokolade i en skål.

HENVISNING!

Chokolade må absolut ikke komme i kontakt med vand.

4. Når chokoladen er helt smeltet tilsættes den ønskede mængde madolie og blandes med en ske.
5. Tilslut apparatet og varm det op i cirka 5 minutter, før du fylder skålen med smeltet chokolade.

Start af snegetransportøren - skaber en springvandseffekt

HENVISNING!

Installation og betjening

Apparatet er klar til drift efter installation og opvarmning, når chokoladen i skålen er helt smeltet.

1. For at starte snegletransportøren, drej funktionskontakten til positionen "I". Chokoladeblandingen suges ind under tårnet og kommer ud igen i den øverste ende af tårnet gennem kronen.

OBS!

Med en korrekt forberedt blanding skabes en kontinuerlig strøm af springvandet, og tårnet er helt dækket. Du kan til enhver tid tilføje flydende varm chokolade under drift.

Tilføj ikke faste stykker chokolade, mens motoren kører. De kan blokere snegletransportøren og beskadige apparatet.

Påføring af chokolade



Fig.4

1. Læg udvalgte chokoladeovertrukne stykker på et træspyd eller en fonduegaffel.
2. Hold dem så under den flydende chokolade.

DK

OBS!

For at undgå funktionsfejl eller stop af springvandsstrålen:

- lad ikke stykkerne falde ned i chokoladen,
- tilsæt ikke kolde eller kolde væsker til chokoladen.
- dyppestykker, der måtte være faldet ud, skal straks fjernes med en gaffel eller ske.

Arbejdsafslutning

1. Drej funktionsvælgeren til "0", hvis apparatet ikke længere er påkrævet. Snegletransportøren slukkes, og chokoladen flyder til skålen.

2. For at slukke for varmeren skal du dreje temperaturregulatoren mod uret så langt som muligt.
3. Afbryd apparatet fra strømforsyningen (træk stikket ud!) og lad det køle af.
4. Hæld den stadig flydende chokolade fra skålen i en passende beholder til senere brug eller smid chokoladen i skraldespande/plastikposer med husholdningsaffald.

6 Rengøring

6.1 Sikkerhedsanvisninger ved rengøring

- Apparatet skal afbrydes fra strømforsyningen inden rengøring.
- Lad apparatet afkøle helt.
- Sørg for, at der ikke kommer vand ind i apparatet. Sænk ikke apparatet under rengøring i vandet eller andre væsker. Brug ikke vandstråle under tryk for at rengøre apparatet.
- Brug ikke skarpe eller metalgenstande (kniv, gaffel osv.) til at rengøre apparatet. Skarpe genstande kan beskadige enheden og føre til elektrisk stød, når det kommer i kontakt med ledende komponenter.
- Brug ikke slibemidler, der indeholder opløsningsmidler eller kaustiske rengøringsmidler. Disse kan beskadige overfladen.

6.2 Rengøring

1. Apparatet skal rengøres regelmæssigt i slutningen af arbejdsdagen, om nødvendigt også oftere.
2. Sluk motoren med funktionskontakten.
3. For at slukke for varmeren skal du dreje temperaturkontrollen mod uret så langt som muligt.
4. Brug en plastikskraber til at fjerne så meget chokolade som muligt fra kaskadepladerne.
5. Fjern kaskadepladerne fra tårnet, fjern tårnet fra skålen ved at dreje det med uret, og fjern derefter skruetransportøren fra motordrevet.
6. Læg de fjernede dele i kort varmt vand med et mildt rengøringsmiddel.
7. Brug en blød svamp eller opvaskebørste til rengøring.
8. Til sidst skyl elementerne med rent vand og tør med en blød klud.
9. Hæld varmt vand med et mildt rengøringsmiddel i den tomme skål og læg det i blød.
10. Fjern derefter eventuelt resterende chokolade med en svamp eller en opvaskebørste.

Rengøring

11. Tøm skålen og tør den med en blød klud.
12. Skyl grundigt med rent vand for helt at fjerne rester af vaskemiddel.
13. Tør skålen med en blød klud.
14. Tør motorblokken og forbindelseskablet af med en blød lidt fugtet klud.

ADVARSEL!

Nedsænk ikke motorblokken i vand!

7 Bortskaffelse

Elektrisk udstyr



Elektrisk udstyr er markeret med dette symbol. Elektrisk udstyr skal bortskaffes og genanvendes på en forsvarlig og miljøvenlig måde. Brug ikke elektriske apparater i husholdningsaffald. Afbryd enheden fra strømforsyningen, og fjern forbindelseskablet fra apparatet.

Elektriske apparater skal tages til udpegede indsamlingssteder.