

SB 325-1



900007

Bartscher GmbH
Franz-Kleine-Str. 28
D-33154 Salzkotten
Duitsland

tel. +49 5258 971-0
fax.: +49 5258 971-120
Infolinia service: +49 5258 971-197
www.bartscher.com



Versie: 1.0

Datum van opmaak: 2022-10-31

Originele gebruiksaanwijzing

1	Veiligheid	2
1.1	Symboolverklaring	2
1.2	Veiligheidsaanwijzingen	3
1.3	Gebruik volgens bestemming	6
1.4	Oneigenlijk gebruik	6
2	Algemeen	7
2.1	Aansprakelijkheid en vrijwaring	7
2.2	Auteursrecht	7
2.3	Conformiteitsverklaring	7
3	Transport, verpakking en opslag	8
3.1	Transportinspectie	8
3.2	Verpakking	8
3.3	Opslag	8
4	Technische Gegevens	9
4.1	Technische Gegevens	9
4.2	Functies van het apparaat	9
4.3	Onderdelenoverzicht	10
5	Installatie en bediening	11
5.1	Installatie	11
5.2	Bediening	13
6	Reiniging	16
6.1	Aanwijzingen betreffende de veiligheid tijdens het reinigen	16
6.2	Reiniging	16
7	Verwijdering	18



Lees voor het gebruik de gebruiksaanwijzing door en bewaar hem op een goed bereikbare plaats!

Deze handleiding bevat de beschrijving van de installatie, de bediening en het onderhoud van het apparaat en dient als belangrijke informatiebron en naslagwerk. De kennis en het in acht nemen van alle hier beschreven veiligheidsvoorschriften en instructies is een voorwaarde voor veilig en juist gebruik van het apparaat. Bovendien zijn de bepalingen inzake ongevallenpreventie, gezondheids- en veiligheidsvoorschriften en wettelijke voorschriften die van kracht zijn op het toepassingsgebied van het apparaat van toepassing.

Lees deze gebruikershandleiding voordat u met het apparaat gaat werken, en vóór de inbedrijfsstelling, om schade aan personen en zaken te voorkomen. Onjuist gebruik kan beschadigingen veroorzaken.

Deze handleiding is een integraal onderdeel van het product en moet in de directe nabijheid van het apparaat worden bewaard en te allen tijde beschikbaar zijn. Wanneer het apparaat wordt overgedragen, is het ook noodzakelijk deze gebruiksaanwijzing erbij te leveren.

1 Veiligheid

Het apparaat is gemaakt volgens de laatste stand van de techniek. Het kan echter een bron van gevaar vormen als het apparaat niet in overeenstemming met zijn bestemming gebruikt wordt. Alle personen die het apparaat gebruiken, moeten zich houden aan de aanbevelingen en veiligheidsaanwijzingen in deze handleiding.

1.1 Symboolverklaring

Belangrijke veiligheids- en technische instructies zijn in deze gebruiksaanwijzing aangeduid door symbolen. Deze instructies moeten bij het gebruik van dit apparaat absoluut in acht worden genomen om letsel, ongelukken, of materiële schade te vermijden.



GEVAAR!

Het signaalwoord **GEVAAR** waarschuwt voor gevaren die leiden tot ernstige verwondingen of overlijden als ze niet worden vermeden.



WAARSCHUWING!

Het signaalwoord **WAARSCHUWING** waarschuwt voor gevaren die gematigd tot zwaar letsel of overlijden kunnen veroorzaken, als ze niet worden vermeden.



VOORZICHTIG!

Het signaalwoord **VOORZICHTIG** waarschuwt voor gevaren die licht of matig letsel kunnen veroorzaken, als ze niet worden vermeden.

ATTENTIE!

Het signaalwoord **ATTENTIE** geeft mogelijke materiële schade aan die kan optreden als u de veiligheidsinstructies niet volgt.

OPMERKING!

Het icoon **OPMERKING** informeert de gebruiker over aanvullende informatie en tips voor het gebruik van het apparaat.

ATTENTIE!

Het signaalwoord **ATTENTIE** geeft mogelijke materiële schade aan die kan optreden als u de veiligheidsinstructies niet volgt.

1.2 Veiligheidsaanwijzingen

Elektrische stroom

- Een te hoge netspanning of onjuiste installatie kan leiden tot elektrische schokken.
- Sluit het apparaat alleen aan als de specificaties op het typeplaatje overeenkomen met de netspanning.
- Om elektrische kortsluiting te voorkomen, moet het apparaat droog worden gehouden.
- Koppel het apparaat onmiddellijk los van het elektriciteitsnet als er tijdens het gebruik storingen optreden.
- Raak de stekker van het apparaat niet aan met natte handen.

- Raak het apparaat nooit aan nadat het in het water is gevallen. Onmiddellijk het apparaat van het elektriciteitsnet koppelen.
- Het herstellen en openen van de behuizing uitsluitend door specialisten en gespecialiseerde werkplaatsen laten uitvoeren.
- Draag het apparaat niet aan de verbindingkabel.
- Stel de verbindingkabel niet bloot aan warmte of scherpe randen.
- Knik, plet of knoop de verbindingkabel niet.
- Altijd de verbindingkabel volledig uitrollen.
- Plaats het apparaat of andere voorwerpen nooit op de verbindingkabel.
- Om het apparaat uit te schakelen van de elektrische voeding, altijd de stekker vastpakken.
- Controleer de voedingskabel regelmatig op beschadigingen. Het apparaat niet gebruiken wanneer de voedingskabel beschadigd is. Laat een beschadigde voedingskabel vervangen door de servicedienst of een gekwalificeerde elektricien om gevaar te voorkomen.

Brandbare materialen

- Stel het apparaat nooit bloot aan hoge temperaturen, zoals een fornuis, een kachel, open vuur, apparaten voor het behouden van warmte, enz.
- Het apparaat moet regelmatig worden schoongemaakt om het risico van brand te voorkomen.
- Het apparaat niet bedekken met bijv. aluminiumfolie of doeken.
- Gebruik het apparaat alleen met de hiervoor bestemde materialen en met de juiste temperatuurinstellingen. Materialen, voedselproducten en etensresten in het apparaat kunnen ontbranden.
- Het apparaat nooit gebruiken in de buurt van brandbare, licht ontvlambare materialen, bijv. benzine, spiritus, alcohol. Hoge temperaturen veroorzaken verdamping van deze materialen en als gevolg van contact met ontstekingsbronnen kan een explosie plaatsvinden.
- In geval van brand, vóór het blussen het apparaat ontkoppelen van de voeding. Blus het vuur nooit met water als het apparaat op het elektriciteitsnet is aangesloten. Na het blussen zorgen voor genoeg frisse lucht.

Hete oppervlakken

- Het oppervlak van het apparaat wordt tijdens het werk heet. Er bestaat gevaar voor verbranding. Ook na het uitschakelen blijft het apparaat nog enige tijd heet.
- Geen enkel heet oppervlakken van het apparaat aanraken. Gebruik de daarvoor voorziene bedieningselementen en handgrepen.
- Het apparaat pas na volledig afkoelen verplaatsen en reinigen.
- Het is verboden hete oppervlakken met koud water of brandbare vloeistoffen te begieten.

Exploitatie alleen onder toezicht

- Het apparaat mag alleen onder toezicht worden geëxploiteerd.
- Blijf altijd in de directe nabijheid van het apparaat.

Bedienend personeel

- Dit apparaat mag niet worden bediend door personen (inclusief kinderen) met beperkte fysieke, sensorische of mentale vaardigheden, evenals door personen met beperkte ervaring en / of beperkte kennis.
- Kinderen moeten onder toezicht staan om ervoor te zorgen dat ze niet met het apparaat spelen of het starten.

Onjuist gebruik

- Onjuist gebruik of verboden gebruik kan het apparaat beschadigen.
- Het apparaat mag alleen worden gebruikt als het in technisch veilige staat verkeert, waardoor een veilige werking wordt gegarandeerd.
- Het apparaat mag alleen worden gebruikt als de verbindingen in een technisch goede staat zijn en een veilige werking is gegarandeerd.
- Het apparaat mag alleen worden gebruikt als het schoon is.
- Gebruik alleen originele reserveonderdelen. Probeer het apparaat nooit zelf te repareren.
- Breng geen modificaties of wijzigingen in het apparaat aan.

1.3 Gebruik volgens bestemming

Elk gebruik van het apparaat voor andere doeleinden en / of afwijkend van het normale bedoelde gebruik zoals hieronder beschreven, is verboden en wordt beschouwd als onbedoeld gebruik.

Het volgende gebruik is in overeenstemming met het beoogde gebruik:

- het smelten en vervoeren van gesmolten chocolade.

Het apparaat kan worden gebruikt in het huishouden en op vergelijkbare plaatsen zoals:

- in keukens voor werknemers in winkels, kantoren of soortgelijke werkgebieden;
- landbouwbedrijven;
- door klanten van hotels, motels en andere huisvestingsvoorzieningen;
- in pensions.

1.4 Oneigenlijk gebruik

Onjuist gebruik kan leiden tot schade aan personen en zaken veroorzaakt door gevaarlijke elektrische spanning, brand en hoge temperaturen. Met behulp van het apparaat kan alleen werk worden uitgevoerd dat in deze handleiding wordt beschreven.

Het volgende gebruik is niet in overeenstemming met het beoogde gebruik:

- het smelten van ongeschikte voedingsmiddelen.

2 Algemeen

2.1 Aansprakelijkheid en vrijwaring

Alle gegevens en aanwijzingen die zijn opgenomen in deze gebruiksaanwijzing zijn samengesteld rekening houdend met de geldende voorschriften, de actuele technische stand van zaken en onze langdurige inzichten en ervaring. In het geval van het bestellen van speciale modellen of extra opties, en in het geval van het gebruik van de nieuwste technische kennis, kan het geleverde apparaat onder bepaalde omstandigheden verschillen van de uitleg en de talrijke tekeningen in deze handleiding.

De producent is niet aansprakelijk voor de schade en storingen die zijn ontstaan als gevolg van:

- het niet in acht nemen van de aanwijzingen,
- oneigenlijk gebruik,
- het aanbrengen van technische wijzigingen door de gebruiker,
- de toepassing van ongeoorloofde reserveonderdelen.

Wij behouden ons het recht voor om technische veranderingen in het product aan te brengen die leiden tot verbetering van de gebruikseigenschappen en de verdere ontwikkeling van het apparaat.

NL

2.2 Auteursrecht

De gebruiksaanwijzing en de erin opgenomen teksten, tekeningen, foto's en andere afbeeldingen zijn auteursrechtelijk beschermd. Niets (ook gedeeltelijk) uit deze uitgave mag in ongeacht welke vorm worden vervoelvoudigd, verwerkt en/of gepubliceerd zonder voorafgaande schriftelijke toestemming van de fabrikant. Overtreding van het bovenstaande verplicht tot schadevergoeding. Wij behouden ons het recht voor tot verdere vorderingen.

2.3 Conformiteitsverklaring

Het apparaat beantwoordt aan de actuele EU-normen en richtlijnen. Dit bevestigen we in de EG-verklaring van Conformiteit. Indien gewenst, sturen we u graag de betreffende Verklaring van Conformiteit toe.

3 Transport, verpakking en opslag

3.1 Transportinspectie

Als het apparaat afgeleverd is, onmiddellijk controleren of het compleet en zonder transportschade is. Als er duidelijk zichtbare transportschade is, het geleverde apparaat niet of alleen onder voorbehoud aannemen. De schade opschrijven op de transportdocumenten/ het leveringsdocument van de leverancier. Vervolgens reclameren. Verborgene gebreken onmiddellijk nadat ze zijn geconstateerd, reclameren, omdat eisen tot schadevergoeding alleen binnen de reclamatieperiode mogelijk zijn.

Neem contact op met onze klantenservice als er onderdelen of accessoires ontbreken.

3.2 Verpakking

Gooi de buitenste doos van uw apparaat niet weg. U kunt het nodig hebben tijdens een verhuizing, of als u het apparaat naar ons servicecentrum wilt sturen bij schade.

De verpakking en de afzonderlijke componenten zijn gemaakt van recyclebare materialen. In het bijzonder: kunststof folie en zakken, kartonnen verpakking.

Als u de verpakking wilt weggooien, dient u de geldende voorschriften in uw land in acht te nemen. Verpakkingsmateriaal dat hergebruikt kan worden, recyclen.

3.3 Opslag

Zorg ervoor dat de verpakkingen verzegeld zijn tot de installatie en houd ze in overeenstemming met de op de buitenkant aangebrachte plaatsingmarkering en opslagmarkering. Bewaar de pakketten alleen onder de volgende voorwaarden:

- in een afgesloten ruimte
- droog en stofvrij
- verwijderd houden van corrosief materiaal
- op een plaats beschermd tegen zonlicht
- beschermd tegen mechanische schokken.

Bij langere bewaring (> 3 maanden) regelmatig de algemene toestand van alle bestanddelen en van de verpakking controleren. Als het nodig is de verpakking vervangen voor een nieuwe.

4 Technische Gegevens

4.1 Technische Gegevens

Naam:	Chocoladefontein SB 325-1
Artikelnummer:	900007
Materiaal:	roestvrij staal
Inhoud:	2,5
Temperatuurbereik tot, in °C	68
Aansluitingswaarde:	0,340 kW 220-240 V 50 Hz
Afmetingen (b x d x h) in mm:	330 x 330 x 480
Gewicht in kg:	8,3

Recht op technische veranderingen voorbehouden!

Versie / eigenschappen

- Temperatuurregulatie: traploos
- Besturing: draaiknop
- Schakelaar AAN/UIT
- Controlelampje: het apparaat werkt
- Eigenschappen:
 - cascade-elementen geschikt voor de vaatwasmachine
 - onafhankelijke regeling van temperatuur en aandrijving

NL

4.2 Functies van het apparaat

Bij de chocoladefontein wordt de chocolade eerst op de juiste temperatuur gesmolten of wordt de kom gevuld met gesmolten chocolade. Vervolgens wordt door het activeren van de functieschakelaar de schroeftransporteur gestart en wordt de gesmolten chocolade naar boven getransporteerd. Verder stroomt de chocolade langs de kroon naar beneden op de cascades. Fruitspiesjes kunnen dan onder de vloeiende chocolade worden gehouden.

4.3 Onderdelenoverzicht

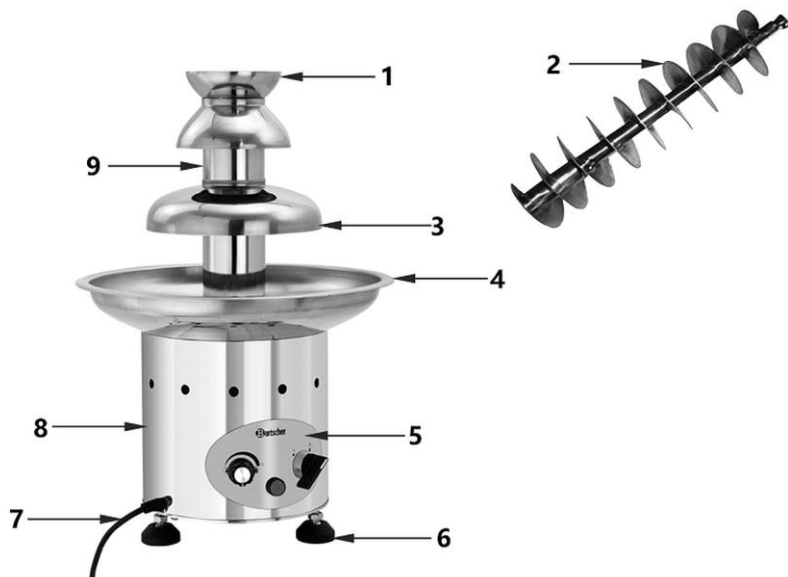

Afb. 1

- | | |
|---------------------------------|------------------------|
| 1. Cascade bovenplaat met kroon | 2. Schroeftransporteur |
| 3. Cascade onderplaat | 4. Kom |
| 5. Bedieningspaneel | 6. Poot (3x) |
| 7. Stroomkabel | 8. Motorblok |
| 9. Toren | |

Bedieningselementen

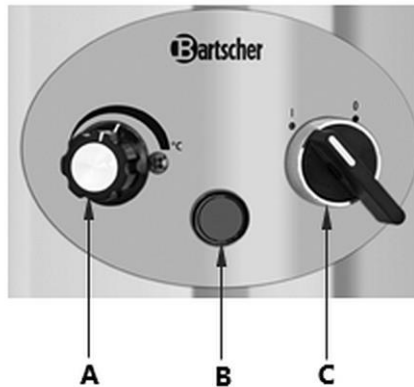

Afb. 2

- A. Temperatuurregelaar
- B. Indicatorlampje werking apparaat
- C. Functieschakelaar

NL

5 Installatie en bediening

5.1 Installatie

Uitpakken / plaatsing

- Pak het apparaat uit en verwijder alle externe en interne verpakkingselementen en transportbeveiliging.



VOORZICHTIG!

Gevaar voor verstikking!

Houdt verpakkingsmateriaal zoals plasticfolie en piepschuim uit handen van kinderen.

- Als er beschermfolie op het apparaat zit, verwijdert u deze. De folie dient langzaam van het apparaat te worden getrokken zodat er geen lijmresten achterblijven. Eventuele lijmresten verwijderen met een geschikt oplosmiddel.
- Pas op dat u het typeplaatje en de waarschuwingsinstructies op het apparaat niet beschadigt.
- Het apparaat nooit in een vochtige of natte omgeving neerzetten.

- Het apparaat moet zo worden ingesteld dat de verbindingen gemakkelijk toegankelijk zijn om snel uit te schakelen als dat nodig is.
- Plaats het apparaat op een oppervlak met de volgende eigenschappen:
 - recht, met voldoende draagkracht, bestand tegen water, droog en bestand tegen hoge temperaturen
 - groot genoeg om probleemloos met het apparaat te werken
 - goed bereikbaar
 - goede ventilatie.
- Houd voldoende afstand tot de randen van de tafel. Het apparaat kan kantelen en vallen.
- Houd een afstand van minstens 10 cm tot brandbare wanden en objecten.
- Na de installatie moet het toestel horizontaal worden afgesteld met behulp van de moeren op de voetjes, waarbij de tegenmoeren iets met de klok mee worden gedraaid om de voetjes hoger te zetten en iets tegen de klok in om ze lager te zetten (onderstaande figuur).



Afb. 3

Aansluiting op het lichtnet

- Controleer of de technische specificaties van het apparaat (zie naamplaatje) overeenstemmen met de gegevens van de lokale stroomvoorziening.
- Sluit het apparaat aan op een enkele, voldoende beschermde aansluiting met een beveiligd contact. Sluit het apparaat niet aan op een meervoudige aansluiting.
- Leg de verbindingskabel zo dat niemand erop kan lopen of erover kan struikelen.

5.2 Bediening

Vorbereiding en installatie van het apparaat

1. Vóór gebruik moeten het toestel en de verwijderbare onderdelen worden gereinigd volgens de aanwijzingen in hoofdstuk 6 "Reiniging".
2. Gewassen elementen en oppervlakken moeten grondig worden gedroogd.
3. Monteer de schroeftransporteur aan de motoraandrijving.
4. Plaats vervolgens de toren op de schroeftransporteur en schroef hem stevig vast in de bijgeleverde beugel.
5. Bevestig de onderste cascadeplaat aan de toren en vervolgens de bovenste cascadeplaat met de kroon.

Geschikte chocolade

- Voor de chocoladefontein kunnen alle in de handel verkrijgbare chocoladesoorten worden gebruikt, die geen vaste bestanddelen bevatten zoals bijvoorbeeld noten, amandelen of krokant, en die de schroeftransporteur tijdens de werking kunnen blokkeren.
- De couverture is bijzonder geschikt omdat deze meer cacaoboter bevat. Hoe meer cacaoboter, hoe beter de vloeibare eigenschappen van de chocolade.
- Het cacaogehalte mag niet te hoog zijn (max. 60%), want hoe hoger het cacaobotergehalte, hoe slechter de vloeibare eigenschappen van de chocolade.
- Alvorens te smelten moet de chocolade worden fijngestampt. Hoe kleiner de stukjes chocolade, hoe sneller het smeltproces.
- Speciale chocolade voor fondue en chocoladefonteynen is het meest geschikt omdat hij het ideale cacaoboter- en cacaogehalte heeft.
- Voor de machine is minimaal 2,5 kg chocolade nodig.

NL

Smelten van chocolade in de machine

1. Bereid de chocolade en doe het in een kom.
2. Sluit het apparaat aan op het elektriciteitsnetwerk.
Het rode controlelampje van de werking gaat branden.

3. Om de chocolade in de kom te smelten, draait u de temperatuurregelaar naar de hoogste stand, met de wijzers van de klok mee, tot hij vastklikt.

De smelttijd is ongeveer 60 minuten. Als de chocolade niet vloeibaar genoeg is, kunt u een beetje plantaardige olie (bv. koolzaadolie) toevoegen en dit met een lepel door het chocolademengsel mengen.

Als vuistregel geldt: voeg ca. 150 ml plantaardige olie per 1 kg chocolade toe.

TIP!

Het chocolademengsel moet een vloeibare consistentie hebben.

Het voorsmelten van de chocolade

Om de tijd die nodig is om chocolade te smelten te verkorten, kunt u voorgesmolten chocolade gebruiken. Neem de volgende instructies in acht bij het smelten van de chocolade:

Smelten in een microgolfoven

1. Maak de chocolade fijn.
2. Smelt de chocolade in een recipiënt dat geschikt is voor de microgolfoven.
3. Voeg vervolgens een passende hoeveelheid plantaardige olie toe en roer.
4. Steek de stekker in het stopcontact en verwarm het toestel ongeveer 5 minuten alvorens de kom met gesmolten chocolade te vullen.

Smelten in een pan (direct met plantaardige olie)

1. Verhit een passende hoeveelheid bakolie op een laag pitje in een pan met antiaanbaklaag.
2. Voeg de fijngestampde chocolade toe en laat de chocolade onder voortdurend roeren smelten.

Er moet een gladde pasta ontstaan.

3. Steek de stekker in het stopcontact en verwarm het toestel ongeveer 5 minuten alvorens de kom met gesmolten chocolade te vullen.

Smelten in een waterbad

1. Verwarm water in een steelpan (niet koken!).
2. Zet een kom van gepaste grootte, die de bodem niet raakt, in een pan met verwarmd water.
3. Doe de gemalen chocolade in de kom.

TIP!

De chocolade mag absoluut niet in contact komen met het water.

4. Voeg, wanneer de chocolade volledig gesmolten is, de gewenste hoeveelheid plantaardige olie toe en meng met een lepel.
5. Steek de stekker in het stopcontact en verwarm het toestel ongeveer 5 minuten alvorens de kom met gesmolten chocolade te vullen.

De schroeftransporteur activeren - een fonteineffect creëren

TIP!

De machine is klaar voor gebruik na installatie en opwarming wanneer de chocolade in de kom volledig gesmolten is.

1. Om de schroeftransportband te starten, zet u de functieschakelaar in stand "I". Het chocolademengsel wordt onder de toren gezogen en komt er aan de bovenkant van de toren via de kroon weer uit.

OPGELET!

Met een goed bereid mengsel ontstaat een continue fonteinstraal en wordt de toren volledig bedekt. Vloeibare warme chocolade kan op elk moment tijdens de werking worden toegevoegd.

Wanneer de motor draait, geen vaste stukjes chocolade toevoegen. Ze kunnen de schroeftransporteur blokkeren en de machine beschadigen.

Aanbrengen van chocolade



Afb. 4

1. Steek de stukjes naar keuze op een houten spies of fonduevork om te bedekken met de chocolade.
2. Hou deze vervolgens onder de stromende chocolade.

OPGELET!

Om storingen of het stoppen van de fonteinstraal te voorkomen:

- laat geen stukjes die moeten bedekt worden in de chocolade vallen,
- voeg geen koude of koude vloeistoffen toe aan de chocolade.
- stukjes die moeten bedekt worden, die eventueel zijn gevallen, meteen met een vork op een lepel opvissen.

De beëindiging van het werk

1. Zet de functieschakelaar in stand "0" als het apparaat niet meer nodig is. De schroeftransporteur wordt uitgeschakeld en de chocolade stroomt in de kom.
2. Om het verwarmingselement uit te schakelen, draait u de temperatuurregelaar tegen de wijzers van de klok in tot aan de aanslag.
3. Trek de stekker uit het stopcontact (trek de stekker eruit!) en laat het apparaat afkoelen.
4. Breng de nog vloeibare chocolade uit de kom over in een geschikte recipiënt voor later gebruik of gooi de chocolade in vuilniscontainers/plastic zakken bij het huisvuil.

6 Reiniging

6.1 Aanwijzingen betreffende de veiligheid tijdens het reinigen

- Voordat het apparaat kan worden gereinigd, dient het apparaat van het lichtnet te worden gehaald.
- Het apparaat geheel laten afkoelen.
- Zorg ervoor dat er geen water in het apparaat komt. Dompel het apparaat niet in water of andere vloeistoffen om het te reinigen. Gebruik geen waterstraal onder druk om het apparaat te reinigen.
- Gebruik geen scherpe of metalen voorwerpen (mes, vork, enz.) om het apparaat schoon te maken. Scherpe voorwerpen kunnen het apparaat beschadigen en leiden tot elektrische schokken wanneer ze in contact komen met geleidende componenten.
- Gebruik geen schuurmiddelen, oplosmiddelen of bijtende schoonmaakmiddelen. Dit kan het oppervlak beschadigen.

6.2 Reiniging

1. De heetwaterpan dient regelmatig te worden gereinigd na iedere werkdag, en wanneer nodig, vaker.
2. Zet de motor af met de functieschakelaar.
3. Om het verwarmingselement uit te schakelen, draait u de temperatuurregelaar tegen de wijzers van de klok in tot aan de aanslag.
4. Gebruik een plastic schraper om zoveel mogelijk chocolade van de cascadeplaten te verwijderen.
5. Verwijder de cascadeplaten van de toren, verwijder de toren uit de kom door met de klok mee te draaien en verwijder vervolgens de schroeftransporteur van de motoraandrijving.

Reiniging

6. Leg de verwijderde onderdelen even in warm water met een mild afwasmiddel.
7. Gebruik een zachte spons of afwasborstel om de elementen te reinigen.
8. Spoel tot slot de elementen met schoon water en droog ze grondig met behulp van een zachte doek.
9. Giet warm water met een mild schoonmaakmiddel in de lege kom en laat het weken.
10. Verwijder vervolgens alle chocoladeresten met een spons of afwasborstel.
11. Leeg de kom en veeg hem af met een zachte doek.
12. Spoel grondig met schoon water om de resten van het reinigingsmiddel volledig te verwijderen.
13. Droog de kom met een zachte doek
14. Veeg het motorblok en de verbindingkabel af met een zachte vochtige doek.

VOORZICHTIG !

Dompel het motorblok niet onder in water!

7 Verwijdering

Elektrische apparaten



Elektrische apparaten zijn gemarkeerd met dit symbool. Elektrische apparatuur moet op een correcte en milieuvriendelijke manier worden verwijderd en gerecycled. Niet-gevaarlijke apparaten mogen niet bij het huishoudelijk afval worden gegooid. Koppel het apparaat los van de voeding en verwijder de verbindingkabel van het apparaat.

Elektrische apparaten moeten naar aangewezen inzamelpunten worden gebracht.