

## IS 31LS-W



**850011**

**FRANÇAIS**

**Table des matières**

<b>1. Sécurité</b> .....	<b>34</b>
1.1 Explication des symboles .....	34
1.2 Consignes de sécurité .....	35
1.3 Utilisation conforme à l'usage .....	38
1.4 Utilisation non conforme à l'usage .....	38
<b>2. Généralités</b> .....	<b>39</b>
2.1 Responsabilité et garantie .....	39
2.2 Protection des droits d'auteur .....	39
2.3 Déclaration de conformité .....	39
<b>3. Transport, emballage et stockage</b> .....	<b>40</b>
3.1 Inspection suite au transport .....	40
3.2 Emballage .....	40
3.3 Stockage .....	40
<b>4. Données techniques</b> .....	<b>41</b>
4.1 Aperçu des composants .....	41
4.2 Indications techniques .....	42
<b>5. Installation et utilisation</b> .....	<b>43</b>
5.1 Installation .....	43
5.2 Utilisation .....	46
<b>6. Nettoyage</b> .....	<b>47</b>
<b>7. Elimination des éléments usés</b> .....	<b>48</b>

Bartscher GmbH  
Franz-Kleine-Str. 28  
33154 Salzkotten  
Allemagne

Tél.: +49 5258 971-0  
Fax: +49 5258 971-120  
**Assistance technique – Hotline** : +49 5258 971-197  
[www.bartscher.com](http://www.bartscher.com)



**Avant d'utiliser l'appareil, lire attentivement la notice d'utilisation et la conserver en un lieu facilement accessible !**

La présente notice d'utilisation décrit l'installation, la manipulation et la maintenance de l'appareil, elle sert de source d'informations et d'ouvrage de référence.

La connaissance du contenu de la présente notice d'utilisation constitue une des conditions qui vous permet de vous protéger contre les risques, d'éviter les erreurs et, par conséquent, d'assurer une utilisation sûre et à l'abri des pannes.

En outre, il convient de respecter les consignes locales de prévention des accidents et les dispositions générales de sécurité valables pour l'utilisation de l'appareil.

La présente notice d'utilisation fait partie intégrante du produit; la conserver à proximité de l'appareil afin que le personnel d'installation, de commande, de maintenance et de nettoyage puisse y accéder en tout temps pour une future consultation.

En présentant l'appareil à une tierce personne, penser à présenter également la notice d'utilisation.

## 1. Sécurité

L'appareil est conçu d'après les règles techniques valables actuellement. Néanmoins, celui-ci peut comporter des risques en cas d'utilisation non conforme ou inappropriée.

Toute personne utilisant cet appareil doit respecter les instructions et recommandations présentées dans la présente notice d'utilisation.

### 1.1 Explication des symboles

Les consignes de sécurité et informations techniques importantes concernant l'appareil sont indiquées dans la présente notice d'utilisation par des symboles. Il est impératif de respecter ces consignes afin d'éviter les accidents ou les dommages corporels et matériels.



**DANGER !**

**Cette indication attire l'attention sur un danger imminent qui peut entraîner des blessures graves ou la mort.**



**AVERTISSEMENT !**

**Cette indication indique des situations dangereuses qui peuvent causer des blessures graves ou la mort.**



### ATTENTION !

Cette indication désigne des situations dangereuses éventuelles qui peuvent entraîner des blessures mineures ou des dommages, un mauvais fonctionnement et / ou défaut de fonctionnement de l'équipement.



### INDICATION !

Cette indication désigne des conseils et des informations à suivre pour un fonctionnement efficace et sans défaut de l'appareil.

## 1.2 Consignes de sécurité

- L'appareil peut être utilisé par les **enfants à partir de 8 ans**, ainsi que par des personnes handicapées physique, moteur et/ou mentale, ou des personnes sans expérience ou sans connaissances, pour peu qu'elles utilisent l'appareil sous surveillance, ou qu'elles aient reçu des instructions sur l'utilisation de l'appareil et les risques encourus. **Ne pas** laisser les **enfants** s'amuser avec l'appareil. Les **enfants ne sont pas** autorisés à nettoyer et à **entretenir** l'appareil, à moins qu'ils n'aient plus de 8 ans et qu'ils soient surveillés. **Ne pas laisser les enfants de moins de 8 ans** approcher de l'appareil et du câble d'alimentation.
- Veuillez empêcher que les matériaux d'emballage tels que sacs plastiques ou éléments en polyester expansé soient à la portée des enfants. **Risque d'étouffement !**
- N'utiliser l'appareil que dans des locaux fermés.
- L'appareil peut être utilisé uniquement dans état technique parfait et sûr pour l'utilisateur. En cas de défaillances de fonctionnement, débrancher l'appareil de l'alimentation (retirer la fiche) et appeler le service.

- Toute intervention de maintenance ou de réparation ne doit être effectuée que par un spécialiste ou un atelier spécialisé qui utilise les pièces de rechange et les accessoires d'origine. **Ne tentez jamais de réparer vous-même l'appareil !**
- N'utiliser aucun accessoire ou aucune pièce détachée non recommandés par le fabricant. Ceux-ci pourraient présenter un danger pour l'utilisateur ou endommager l'appareil et entraîner des dommages corporels, en plus la garantie expire.
- Pour éviter tout risque et garantir une performance optimale de l'appareil, celui-ci ne doit être ni modifié ni transformé sans autorisation expresse du fabricant.



## **DANGER ! Risque de choc électrique ou d'électrocution!**

Afin d'éviter tout risque, suivre les recommandations de sécurité ci-dessous.

- Eviter tout contact du câble avec des sources de chaleur et des objets pointus. Ne pas laisser le câble pendre d'une table ou de tout autre plan de travail. Veiller à ce que personne ne puisse marcher ou trébucher sur le câble.
- Ne pas plier, tordre, emmêler le câble d'alimentation; toujours le garder tendu. Ne jamais placer l'appareil ou tout autre objet sur le câble d'alimentation.
- Ne pas couvrir le cordon d'alimentation. Le cordon d'alimentation ne doit pas être dans la zone de travail et ne peut pas être immergé dans l'eau ni aucun autre liquide.

- Ne pas utiliser l'appareil si le câble d'alimentation est endommagé. Si le câble d'alimentation est endommagé, le faire remplacer par le service d'entretien ou un électricien qualifié, afin d'éviter les risques.
- Débrancher toujours le cordon d'alimentation uniquement en tenant la fiche.
- Ne jamais transporter, déplacer ou soulever l'appareil à l'aide du cordon d'alimentation.
- En aucun cas n'ouvrir l'enceinte de l'appareil. Si les connexions électriques sont modifiées, ou si la construction du système mécanique ou électrique est manipulée, il y a **risque d'électrocution ou de choc électrique**.
- Ne pas utiliser de détergents caustiques et veiller à ce que l'eau ne pénètre pas à l'intérieur de l'appareil.
- Retirer la fiche de la prise,
  - lorsque l'appareil n'est pas utilisé,
  - lorsqu'un mauvais fonctionnement apparaît au cours de l'utilisation,
  - avant de nettoyer l'appareil.

### 1.3 Utilisation conforme à l'usage

Toute autre utilisation que celle indiquée et/ou toute utilisation différente de l'appareil est interdite et est considérée comme non conforme.

Les prétentions de tous types contre le fabricant et/ou ses fondés de pouvoir par suite de dommages résultant d'une utilisation non conforme de l'appareil sont exclues.

L'exploitant est seul responsable en cas de dommages liés à une utilisation non conforme.

La sécurité d'utilisation de l'appareil est garantie uniquement s'il est utilisé conformément à son usage et en suivant les informations présentées dans la notice d'utilisation.

**Le sèche-mains est uniquement destiné au séchage des mains.**

**C'est un appareil à usage dans les salles de bains, les toilettes et les cuisines.**

### 1.4 Utilisation non conforme à l'usage

Toute autre utilisation que celle mentionnée au point 1.3 „**Utilisation conforme à l'usage**”, est considérée comme non conforme à l'usage et interdite.

Une utilisation non conforme à l'usage peut entraîner des blessures graves ou des dommages matériels dus à une tension électrique dangereuse, au feu ou aux températures élevées. L'appareil peut être utilisé uniquement aux fins décrites dans le présent mode d'emploi. Une utilisation incorrecte peut endommager l'appareil.

Toute intervention sur l'appareil, y compris son montage et la maintenance, peut être réalisée uniquement par un service qualifié.

**Ne pas utiliser le sèche-mains à proximité des baignoires, des douches ou des piscines.**

## 2. Généralités

### 2.1 Responsabilité et garantie

Toutes les indications et consignes contenues dans la présente notice d'utilisation ont été réunies en tenant compte des prescriptions en vigueur, du niveau actuel de développement technique ainsi que de nos connaissances et expériences de plusieurs années.

Les traductions de la notice d'utilisation ont été également effectuées consciencieusement.

Nous déclinons toutefois toute responsabilité en cas d'erreurs de traduction.

La version allemande ci-jointe de la présente notice d'utilisation fait foi.

Le contenu effectif de la livraison peut différer éventuellement des explications décrites ici et des représentations graphiques pour les modèles spéciaux, lorsque vous bénéficiez d'options de commande supplémentaires, ou liées aux dernières modifications techniques.



#### **ATTENTION !**

**Avant de commencer toute activité en lien avec l'appareil, et surtout avant de l'utiliser, lire attentivement ce mode d'emploi !**

Le fabricant **n'est pas tenu responsable** de tout dommage ou dysfonctionnement dus à :

- un non respect des indications de mise en service et de nettoyage ;
- une utilisation non conforme à l'utilisation de base ;
- des réparations effectuées par l'utilisateur ;
- l'utilisation de pièces de rechange non approuvées.

Nous nous réservons le droit d'apporter des modifications techniques sur le produit pour améliorer ses qualités fonctionnelles et son développement.

### 2.2 Protection des droits d'auteur

La notice d'utilisation et les textes, les dessins, figures et autres représentations qui y sont contenus sont protégés par la loi sur les droits d'auteur. Les reproductions de tous types et de toutes formes – même partielles – ainsi que l'exploitation et/ou la transmission de son contenu ne sont pas permises sans autorisation écrite du fabricant. Toute violation de ces dispositions ouvre droit à des dommages et intérêts. Les autres droits demeurent réservés.



#### **INDICATION !**

**Les indications du contenu, les textes, dessins, figures et autres représentations sont protégés par les droits d'auteur et soumis à d'autres droits de propriété industrielle. Toute exploitation abusive est passible de peine.**

### 2.3 Déclaration de conformité



L'appareil correspond aux normes et directives actuelles de l'Union européenne. Nous l'attestons dans la déclaration de conformité CE. Nous vous ferons volontiers parvenir sur demande la déclaration de conformité correspondante.



## 3. Transport, emballage et stockage

### 3.1 Inspection suite au transport

Vérifier l'intégralité et l'absence de dommages dus au transport dès réception du produit. En cas de dommages identifiables extérieurement dus au transport, refuser ou accepter le produit livré uniquement sous réserve.

Noter l'étendue du dommage sur les documents de transport/le bon de livraison du transporteur. Engager une réclamation.

Dès détection des défauts cachés, formuler immédiatement une réclamation, les prétentions à dommages et intérêts étant valables uniquement dans les délais prescrits.

### 3.2 Emballage

Ne jeter le carton extérieur de l'appareil. Vous en avez besoin éventuellement pour garder l'appareil, lors d'un déménagement ou lorsque vous devez envoyer l'appareil à notre service après-vente en cas d'éventuels dommages. Retirer complètement les emballages extérieur et intérieur avant la mise en service de l'appareil.



**Si vous désirez éliminer l'emballage, respectez les consignes en vigueur dans votre pays. Réintroduisez les matériaux d'emballage récupérables dans le circuit de recyclage.**

Contrôlez si l'appareil et les accessoires sont complets. S'il devait manquer des éléments, veuillez contacter notre service après-vente.

### 3.3 Stockage

Garder les emballages fermés jusqu'à l'installation de l'appareil et en respectant les indications d'installation et de stockage apposées à l'extérieur.

Stocker les emballages uniquement dans les conditions suivantes :

- ne pas garder les emballages à l'extérieur,
- les tenir à l'abri de l'humidité et de la poussière,
- ne pas les exposer aux fluides agressifs,
- les protéger des rayons du soleil,
- éviter les secousses mécaniques,
- en cas de stockage prolongé (> 3 mois), contrôler régulièrement l'état général de tous les éléments et de l'emballage, si nécessaire, les rafraîchir et les renouveler.

## 4. Données techniques

### 4.1 Aperçu des composants

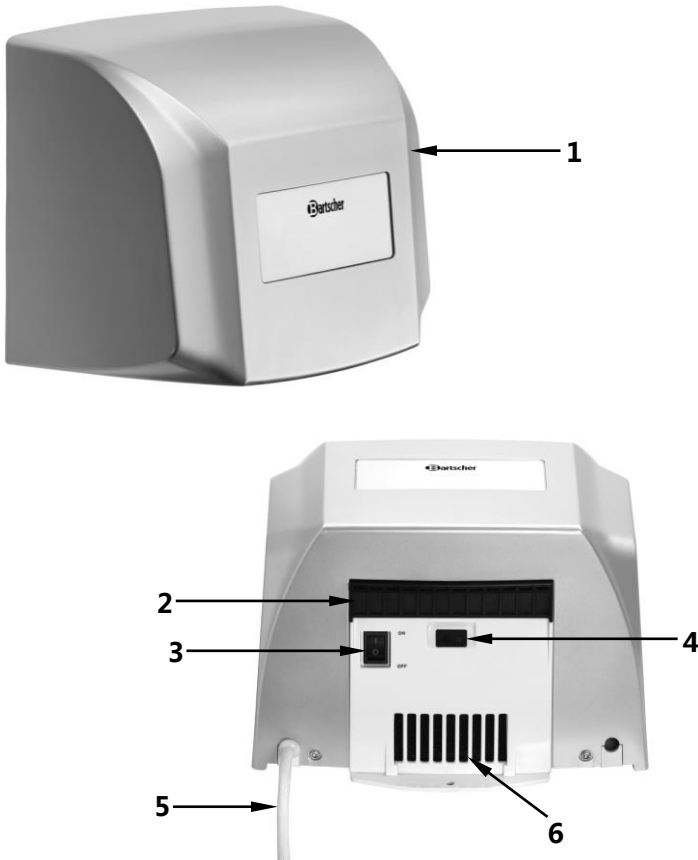

Des. 1

- 1 Corps
- 2 Orifices de sortie d'air
- 3 Interrupteur marche/arrêt
- 4 Capteur infrarouge
- 5 Câble d'alimentation
- 6 Orifices d'aération

## 4.2 Indications techniques

<b>Nom</b>	<b>Sèche-mains IS 31LS-W</b>
Code-No. :	<b>850011</b>
Matériau :	plastique
Couleur :	gris
Version :	<ul style="list-style-type: none"><li>▪ Montage mural</li><li>▪ Puissance de la soufflerie : 31,67 litres/sec.</li><li>• Température de l'air : env. 80 °C</li><li>▪ Durée de séchage maximale : env. 60 secondes</li><li>▪ Mise en marche/arrêt automatique par capteur infrarouge</li><li>▪ Interrupteur marche/arrêt</li><li>▪ Propriétés : arrêt automatique lors du retrait des mains</li></ul>
Puissance de raccordement :	1,35 kW / 220-240 V 50-60 Hz
Dimensions :	L 250 x P 170 x H 240 mm
Poids :	3,6 kg
Dotation :	matériel de fixation

Sous réserve de modifications techniques !

## 5. Installation et utilisation

### 5.1 Installation

#### Déballage

- Déballer l'appareil et éliminer l'emballage conformément aux normes relatives à la protection de l'environnement.



**ATTENTION !**

**Ne jamais retirer la plaque signalétique ni les étiquettes d'avertissement de l'appareil.**

- Vérifier la livraison à l'aide du tableau suivant.

N°	Dessin	Nom	Quantité
1		Sèche-mains	1
2		Fixation murale	1
3		4 vis 3,8*30 pour la fixation du support mural 1 vis 3,8*30 pour la fixation du boîtier	5
4		Cheville 8*35 mm	5
5		Mode d'emploi	1

## Montage

- Préparer le matériel pour le montage mural.
- Si possible, monter le sèche-mains sur le trajet direct entre le lavabo et la sortie pour éviter à l'utilisateur de l'appareil des déplacements inutiles.
- Éviter d'installer l'appareil dans des endroits difficilement accessibles, dans des endroits où il peut gêner et où il peut être touché par l'ouverture des portes.
- Suspending l'appareil de façon à ce que la fiche soit accessible pour assurer un débranchement rapide de l'appareil en cas de besoin.
- Ne pas monter l'appareil à proximité d'un feu ouvert, de fours électriques, d'appareils de chauffage et d'autres sources de chaleur.
- Veiller à ce que les orifices de sortie d'air et les orifices d'aération ne soient pas couverts ni bloqués par d'autres objets.
- Choisir l'endroit adapté sur le mur. Lors du montage, garder les distances indiquées.
- Veiller à ce que le sèche-mains soit installé horizontalement.

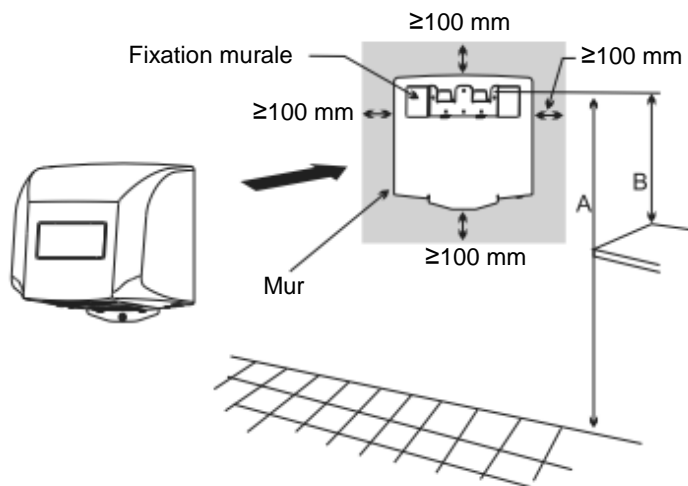

Fig. 2

## Hauteur du montage recommandée

(A) Toilettes	Hommes	1220 mm
	Femmes	1170 mm
(B) Lavabo		500 mm

- À l'aide des supports muraux fournis, marquer sur le mur les trous à percer ainsi que le trou à percer pour le montage du boîtier. Prendre en considération les informations indiquées sur le des. 3.
- Percer les trous et y placer les chevilles. Visser le support mural au mur à l'aide des vis fournies.

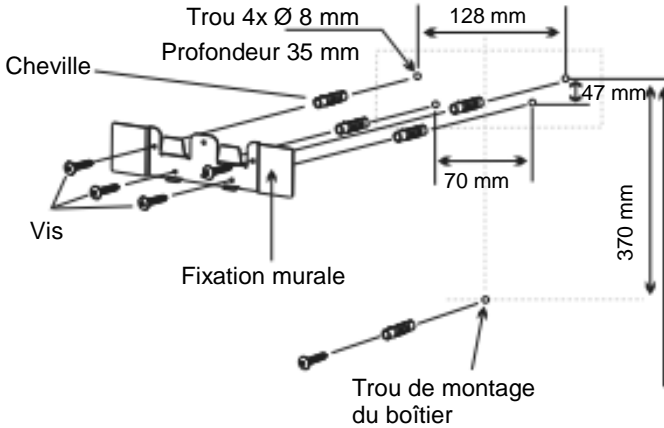
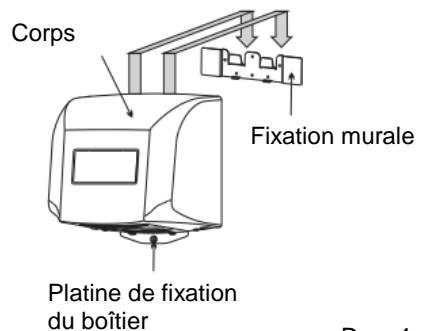

Fig. 3

- Accrocher le sèche-mains sur le support mural (des. 4)
- Veiller à ne jamais écraser le câble d'alimentation par l'appareil.
- Enfin, fixer le boîtier de l'appareil au mur à l'aide des vis fournies.



Des. 4

## Branchement



**DANGER ! Risque d'électrocution ou de choc électrique !**  
**En cas d'installation non conforme, l'appareil peut entraîner des blessures !**

**Avant l'installation, veuillez comparer les données du réseau local de distribution d'énergie avec les données techniques de l'appareil (voire la plaque signalétique). Ne brancher l'appareil qu'en cas de pleine conformité !**

- Le circuit électrique de la prise doit assurer 16A. Brancher l'appareil directement à une prise d'alimentation individuelle avec protection ; ne pas utiliser de rallonges ou de prises multiples.

## 5.2 Utilisation

- Brancher l'appareil à une prise individuelle mise à la terre.
- Allumer l'appareil en appuyant sur l'interrupteur marche/arrêt se trouvant dans la partie inférieure de l'appareil et en le basculant sur la position « I ». L'appareil est prêt à fonctionner.



Des. 5

- Pour sécher les mains, les tenir sous le sèche-mains (des. 6)
- Une fois les mains placées à une distance d'env. 50 - 200 mm du sèche-mains, celui-ci se met en marche automatiquement grâce au capteur infrarouge.
- L'air chaud sort des orifices de sortie et sèche les mains. La température de l'air est d'env. 80 °C.
- La durée totale de séchage, lorsque le capteur infrarouge est activé, est d'env. 60 sec.
- Une fois les mains retirées, le capteur infrarouge se désactive et l'appareil s'éteint automatiquement.



Fig. 6

- Si l'appareil n'est pas utilisé pendant une longue période de temps, l'éteindre à l'aide de l'interrupteur marche/arrêt en le basculant sur la position « O » et le débrancher de l'alimentation électrique (retirer la fiche !).

## 6. Nettoyage



### AVERTISSEMENT !

**Avant le nettoyage, éteindre l'appareil à l'aide de l'interrupteur marche / arrêt (position « OFF ») et débrancher-le de l'alimentation électrique (débrancher la fiche !).**

**Ne pas utiliser de jet d'eau sous pression pour nettoyer l'appareil!**

**Veiller à ce que l'eau ne pénètre pas à l'intérieur de l'appareil.**



### ATTENTION !

**Ne jamais utiliser de produits nettoyant abrasifs, blanchissants ou sous forme de spray ni de solvants.**

**Ne jamais utiliser de produits nettoyants inflammables (alcool, essence, etc.) pour nettoyer l'appareil, car il existe un risque d'incendie ou d'explosion lors de la mise en marche suivante.**

**Ne pas utiliser de produits de nettoyage dur ou abrasifs, de la laine d'acier, des éponges en métal / plastique ou des matériaux similaires avec une surface abrasive.**

- Nettoyer régulièrement l'appareil.
- Nettoyer le boîtier de l'appareil à l'aide d'un chiffon doux et humide avec un produit désinfectant.
- Nettoyer le capteur infrarouge et le maintenir propre, car un capteur sale peut ne pas fonctionner.
- Nettoyer régulièrement les orifices de sortie d'air et les orifices d'aération à l'aide d'une brosse souple ou d'un aspirateur.
- Enfin, sécher et polir la surface à l'aide d'un chiffon doux et sec.
  
- Contrôler régulièrement (1 – 2 fois par mois) le filtre éponge sur la paroi arrière de l'appareil. Pour ce faire, dévisser la protection arrière et le cas échéant, nettoyer le filtre à l'aide d'un aspirateur.

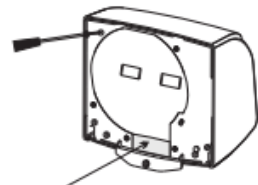

Protection  
arrière

Des. 7



## Stockage de l'appareil

- Si l'appareil n'est pas utilisé pendant une longue période, il doit être soigneusement nettoyé comme décrit ci-dessus et entreposé dans un endroit sec et propre, à l'abri du gel et du soleil et hors de portée des enfants. Ne pas placer d'objets lourds sur l'appareil.

## 7. Elimination des éléments usés

### Appareils anciens



Les appareils électriques portent le symbole suivant. Il est interdit de jeter les appareils électriques avec les déchets ménagers. Si l'appareil ne peut plus être utilisée, le déposer dans un point de collecte prévu à cet effet par l'administration locale.



### INDICATION !

Les appareils électriques doivent être correctement utilisés et éliminés, pour éviter leur impact sur l'environnement.

- Débrancher l'appareil de l'alimentation et couper le câble d'alimentation de l'appareil.