

300 R Plus



174305

Bartscher GmbH
Franz-Kleine-Str. 28
D-33154 Salzkotten
Alemanha

tel. +49 5258 971-0
fax.: +49 5258 971-120
Linha de atendimento: +49 5258 971-197
www.bartscher.com



Versão: 1.0

Data de preparação: 2024-04-17

Manual de instruções original

1	Segurança	2
1.1	Explicação de sinais de atenção.....	2
1.2	Instruções de segurança.....	3
1.3	Utilização adequada	5
1.4	Utilização inadequada.....	5
2	Informações gerais	6
2.1	Responsabilidade e garantia	6
2.2	Proteção de direitos autorais	6
2.3	Declaração de conformidade	6
3	Transporte, embalagem e armazenagem.....	7
3.1	Controle de entrega	7
3.2	Embalagem.....	7
3.3	Armazenagem	7
4	Dados técnicos	8
4.1	Dados técnicos	8
4.2	Funções do aparelho	9
4.3	Resumo dos componentes do aparelho	10
4.4	Elementos de proteção do aparelho	12
5	Instalação e operação	14
5.1	Instalação	14
5.2	Operação.....	15
6	Limpeza e manutenção	20
6.1	Instruções referentes à segurança durante a limpeza	20
6.2	Limpeza	21
6.3	Manutenção	24
7	Possíveis defeitos.....	25
8	Reciclagem.....	26



Antes de iniciar a utilização deve ler o manual de instruções e seguidamente guardá-lo num lugar facilmente acessível!

Este manual do usuário descreve a instalação, operação e manutenção e serve como uma fonte importante de informações e orientação. Um pré-requisito para o funcionamento seguro e adequado do aparelho é estar familiarizado com todas as instruções de segurança e operação contidas no aparelho. Além disso, aplicam-se as disposições sobre a prevenção de acidentes, regulamentos de saúde e segurança e regulamentos legais em vigor no que se refere à utilização do aparelho.

Antes de iniciar o trabalho com o aparelho e, em particular, antes de ligá-lo, leia este manual do usuário para evitar danos a pessoas e materiais. O uso inadequado pode causar danos.

Este manual de instruções é parte integrante do produto e deve ser mantido na proximidade imediata do aparelho e disponível em todos os momentos. Caso o aparelho seja transferido, também será necessário fornecer este manual do usuário.

PT

1 Segurança

O aparelho foi produzido de acordo com as normas técnicas vigentes. Entretanto o aparelho pode se tornar uma fonte de perigos se for utilizado de maneira incorreta ou inadequada. Todas as pessoas que usam o aparelho devem aderir às informações contidas neste manual de instruções de operação e observar as instruções de segurança.

1.1 Explicação de sinais de atenção

As instruções relacionadas à segurança e as informações de atenção estão indicadas neste manual de instruções mediante sinais de atenção. Estas instruções precisam ser seguidas à risca para se evitar acidentes, danos pessoais e materiais.



PERIGO!

O sinal de atenção de **PERIGO** alerta sobre perigos que podem levar à ferimentos sérios ou morte, se não forem evitados.



AVISO!

O sinal de atenção de **AVISO!** alerta sobre perigos que podem causar ferimentos médios ou morte se não forem evitados.



CUIDADO!

O sinal de atenção de **CUIDADO** alerta sobre perigos que podem causar ferimentos leves e médios se não forem evitados.

ATENÇÃO!

O sinal de atenção **ATENÇÃO** indica possíveis danos materiais que podem ocorrer se as instruções de segurança não forem seguidas.

NOTA!

O símbolo de **NOTA** informa ao usuário dicas e informações referentes ao uso correto do aparelho.

1.2 Instruções de segurança

Corrente elétrica

- A sobretensão ou instalação incorreta pode resultar em choque elétrico.
- O aparelho só pode ser conectado se os dados da placa de informação corresponderem à tensão da rede.
- Para evitar curtos-circuitos elétricos, o aparelho deve ser mantido seco.
- Se ocorrerem avarias durante o funcionamento, desligue imediatamente o aparelho da fonte de alimentação.
- Não toque na tomada do aparelho com as mãos molhadas.
- Nunca segure o aparelho se este cair na água. Desconecte imediatamente o aparelho da fonte de alimentação.
- Todos os reparos ou aberturas do gabinete só podem ser realizados por especialistas e por oficinas adequadas.
- Não transportar o aparelho pelo cabo de conexão.
- Não permitir que o cabo de conexão entre em contato com fontes de calor e bordas afiadas.
- Não dobrar, apertar ou prender o cabo de conexão.
- Sempre desconectar o cabo de conexão do aparelho.

- Nunca colocar o aparelho ou outros itens sobre o cabo de conexão.
- Para desligar o aparelho da fonte de alimentação elétrica, segure sempre pelo plugue.
- O cabo de alimentação deve ser verificado regularmente do ponto de vista de danificações. Não utilizar o aparelho com o cabo de alimentação danificado. Se o cabo estiver danificado, para evitar qualquer perigo, deve encomendar a sua troca num ponto de serviço ou a um electricista qualificado.

Segurança durante a operação do cortador

- Nunca coloque a mão entre a alça de fixação e a faca ou a parede móvel da espessura de corte até que estejam completamente presos (ajuste o regulador da espessura de corte na posição "0").
- Durante o corte deve manter-se as mãos o mais longe possível da lâmina, de forma a evitar cortes. Para evitar ferimentos, use sempre um dispositivo de fixação com uma braçadeira para pressionar o produto a ser cortado na parede móvel da espessura de corte!
- A faca é muito afiada, tenha cuidado ao verificar o foco da faca! Use luvas de proteção classe 5 de acordo com a DIN EN 388 durante o manuseio!
- Durante o trabalho, o operador deve usar roupas protetoras de acordo com os regulamentos sanitários locais.

Operação somente sob supervisão

- O aparelho só pode ser operado sob supervisão.
- Fique sempre nas imediações do aparelho.

Equipe de operação

- O aparelho só pode ser operado por pessoal especializado qualificado e treinado.
- Este dispositivo não pode ser operado por pessoas (incluindo crianças) com capacidades físicas, sensoriais ou mentais limitadas, bem como por pessoas com experiência limitada e / ou conhecimento limitado.
- As crianças devem ser supervisionadas para garantir que não brinquem ou liguem o dispositivo.

Uso indevido

- O uso indevido ou o uso proibido podem danificar o aparelho.
- O dispositivo pode ser usado somente quando sua condição técnica não levanta objeções e permite um trabalho seguro.
- O dispositivo só pode ser usado se todas as conexões tiverem sido feitas de acordo com os regulamentos.
- O aparelho só pode ser usado quando estiver limpo.
- Use apenas peças de reposição originais. Nunca realize uma auto-reparação do dispositivo.
- Não faça alterações ou modificações no dispositivo.

1.3 Utilização adequada

Qualquer uso do aparelho para fins diferentes e/ou divergentes de seu uso normal conforme descrito abaixo é proibido e considerado uso indevido.

O uso a seguir está de acordo com o uso pretendido:

- Corte de salsichas

1.4 Utilização inadequada

O uso incorreto pode levar a ferimentos à pessoas e bens causados por tensão, fogo e temperaturas elevadas perigosas. No aparelho, apenas podem ser realizados os trabalhos descritos neste manual.

O uso a seguir não está de acordo com o uso pretendido:

- Corte de produtos que não são alimentícios
- Corte de produtos com ossos
- Corte de produtos congelados.

2 Informações gerais

2.1 Responsabilidade e garantia

Todas as informações e nas dicas contidas neste manual de instruções foram compiladas com o devido respeito aos regulamentos vigentes, com base em conhecimentos atuais de engenharia e de projetos, bem como em nossos muitos anos de experiência. No caso de encomendar modelos especiais ou opções adicionais e, no caso de utilização dos conhecimentos técnicos mais recentes, o aparelho fornecido em determinadas circunstâncias pode diferir das explicações e numerosos desenhos contidos neste manual de instruções.

O fabricante não tem qualquer responsabilidade por danos e defeitos causados por:

- não seguimento das instruções,
- utilização inadequada,
- interferências em mudanças técnicas pelo usuário,
- utilização de peças de substituição não autorizadas.

Reservamo-nos o direito de realizar mudanças técnicas no produto para melhorar sua utilização e seu desempenho.

PT

2.2 Proteção de direitos autorais

Este manual, os textos, desenhos, imagens e outros itens nele contidos estão protegidos por direitos autorais. Sem o consentimento por escrito do fabricante, é proibido reproduzir o conteúdo do manual do usuário em qualquer forma e de qualquer maneira (incluindo fragmentos), e usar e/ou transferir seu conteúdo para terceiros. As violações do descrito acima resultarão na obrigação de pagamentos de compensações. Reservamo-nos o direito de prosseguir outras reivindicações.

2.3 Declaração de conformidade

O aparelho cumpre com os padrões atuais e as diretrizes da UE. O acima referido está confirmado pela Declaração de Conformidade CE. Se necessário, estamos à disposição para enviar-lhe a Declaração de Conformidade relevante.

3 Transporte, embalagem e armazenagem

3.1 Controle de entrega

Após a recepção do produto, você deve verificar imediatamente se o aparelho está completo e que não tenha sido danificado durante o transporte. Em caso de danos visíveis durante o transporte, recuse-se a aceitar o aparelho ou aceite o produto de maneira condicional. Nos documentos de transporte / nota de transporte da empresa transportadora, assinale a descrição do dano e faça uma reclamação. Os danos ocultos devem ser relatados imediatamente após terem sido identificados, uma vez que as reivindicações só podem ser reclamadas dentro dos prazos aplicáveis.

Na ausência de peças ou acessórios, entre em contato com o nosso Departamento de Atendimento ao Cliente.

3.2 Embalagem

Por favor, não descarte a caixa de papelão do aparelho. Pode ser necessário armazenar o aparelho quando se deslocar ou quando enviar o aparelho ao nosso centro de serviço em caso de qualquer dano.

A embalagem e os itens individuais são feitos de materiais recicláveis. Em detalhes são: folhas e sacos de plástico e embalagens de papelão.

Ao descartar a embalagem, observe os regulamentos vigentes em seu país. Os materiais de embalagem reutilizáveis devem ser reciclados.

3.3 Armazenagem

Mantenha a embalagem fechada até o aparelho ser instalado e observe as instruções de configuração e armazenagem contidos na parte externa. As embalagens só devem ser armazenadas nas seguintes condições:

- dentro de casa
- se estiverem em ambiente seco e livre de poeira
- se estiverem longe de produtos agressivos
- em um local protegido da luz solar
- se estiverem em local protegido contra choques mecânicos.

Em caso de período longo de armazenamento (mais de 3 meses), verifique o estado da embalagem e das peças regularmente. Se necessário, a embalagem deve ser substituída por uma nova.

4 Dados técnicos

4.1 Dados técnicos

Nome:	Cortador de frios 300 R Plus
Número de ref.:	174305
Material:	alumínio, plexiglas, plástico
Diâmetro da lâmina em mm:	300
Velocidade máx. em rpm:	186
Espessura de corte de – em mm.:	1 - 15
Comprimento do corte em mm:	230
Altura do corte em mm:	175
Classe de proteção:	IPX3
Carga de conexão:	0,2 kW 230 V 50 Hz
Dimensões (L x P x A) em mm:	480 x 630 x 461
Comprimento do cabo em mm:	1,4
Peso em kg:	21,2

Versão / propriedades

- Cor: vermelho
- Lâmina embutida em ângulo / faca por gravidade
- Carrinho:
 - amovível
 - 2 pegas
- Projetado para: salsicha
- Dispositivo de pressão
- Guia para fatias
- Afiador
- Proteção da lâmina: dupla
- Interruptor magnético
- Controlo: botão rotativo
- Interruptor de ligar/desligar
- Indicador: ligar/desligar
- Inclui: 1 faca 300 Basic

4.2 Funções do aparelho

Com esta máquina de corte, é possível cortar rapidamente salsichas em fatias de diferentes espessuras.

4.3 Resumo dos componentes do aparelho

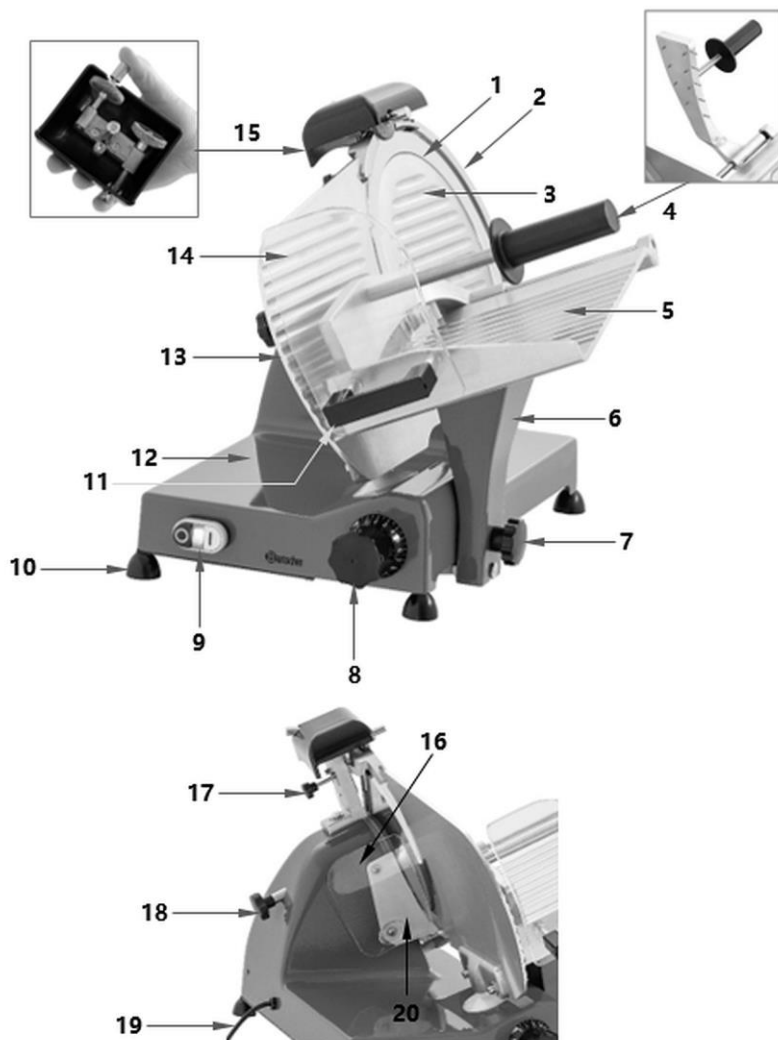

Fig. 1

Dados técnicos

Descrição da Fig. 1

1. Lâmina
2. Anel de proteção da lâmina
3. Proteção da lâmina
4. Pega de aperto com dispositivo de pressão
5. Bandeja de alimentos
6. Carrinho
7. Manípulo de bloqueio do carrinho
8. Regulador da grossura do corte
9. Interruptor do dispositivo com indicador luminoso
10. Pés (4x)
11. Suporte de proteção para a mão
12. Bandeja para as fatias
13. Parede móvel da grossura do corte
14. Protetor da pega de aperto
15. Afiador
16. Guia de fatias
17. Parafuso de fixação do afiador
18. Parafuso de fixação da proteção da lâmina
19. Cabo de alimentação
20. Aparelho de segurança da lâmina

Equipamentos (não incluídos no escopo de entrega!)



Lâmina 300, serrilhada

Projetado para: salsicha

Material: aço inoxidável, cromado duro

Diâmetro: 300 mm

Dimensões: L 300 x P 300 x A 23 mm

Peso: 2,1 kg

Nº de ref: 174058



Lâmina 300, revestimento antiaderente

Projetado para: salsicha

Material: aço inoxidável, revestido a Teflon

Diâmetro: 300 mm

Dimensões: L 300 x P 300 x A 23 mm

Peso: 2,1 kg

Nº de ref: 174059

4.4 Elementos de proteção do aparelho



Fig. 2



Fig. 3

- 3 Proteção da lâmina
- 4 Pega de aperto com dispositivo de pressão
- 9 Interruptor de ligar / desligar o aparelho

(apenas após uma queda de energia, o dispositivo pode ser ligado novamente pressionando o botão branco START no interruptor do dispositivo)

- 14 Pega de aperto para proteção das mãos (11)
Dispositivo de bloqueio do carrinho (Fig. 3).

O carrinho pode ser desmontado para limpeza apenas quando o botão de controle da espessura de corte estiver girado para além da configuração zero e o carrinho for puxado na direção do botão de controlo da espessura de corte:

- Para o efeito, é necessário desapertar o botão de bloqueio do carrinho. Se não for possível afrouxá-lo completamente, puxe o carrinho na direção do botão de bloqueio do carrinho novamente até o dispositivo de segurança engatar de forma audível.
- Desaperte completamente o botão de bloqueio do carrinho e retire o carrinho da unidade, puxando-o para cima.



Fig. 4

15 Afiador como proteção superior da lâmina;

Há um contato magnético no dispositivo de afiação (a, fig. 7): o dispositivo só funciona quando o afiador estiver ajustado corretamente.

Caso o afiador seja removido durante a operação, a máquina para. Após a instalação correta do afiador, o dispositivo não inicia automaticamente, mas deve ser reiniciado com o botão branco START (B, fig. 7).

Riscos residuais

Embora o dispositivo tenha todos os dispositivos de segurança mecânicos e elétricos de acordo com os padrões (tanto na fase de trabalho quanto de limpeza e manutenção), existem riscos residuais que não podem ser completamente descartados. Estes são indicados neste manual pela palavra de advertência **AVISO**. Observe também as instruções de aviso nos adesivos de advertência no dispositivo.

Riscos residuais (por exemplo, perigo de lesão) podem ocorrer ao cortar pedaços menores ou pressionar sobras. O dispositivo está equipado de um dispositivo de fixação com grampo.

Após desmontar o dispositivo para limpeza, ter cuidado especialmente com a faca, pois a lâmina será removida quando a faca for retirada.

5 Instalação e operação

5.1 Instalação

Como desembalar / instalar

- Desembale o aparelho e remova todos os elementos externos e internos da embalagem e as proteções de transporte.



CUIDADO!

Perigo de sufocamento!

Impedir que as crianças acessem materiais de embalagem, como sacolas plásticas e elementos de isopor.

- Se houver uma película protetora no aparelho, remova-a. Deve-se retirar a película de proteção lentamente para que não deixe restos de cola. Remova qualquer resíduo do adesivo com um solvente adequado.
- Tenha cuidado para não danificar a placa de identificação ou as indicações de aviso no aparelho.
- **Nunca** coloque o aparelho num ambiente húmido ou molhado.
- Instale o aparelho de modo que as conexões sejam facilmente acessíveis para uma eventual desconexão rápida, se necessário.
- O aparelho deve ser colocado em uma superfície com as seguintes características:
 - plana, com capacidade de carga suficiente, resistente à água, seca e resistente a altas temperaturas
 - grande o suficiente para que se possa operar o aparelho sem problemas
 - facilmente acessível
 - ter boa ventilação.
- Debe mantener una distancia suficiente de los bordes de la mesa. El dispositivo podría volcar y caerse.
- Ao escolher o local de instalação, as dimensões do dispositivo devem consideradas (capítulo "Dados Técnicos"). É necessário um espaço suficiente para poder trabalhar com segurança com o cortador de frios.
- O local de trabalho deve ser bem iluminado.
- Coloque o aparelho de forma a que a pessoa que utilizar o mesmo possa estar direita e segura à frente do aparelho e que tenha o interruptor do aparelho e o regulador da grossura das fatias à vista.

Instalação e operação

- Para poder usar o cortador de frios com segurança, um espaço de pelo menos 20 cm deve ser mantido entre o cortador e as paredes, objetos, prateleiras, etc.
- A distância do chão deve ser de aproximadamente 80 cm.
- Coloque o aparelho num compartimento com uma temperatura ambiente entre +5 °C e os +32 °C, a humidade não pode ultrapassar os 70 %.

Conectar à eletricidade

- Verifique se os dados técnicos da unidade (ver placa de informações) correspondem aos dados da rede local.
- Conecte o dispositivo a uma tomada única e suficientemente protegida com um contato de proteção. Não conectar o aparelho a uma tomada múltipla.
- Conecte o cabo de conexão de forma que ninguém possa pisar ou tropeçar nele.

5.2 Operação

Antes da primeira utilização

1. bem Limpe o aparelho e os acessórios antes da primeira utilização de acordo com as instruções da secção 6 "**Limpeza e manutenção**".

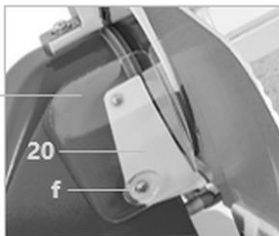

Fig. 5

2. Fixe a guia de corte incluída (16).
3. Para o efeito, afrouxe a parafuso inferior (f) do dispositivo de proteção da lâmina (20) previamente instalado na parte traseira do aparelho, usando a chave de fendas apropriada.
4. Fixe a guia de corte (16) no dispositivo de proteção da lâmina (20) usando o parafuso (f) desapertado.

Antes de iniciar o dispositivo, verifique:



Fig. 6

- se o aparelho está ligado a uma tomada de corrente com ligação à terra;
- se o carrinho (6) está firmemente ligado ao botão de bloqueio do carrinho (7);
- que o carrinho (6) pode se mover livremente e que não haja obstruções, e que não haja objetos na bandeja do carrinho (5).
- que a pega de aperto (4) se eleve e baixe sem encontrar nada ao deslocá-lo.
- a abertura da parede móvel da espessura de corte (13) com o regulador da espessura de corte (8), rodando-o no sentido dos ponteiros do relógio e no sentido contrário.
- se o afiador (15) está corretamente montado no aparelho e pode ser facilmente retirado do aparelho.

PT

Interruptor de ligar / desligar o aparelho

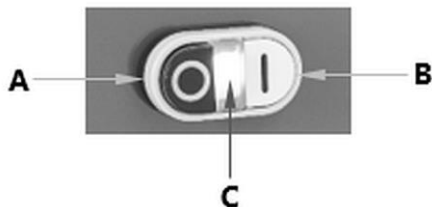

Fig. 7

- A** - Botão STOP
- B** - Botão START
- C** - Luz indicadora

Funcionamento do aparelho (fig. 6, 7)

1. Ligue o aparelho à uma tomada única adequada.
 2. Para ligar o aparelho, pressione o botão branco START (B) no interruptor do aparelho (9).
- A luz indicadora (C) acende-se e permanece acesa durante o funcionamento.
3. Para verificar se o aparelho funciona de forma correcta, deixe-o ligado durante uns 2-3 minutos (sem cortar nenhum alimento).
 4. Desligue o aparelho com o botão preto STOP (A) do interruptor do aparelho (9).
 5. Ajuste o controlo da espessura de corte (8) na posição "0".
 6. Levante a pega de aperto (4) e coloque os produtos cortados na bandeja do carrinho (5) de modo a que fiquem entre a parede móvel da espessura de corte (13) e a pega de aperto com o dispositivo de pressão (4).

NOTA!

Para evitar ferimentos deve usar-se sempre a pega com o dispositivo de pressão (4), para encostar o produto que será cortado à parede móvel da grossura do corte (13)!

7. Configure a grossura do corte, colocando para tal o regulador da grossura do corte (8) na posição desejada.
8. Adote a posição correta junto à máquina de corte (Figura 8). Coloque a mão direita na pega de pressão e, em seguida, coloque a mão esquerda ao lado da bandeja de fatias de forma a não tocar na lâmina; a postura em relação ao local de trabalho deve ser perpendicular à superfície de trabalho.



Posição correta



Posição incorreta

Fig. 8

AVISO!

Risco de ferimento ao entrar em contato com a lâmina!

Não adote uma posição na qual as mãos, dedos ou outras partes do corpo possam entrar em contato com a lâmina!

9. Ligue o aparelho com o botão branco START (B) no interruptor do dispositivo (9).
10. Mova o carrinho (6) lentamente e uniformemente em direção à lâmina (1), utilizando a pega do dispositivo de pressão (4).
11. Os melhores resultados de corte são obtidos ao pressionar ligeiramente a pega do dispositivo de pressão com o dispositivo de pressão (4) na direção da parede móvel (13) de espessura de corte.

O produto destinado ao corte encontra a lâmina (1), a fatia cortada é separada e cai na bandeja (12) localizada atrás da parede móvel (13) de configuração de espessura de corte.

Não remova a pega do dispositivo de pressão com o dispositivo de pressão (4), exceto para alimentos de forma e tamanho não convencionais.

12. Após terminar o corte, o carrinho (6) deve ser colocado novamente na posição inicial e o regulador da grossura do corte (8) deve ser colocado novamente na posição "0".
13. Desligue o aparelho com o botão preto STOP (A) do interruptor do aparelho (9). Evite o funcionamento da máquina sem nenhum produto.
14. Agora pode remover o produto fatiado da bandeja.

AVISO!

Perigo de cortes!

Nunca use o aparelho com as mãos molhadas ou húmidas.

Nunca coloque as mãos entre a pega do dispositivo de pressão (4) e a lâmina (1) ou a parede móvel (13) de espessura de corte, até que estejam completamente fechados (o controlador de espessura de corte (7) na posição "0").

Durante o corte, deve manter-se as mãos o mais longe possível da lâmina, de forma a evitar cortes. Use a pega do dispositivo de pressão (4).

AVISO!

Não use o aparelho durante mais do que 15 minutos, para evitar o sobreaquecimento do motor. Após um breve intervalo, o aparelho pode ser ligado novamente.

Afição da lâmina

Se a superfície de corte do produto cortado for áspera ou irregular e o processo de corte tornar-se incomodo, deve afiar-se a lâmina.

1. Retire a ficha da tomada e antes de começar a afiar a lâmina deve limpar-se as bordas da lâmina, com álcool.

2. Desaperte o parafuso de fixação (a) do afiador (15) da traseira do aparelho (fig. 9).

3. Retire o afiador (15) e vire-o 180°.

4. Insira o afiador (15) na guia designada e aperte o parafuso de fixação (a).

5. Certifique-se de que a superfície do afiador esteja próxima à lâmina. Se não estiver, ajuste-a.

6. Ligue o aparelho a uma tomada de corrente com ligação à terra e ligar o aparelho com o botão branco START (B).

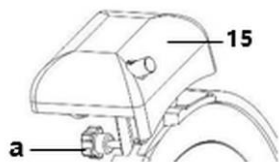

Fig. 9

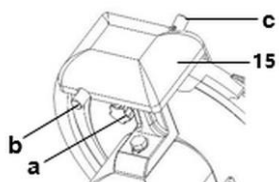

Fig. 10

7. Mantenha o botão (b, fig. 10) por trás do afiador (1) premido e deixe o aparelho ligado durante aprox. 60 segundos, de forma a que forme-se uma rebarba na lâmina.
8. Em seguida, segure o botão (c) na frente e o botão (b) na parte de trás do afiador pressionando simultaneamente por cerca de 3 - 4 segundos para afiar a lâmina e remover as rebarbas. Ao mesmo tempo, solte os botões.

ATENÇÃO!

Não ultrapasse o tempo de 3 a 4 segundos acima referido, para evitar a formação da chamada "afiação zero".

9. Desligue o aparelho com o botão preto STOP (A) do interruptor do aparelho (9).

10. Verifique se a faca está afiada suficientemente.
11. Continue a afiar até ao momento em que a lâmina já estiver suficientemente afiada.

AVISO! Perigo de cortes!

A lâmina é muito afiada.

Deve ter-se especial cuidado no controlo da afiação da lâmina!

Use luvas de proteção classe 5 de acordo com a norma DIN EN 388 durante o manuseio!

12. Após terminar de afiar, limpe a lâmina e o afiador. O afiador deve ser mantido limpo, para que funcione de forma correta. Tenha em conta as instruções da secção 6 "**Limpeza e Manutenção**".
13. Volte a colocar o afiador na sua posição original. Prossiga seguindo as instruções de montagem na ordem inversa.

ATENÇÃO!

Para que a lâmina encontre-se no seu estado óptimo e para manter as normas de segurança, a mesma deve ser trocada, se o seu comprimento diminuir uns 5 - 7 mm.

PT

6 Limpeza e manutenção

6.1 Instruções referentes à segurança durante a limpeza

- Antes da limpeza, o aparelho deve ser desconectado da fonte de alimentação.
- Deixar o aparelho se arrefecer por completo.
- Preste atenção para que a água não entre no aparelho. Não mergulhe o aparelho em água ou outros líquidos enquanto o limpa. Não use um jato de água sob pressão para limpar o aparelho.
- Não use objetos pontiagudos ou de metal (faca, garfo, etc.) para limpar o aparelho. Objetos pontiagudos podem danificar o aparelho e causar choque elétrico quando em contato com componentes condutores.
- Não utilize produtos de limpeza abrasivos que contenham solventes ou agentes de limpeza cáusticos. Eles podem danificar a superfície.

6.2 Limpeza



CUIDADO!

Durante as tarefas de manutenção e limpeza (após remover os dispositivos de segurança), é importante verificar cuidadosamente os riscos envolvidos.

Retire a ficha da tomada.

Certifique-se de que o controlador de espessura de corte esteja na posição "0".

Mova o carrinho em direção ao controlador de espessura de corte.

ATENÇÃO!

Os elementos do aparelho, que podem ser desmontados, não devem nunca ser lavados no lava-louça.

1. No final de cada dia de trabalho, e se necessário com mais frequência, limpe todas as partes do dispositivo que entram em contato com alimentos.
2. Realize a limpeza de cada grupo, seguindo as instruções abaixo:

PT

Carrinho e pega de pressão

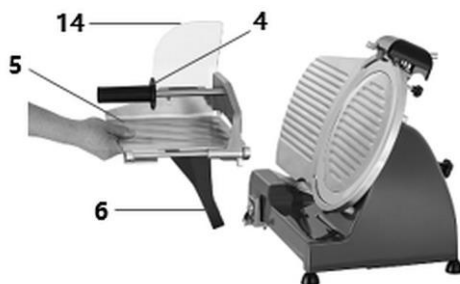

Fig. 11

1. Para limpar, remova o carrinho (6) do aparelho.

NOTA!

O carrinho pode ser desmontado apenas quando o botão do controlador de espessura de corte estiver girado para fora da posição zero e o carrinho for puxado na direção do botão de controlador de espessura de corte.

2. Para o efeito, afrouxe o botão de bloqueio do carrinho. Se não for possível afrouxá-lo completamente, puxe o carrinho na direção do botão de bloqueio do carrinho novamente até o dispositivo de segurança engatar de forma audível.
3. Desaperte completamente o botão de bloqueio do carrinho e retire o carrinho da unidade, puxando-o para cima.
4. Lave o carrinho (6) com a proteção (14), a bandeja do carrinho (5) e a pega do dispositivo de pressão (4) com água quente, um pano macio e um detergente de limpeza neutro.
5. Enxaguar em água limpa para remover o agente de limpeza residual.
6. Deixe as peças limpas secarem ao ar ou seque-as completamente antes de montá-las novamente na máquina.

Lâmina e proteção da lâmina

AVISO! Perigo de cortes!

A lâmina é muito afiada.

Nunca toque lâminas com as mãos desprotegidas.

Ao limpar a lâmina, utilize luvas de proteção classe 5 de acordo com a DIN EN 388.

1. Tirar o afiador do aparelho (fig. 9)
2. Para remover a proteção da lâmina (3) para limpeza, afrouxe o parafuso (d) na parte traseira do dispositivo (Figura 12) e empurre-o na direção da proteção da lâmina (3).
3. Remova a proteção da lâmina (3) do dispositivo.

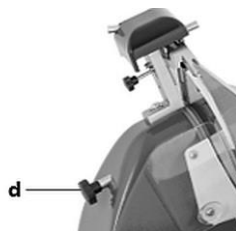

Fig. 12

Limpeza e manutenção

4. Para remover a lâmina (1), desaperte as 3 parafusos de bloqueio (e) com uma chave de fenda adequada (Fig. 13).
5. Desencaixe a lâmina (1) com cuidado.
6. Lave a proteção da lâmina (3) e a lâmina (1) com água morna e um detergente neutro. Use uma esponja, uma escova de limpeza adequada ou um pano macio. Enxague com água limpa.

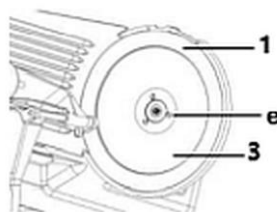

Fig. 13

7. Lave o anel de proteção da lâmina (2) em água morna e com um detergente neutro. Enxague com água limpa. Deixe as peças lavadas secarem ao ar ou seque-as com um pano limpo.
8. Após a limpeza, monte a lâmina (1) no dispositivo usando 3 parafusos de bloqueio (e), mantendo a posição correta, e a proteção da lâmina (3) usando o parafuso (d).

Dispositivo de proteção da lâmina e guia de fatias (Fig. 14)

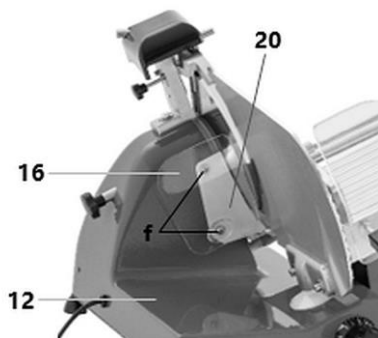

Fig. 14

1. Desaperte o parafuso inferior (f) do dispositivo de proteção (20) na parte traseira do dispositivo. Remova o guia de fatias (16).
2. Desaperte o parafuso superior (f) e remova o dispositivo de proteção (20) para limpeza.
3. Lave as peças removidas em água morna com um detergente neutro.
4. Enxague com água limpa.
5. Seque bem os elementos lavados.

Bandeja para as fatias e caixa do aparelho (fig. 14)

1. Lave a bandeja para as fatias (12) e a caixa do aparelho com um pano macio e húmido com um detergente suave.
2. Limpe com um pano húmido limpo.
3. Seque as peças limpas.
4. Em seguida, fixe novamente o dispositivo de proteção (20) no dispositivo usando os parafusos, e depois a guia de fatias (16).

Afiador (fig. 15)

1. Remova o conjunto do afiador do dispositivo (fig. 9).
2. Após afiar, limpe o afiador (g) com uma escova de limpeza embebida em álcool."

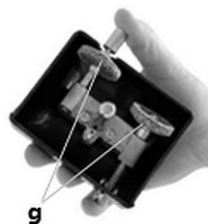

Fig. 15

PT

6.3 Manutenção

Lubrificação regular / engraxamento

1. Lubrifique regularmente o carrinho com um óleo de máquina adequado para o contacto com alimentos.
2. Para tal efeito, coloque a máquina de corte de lado.
3. Aplique um pouco de óleo de máquina nas extremidades de ambas as extremidades do eixo do carrinho (i) (fig.16).
4. Em seguida, mova o carro para frente e para trás para distribuir uniformemente o óleo.
5. Os restos de graxa devem ser eliminados do eixo com um pano.

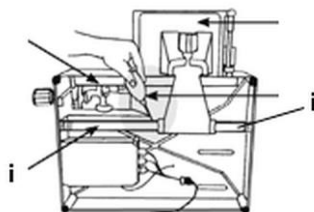

Fig. 16

7 Possíveis defeitos

A tabela abaixo descreve possíveis causas e métodos de remoção de falhas de funcionamento ou erros que ocorrem durante a operação do aparelho. Se as falhas não puderem ser corrigidas, entre em contato com o centro de serviços.

Certifique-se de incluir o número do item, nome do modelo e número de série. Estes dados podem ser encontrados na placa de classificação da unidade.

Problema	Possível causa	Solução
O aparelho não funciona	Sem tensão	Verifique o fornecimento de energia elétrica
	Sistema elétrico danificado	Contactar o vendedor
	Interruptor danificado	Contactar o vendedor
	Motor danificado	Contactar o vendedor
A lâmina não corta ou as fatias têm farpas e / ou têm formas irregulares	A lâmina não está afiada	Afie a lâmina (secção "Afição da lâmina")
	A lâmina está demasiado gasta	Substitua a lâmina
A afiação da lâmina não é satisfatória	A posição não está correta	Fixe o afiador corretamente (secção 5.2 "Operação").
	As pedras de amolar estão sujas	Limpe as pedras de amolar
Carrinho com movimentação difícil	O eixo do carrinho não foi devidamente lubrificado	Lubrifique os eixos do carrinho (secção 6.3 "Manutenção")
O motor não funciona	O afiador não está encaixado corretamente no suporte	Verifique o encaixe do afiador

8 Reciclagem

Equipamentos elétricos



Equipamentos elétricos são marcados com este símbolo. O equipamento elétrico deve ser descartado e reciclado de forma adequada e ecologicamente correta. Não descarte eletrodomésticos em lixos domésticos. Desconecte o aparelho da fonte de alimentação e remova o cabo de conexão do aparelho.

Aparelhos elétricos devem ser descartados em pontos de coleta designados.