

Top Juicer



150145

Bartscher GmbH
Franz-Kleine-Str. 28
D-33154 Salzkotten
Tyskland

tel. +49 5258 971-0
fax: +49 5258 971-120
Servicenummer: +49 5258 971-197
www.bartscher.com



Version: 2.0

Skapandedatum: 2020-12-17

Original bruksanvisning

1	Säkerhet.....	2
1.1	Förklaring av signalord.....	2
1.2	Säkerhetsanvisningar	3
1.3	Avsedd användning	4
1.4	Oändamålsenlig användning	4
2	Allmänt	6
2.1	Ansvar och garanti	6
2.2	Upphovsrättsskydd	6
2.3	Försäkran om överensstämmelse.....	6
3	Transport, förpackning och lagring	7
3.1	Leveranskontroll.....	7
3.2	Förpackning	7
3.3	Lagring.....	7
4	Tekniska parametrar.....	8
4.1	Tekniska data	8
4.2	Sammanställning av apparatens komponenter	9
4.3	Apparatens funktion	10
5	Installation och handhavande	11
5.1	Installation.....	11
5.2	Handhavande	12
6	Rengöring.....	18
6.1	Säkerhetsanvisningar för rengöring	18
6.2	Rengöring	18
7	Återvinning.....	20



Läs bruksanvisningen innan du använder apparaten och spara den för framtida bruk!

Denna bruksanvisning innehåller en beskrivning av installation, handhavande och underhåll av apparaten och är en viktig informationskälla samt handbok. För att arbeta med apparaten säkert och korrekt är en kunskap om bruksanvisningens alla säkerhets- och användningsanvisningar nödvändig. Dessutom är föreskrifter om förebyggande av olyckor, arbetsmiljöföreskrifter och bestämmelser som gäller på det området där apparaten används tillämpliga.

Före arbete med, och särskilt före start av apparaten, läs denna bruksanvisning för att undvika person- och egendomsskador. Felaktig användning kan leda till skador.

Denna bruksanvisning är en integrerad del av produkten och skall förvaras i omedelbar närhet till produkten samt vara tillgänglig hela tiden. När apparaten överlämnas är det nödvändigt att även överlämna denna bruksanvisning.

1 Säkerhet

Apparaten har tillverkats enligt gällande tekniska regler. Ändå kan apparaten vara en källa till faror, om den används felaktigt eller för andra ändamål än de avsedda. Alla personer som använder apparaten skall följa de uppgifter som finns i denna bruksanvisning samt följa säkerhetsanvisningar.

SV

1.1 Förklaring av signalord

Viktiga säkerhetsanvisningar och varningstexter har markerats med lämpliga signalord i denna bruksanvisning. Dessa anvisningar ska följas noga för att undvika olyckor, person- och egendomsskador.



FARA!

En varningstext **FARA** varnar för faror som leder till allvarliga skador eller dödsfall om de inte undviks.



VARNING!

En varningstext **VARNING** varnar för faror som kan leda till lindriga eller allvarliga skador eller dödsfall om de inte undviks.

**FÖRVARNING!**

En varningstext **FÖRVARNING** varnar för faror som kan leda till lätta eller lindriga skador om de inte undviks.

OBS!

En varningstext **OBS** innebär en möjlig egendomsskada som kan uppstå om säkerhetsanvisningarna inte följs.

NOTIFIERING!

Symbolen **NOTIFIERING** informerar användaren om nästa uppgifter och anvisningar om användning av apparaten.

1.2 Säkerhetsanvisningar

Elektrisk ström

- En för hög nätspänning eller en felaktig installation kan leda till olycksfall.
- Apparaten kan anslutas endast om uppgifter på namnskylden överensstämmer med nätspänningen.
- För att undvika kortslutningar ska apparaten hållas torr.
- Om det uppstår fel vid drift ska apparaten kopplas bort från elnätet direkt.
- Vidrör inte stickproppen med våta händer.
- Fatta aldrig tag i apparaten om den föll i vatten. Koppla bort apparaten från elnätet omedelbart.
- Alla reparationer och öppningar av huset kan endast utföras av servicepersonal och lämpliga verkstäder.
- Bär inte apparaten genom att hålla den i anslutningskabeln.
- Anslutningskabeln får aldrig komma i kontakt med värmekällor och vassa kanter.
- Anslutningskabeln får inte vikas, klämmas eller knyts.
- Apparatus anslutningskabel ska alltid rullas ut helt.
- Placera aldrig apparaten eller andra föremål på anslutningskabeln.
- För att koppla apparaten bort från elnätet ska man alltid ta tag i stickproppen.

- Kontrollera nätsladden regelbundet för skador. Använd inte apparaten med en skadad nätsladd. En skadad nätsladd ska bytas ut av en serviceverkstad eller en behörig elinstallatör för att undvika risk.

Användare

- Denna apparat är inte avsedd för att användas av personer (inklusive barn) med nedsatt fysisk, sensorisk eller mental förmåga samt personer med liten erfarenhet och/eller begränsad kunskap.
- Barn ska hållas under uppsikt så att de inte leker med eller startar apparaten.

Drift endast under uppsikt

- Apparaten får endast användas under uppsikt.
- Man ska alltid vistas i direkt anslutning till apparaten.

Felaktig användning

- Oändamålsenlig eller förbjuden användning kan leda till skador på apparaten.
- Apparaten får endast användas om det är i gott skick, vilket gör arbetet säkert.
- Apparaten får endast användas om samtliga anslutningar är utförda enligt lagen.
- Apparaten får endast användas när den är ren.
- Använd endast originalreservdelar. Reparera aldrig apparaten själv.
- Man får inte ändra eller modifiera apparaten på något sätt.

SV

1.3 Avsedd användning

Det är förbjudet att använda apparaten för andra ändamål än de avsedda, som beskrivs nedan, och det avses som en oändamålsenlig användning.

Följande användning är ändamålsenlig:

- Utvinning av frukt- och grönsaksjuice.

Apparaten är endast avsedd för hushållsbruk.

1.4 Oändamålsenlig användning

En oändamålsenlig användning kan leda till person- och egendomsskador till följd av farlig elektrisk spänning, eld och hög temperatur. Det är bara de arbeten som anges i denna bruksanvisning som apparaten kan användas till.

Säkerhet

Följande användning är oändamålsenlig:

- Bearbetning av fel livsmedel.

2 Allmänt

2.1 Ansvar och garanti

Alla uppgifter och anvisningar som finns i denna bruksanvisning har angetts med beaktande av gällande föreskrifter, aktuell konstruktions- och ingenjörskunskap samt vår kunskap och våra mångåriga erfarenheter. Vid beställning av specialmodeller eller tillval och när den nyaste tekniska kunskapen används kan den levererade apparaten avvika från förklaringar och olika bilder som finns i denna bruksanvisning i vissa förhållanden.

Tillverkaren fransäger sig allt ansvar för skador och fel till följd av:

- att anvisningarna inte följts,
- oändamålsenlig användning,
- tekniska ändringar som gjorts av användaren,
- ej godkända reservdelar används.

Vi förbehåller oss rätten att införa tekniska ändringar i apparaten för att öka apparatens funktionalitet och förbättra den.

SV

2.2 Upphovsrättsskydd

Denna bruksanvisning och texterna, ritningarna, bilderna och de övriga delarna som finns i den är skyddade av upphovsrätten. Det är förbjudet att kopiera bruksanvisningens innehåll (eller dess delar) i vilken som helst form och på vilket som helst sätt samt att utnyttja eller/och överlämna dess innehåll till tredje parter. Åsidosättande av det ovannämnda förorsakar att ett skadestånd måste betalas. Vi förbehåller oss rätten att göra ytterligare anspråk.

2.3 Försäkran om överensstämmelse

Apparaten uppfyller Europeiska Unionens gällande standarder och riktlinjer. Det ovannämnda bekräftar vi i EG-försäkran om överensstämmelse. Vi skickar dig en lämplig försäkran om överensstämmelse vid behov.

3 Transport, förpackning och lagring

3.1 Leveranskontroll

När levererasen har tagits emot kontrollera att apparaten är fullständig och inte har skadats under transporten. Om synliga transportskador har konstaterats vägra att ta emot apparaten eller göra ett villkorligt mottagande. Ange skadornas omfattning på transportfirmans transportdokument/fraktsedel och reklamera varan. Dolda skador ska anmälas direkt efter att de har upptäckts därför att skadeståndskrav bara kan anmälas under den gällande reklamationstiden.

Om några delar eller tillbehör fattas kontakta vår Kundtjänst.

3.2 Förpackning

Släng inte apparatens förpackning. Den kan behövas för att förvara apparaten, under en flytt eller om apparaten skickas till vår servicepunkt vid eventuella skador. Förpackningen och olika delar är tillverkade i återvinningsbara material. De är: film och påsar i plast, förpackning i kartong.

Vid avfallshantering av förpackningen ska ett visst lands föreskrifter följas. De förpackningsmaterial som är lämpliga för återanvändning ska återvinnas.

SV

3.3 Lagring

Förpackningen ska lämnas sluten tills installation av apparaten och under förvaring ska de märkningar som gäller placering och lagring som finns på utsidan följas. Förpackningen ska förvaras i följande förhållanden:

- i stängda rum
- torrt och fritt från damm
- borta från aggressiva medel
- skyddad från direkt solljus
- skyddad från mekaniska stötar.

Vid en längre förvaring (över tre månader) ska förpackningens alla delar kontrolleras regelbundet. Vid behov ska förpackningen bytas ut mot en ny.

4 Tekniska parametrar

4.1 Tekniska data

Namn:	Avsaftare Top Juicer
Artikelnummer:	150145
Material:	rostfritt stål, plast
Hastighetslägen:	2
Varvtal (varv / min.) max.:	18000
Volym fruktköttsbehållare i l:	2
Diameter matningsrör i mm:	75
Anslutningsvärde:	0,7 kW / 230 V / 50-60 Hz
Mått (bredd x djup x höjd) i mm:	210 x 310 x 400
Vikt i kg:	4,4

SV

Rätt att ändra produktens tekniska detaljer förbehålls!

Version / egenskaper

- Designad för: mjuka och hårda frukter och grönsaker
- På-/av-knapp
- Styrning: vred
- XXL-matningsrör för hel frukt (t.ex. äpplen) eller grönsaker
- Kraftig, tyst motor
- Fin sil i rostfritt stål
- Olika delar kan maskindiskas (förutom huvudenheten)
- Det ingår:
 - 1 plastbehållare med stänkskydd
 - rengöringsborste

4.2 Sammanställning av apparatens komponenter



SV

Bild 1

- | | |
|----------------------------|-------------------------------|
| 1. Huvudenhet / motorblock | 2. Handtag med ett låselement |
| 3. Påfösare | 4. Matningsrör |
| 5. Lock | 6. Stänkskydd |
| 7. Plastbehållare | 8. Silkorg |
| 9. Rengöringsborste | 10. Juicemunstycke |
| 11. Silbas | 12. Hastighetsreglage (0-1-2) |
| 13. Fruktköttsbehållare | |

Beskrivning av apparaten

Juicpressen Top Juicer är en apparat som gör det möjligt att pressa vitaminrika frukt- och grönsaksjuicer.

Ett mycket stort **matningsrör med en diameter på 75 mm** som är integrerat i locket minskar arbetsinsatser: du kan pressa juice från hela frukten (t.ex. äpple) eller grönsaken utan att behöva skära den först.

En kraftig **700-watt motor med två hastighetslägen** ger optimala resultat. Ett lågt hastighetsläge "1" är optimalt för mjuka frukter och grönsaker, särskilt dem med hög vattenhalt som t.ex. apelsiner eller vattenmeloner. Ett högt hastighetsläge "2" är perfekt för hårda och fibrösa grönsaker och frukter, som t.ex. äpplen, ingefära, selleri och morot.

2-liters fruktköttsbehållare gör att juice kan pressas utan att behöva göra avbrott. När fruktköttsbehållaren är full kan du ta av och tömma den utan att demontera hela apparaten.

Locket är monterat med ett **handtag** som är utrustat **med ett låselement**. Detta element stoppar apparaten omedelbart när handtaget släpps.

4.3 Apparatus funktion

SV

Apparaten är avsedd för effektiv juiceproduktion. En kraftfull motor – i kombination med ett stort matningsrör och en fruktköttsbehållare – gör att du enkelt kan pressa juice från hela frukten eller grönsaken.

5 Installation och handhavande

5.1 Installation

Uppackning / placering

- Packa upp apparaten och avlägsna allt invändigt och utvändigt förpackningsmaterial samt transportskydd.



FÖRSIKTIGT!

Risk för kvävning!

Förvara förpackningar som plastpåsar och frigolit utom räckhåll för barn.

- Om det finns en skyddsfilm på apparaten ska den avlägsnas. Avlägsna skyddsfilmen långsamt så att det inte lämnas några limrester. Avlägsna eventuella limrester med ett lämpligt lösningsmedel.
- Se till att namnskylden och varningstexterna på apparaten inte skadas.
- Placera **aldrig** apparaten i fuktig eller våt miljö.
- Placera apparaten så att anslutningar alltid är lättåtkomliga så att det går snabbt att bryta strömmen vid behov.
- Apparaten ska placeras på en yta med följande egenskaper:
 - jämn, med tillräcklig bärförmåga, vattentålig, torr och som tål hög temperatur
 - tillräcklig stor så att man kan arbeta med apparaten utan hinder
 - lätt tillgänglig
 - med bra ventilation.
- Håll ett tillräckligt avstånd till bordets kanter. Apparaten kan välta och fälla annars.
- Håll ett minst 20 cm avstånd till brännbara väggar och föremål.

Elanslutning

- Kontrollera att apparatens tekniska data (se namnskylten) passar till det lokala elnätets data.
- Anslut apparaten till ett enkeluttag som är tillräckligt skyddat med skyddskontakt. Anslut apparaten inte till dubbeluttag.
- Placera anslutningskabeln så att inte någon kan trampa eller snubbla på den.

5.2 Handhavande

Förberedning av frukt och grönsaker

- Beakta följande riktlinjer och informationen i tabellen nedan när du bereder frukt och grönsaker.
- Innan pressningen ska frukt och grönsaker tvättas noggrant för att ta bort alla föroreningar och bekämpningsmedel.
- Använd bara färska frukter och grönsaker för att få bättre resultat och smak.
- Äpplen, ananas, apelsiner, druvor, meloner, morötter, selleri, rödbetor och tomater är särskilt lämpliga för bearbetning i juicepressen.
- Vissa livsmedelsprodukter kan på grund av sin hårda konsistens inte bearbetas i juicepressen (t.ex. kokosnötter).
- Man behöver inte skala grönsakerna med tunt skal. Det räcker att torka dem med en svamp för att avlägsna eventuell smuts eller vaxlager.
- Frukt och grönsaker med hårt skal, t.ex. meloner, ananaser eller citrusfrukter ska skalas.
- Ta bort eventuellt tjockt skal från t.ex. citroner, apelsiner eller ananas.
- Avlägsna fröer eller kärnor av sådana stenfrukter som mango, papaya för att inte skada kniven i silkorgen.
- Vissa fruktkärnor från citrusfrukter kan vara bittra. Ta bort fröna av sådan frukt innan du pressar dem.
- Frukt och grönsaker som är för stora ska skäras i mindre bitar. Grönsaker eller koniska frukter, som morötter, ska införas med den fina spetsen först.

Frukt/grönt	Förberedelse
Morot	Skala och lämna hela, tillsätt 2 - 3 åt gången
Äpplen	Tvätta och lämna hela (ta bort stjälken och etiketten)
Rödbetor	Tvätta, skär i lämpliga bitar
Jordgubbar	Ta bort pedunklarna
Druvor	Ta bort pedunklarna
Bananer	Avlägsna skal
Mango	Avlägsna skal, ta bort pedunklarna
Ananas	Avlägsna skal och skär i bitar
Citrusfrukter (apelsiner, citroner, mandariner, grapefrukt)	Skala alla citrusfrukter. Du kan lämna apelsinerna och citronerna hela
Meloner	Avlägsna skal och skär i bitar
Rotselleri	Skär i bitar 6-7 cm
Gurkor	Avlägsna skal, skär i bitar ca 15 cm
Tomater	-
Fänkål	Skär i bitar 6-7 cm
Surkörsbär	Ta bort fröna
Aprikoser	Ta bort fröna
Persikor	Ta bort fröna
Plommon / ungerska plommon	Ta bort fröna

Anvisningar och tips

- När juice från olika frukt och grönsaker pressas kan det vara hjälpsamt att kombinera/blanda på olika sätt, t.ex. när juice från äpplen och apelsiner pressas är det bäst att börja med mjuka frukter (apelsiner) och senare pressa juice från hårda frukter (äpplen). På så sätt blir juicen mest effektiv.
- När juice från färska kryddor, såsom mynta eller persilja, ska pressas gör det under tiden, dvs. i tiden mellan pressning av juice från frukt och grönsaker för att uppnå en så hög effektivitet som möjligt. När det är lite kryddor ska de pressas tillsammans med en frukt- eller grönsaksbit.
- Fruktar som innehåller stärkelse (bananer, papayor, fikon, avokador, mangor m.m.) är svåra att pressa (det uppstår en mousse som kan sätta igen silkorgen). Det är bäst att förbereda dessa frukttyper i en matberedare eller mixer. Om det behövs en banansmak för en juice bör bananen pressas som den första eller andra fruktbiten. När bananen blandas med andra fruktjuicer kan banannektarn rinna lite bättre. Då kan dock en skumma uppstå.
- När juice från små frukter, såsom druvor eller jordgubbar, pressas ska större portioner istället för enstaka frukter placeras i apparaten. På så sätt får man bättre resultat.
- Kom ihåg att rödbetor färgar alla andra frukter och grönsaker. När många olika juicer görs ska juice med rödbetor förberedas som sist för att inte färga de övriga juicerna.
- Äppeljuice blir brun snabbt på pga. luft så lite citronjuice ska tillsättas.
- Det är bäst att servera juice direkt efter förberedningen för att luften gör att juicer förlorar sin smak och näringsvärdet med tiden.
- Placera aldrig isbitar eller frusna frukter i matningsröret.

SV

Före första användning

1. Före första användning rengör alla löstagbara delar på apparaten noggrant enligt anvisningarna i avsnitt **6 "Rengöring"**.
2. Skölj de rengjorda delarna med rent vatten och torka av dem en trasa som inte fransar sig eller låt dem lufttorka.
3. Torka av motorblocket med bottenplattan och strömkabeln med en mjuk, fuktig trasa.

Montering

FÖRSIKTIGT!

Kom ihåg att koppla bort apparaten från elnätet när den inte används eller om dess delar är avtagna eller monteras.

Ta hänsyn till bild 2 vid montering.

1. Placera huvudenheten / motorblocket (1) på en torr och jämn yta.
2. Tryck fast huvudenheten / motorblocket (1) ordentligt mot ytan så att fötternas sugkopsfästen monterats korrekt.
3. Montera fruktköttsbehållaren på en lämplig konsol i huvudenheten / motorblocket.

För lättare rengöring kan en plastpåse för rester placeras i fruktköttsbehållaren.

4. Placera silbasen (11) på huvudenheten / motorblocket (1) så att utloppet för fruktkött finns över fruktköttsbehållaren.
5. Placera silkorgen (8) i silbasen (11) försiktigt och tryck ner den tills den klickar på plats.



Bild 2

WARNING! Risk för personskador!

Knivarna i silkorgen är mycket vassa.

Var mycket försiktig när du sätter på silkorgen.

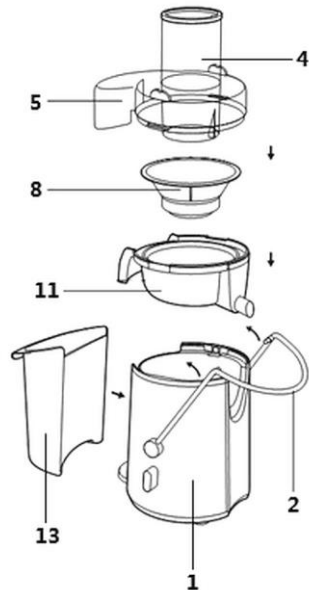
6. Sedan sätt på locket (5) och se till att matningsröret (4) finns över silkorgen (8).
7. Därefter dra i handtaget (2) över locket (5). Lås det i hålen på locket på båda sidor (5).

OBS!

Apparaten fungerar bara när alla delar är ordentligt monterade och handtaget med låselementet har klickat på locket ordentligt.

Pressning av frukt och grönsaker



VARNING!

Risk för personskador på grund av rörliga delar

Lägg aldrig händerna i behållaren. Tryck alltid maten mot silkorgen med den medföljande påfösaren.

Håll hår, händer, kläder och redskap borta från rörliga delar medan du arbetar.

Ta aldrig bort locket förrän motorn och silkorgen är helt stoppade.

OBS!

Om det inte finns några inmatade livsmedel i apparaten starta aldrig den även om tillbehören är monterade.



1. Placera plastbehållaren (7) med stänkskyddet (6) under juicemunstycket (10) (bild 1).
2. Anslut apparaten till ett enkelt, jordat eluttag.
3. Vrid hastighetsreglaget (12) till "1" eller "2". Läge "1" används för pressning av juice från frukter och mjuka grönsaker, medan läge "2" – från frukter och hårda grönsaker.
4. Fyll matningsröret med (4) beredda frukter eller grönsaker.
5. För in påmataren (3) i matningsröret (4) och lägg märke till ett spår i påmataren och en kam inne i matningsröret.

Bild 3

6. För påmataren ner långsamt med lite tryck för att få maximal mängd juice.

Om du trycker för hårt minskas den erhållna mängden juice och apparaten kan skadas.

Den pressade frukt- eller grönsaksjuicen rinner ut ur juicemunstycket i silbasen och samlas i plastbehållaren. Resterna separeras och samlas i fruktköttsbehållaren.

Frukt eller grönsaker kan bara tillsättas så länge plastbehållaren eller fruktköttsbehållaren inte är full.

7. Kom ihåg att plastbehållaren med stänkskyddet ska stå under silbasens juicemunstycke vid pressning av juice.
8. Observera fruktköttsbehållarens fyllningsgrad vid pressning av juice.
9. Stäng av apparaten först när en av behållarna är full.
10. Töm fruktköttsbehållaren.

OBS!

Om fruktköttsbehållaren överfylls kan apparaten sluta fungera korrekt. Om överskottsrester kommer in i motorhuset kan det orsaka skador.

Kontrollera alltid fruktköttsbehållaren och töm den regelbundet!

OBS!

I principen får apparaten aldrig vara i drift längre än 3 minuter utan avbrott. Efter 3 minuters kontinuerligt arbete låt apparaten svalna i ca. 20 minuter före nästa användning.

11. Om pressning av juice inte har avslutats på 3 minuter ska apparaten stängas av (vrid hastighetsreglaget till "0"). Låt apparaten svalna innan pressningen fortsätts.
12. Även efter avslutad pressning stäng av apparaten och koppla bort den från elnätet (ta ut stickkontakten!)

6 Rengöring

6.1 Säkerhetsanvisningar för rengöring

- Före rengöring av apparaten ska den kopplas bort från elnätet.
- Låt apparaten torka helt.
- Se till att vatten inte kommer in i apparaten. Doppa inte apparaten i vatten eller andra vätskor under rengöring. Använd inte högtrycksvattenstråle för att rengöra apparaten.
- Inga vassa eller metallföremål (en kniv, gaffel osv.) får användas för rengöring av apparaten. Vassa föremål kan skada apparaten och leda till olycksfall vid kontakt med strömförande delar.
- Använd inga skurmedel som innehåller lösningsmedel eller frätande rengöringsmedel för rengöring. De kan skada ytan.

6.2 Rengöring

1. Apparaten ska rengöras efter varje användning.
2. Direkt efter användning demontera de löstagbara delarna för rengöring och beakta följande ordning:
 - ta bort fruktköttsbehållaren från apparaten och ta bort resterna
 - lossa handtaget från locket
 - ta av locket
 - ta av silbasen med silkorgen genom att lyfta dem från huvudenheten / motorblocket
 - ta ut silkorgen ur juiceskålen försiktigt.
3. Rengör silbasen, locket, fruktköttsbehållaren, påmataren, plastbehållaren med stänkskyddet med varmt rinnande vatten ordentligt.

WARNING! Risk för personskador!

Silkorgens knivar är mycket vassa.

Använd den medföljande borsten för att rengöra silkorgen.

4. Håll silkorgen under rinnande vatten och borsta den först utvändigt med hjälp av den medföljande borsten.
5. Sedan borsta silkorgen invändigt med hjälp av borsten i en till vänster för att avlägsna alla rester.

För att kontrollera att alla rester som har blockerat silkorgens hål redan är borttagna håll silkorgen mot ljuset.

6. Alla rengjorda dela ska sköljas med rent vatten noga.
7. Låt delarna lufttorka eller torka dem med en trasa som inte fransar sig.

TIPS: apparatens alla löstagbara delar kan även diskas i diskmaskinen.

WARNING!

Tvätta aldrig huvudenheten / motorblocket under rinnande vatten, varken lägg dem i vatten eller rengör i diskmaskin.

8. Rengör huvudenheten / motorblocket och strömkabeln bara med en mjuk, fuktig trasa.
9. Torka sedan huvudenheten / motorblocket och strömkabeln med en mjuk trasa.
10. Efter torkning och före nästa användning eller förvaring av apparaten montera tillbaka alla demonterade delar.

7 Återvinning

Elektriska apparater



Elektriska apparater har denna symbol. Elektriska apparater skall bortskaffas och återvinnas på ett rätt och miljövänligt sätt. Elektriska apparater får inte slängas som hushållsavfall. Koppla bort apparaten från elnätet och avlägsna anslutningskabeln från apparaten.

Elektriska apparater skall lämnas till bestämda samlingsställen.