

Top Juicer



150145

Bartscher GmbH
Franz-Kleine-Str. 28
D-33154 Salzkotten
Duitsland

tel. +49 5258 971-0
fax.: +49 5258 971-120
Infolinia service: +49 5258 971-197
www.bartscher.com



Versie: 2.0

Datum van opmaak: 2020-12-14

Originele gebruiksaanwijzing

1	Veiligheid	2
1.1	Symboolverklaring	2
1.2	Veiligheidsaanwijzingen	3
1.3	Gebruik volgens bestemming	4
1.4	Oneigenlijk gebruik	5
2	Algemeen	6
2.1	Aansprakelijkheid en vrijwaring	6
2.2	Auteursrecht	6
2.3	Conformiteitsverklaring	6
3	Transport, verpakking en opslag	7
3.1	Transportinspectie	7
3.2	Verpakking	7
3.3	Opslag	7
4	Technische Gegevens	8
4.1	Technische Gegevens	8
4.2	Onderdelenoverzicht	9
4.3	Funcities van het apparaat	10
5	Installatie en bediening	11
5.1	Installatie	11
5.2	Bediening	12
6	Reiniging	18
6.1	Aanwijzingen betreffende de veiligheid tijdens het reinigen	18
6.2	Reiniging	18
7	Verwijdering	20



Lees voor het gebruik de gebruiksaanwijzing door en bewaar hem op een goed bereikbare plaats!

Deze handleiding bevat de beschrijving van de installatie, de bediening en het onderhoud van het apparaat en dient als belangrijke informatiebron en naslagwerk. De kennis en het in acht nemen van alle hier beschreven veiligheidsvoorschriften en instructies is een voorwaarde voor veilig en juist gebruik van het apparaat. Bovendien zijn de bepalingen inzake ongevallenpreventie, gezondheids- en veiligheidsvoorschriften en wettelijke voorschriften die van kracht zijn op het toepassingsgebied van het apparaat van toepassing.

Lees deze gebruikershandleiding voordat u met het apparaat gaat werken, en vóór de inbedrijfsstelling, om schade aan personen en zaken te voorkomen. Onjuist gebruik kan beschadigingen veroorzaken.

Deze handleiding is een integraal onderdeel van het product en moet in de directe nabijheid van het apparaat worden bewaard en te allen tijde beschikbaar zijn. Wanneer het apparaat wordt overgedragen, is het ook noodzakelijk deze gebruiksaanwijzing erbij te leveren.

NL

1 Veiligheid

Het apparaat is gemaakt volgens de laatste stand van de techniek. Het kan echter een bron van gevaar vormen als het apparaat niet in overeenstemming met zijn bestemming gebruikt wordt. Alle personen die het apparaat gebruiken, moeten zich houden aan de aanbevelingen en veiligheidsaanwijzingen in deze handleiding.

1.1 Symboolverklaring

Belangrijke veiligheids- en technische instructies zijn in deze gebruiksaanwijzing aangeduid door symbolen. Deze instructies moeten bij het gebruik van dit apparaat absoluut in acht worden genomen om letsel, ongelukken, of materiële schade te vermijden.



GEVAAR!

Het signaalwoord **GEVAAR** waarschuwt voor gevaren die leiden tot ernstige verwondingen of overlijden als ze niet worden vermeden.



WAARSCHUWING!

Het signaalwoord **WAARSCHUWING** waarschuwt voor gevaren die gematigd tot zwaar letsel of overlijden kunnen veroorzaken, als ze niet worden vermeden.



VOORZICHTIG!

Het signaalwoord **VOORZICHTIG** waarschuwt voor gevaren die licht of matig letsel kunnen veroorzaken, als ze niet worden vermeden.

ATTENTIE!

Het signaalwoord **ATTENTIE** geeft mogelijke materiële schade aan die kan optreden als u de veiligheidsinstructies niet volgt.

OPMERKING!

Het icoon **OPMERKING** informeert de gebruiker over aanvullende informatie en tips voor het gebruik van het apparaat.

NL

1.2 Veiligheidsaanwijzingen

Elektrische stroom

- Een te hoge netspanning of onjuiste installatie kan leiden tot elektrische schokken.
- Sluit het apparaat alleen aan als de specificaties op het typeplaatje overeenkomen met de netspanning.
- Om elektrische kortsluiting te voorkomen, moet het apparaat droog worden gehouden.
- Koppel het apparaat onmiddellijk los van het elektriciteitsnet als er tijdens het gebruik storingen optreden.
- Raak de stekker van het apparaat niet aan met natte handen.
- Raak het apparaat nooit aan nadat het in het water is gevallen. Onmiddellijk het apparaat van het elektriciteitsnet koppelen.
- Het herstellen en openen van de behuizing uitsluitend door specialisten en gespecialiseerde werkplaatsen laten uitvoeren.
- Draag het apparaat niet aan de verbindingkabel.

- Stel de verbindingkabel niet bloot aan warmte of scherpe randen.
- Knik, plet of knoop de verbindingkabel niet.
- Altijd de verbindingkabel volledig uitrollen.
- Plaats het apparaat of andere voorwerpen nooit op de verbindingkabel.
- Om het apparaat uit te schakelen van de elektrische voeding, altijd de stekker vastpakken.

- Controleer de voedingskabel regelmatig op beschadigingen. Het apparaat niet gebruiken wanneer de voedingskabel beschadigd is. Laat een beschadigde voedingskabel vervangen door de servicedienst of een gekwalificeerde elektricien om gevaar te voorkomen.

Bedienend personeel

- Dit apparaat mag niet worden bediend door personen (inclusief kinderen) met beperkte fysieke, sensorische of mentale vaardigheden, evenals door personen met beperkte ervaring en / of beperkte kennis.
- Kinderen moeten onder toezicht staan om ervoor te zorgen dat ze niet met het apparaat spelen of het starten.

NL

Exploitatie alleen onder toezicht

- Het apparaat mag alleen onder toezicht worden geëxploiteerd.
- Blijf altijd in de directe nabijheid van het apparaat.

Onjuist gebruik

- Onjuist gebruik of verboden gebruik kan het apparaat beschadigen.
- Het apparaat mag alleen worden gebruikt als het zich in goede staat bevindt en veilig werken mogelijk maakt.
- Het apparaat mag alleen worden gebruikt als alle aansluitingen zijn uitgevoerd volgens de voorschriften.
- Het apparaat mag alleen worden gebruikt als het schoon is.
- Gebruik alleen originele reserveonderdelen. Nooit zelf het apparaat repareren.
- Verboden om veranderingen of modificaties aan het apparaat aan te brengen.

1.3 Gebruik volgens bestemming

Elk gebruik van het apparaat voor andere doeleinden en / of afwijkend van het normale bedoelde gebruik zoals hieronder beschreven, is verboden en wordt beschouwd als onbedoeld gebruik.

Veiligheid

Het volgende gebruik is in overeenstemming met het beoogde gebruik:

- Het bereiden van vruchten- en groentensappen.

Het apparaat is uitsluitend bedoeld voor huishoudelijk gebruik.

1.4 Oneigenlijk gebruik

Onjuist gebruik kan leiden tot schade aan personen en zaken veroorzaakt door gevaarlijke elektrische spanning, brand en hoge temperaturen. Met behulp van het apparaat kan alleen werk worden uitgevoerd dat in deze handleiding wordt beschreven.

Het volgende gebruik is niet in overeenstemming met het beoogde gebruik:

- Het verwerking van ongeschikte voedingsmiddelen.

2 Algemeen

2.1 Aansprakelijkheid en vrijwaring

Alle gegevens en aanwijzingen die zijn opgenomen in deze gebruiksaanwijzing zijn samengesteld rekening houdend met de geldende voorschriften, de actuele technische stand van zaken en onze langdurige inzichten en ervaring. In het geval van het bestellen van speciale modellen of extra opties, en in het geval van het gebruik van de nieuwste technische kennis, kan het geleverde apparaat onder bepaalde omstandigheden verschillen van de uitleg en de talrijke tekeningen in deze handleiding.

De producent is niet aansprakelijk voor de schade en storingen die zijn ontstaan als gevolg van:

- het niet in acht nemen van de aanwijzingen,
- oneigenlijk gebruik,
- het aanbrengen van technische wijzigingen door de gebruiker,
- de toepassing van ongeoorloofde reserveonderdelen.

Wij behouden ons het recht voor om technische veranderingen in het product aan te brengen die leiden tot verbetering van de gebruikseigenschappen en de verdere ontwikkeling van het apparaat.

NL

2.2 Auteursrecht

De gebruiksaanwijzing en de erin opgenomen teksten, tekeningen, foto's en andere afbeeldingen zijn auteursrechtelijk beschermd. Niets (ook gedeeltelijk) uit deze uitgave mag in ongeacht welke vorm worden verveelvoudigd, verwerkt en/of gepubliceerd zonder voorafgaande schriftelijke toestemming van de fabrikant. Overtreding van het bovenstaande verplicht tot schadevergoeding. Wij behouden ons het recht voor tot verdere vorderingen.

2.3 Conformiteitsverklaring

Het apparaat beantwoordt aan de actuele EU-normen en richtlijnen. Dit bevestigen we in de EG-verklaring van Conformiteit. Indien gewenst, sturen we u graag de betreffende Verklaring van Conformiteit toe.

3 Transport, verpakking en opslag

3.1 Transportinspectie

Als het apparaat afgeleverd is, onmiddellijk controleren of het compleet en zonder transportschade is. Als er duidelijk zichtbare transportschade is, het geleverde apparaat niet of alleen onder voorbehoud aannemen. De schade opschrijven op de transportdocumenten/ het leveringsdocument van de leverancier. Vervolgens reclameren. Verborgene gebreken onmiddellijk nadat ze zijn geconstateerd, reclameren, omdat eisen tot schadevergoeding alleen binnen de reclamatieperiode mogelijk zijn.

Neem contact op met onze klantenservice als er onderdelen of accessoires ontbreken.

3.2 Verpakking

Gooi de buitenste doos van uw apparaat niet weg. U kunt het nodig hebben tijdens een verhuizing, of als u het apparaat naar ons servicecentrum wilt sturen bij schade.

De verpakking en de afzonderlijke componenten zijn gemaakt van recyclebare materialen. In het bijzonder: kunststof folie en zakken, kartonnen verpakking.

Als u de verpakking wilt weggooien, dient u de geldende voorschriften in uw land in acht te nemen. Verpakkingsmateriaal dat hergebruikt kan worden, recyclen.

NL

3.3 Opslag

Zorg ervoor dat de verpakkingen verzegeld zijn tot de installatie en houd ze in overeenstemming met de op de buitenkant aangebrachte plaatsingmarkering en opslagmarkering. Bewaar de pakketten alleen onder de volgende voorwaarden:

- in een afgesloten ruimte
- droog en stofvrij
- verwijderd houden van corrosief materiaal
- op een plaats beschermd tegen zonlicht
- beschermd tegen mechanische schokken.

Bij langere bewaring (> 3 maanden) regelmatig de algemene toestand van alle bestanddelen en van de verpakking controleren. Als het nodig is de verpakking vervangen voor een nieuwe.

4 Technische Gegevens

4.1 Technische Gegevens

Benaming:	Sapcentrifuge Top Juicer
Artikelnummer:	150145
Materiaal:	rvs, kunststof
Snelheidsniveaus:	2
Toerental (omw. / min.) max.:	18000
Inhoud pulpcontainer in l:	2
Doorsnede vultrechter in mm:	75
Aansluitingswaarde:	0,7 kW / 230 V / 50-60 Hz
Afmetingen (b x d x h) in mm:	210 x 310 x 400
Gewicht in kg:	4,4

NL

Recht op technische veranderingen voorbehouden!

Versie / eigenschappen

- Ontworpen voor: zacht en hard fruit of groenten
- Aan-uitschakelaar
- Besturing: draaiknop
- XXL-vultrechter voor hele vruchten (bijvoorbeeld appels) of fruit
- Krachtige, stille motor
- Fijne zeef van roestvrij staal
- De toebehoren zijn vaatwasmachinebestendig (met uitzondering van het basisstation)
- Set bestaande uit:
 - 1 kunststof beker met spatdeksel
 - reinigingsborstel

4.2 Onderdelenoverzicht



Afb. 1

- | | |
|-----------------------------|---|
| 1. Basiseenheid / motorblok | 2. Klembeugel met bevestigingselement |
| 3. Stamper | 4. Vultrechter |
| 5. Deksel | 6. Spatdeksel |
| 7. Container van kunststof | 8. Zeefkorf |
| 9. Reinigingsborstel | 10. Afvoerbuis voor sap |
| 11. Zeefhouder | 12. Schakelaar snelheidsniveaus (0-1-2) |
| 13. Pulpcontainer | |

Omschrijving van het apparaat

De Top Juicer is een apparaat waarmee je snel rijke vitaminesappen kunt maken van fruit en groenten.

De uitzonderlijk grote **trechter met een diameter van 75 mm** die in het deksel is geïntegreerd, vermindert de hoeveelheid werk: u kunt hele vruchten (bijv. appels) of groenten persen zonder ze eerst te hoeven snijden.

Een krachtige **motor van 700 watt met twee snelheden** zorgt voor optimale resultaten. Het lage snelheidsniveau "1" is optimaal voor zacht fruit en groenten, vooral die met een hoog watergehalte, zoals sinaasappels en watermeloenen. Het hoge snelheidsniveau "2" is ideaal voor harde en vezelige groenten en fruit zoals appels, gember, selderij en wortelen.

De pulpcontainer van 2 liter zorgt voor een hoge sapextractie zonder onderbrekingen. Als de pulpcontainer vol is, kun je deze eenvoudig verwijderen en leegmaken zonder het hele apparaat uit elkaar te halen.

Het deksel is bevestigd met een **klem met beugel**, die is voorzien van een **veiligheidselement**. Dit element stopt het apparaat onmiddellijk wanneer de klem wordt losgelaten.

NL

4.3 Functies van het apparaat

Apparaat ontworpen voor efficiënte sapproductie. De krachtige motor maakt samen met de grote vultrechter en pulpcontainer probleemloos persen van hele vruchten of groenten mogelijk.

5 Installatie en bediening

5.1 Installatie

Uitpakken / plaatsing

- Pak het apparaat uit en verwijder alle externe en interne verpakkingselementen en transportbeveiliging.



VOORZICHTIG!

Gevaar voor verstikking!

Houdt verpakkingsmateriaal zoals plasticfolie en piepschuim uit handen van kinderen.

- Als er beschermfolie op het apparaat zit, verwijdert u deze. De folie dient langzaam van het apparaat te worden getrokken zodat er geen lijmresten achterblijven. Eventuele lijmresten verwijderen met een geschikt oplosmiddel.
- Pas op dat u het typeplaatje en de waarschuwingsinstructies op het apparaat niet beschadigt.
- Het apparaat nooit in een vochtige of natte omgeving neerzetten.
- Het apparaat moet zo worden ingesteld dat de verbindingen gemakkelijk toegankelijk zijn om snel uit te schakelen als dat nodig is.
- Plaats het apparaat op een oppervlak met de volgende eigenschappen:
 - recht, met voldoende draagkracht, bestand tegen water, droog en bestand tegen hoge temperaturen
 - groot genoeg om probleemloos met het apparaat te werken
 - goed bereikbaar
 - goede ventilatie.
- Houd voldoende afstand tot de randen van de tafel. Het apparaat kan kantelen en vallen.
- Houd een afstand van minstens 20 cm tot brandbare wanden en objecten.

Aansluiting op het lichtnet

- Controleer of de technische specificaties van het apparaat (zie naamplaatje) overeenstemmen met de gegevens van de lokale stroomvoorziening.
- Sluit het apparaat aan op een enkele, voldoende beschermde aansluiting met een beveiligd contact. Sluit het apparaat niet aan op een meervoudige aansluiting.
- Leg de verbindingkabel zo dat niemand erop kan lopen of erover kan struikelen.

5.2 Bediening

Vorbereiden van het fruit en de groenten

- Houd bij de bereiding van groenten en fruit rekening met de volgende richtlijnen en gegevens uit onderstaande tabel.
- Was vóór het persen van het sap, de vruchten en groenten zorgvuldig om eventuele sporen van verontreiniging en gewasbeschermingsmiddelen te verwijderen.
- Gebruik alleen vers fruit of verse groenten om betere resultaten en een betere smaak te bereiken.
- Appels, ananassen, sinaasappels, druiven, meloenen, wortelen, selderij, rode bieten en tomaten zijn bijzonder geschikt voor gebruik in een sapcentrifuge.
- Sommige voedingsmiddelen zijn door hun harde consistentie niet geschikt voor gebruik in een sapcentrifuge (bijv. kokosnoten).
- Het is niet nodig om groenten met een dunne schil te schillen. Ze kunnen licht worden afgeveegd met een spons om vuil of waslagen te verwijderen.
- Fruit en groenten met een harde schil zoals meloenen, ananas en citrus moeten worden geschild.
- Verwijder dikke schillen van bijvoorbeeld citroenen, sinaasappels of ananassen.
- Verwijder zaden en pitten van steenfruit zoals mango, papaya en ander fruit om schade aan het mes in het filtermandje te voorkomen.
- Sommige citrusvruchten zijn misschien bitter. Verwijder de pitten van dergelijke vruchten vóór het persen van het sap.
- Te grote groenten en fruit moeten in kleinere stukken worden gesneden. Groenten of kegelvormige vruchten, zoals wortelen, moeten met het dunne uiteinde eerst worden ingebracht.

Fruit/groenten	Vorbereiding
Wortelen	Schillen en heel laten, 2-3 samen inbrengen
Appelen	Wassen en heel laten (etiket en steeltje verwijderen)
Rode bieten	Wassen, in gepaste stukken snijden
Aardbeien	Steeltjes verwijderen
Druiven	Steeltjes verwijderen
Bananen	Schil verwijderen
Mango	Schil en pitten verwijderen
Ananas	Schil verwijderen en in stukken snijden
Citrusvruchten (sinaasappelen, citroenen, mandarijntjes, grapefruit)	Van alle citrusvruchten de schil verwijderen. Appelsienen en citroen kunnen heel gelaten worden
Meloenen	Schil verwijderen en in stukken snijden
Knolselderij	In stukken van 6-7 cm snijden
Komkommers	Schillen, in stukken van ongeveer 15 cm snijden
Tomaten	-
Venkel	In stukken van 6-7 cm snijden
Kersen	Pitten verwijderen
Abrikozen	Pitten verwijderen
Perziken	Pitten verwijderen
Pruimen	Pitten verwijderen

Adviezen en tips

- Wanneer u sap uit verschillende soorten fruit en groenten perst, kan het handig zijn om verschillende combinaties te maken, bijvoorbeeld wanneer u sap uit appels en sinaasappels perst, kunt u het beste beginnen met zacht fruit (sinaasappels) en vervolgens het sap uit hard fruit (appels) persen. Op deze manier krijgt u de meeste sapuitvoer.
- Bij het persen van sap van verse kruiden, zoals munt of peterselie, moeten deze tussendoor worden verwerkt, dat wil zeggen tussen het persen van fruit- en groentesap om de hoogst mogelijke efficiëntie te bereiken. Met een kleine hoeveelheid kruiden moeten ze samen worden geperst met een stuk fruit of groente.
- Zetmeelbevattend fruit (bananen, papaja, vijgen, avocado's, mango's, enz.) maken het persen van sap moeilijk (het vormen van mousse kan leiden tot verstopping van de zeefmand). Dit soort fruit kan het beste worden bereid in een blender. Als er echter een bananensmaak nodig is voor een bepaald sap, moet de banaan als eerste of tweede stuk fruit worden geperst. Door het mengen met andere vruchtensappen kan bananennectar iets beter stromen. Er kan zich echter schuim vormen.
- Bij het persen van sap van klein fruit, zoals druiven of aardbeien, moeten deze in porties van een handvol in het apparaat worden gedaan, in plaats van elke vrucht afzonderlijk. Op deze manier worden betere resultaten bereikt.
- Denk eraan dat rode bieten alle andere groenten en fruit kleuren. Bij het maken van veel verschillende sappen moet rode bietensap als laatste worden bereid om vlekken op alle andere sappen te voorkomen.
- Appelsap wordt snel bruin, voeg een beetje citroensap toe.
- Sap wordt het best onmiddellijk na bereiding geserveerd, omdat sappen in de lucht hun smaak en voedingswaarde na verloop van tijd verliezen.
- Doe nooit ijsblokjes of bevroren fruit in de trechter.

NL

Vóór het eerste gebruik

1. Reinig vóór het eerste gebruik alle verwijderbare onderdelen van het apparaat volgens van de instructies in hoofdstuk **6 "Reiniging"**.
2. Spoel gereinigde componenten met schoon water en veeg ze af met een pluisvrije doek of laat ze aan de lucht drogen.
3. Veeg het motorblok en het onderstel met de verbindingskabel af met een zachte vochtige doek.

Montage

VOORZICHTIG!

Zorg ervoor dat u het apparaat loskoppelt van het lichtnet wanneer het niet wordt gebruikt of wanneer onderdelen worden verwijderd of gemonteerd.

Let bij de montage op afbeelding 2.

1. Plaats de basiseenheid / motorblok (1) op een droge en vlakke ondergrond.
2. Druk de basiseenheid / motorblok (1) stevig tegen het oppervlak zodat de voetzuignappen stevig vastzitten.
3. Monteer de pulpcontainer op de daarvoor bestemde steun op de basiseenheid / motorblok.

Om het schoonmaken te vergemakkelijken, kan een plastic zak in de pulpcontainer worden gestoken.

4. Plaats de zeefhouder (11) op het basisapparaat / motorblok (1) zodat de restafvoer zich boven de pulpcontainer bevindt.
5. Plaats de zeefkorf (8) voorzichtig in de zeefhouder (11) en druk deze naar beneden totdat deze vastklikt.

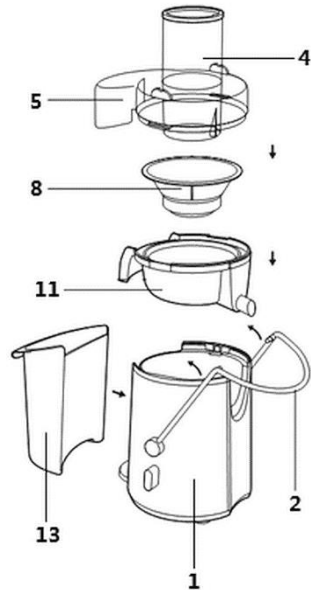

Afb. 2

WAARSCHUWING! Gevaar voor verwondingen!

De messen in de zeefkorf zijn erg scherp.

Wees vooral voorzichtig bij het plaatsen van de zeefkorf.

2. Plaats vervolgens het deksel (5) en zorg ervoor dat de trechter (4) zich boven de zeefkorf (8) bevindt.
7. Trek vervolgens de klem (2) over het deksel (5). Klik het in de uitsparingen aan beide zijden van het deksel (5).

OPGELET!

Het apparaat werkt alleen als alle componenten correct zijn gemonteerd en de klem met het bevestigingselement op het deksel is geklikt.

Het persen van sap van fruit en groenten



WAARSCHUWING!

Risico op letsel door bewegende delen

Steek nooit de handen in de vultrechter. Voedingsmiddelen altijd in de richting van de zeefmand drukken met behulp van de bijgeleverde stamper.

Tijdens het werk moeten haar, handen, kleding en keukengerei uit de buurt van bewegende delen worden gehouden.

Verwijder nooit het deksel totdat de motor en de zeefmand volledig tot stilstand zijn gekomen.

OPGELET!

Stel het apparaat nooit in werking als de accessoires zijn geïnstalleerd, maar er geen etenswaren zijn ingevoerd.

NL



1. Plaats de plastic bak (7) met het spatscherm (6) onder de sapafvoerbuis (10) (afb. 1).
2. Het apparaat aansluiten op een enkel geaard contact.
3. Draai de keuzeschakelaar snelheid (12) naar "1" of "2".

Niveau "1" wordt gebruikt voor het persen van zacht fruit en groenten, terwijl niveau "2" wordt gebruikt voor harde groenten en fruit.

4. De vultrechter (4) vullen met het voorbereide fruit of groenten.
5. Plaats de stamper (3) in de trechter (4), let op de uitsparing in de stamper en de uitstulpingen aan de binnenkant van de trechter.

2. Beweeg de stamper langzaam met weinig druk naar beneden om de maximale hoeveelheid sap te krijgen.

Wanneer er te hard wordt gedrukt, zal de hoeveelheid sap gereduceerd worden en kan het apparaat beschadigd raken.

Installatie en bediening

Het geperste fruit- of groentesap stroomt uit de sapafvoerbuis van de zeefhouder en wordt opgevangen in de plastic container. Het pulp wordt afgescheiden en verzameld in de pulpcontainer.

Fruit of groente mag alleen worden toegevoegd zolang de plastic bak of de pulpcontainer niet vol is.

3. Zorg ervoor dat de plastic container met de spatbescherming onder de sapafvoerbuis van de zeefhouder is geplaatst tijdens het maken van sap.
8. Let op het vulniveau van de pulpcontainer tijdens het persen van het sap.
9. Schakel het apparaat uit zodra de pulpcontainer vol is.
4. Leeg de pulpcontainer.

OPGELET!

Een overvolle pulpcontainer kan ervoor zorgen dat het apparaat niet meer goed werkt. Als overtollige pulp in de motorbehuizing terechtkomt, kan dat beschadigingen teweeg brengen.

De pulpcontainer moet altijd worden geobserveerd en regelmatig worden geleegd!

OPGELET!

Het apparaat mag in principe nooit langer dan 3 minuten continu draaien. Laat het apparaat na 3 minuten ononderbroken werking ca. 20 minuten staan om af te koelen voordat u het opnieuw gebruikt.

NL

5. Als het sapproces niet binnen de aangegeven 3 minuten voltooid is, schakel het apparaat dan uit (draai de snelheidsschakelaar naar "0"). Laat het apparaat afkoelen voordat u het persproces voortzet.
12. Nadat het persproces is voltooid, zet u ook het apparaat uit en haalt u het apparaat van het lichtnet (trek de stekker uit het stopcontact!)

6 Reiniging

6.1 Aanwijzingen betreffende de veiligheid tijdens het reinigen

- Voordat het apparaat kan worden gereinigd, dient het apparaat van het lichtnet te worden gehaald.
- Het apparaat geheel laten afkoelen.
- Zorg ervoor dat er geen water in het apparaat komt. Dompel het apparaat niet in water of andere vloeistoffen om het te reinigen. Gebruik geen waterstraal onder druk om het apparaat te reinigen.
- Gebruik geen scherpe of metalen voorwerpen (mes, vork, enz.) om het apparaat schoon te maken. Scherpe voorwerpen kunnen het apparaat beschadigen en leiden tot elektrische schokken wanneer ze in contact komen met geleidende componenten.
- Gebruik geen schuurmiddelen, oplosmiddelen of bijtende schoonmaakmiddelen. Dit kan het oppervlak beschadigen.

NL

6.2 Reiniging

1. Het apparaat moet na elk gebruik worden gereinigd.
2. Verwijder onmiddellijk na gebruik de verwijderbare onderdelen voor de reiniging in de volgende volgorde:
 - de pulpcontainer verwijderen uit het apparaat en de pulp verwijderen
 - maak de klem los van het deksel
 - verwijder het deksel
 - verwijder de zeefhouder met de zeefkorf door deze van de basiseenheid / motorblok te tillen
 - verwijder voorzichtig de zeefkorf van de zeefhouder.
3. Reinig de zeefhouder, het deksel, de pulpcontainer, de stamper en de plastic container met spatbescherming grondig onder warm stromend water.

WAARSCHUWING! Gevaar voor verwondingen!

De messen van de zeefkorf zijn erg scherp.

Gebruik de bijgevoegde afwasborstel om de zeefkorf schoon te maken.

4. Houd de zeefkorf onder stromend water en borstel eerst de buitenkant van de zeefkorf met de meegeleverde borstel.
5. Borstel vervolgens de binnenkant van de zeefkorf met een borstel tegen de klok in om het vuil te verwijderen.

Reiniging

Houd de zeefkorf tegen het licht om te controleren of al het vuil dat de openingen van de zeefkorf blokkeerde inderdaad is verwijderd.

5. Alle gereinigde onderdelen moeten grondig worden gespoeld met schoon water.
6. Laat de elementen aan de lucht drogen of droog ze met een pluisvrije doek.

TIP: Alle afneembare delen van de machine kunnen ook in de vaatwasser worden gewassen.

WAARSCHUWING!

Was het basiseenheid/motorblok nooit onder stromend water, doe het nooit in water of was het nooit in de vaatwasser.

7. Reinig het basiseenheid/motorblok en de kabel alleen met een zachte, vochtige doek.
8. De basiseenheid / motorblok en het netsnoer moeten vervolgens worden gedroogd met een zachte doek.
9. Monteer na het drogen de verwijderde onderdelen weer voordat u het apparaat weer gebruikt of opbergt.

7 Verwijdering

Elektrische apparaten



Elektrische apparaten zijn gemarkeerd met dit symbool. Elektrische apparatuur moet op een correcte en milieuvriendelijke manier worden verwijderd en gerecycled. Niet-gevaarlijke apparaten mogen niet bij het huishoudelijk afval worden gegooid. Koppel het apparaat los van de voeding en verwijder de verbindingkabel van het apparaat.

Elektrische apparaten moeten naar aangewezen inzamelpunten worden gebracht.