

BW10 - BW20



A203112 - A203113

Bartscher GmbH
Franz-Kleine-Str. 28
D-33154 Salzkotten
Γερμανία

τηλ. +49 5258 971-0
φαξ: +49 5258 971-120

**Τηλεφωνική γραμμή εξυπηρέτησης: +49 5258
971-197**

www.bartscher.com



Έκδοση: 1.0

Ημερομηνία έκδοσης: 2024-06-18

Πρωτότυπες οδηγίες χρήσης

1	Ασφάλεια	2
1.1	Επεξήγηση των προειδοποιητικών φράσεων	2
1.2	Οδηγίες ασφαλείας	3
1.3	Προβλεπόμενη χρήση.....	6
1.4	Ακατάλληλη χρήση.....	6
2	Γενικές πληροφορίες	7
2.1	Ευθύνη και εγγύηση.....	7
2.2	Προστασία πνευματικών δικαιωμάτων.....	7
2.3	Δήλωση συμμόρφωσης	7
3	Μεταφορά, συσκευασία και αποθήκευση	8
3.1	Έλεγχος παράδοσης.....	8
3.2	Συσκευασία	8
3.3	Αποθήκευση	8
4	Τεχνικά χαρακτηριστικά	9
4.1	Τεχνικά χαρακτηριστικά	9
4.2	Λειτουργίες συσκευής	10
4.3	Επισκόπηση τμημάτων της συσκευής	11
5	Εγκατάσταση και χρήση	13
5.1	Εγκατάσταση	13
5.2	Χρήση	14
6	Καθαρισμός	17
6.1	Οδηγίες ασφαλείας κατά τον καθαρισμό	17
6.2	Καθαρισμός	18
7	Ανακύκλωση.....	18



Πριν να ξεκινήσετε τη χρήση της συσκευής πρέπει να διαβάσετε τις οδηγίες χρήσης και να τις φυλάξετε σε ένα διαθέσιμο μέρος!

Οι οδηγίες χρήσης περιέχουν την περιγραφή της εγκατάστασης, λειτουργίας και συντήρησής της συσκευής, γι' αυτό αποτελούν σημαντική πηγή πληροφοριών και χρήσιμο εγχειρίδιο. Προϋπόθεση για την ασφαλή και σωστή λειτουργία της συσκευής είναι η εξοικείωση με όλες τις οδηγίες ασφαλείας και λειτουργίας που περιέχονται σ' αυτές τις οδηγίες. Επιπλέον, ισχύουν οι διατάξεις σχετικά με την πρόληψη ατυχημάτων, οι κανονισμοί υγείας και ασφαλείας και οι νομικοί κανονισμοί που εφαρμόζονται στον τομέα εφαρμογής της συσκευής.

Πριν αρχίσετε τη χρήση της συσκευής και ιδιαίτερα πριν την ξεκινήσετε, διαβάστε αυτές τις οδηγίες χρήσης για να αποφύγετε τραυματισμού και υλικές ζημιές. Η εσφαλμένη χρήση μπορεί να οδηγήσει σε βλάβη.

Αυτές οι οδηγίες χρήσης αποτελούν αναπόσπαστο μέρος του προϊόντος και πρέπει να φυλάσσονται σε άμεση γειτνίαση με τη συσκευή και να είναι διαθέσιμες ανά πάσα στιγμή. Όταν η συσκευή μεταβιβάζεται, είναι επίσης απαραίτητο να μεταβιβαστούν μαζί και αυτές οι οδηγίες χρήσης.

1 Ασφάλεια

Η συσκευή έχει κατασκευαστεί σύμφωνα με τους ισχύοντες κανόνες της τεχνολογίας. Ωστόσο, αυτή η συσκευή μπορεί να αποτελέσει πηγή κινδύνου, εάν χρησιμοποιηθεί ακατάλληλα ή όχι σύμφωνα με τον προορισμό της. Όλα τα άτομα που χρησιμοποιούν τη συσκευή πρέπει να τηρούν τις πληροφορίες που περιέχονται σε αυτές τις οδηγίες λειτουργίας και να τηρούν τις οδηγίες ασφαλείας.

1.1 Επεξήγηση των προειδοποιητικών φράσεων

Σημαντικές πληροφορίες ασφαλείας και προειδοποιήσεις σημειώνονται σε αυτό το εγχειρίδιο με τις κατάλληλες προειδοποιητικές φράσεις. Αυτές οι οδηγίες πρέπει να τηρούνται αυστηρά για την αποφυγή ατυχημάτων, τραυματισμών και υλικών ζημιών.



ΚΙΝΔΥΝΟΣ!

Η προειδοποιητική φράση **ΚΙΝΔΥΝΟΣ** προειδοποιεί για κινδύνους που οδηγούν σε σοβαρό τραυματισμό ή θάνατο, εάν δεν αποφεύγονται.



ΠΡΟΕΙΔΟΠΟΙΗΣΗ!

Η προειδοποιητική φράση **ΠΡΟΕΙΔΟΠΟΙΗΣΗ** προειδοποιεί για κινδύνους που οδηγούν σε μέτριο ή βαρύ τραυματισμό, εάν δεν αποφεύγονται.



ΠΡΟΣΟΧΗ!

Η προειδοποιητική φράση **ΠΡΟΣΟΧΗ** προειδοποιεί για κινδύνους που οδηγούν σε ελαφρύ ή μέτριο τραυματισμό, εάν δεν αποφεύγονται.

ΠΡΟΣΟΧΗ!

Η προειδοποιητική φράση **ΠΡΟΣΟΧΗ** υποδεικνύει πιθανή υλικά ζημιά που μπορεί να προκύψει αν δεν ακολουθήσετε τις οδηγίες ασφαλείας.

ΟΔΗΓΙΑ!

Το σύμβολο **ΟΔΗΓΙΑ** ενημερώνει τον χρήστη για περαιτέρω πληροφορίες και οδηγίες χρήσης.

GR

1.2 Οδηγίες ασφαλείας

Ηλεκτρικό ρεύμα

- Η υπερβολική τάση δικτύου ή η λανθασμένη εγκατάσταση μπορεί να προκαλέσει ηλεκτροπληξία.
- Η συσκευή μπορεί να συνδεθεί μόνο αν τα στοιχεία στην αναγνωριστική πινακίδα αντιστοιχούν στην τάση δικτύου.
- Για να αποφύγετε ηλεκτρικά βραχυκύκλωμα, κρατήστε τη συσκευή στεγνή.
- Σε περίπτωση δυσλειτουργίας κατά τη λειτουργία, αποσυνδέστε αμέσως τη συσκευή από την παροχή ρεύματος.
- Μην αγγίζετε το βύσμα της συσκευής με βρεγμένα χέρια.
- Μην πιάνετε ποτέ τη συσκευή όταν έχει πέσει μέσα στο νερό. Άμεσα αποσυνδέστε τη συσκευή από την παροχή ρεύματος.
- Όλες οι επισκευές και το άνοιγμα του περιβλήματος επιτρέπεται να πραγματοποιούνται μόνο από ειδικούς και κατάλληλα εργαστήρια.
- Μην μεταφέρετε τη συσκευή πιάνοντάς την από το καλώδιο.
- Μην αφήνετε το καλώδιο τροφοδοσίας να έχει επαφή με πηγές θερμότητας ή αιχμηρές άκρες.

- Το καλώδιο τροφοδοσίας δεν πρέπει να λυγίζει, να συμπιέζεται ή να είναι δεμένο.
- Το καλώδιο τροφοδοσίας πρέπει πάντα να ξετυλιχθεί πλήρως.
- Ποτέ μην τοποθετείτε τη συσκευή ή άλλα αντικείμενα πάνω στο καλώδιο τροφοδοσίας.
- Για να απενεργοποιήσετε την τροφοδοσία, πάντα πρέπει να πιάσετε το βύσμα.
- Πρέπει να ελέγχετε τακτικά το καλώδιο τροφοδοσίας για φθορά. Ποτέ μη χρησιμοποιείτε τη συσκευή με βλαμμένο καλώδιο τροφοδοσίας. Αν το καλώδιο είναι βλαμμένο, τότε με σκοπό να αποφύγετε κίνδυνο πρέπει να αναθέσετε την ανταλλαγή του στο εργοστάσιοσέρβις ή στο εξουσιοδοτημένο ηλεκτρολόγο.

Εύφλεκτα υλικά

- Ποτέ μην εκθέτετε τη συσκευή σε υψηλές θερμοκρασίες, όπως κουζίνα, φούρνος, ανοικτή φλόγα, θερμαντικό εξοπλισμό κλπ.
- Η συσκευή πρέπει να καθαρίζεται τακτικά για να αποφευχθεί κίνδυνος πυρκαγιάς.
- Μην καλύπτετε τη συσκευή, π.χ. με αλουμινόχαρτο ή πανιά.
- Χρησιμοποιήστε τη συσκευή μόνο χρησιμοποιώντας τα υλικά που έχουν καθοριστεί για το σκοπό αυτό και με τις κατάλληλες ρυθμίσεις θερμοκρασίας. Τα υλικά, τα προϊόντα διατροφής και τα υπολείμματα τροφίμων στη συσκευή ενδέχεται να αναφλεγούν.
- Ποτέ μην χρησιμοποιείτε τη συσκευή δίπλα σε ανάφλεκτα ή εύφλεκτα υλικά (π.χ. βενζίνη, οινόπνευμα, αλκοόλ). Η υψηλή θερμοκρασία προκαλεί την εξάτμιση αυτών των υλικών και ως επακόλουθο της επαφής με τις πηγές ανάφλεξης μπορεί να προκληθεί έκρηξη.
- Σε περίπτωση πυρκαγιάς, πριν να λάβετε κατάλληλα μέτρα πυρόσβεσης, αποσυνδέστε τη συσκευή από την παροχή ρεύματος. Ποτέ μην σβήνετε την πυρκαγιά με νερό όσο η συσκευή είναι συνδεδεμένη στην ηλεκτρική ενέργεια. Μετά τη σβέση της φωτιάς, πρέπει να εξασφαλιστεί επαρκής παροχή καθαρού αέρα.

Η επιφάνεια καίει

- Οι επιφάνειες της συσκευής ζεσταίνονται πολύ κατά τη λειτουργία. Υπάρχει κίνδυνος εγκαυμάτων. Υψηλές θερμοκρασίες παραμένουν επίσης και μετά την απενεργοποίηση.
- Μην αγγίζετε καμία ζεστή επιφάνεια της συσκευής. Χρησιμοποιήστε τα διαθέσιμα χειριστήρια και λαβές.
- Η συσκευή μπορεί να μεταφέρεται και να καθαρίζεται μόνο αφού έχει κρυώσει εντελώς.
- Ποτέ μην ψεκάστε τις θερμές επιφάνειες με κρύο νερό ή εύφλεκτα υγρά.

Λειτουργικό προσωπικό

- Η συσκευή πρέπει να χειρίζεται μόνο από ειδικευμένο και εκπαιδευμένο εξειδικευμένο προσωπικό.
- Η συσκευή αυτή δεν επιτρέπεται να χρησιμοποιείται από άτομα (συμπεριλαμβανομένων παιδιών) με περιορισμένες σωματικές, αισθητηριακές ή διανοητικές ικανότητες, καθώς και άτομα με περιορισμένη εμπειρία ή/και περιορισμένη γνώση.
- Τα παιδιά πρέπει να εποπτεύονται για να υπάρχει σιγουριά ότι δεν παίζουν ή δεν εκκινούν τη συσκευή.

Λειτουργία μόνο υπό εποπτεία

- Η συσκευή μπορεί να λειτουργεί μόνο υπό επίβλεψη.
- Να παραμένετε πάντα κοντά στην συσκευή.

Ακατάλληλη χρήση

- Η ακατάλληλη ή απαγορευμένη χρήση ενδέχεται να προκαλέσει βλάβη στη συσκευή.
- Η συσκευή μπορεί να χρησιμοποιηθεί μόνο όταν η τεχνική της κατάσταση δεν γεννάει αμφιβολία και επιτρέπει την ασφαλή λειτουργία.
- Η συσκευή μπορεί να χρησιμοποιηθεί μόνο εάν όλες οι συνδέσεις έχουν γίνει σύμφωνα με τους κανονισμούς.
- Η συσκευή μπορεί να χρησιμοποιηθεί μόνο όταν είναι καθαρή.
- Χρησιμοποιείτε μόνο γνήσια ανταλλακτικά. Μην επιχειρήσετε ποτέ να επισκευάσετε τη συσκευή μόνοι σας.
- Απαγορεύονται οιοσδήποτε αλλαγές και τροποποιήσεις της συσκευής.

1.3 Προβλεπόμενη χρήση

Οποιαδήποτε χρήση της συσκευής για διάφορους σκοπούς ή/και παρέκκλιση από την προβλεπόμενη χρήση που περιγράφεται παρακάτω απαγορεύεται και θεωρείται ακατάλληλη.

Η ακόλουθη χρήση είναι σύμφωνη με την προβλεπόμενη:

- Διατήρηση ζεστών αρτοσκευάσματος.

1.4 Ακατάλληλη χρήση

Η εσφαλμένη χρήση μπορεί να προκαλέσει σοβαρούς τραυματισμούς σε πρόσωπα και υλικές ζημιές που προκαλούνται από επικίνδυνη τάση, φωτιά και υψηλές θερμοκρασίες. Με τη βοήθεια της συσκευής αυτής μπορεί να γίνονται μόνο οι εργασίες που περιγράφονται σ' αυτές τις οδηγίες χρήσης.

Η ακόλουθη χρήση δεν είναι σύμφωνη με την προβλεπόμενη:

- Ζέσταμα εύφλεκτων, επιβλαβών για την υγεία, που εύκολα εξατμίζονται ή παρόμοιων υγρών ή υλικών.

2 Γενικές πληροφορίες

2.1 Ευθύνη και εγγύηση

Όλες οι πληροφορίες και οι οδηγίες που περιλαμβάνονται στις οδηγίες χρήσης συντάχθηκαν βάσει έγκυρους κανονισμούς, σύγχρονες κατασκευαστικές και μηχανικές γνώσεις, καθώς και τη δική μας γνώση και εμπειρία πολλών ετών. Σε περίπτωση παραγγελίας ειδικών μοντέλων ή προσθέτων λειτουργιών, καθώς και χρήσης των πιο σύγχρονων τεχνικών επιτευγμάτων, η συσκευή που σας έχει παραδοθεί μπορεί να διαφέρει, υπό ορισμένες συνθήκες, από τις περιγραφές και τα σχέδια αυτών εδώ των οδηγιών χρήσης.

Ο κατασκευαστής δεν φέρει ευθύνη για ζημιές και δυσλειτουργίες που προκύπτουν από:

- τη μην τήρηση των οδηγιών χρήσης,
- την ακατάλληλη χρήση,
- τεχνικές τροποποιήσεις του χρήστη,
- τη χρήση των μην προβλεπόμενων ανταλλακτικών.

Διατηρούμε το δικαίωμα να προβούμε σε τεχνικές αλλαγές στο προϊόν για να βελτιώσουμε τις χρηστικές του δυνατότητες και την απόδοσή του.

GR

2.2 Προστασία πνευματικών δικαιωμάτων

Οι οδηγίες χρήσης και τα κείμενα, σχέδια, φωτογραφίες και άλλα στοιχεία περιέχονται σ' αυτές προστατεύονται από τους νόμους περί της πνευματικής ιδιοκτησίας. Χωρίς την έγγραφη άδεια του παραγωγού απαγορεύεται η αναπαραγωγή του περιεχομένου των οδηγιών σε οποιαδήποτε μορφή και με οποιοδήποτε τρόπο, και επίσης του οποιοδήποτε μέρους αυτών καθώς και η χρήση αυτών ή/και διανομή σε τρίτους. Παραβιάσεις των ανωτέρω οδηγούν στην υποχρέωση καταβολής αποζημίωσης. Επιφυλασσόμαστε του δικαιώματος να διεκδικούμε πρόσθετες παροχές.

2.3 Δήλωση συμμόρφωσης

Η συσκευή συμμορφώνεται με τα ισχύοντα πρότυπα και τις οδηγίες της Ευρωπαϊκή Ένωση. Τα παραπάνω επιβεβαιώνονται στη δήλωση συμμόρφωσης ΕΚ. Αν χρειαστεί, θα χαρούμε να σας αποστείλουμε τη σχετική δήλωση συμμόρφωσης.

3 Μεταφορά, συσκευασία και αποθήκευση

3.1 Έλεγχος παράδοσης

Μετά την παραλαβή της συσκευής πρέπει αμέσως να ελέγξετε αν η συσκευή έφτασε ολόκληρη και αν έχουν προκληθεί ζημιές κατά τη διάρκεια της μεταφοράς. Σε περίπτωση ορατών ζημιών λόγω μεταφοράς, πρέπει να αρνηθείτε την παραλαβή της συσκευής ή να την παραλάβετε υπό όρους. Στα έγγραφα μεταφοράς/δελτίο αποστολής της εταιρείας μεταφορών, πρέπει να επισημάνετε την έκταση της ζημίας και να υποβάλετε σχετική καταγγελία. Οι κρυφές ζημιές πρέπει να δηλώνονται αμέσως μετά την ταυτοποίησή τους, καθώς οι αξιώσεις μπορούν να διεκδικηθούν μόνο εντός των προβλεπόμενων προθεσμιών.

Σε περίπτωση που λείπει οποιοδήποτε εξάρτημα ή αξεσουάρ παρακαλώ, επικοινωνήστε με το δικό μας Τμήμα Εξυπηρέτησης Πελατών.

3.2 Συσκευασία

Μην πετάτε το χαρτόνι της συσκευής. Μπορεί να χρειαστεί για την αποθήκευση, τη μεταφορά ή την αποστολή της συσκευής στο δικό μας κέντρο επισκευών σε περίπτωση ενδεχόμενων βλαβών.

Η συσκευασία και τα μεμονωμένα μέρη είναι κατασκευασμένα από ανακυκλώσιμα υλικά. Και ειδικά: πλαστικά φύλλα και πλαστικές σακούλες, συσκευασία από χαρτόνι.

Κατά τη διάθεση των συσκευασιών, τηρήστε τους κανονισμούς στη χώρα σας. Τα υλικά συσκευασίας που μπορεί να επαναχρησιμοποιηθούν πρέπει να ανακυκλώνονται.

3.3 Αποθήκευση

Κρατήστε τη συσκευασία κλειστή μέχρι να εγκατασταθεί η συσκευή και κατά την αποθήκευση ακολουθήστε τις εξωτερικές σημάνσεις σχετικά με την τοποθέτηση και την αποθήκευση. Η συσκευασία πρέπει να αποθηκεύεται μόνο κάτω από τις ακόλουθες συνθήκες:

- σε εσωτερικούς χώρους
- σε ξηρό περιβάλλον και χωρίς σκόνη
- μακριά από επιθετικά μέσα
- σε μέρος προστατευμένο από το φως του ήλιου
- σε χώρο προστατευμένο από μηχανικούς κραδασμούς.

Σε περίπτωση αποθήκευσης μεγαλύτερης διάρκειας (πάνω από τρεις μήνες), χρειάζεται τακτικός έλεγχος όλων των εξαρτημάτων και της συσκευασίας. Αν είναι απαραίτητο, η συσκευασία πρέπει να αντικατασταθεί με καινούργια.

4 Τεχνικά χαρακτηριστικά

4.1 Τεχνικά χαρακτηριστικά

Έκδοση / Ιδιότητες

- Τύπος υάλωσης: υαλοπίνακας τριγύρω
- Τύπος ραφιού (A203113): διάτρητο φύλλο
- Ράφι χωρίς ρύθμιση ύψους
- Ρύθμιση θερμοκρασίας: αδιαβάθμητα
- Είδος πόρτας: ανοιγοκλεινόμενη
- Θέση πόρτας: και στις δυο πλευρές
- Δίσκος νερού για ύγρανση αέρα
- Έλεγχος: περιστροφικός ρυθμιστής
- Διακόπτης λειτουργίας
- Ενδεικτικές λυχνίες: θέρμανση, ενεργοποίηση/απενεργοποίηση
- Χαρακτηριστικά: θέρμανση του κάτω επιπέδου

Όνομασία:	Θερμαινόμενη βιτρίνα BW10
Κωδ. προϊόντος	A203112
Υλικό:	CNS 18/10 πλέξιγκλας
Υλικό της επιφάνειας τοποθέτησης:	475 x 335
Διαστάσεις της επιφάνειας τοποθέτησης (πλάτος x βάθος) σε mm:	CNS 18/10
Αριθμός επιπέδων:	1
Εσωτερικό ύψος σε mm:	155
Εύρος θερμοκρασίας από - έως σε ° C:	30 - 85
Αριθμός πορτών:	2
Στοιχεία σύνδεσης:	0,25 kW 220-240 V 50/60 Hz
Διαστάσεις (πλάτος x βάθος x ύψος) σε mm:	500 x 385 x 280
Βάρος σε kg:	10,4

Όνομασία:	Θερμαινόμενη βιτρίνα BW20
Κωδ. προϊόντος	A203113
Υλικό:	CNS 18/10 πλέξιγκλας
Υλικό της επιφάνειας τοποθέτησης:	475 x 335
Διαστάσεις της επιφάνειας τοποθέτησης (πλάτος x βάθος) σε mm:	CNS 18/10
Αριθμός επιπέδων:	2
Διαστάσεις ραφίου (Π x Β) σε mm:	475 x 335
Εσωτερικό ύψος, κάτω σε mm:	150
Εσωτερικό ύψος, πάνω σε mm:	150
Εύρος θερμοκρασίας από - έως σε ° C:	30 - 85
Αριθμός πορτών:	4
Στοιχεία σύνδεσης:	0,25 kW 220-240 V 50/60 Hz
Διαστάσεις (πλάτος x βάθος x ύψος) σε mm:	500 x 385 x 415
Βάρος σε kg:	13,2

Διατηρούμε το δικαίωμα πραγματοποίησης τεχνικών μετατροπών!

4.2 Λειτουργίες συσκευής

Η θερμαινόμενη βιτρίνα προορίζεται για να διατηρεί τα αρτοσκευάσματα στην καθορισμένη θερμοκρασία και να τα ενυδατώνει χάρη στο δίσκο νερού για ύγρανση αέρα.

Ζεστός, υγρός αέρας σημαίνει ότι τα αρτοσκευάσματα παραμένουν ζεστά και ζουμερά - σαν φρέσκα από το φούρνο - ακόμα και μετά από πολλές ώρες αποθήκευσης. Δύο ανοιγοκλεινόμενες πόρτες, τόσο μπροστά όσο και πίσω, διευκολύνουν την αφαίρεση και την τοποθέτηση και από τις δύο πλευρές.

4.3 Επισκόπηση τμημάτων της συσκευής



Εικ. 1

1. Ανοιγοκλεινόμενη πόρτα με πόμολο από την πλευρά της εξυπηρέτησης
2. Καλώδιο σύνδεσης
3. Διακόπτης ON/ διακόπτης OFF με ενσωματωμένη λυχνία ελέγχου (κόκκινη)
4. Ελεγκτής θερμοκρασίας
5. Ενδεικτική λυχνία θέρμανσης (πράσινη)
6. Δίσκος νερού για ύγρανση αέρα
7. Πόδια (4x)
8. Περιβλήμα
9. Κάτω επιφάνεια έκθεσης
10. Ανοιγοκλεινόμενη πόρτα με χερούλι από την πλευρά του πελάτη

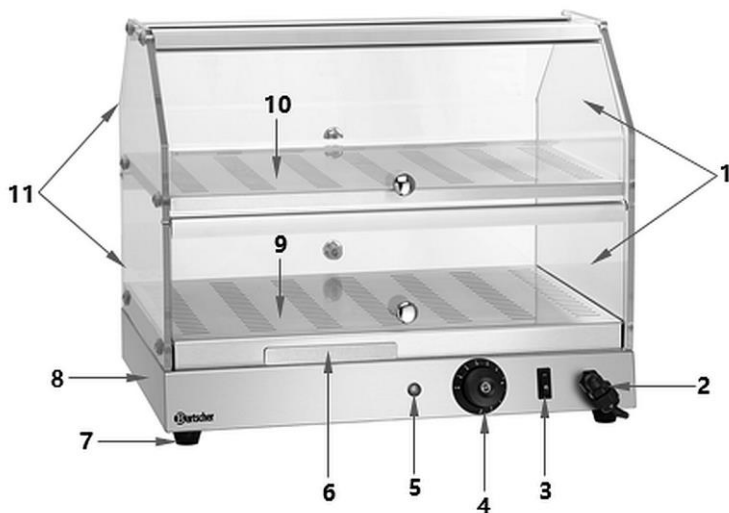

Εικ. 2

GR

1. Ανοιγοκλεινόμενη πόρτα με χερούλι από την πλευρά της εξυπηρέτησης (2x)
2. Καλώδιο σύνδεσης
3. Διακόπτης ON/ διακόπτης OFF με ενσωματωμένη λυχνία ελέγχου (κόκκινη)
4. Ελεγκτής θερμοκρασίας
5. Ενδεικτική λυχνία θέρμανσης (πράσινη)
6. Δίσκος νερού για ύγρανση αέρα
7. Πόδια (4x)
8. Περίβλημα
9. Κάτω επιφάνεια έκθεσης
10. Ράφι
11. Ανοιγοκλεινόμενη πόρτα με χερούλι από την πλευρά του πελάτη

5 Εγκατάσταση και χρήση

5.1 Εγκατάσταση

Αποσυσκευασία / εγκατάσταση

- Αποσυσκευάστε τη συσκευή και αφαιρέστε όλα τα εξωτερικά και εσωτερικά στοιχεία συσκευασίας και τις ασφάλιες για τη μεταφορά.



ΠΡΟΣΕΚΤΙΚΑ!

Κίνδυνος ασφυξίας!

Απαγορεύεται τα παιδιά να έχουν πρόσβαση σε υλικά συσκευασίας όπως πλαστικές σακούλες και στοιχεία φελιζόλ.

- Αν υπάρχει προστατευτική μεμβράνη πάνω στη συσκευή, αφαιρέστε την. Πρέπει να βγάλετε την προστατευτική μεμβράνη προσεκτικά έτσι ώστε να μην αφήσετε υπολείμματα κόλλας. Εναλλακτικά αφαιρέστε τα υπολείμματα της κόλλας με κατάλληλο διαλυτικό.
- Προσέξτε να μην καταστρέψετε την πινακίδα τύπου και τις προειδοποιητικές οδηγίες στη συσκευή.
- **Ποτέ** μην τοποθετείτε τη συσκευή σε περιβάλλον με υγρασία ή υγρό.
- Πρέπει να τοποθετήσετε τη συσκευή έτσι ώστε η πρίζα να είναι πάντα εύκολα διαθέσιμη με σκοπό τη γρήγορη αποσύνδεση της συσκευής όταν υπάρξει τέτοια ανάγκη.
- Η συσκευή πρέπει να τοποθετηθεί σε μια επιφάνεια με τις ακόλουθες ιδιότητες:
 - ίσια, με επαρκή φέρουσα ικανότητα, ανθεκτική στο νερό, στεγνή και ανθεκτική στις υψηλές θερμοκρασίες
 - αρκετά μεγάλη, έτσι ώστε η εργασία με τη συσκευή να γίνεται χωρίς προβλήματα
 - εύκολα προσβάσιμη
 - έχοντας που έχει καλό εξαερισμό.
- Διατηρήστε απόσταση 20 cm από εύφλεκτους τοίχους και άλλα αντικείμενα.

Σύνδεση με ηλεκτρικό ρεύμα

- Βεβαιωθείτε ότι τα τεχνικά χαρακτηριστικά της συσκευής (βλ. την αναγνωριστική πινακίδα) ταιριάζουν με τα στοιχεία του τοπικού δικτύου.
- Συνδέστε τη συσκευή σε μια μόνη, επαρκώς προστατευμένη πρίζα με προστατευτική επαφή. Μην συνδέετε τη συσκευή σε μια πολλαπλή υποδοχή.
- Κατευθύνετε το καλώδιο σύνδεσης έτσι ώστε κανείς να μην μπορεί να πατήσει πάνω του ή να περάσει πάνω από αυτό.

5.2 Χρήση



ΠΡΟΕΙΔΟΠΟΙΗΣΗ!

Κίνδυνος εγκαύματος!

Κατά τη λειτουργία, το περίβλημα, οι υαλοπίνακες και τα ράφια γίνονται πολύ ζεστά και παραμένουν ζεστά για κάποιο χρονικό διάστημα μετά την απενεργοποίηση.

Μην αγγίζετε καυτά μέρη της συσκευής κατά τη λειτουργία και αμέσως μετά την απενεργοποίησή της.

Χρησιμοποιήστε τα χερούλια που παρέχονται για να ανοίγετε τις ανοιγοκλεινόμενες πόρτες.

Για να αφαιρέσετε τα αρτοσκευάσματα χρησιμοποιείτε κατάλληλα αξεσουάρ (λαβίδες, πιρούνια κ.λπ.).

Πριν από τη χρήση

1. Πριν να αρχίσετε να χρησιμοποιείτε τη συσκευή, καθαρίστε τη σύμφωνα με τις οδηγίες που αναφέρονται στο σημείο 6 «**Καθαρισμός**».
2. Επομένως, στεγνώστε τη συσκευή καλά.



Εικ. 3

3. Πριν από τη χρήση, τοποθετείτε πάντα το δίσκο νερού στη συσκευή.

Το άνοιγμα για το δίσκο νερού βρίσκεται στην πλευρά της εξυπηρέτησης κάτω από την ανοιγόμενη πόρτα. Ο δίσκος νερού προορίζεται για τη δημιουργία της σωστής ποσότητας υγρασίας στη βιτρίνα, διατηρώντας τη ζεστή, ώστε τα αρτοσκευάσματα να μην στεγνώνουν πολύ γρήγορα.

4. Γεμίστε τον δίσκο με νερό.

ΟΔΗΓΙΑ!

Βάλτε μόνο τόσο νερό ώστε να μην υπερχειλίσει.

Παρατηρείτε το νερό στον δίσκο νερού, εάν χρειάζεται προσθέστε νερό.

GR

Ενεργοποίηση συσκευής

1. Συνδέστε τη συσκευή στην κατάλληλη μόνη πρίζα.
 2. Εκκινήστε τη συσκευή βάζοντας τον διακόπτη λειτουργίας στη θέση «I».
- Ανάβει η κόκκινη ενδεικτική λυχνία τροφοδοσίας στον διακόπτη λειτουργίας.

3. Ρυθμίστε την επιθυμητή θερμοκρασία για τα πιάτα.

Η θερμοκρασία μπορεί να ρυθμίζεται ομαλά από 30 °C έως 85 °C με τον ελεγκτή θερμοκρασίας.

Η πράσινη ενδεικτική λυχνία προθέρμανσης θα ανάψει και θα παραμείνει αναμμένη μέχρι να επιτευχθεί η καθορισμένη θερμοκρασία. Μόλις επιτευχθεί η θερμοκρασία, αυτή η ενδεικτική λυχνία σβήνει.

Όταν η θερμοκρασία στη θερμαινόμενη βιτρίνα πέσει, αυτή η ενδεικτική λυχνία ανάβει ξανά και η συσκευή θερμαίνεται ξανά στη ρυθμισμένη θερμοκρασία.

Διατήρηση ζεστών αρτοσκευάσματος



Εικ. 4

GR

4. Ανοίξτε τη ανοιγοκλεινόμενη πόρτα στην πλευρά εξυπηρέτησης.
5. Τοποθετήστε τα απαραίτητα αρτοσκευάσματα στην επιφάνεια της βιτρίνας ή στο ράφι της συσκευής.
6. Κλείστε την ανποιοκλεινόμενη πόρτα της βιτρίνας που συγκρατεί τη θερμότητα. Τα αρτοσκευάσματα θα διατηρούνται ζεστά στην καθορισμένη θερμοκρασία για το απαιτούμενο χρονικό διάστημα. Τόσο οι μπροστινές όσο και οι πίσω ανοιγοκλεινόμενες πόρτες της θερμαινόμενης βιτρίνας μπορούν να ανοίγουν με τα χερούλια για την εισαγωγή ή την αφαίρεση αρτοσκευασμάτων.
7. Σερβίρετε τα αρτοσκευάσματα όπως χρειάζεται.
8. Κλείστε την ανοιγοκλεινόμενη πόρτα για να μειώσετε την απώλεια θερμού αέρα στη βιτρίνα διατήρησης θερμότητας.

ΟΔΗΓΙΑ!

Εάν άλλα τρόφιμα εκτός από αρτοσκευάσματα προϊόντα (π.χ. λαχανικά) πρόκειται να θερμανθούν σε υψηλότερες θερμοκρασίες στη συσκευή, ο δίσκος νερού και η κάτω επιφάνεια της θόνης πρέπει να αφαιρεθούν από τη συσκευή.

Τοποθετήστε τα επιθυμητά προϊόντα διατροφής σε κατάλληλους δίσκους GN απευθείας στο κάτω μέρος της θερμαινόμενης βιτρίνας.

Απενεργοποίηση της συσκευής

1. Εάν η συσκευή δεν θα χρησιμοποιείται πλέον, αφαιρέστε όλα τα φαγητά.
2. – Γυρίστε τον ρυθμιστή θερμοκρασίας στη θέση «0» (ΑΠΕΝΕΡΓ.).
3. Απενεργοποιήστε τη συσκευή θέτοντας τον διακόπτη λειτουργίας στη θέση «0».
4. Αποσυνδέστε τη συσκευή από την τροφοδοσία ρεύματος (τραβήξτε το φως από την πρίζα!).

6 Καθαρισμός

6.1 Οδηγίες ασφαλείας κατά τον καθαρισμό

- Πριν από τον καθαρισμό, η συσκευή πρέπει να αποσυνδεθεί από την παροχή ρεύματος.
- Αφήστε τη συσκευή να κρυώσει εντελώς.
- Προσέξτε να μην εισέλθει νερό μέσα στη συσκευή. Μην βυθίζετε τη συσκευή σε νερό ή άλλα υγρά κατά τον καθαρισμό. Για να καθαρίσετε τη συσκευή μην χρησιμοποιήσετε ρεύμα νερού υπό πίεση.
- Μην χρησιμοποιείτε αιχμηρά ή μεταλλικά αντικείμενα (μαχαίρι, πιρούνι κ.λπ.) για να καθαρίσετε τη συσκευή. Τα αιχμηρά αντικείμενα μπορούν να βλάψουν τη συσκευή και να προκαλέσουν ηλεκτροπληξία όταν έρχονται σε επαφή με τα αγώγιμα στοιχεία.
- Μην χρησιμοποιείτε λειαντικά καθαριστικά που περιέχουν διαλύτες ούτε καυστικά μέσα καθαρισμού. Μπορούν να βλάψουν την επιφάνεια.

6.2 Καθαρισμός

1. Η συσκευή πρέπει να καθαρίζεται τακτικά στο τέλος της εργάσιμης ημέρας, εάν είναι απαραίτητο και εν τω μεταξύ ή όταν η συσκευή δεν θα χρησιμοποιηθεί για μεγάλο χρονικό διάστημα.
2. Αφαιρέστε από τη συσκευή τα φαγητά.
3. Η κάτω επιφάνεια και το ράφι πρέπει να καθαρίζονται προσεκτικά με ζεστό νερό και ένα μαλακό πανί. Χρησιμοποιήστε ένα ήπιο απορρυπαντικό, εάν είναι απαραίτητο.

ΟΔΗΓΙΑ!

Η κάτω επιφάνεια και το ράφι πρέπει να καθαρίζονται επιμελώς με ζεστό νερό και ένα μαλακό πανί.

4. Σκουπίστε τα με ένα καθαρό πανί για να αφαιρέσετε εντελώς τυχόν υπολείμματα καθαριστικού.
5. Αφαιρέστε τον δίσκο νερού από τη συσκευή. Καθαρίστε τον με ζεστό νερό, ήπιο απορρυπαντικό και ένα μαλακό πανί ή σφουγγάρι.
6. Το περίβλημα της συσκευής, οι πλαϊνοί υαλοπίνακες καθώς και οι ανοιγοκλεινόμενες πόρτες πρέπει να σκουπίζονται από μέσα και απ' έξω με ένα μαλακό, υγρό πανί. Να το ξεπλύνετε με καθαρό νερό.
7. Τέλος στεγνώστε καλά όλες τις επιφάνειες που έχετε πλύνει.
8. Συσκευή να καθαρίζεται τακτικά στο εσωτερικό με καθαριστικό απολύμανσης που προορίζεται για επαφή με τρόφιμα. Ακολουθήστε τις οδηγίες του κατασκευαστή του καθαριστικού.

GR

7 Ανακύκλωση

Ηλεκτρικές συσκευές



Ο ηλεκτρικός εξοπλισμός σημειώνεται με αυτό το σύμβολο. Οι ηλεκτρικές συσκευές πρέπει να απορρίπτονται και να ανακυκλώνονται με κατάλληλο και φιλικό προς το περιβάλλον τρόπο. Μην πετάτε ηλεκτρικές συσκευές μαζί με οικιακά απορρίμματα. Αποσυνδέστε τη συσκευή από την παροχή ρεύματος και αφαιρέστε το καλώδιο σύνδεσης από τη συσκευή.

Οι ηλεκτρικές συσκευές πρέπει να μεταφέρονται σε καθορισμένα σημεία συλλογής.