

TSA300V



300055

Bartscher GmbH
Franz-Kleine-Str. 28
D-33154 Salzkotten
Niemcy

tel. +49 5258 971-0
fax: +49 5258 971-120
Infolinia serwisowa: +49 5258 971-197
www.bartscher.com

Wersja: 1.0

Data sporządzenia: 2023-03-03

Oryginalna instrukcja obsługi

Dane techniczne

Nazwa:	Wózek do serwowania TSA300V
Numer art.:	300055
Materiał:	tworzywo sztuczne, aluminium
Ilość półek:	3
Wymiary półek (szer. x gł.) w mm:	785 x 485
Odstęp pomiędzy półkami w mm:	295
Nośność na półkę, maks. w kg:	40
Nośność całkowita, maks. w kg:	120
Ilość kółek skrętnych:	4
Kółka skrętne z blokadą:	2
Średnica kółek skrętnych w mm:	100
Ilość odbojów do kółek:	4
Materiał odbojów do kółek:	tworzywo sztuczne
Wymiary (szer. x gł. x wys.) w mm:	1000 x 495 x 920
Ciężar w kg:	15,4

Zastrzega się prawo do wprowadzania zmian technicznych!

Wersja / właściwości

- Kolor: czarny
- Stan dostawy: zestaw do składania, łatwy montaż
- Zastosowanie:
 - transportowanie
 - serwowanie
 - sprzątanie
- Wersja: półki
- Obudowa: 3-stronna
- Rant: z 3 stron
- Z uchwytemi

Użytkowanie zgodnie z przeznaczeniem

Wszelkie stosowanie urządzenia w celu różnym i/lub odbiegającym od jego normalnego przeznaczenia opisanego poniżej jest zabronione i uznawane za użytkowanie niezgodne z przeznaczeniem.

PL

Następujące użytkowanie jest zgodne z przeznaczeniem:

- Sprzątanie i transportowanie naczyń,
- Serwowanie potraw.

Wyposażenie (nie należy do zakresu dostawy)

Zestaw pojemników do sprzątania TSA300V

do wózka do serwowania TSA300V

Pojemnik na odpadki:

szer. 343 x gł. 230 x wys. 440 mm

Pojemnik na sztućce:

szer. 333 x gł. 230 x wys. 173 mm

Waga: 2,0 kg.

Nr art. 300061



PL

Rys. 1

Zakres dostawy / Nazwy części

1. Rozpakować wózek do serwowania i usunąć materiał opakowaniowy zgodnie z przepisami dot. ochrony środowiska.
2. Sprawdzić kompletność dostawy na podstawie poniższej listy i rysunku 2:

Nr	Nazwa	Ilość
1	Uchwyt	2x
2	Półka górna	1x
3	Śruba do uchwytu	4x
4	Ścianka tylna (duża)	2x
5	Ścianka boczna (mała)	4x
6	Element dystansowy	8x
7	Półka środkowa	1x
8	Półka dolna	1x
9	Kółka skrętne	4x
10	Ośłona (opcjonalna przy montażu 1-uchwytowym)	2x

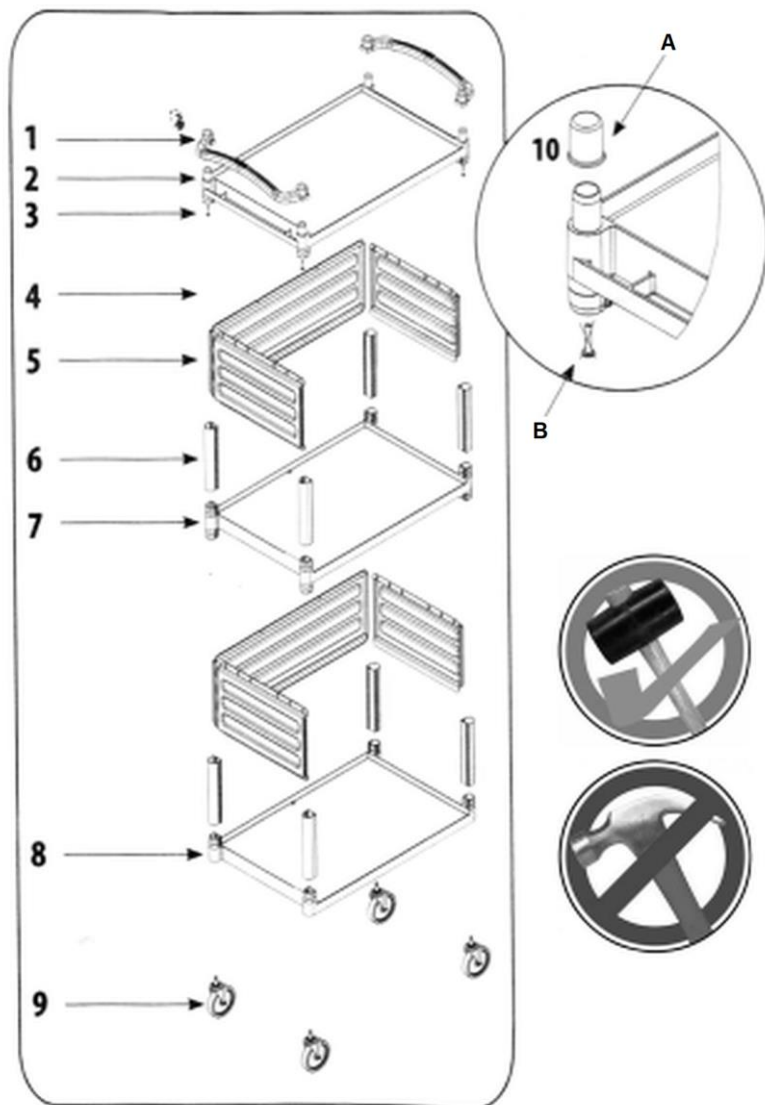

PL

Rys. 2

Montaż

1. Pod każdą półką sprawdzić oznaczenie dla półek dolnych, środkowych lub górnych.
2. Rozpocząć montaż od półki dolnej (8, rys. 2).
3. W rogach dolnej półki umieścić 4 elementy dystansowe (6).

WSKAZÓWKA!

Użyć gumowego młotka, aby wbić każdy element dystansowy w dół, aż nie będzie żadnych szczelin między elementami dystansowymi a mocowaniami narożników dolnej półki.



4. Najpierw nałożyć tylną ściankę (4), wkładając ją w przewidziane do tego szczeliny w elementach dystansowych (6).
5. W ten sam sposób zamocować ścianki boczne (5) po prawej i lewej stronie w elementach dystansowych (6) (rys. 3).
6. Upewnić się, że wszystkie ścianki dobrze zatrzasnęły się w szczelinach.

PL

Rys. 3

7. Następnie nałożyć półkę środkową (7) na elementy dystansowe (6).
8. W rogach środkowej półki (7) umieścić 4 kolejne elementy dystansowe (6). Do prawidłowego zamocowania elementów dystansowych użyć gumowego młotka.
9. Powtórzyć kroki 4 i 5 w celu zamocowania ścianek tylnych i bocznych.
10. Przed zamontowaniem górnej półki (2) na wózku do serwowania, zamocować na niej obydwie uchwyty (1).
11. Zabezpieczyć uchwyty w dolnych otworach górnej półki za pomocą dołączonych śrub (3).
12. Teraz z pomocą gumowego młotka zamocować na elementach dystansowych (6) górną półkę (2) z zamontowanymi uchwytami (1).
13. Jeśli używany będzie tylko jeden uchwyt zamiast dwóch, należy zwrócić uwagę na wycięcie w górnej części rys. 1.
A – opcjonalne osłony (10) dla wózka do serwowania z jednym uchwytem.
B – ze śrubą do uchwytu w przypadku używania osłon.



14. Położyć wózek do serwowania na boku.
15. Za pomocą gumowego młotka zamocować kółka skrętne (9) do dolnej półki (8) wózka do serwowania.
16. Postawić wózek do serwowania na kółkach skrętnych.

Rys. 4

Załadunek wózka do serwowania

1. Wózek do serwowania z 3 półkami może być używany do serwowania, sprzątania i transportowania.
2. W zależności od potrzeb, na półkach wózka do serwowania umieścić naczynia, sztuce itd.

Ranty na półkach zapobiegają ześlizgiwaniu się transportowanych przedmiotów.

Dzięki trójstronnej obudowie wózek skrywa przed wzrokiem transportowane przedmioty, takie jak np. brudne naczynia.



Rys. 5

Czyszczenie

UWAGA!

Nie używać do czyszczenia żadnych środków szorujących, zawierających rozpuszczalniki ani żrących środków czyszczących. Mogą one uszkodzić powierzchnię.

1. Wózek do serwowania czyścić regularnie ciepłą wodą i miękką, wilgotną szmatką. W razie potrzeby użyć łagodnego środka czyszczącego.
2. Osuszyć wózek do serwowania miękką ściereczką.