

TT2000

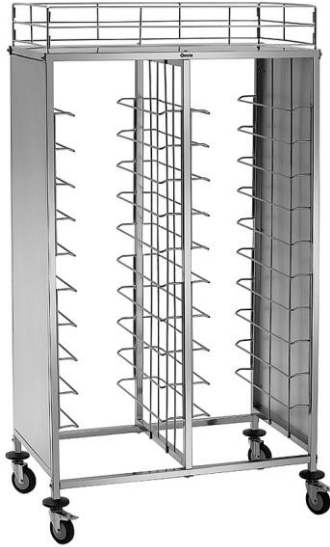

300187

Bartscher GmbH
Franz-Kleine-Str. 28
D-33154 Salzkotten
Allemagne

tél. +49 5258 971-0
fax : +49 5258 971-120
Hotline technique : +49 5258 971-197
www.bartscher.com

Version: 3.0

Date de création : 2024-08-21

Manuel d'utilisation original

Caractéristiques techniques

Nom:	Chariot à plateaux TT2000
Numéro d'article :	300187
Matériau:	acier inoxydable
Nombre de glissières :	20
Distance entre les glissières en mm :	120
Charge max. par paire de glissières :	10
Dimensions de la surface de dépose (largeur x profondeur), en mm :	450 x 560
Hauteur de la rambarde en mm :	154
Capacité max. de la surface de dépose en kg :	10
Charge totale max. en kg :	80
Nombre de roulettes de direction :	4
Roulettes avec freins :	2
Diamètre des roulettes en mm :	100
Nombre de tampons de butée :	4
Matériau des tampons de butée :	plastique
Dimensions (largeur x profondeur x hauteur) en mm :	1.155 x 680 x 1.840
Poids en kg :	39,6

FR

Nous nous réservons le droit d'introduire des modifications techniques !

Modèle / caractéristiques

- État lors de la livraison : livré en kit, montage simple
- Domaine d'utilisation : transporter, débarrasser
- Version : à glissières
- Conçu pour :
 - plateaux de cantine standard (443 x 343 mm)
 - bacs GN 1/1 GN de profondeur minimale de 40 mm (ne convient pas aux plateaux GN)
- Remplissage des deux côtés

Utilisation conforme à l'usage

L'appareil est conçu uniquement pour l'utilisation décrite dans le mode d'emploi, avec des composants fournis et agréés.

Toute autre utilisation est considérée comme non conforme à l'usage. Le fabricant n'est aucunement responsable des dommages en résultant. Dans ces cas, l'opérateur/l'utilisateur est le seul responsable









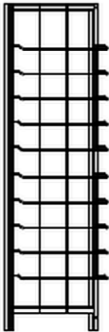
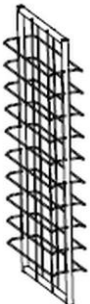

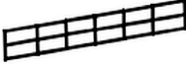
L'utilisation suivante est conforme à l'usage :

- pour débarrasser les plateaux,
- pour transporter les bacs GN.

Contenu de la livraison / Noms des pièces

- Déballer le chariot à plateaux et éliminer l'emballage conformément aux normes relatives à la protection de l'environnement.
- Vérifier s'il ne manque pas de pièces selon la liste ci-dessous :

Pièces	Quantité	Nom
	2	Partie latérale avec 10 glissières à plateaux préinstallées sur les parois latérales
	1	Partie centrale avec 10 glissières pour plateaux préinstallées des deux côtés

	1	Tablette avec rambarde
	2	Rambarde avant
	2	Rambarde latérale
	4	Barre transversale
	1	Clé Allen
	12	Vis M8*55
	12	Rondelle carrée
	4	Butée de roulette de direction
	2	Roulette de direction avec frein
	2	Roulette de direction sans frein
	4	Écrou M5

Montage

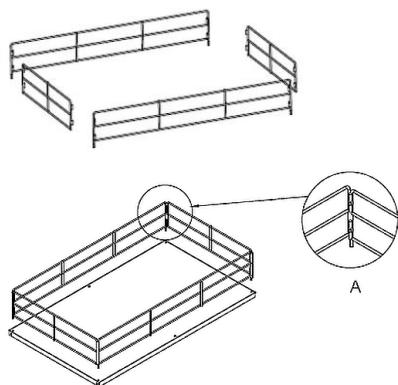

Fig. 1

1. D'abord, fixer les rambardes à la tablette supérieure. Raccorder les rambardes à l'aide des boulons (fig. 1 A).
2. Placer les rambardes montées sur la tablette. Visser les rambardes à la tablette avec les écrous M5.

FR

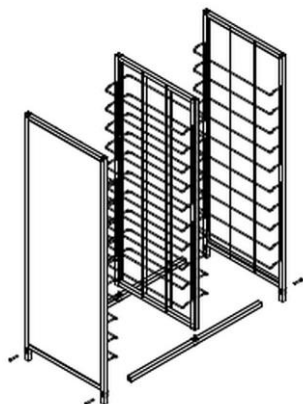

Fig. 2

3. Assembler les 2 traverses (en bas) à la partie latérale du chariot à plateaux.
4. Placer les rondelles carrées entre la traverse inférieure et la pièce latérale ainsi qu'entre la pièce latérale et chaque vis M8*55, serrer ensuite à l'aide de la clé Allen.
5. Assembler les 2 traverses (en bas) à la partie centrale et la deuxième partie latérale, en utilisant les rondelles et les vis comme décrit plus haut.

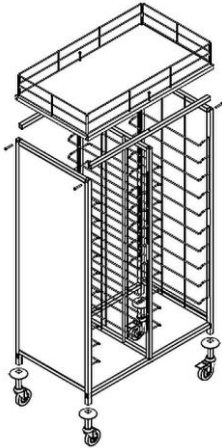

Fig. 3

6. Poser le chariot à plateaux sur le côté.
7. Fixer les 4 tampons pour les roulettes de direction sur les tubes carrés des pièces latérales.
8. Enfin, visser les roulettes de direction dans les tubes carrés des pièces latérales.
9. Poser le chariot à plateaux sur les roulettes de direction.
10. Placer la tablette assemblée avec la rambarde (point 1-2) sur le cadre du chariot à plateaux.
11. Visser la tablette avec la rambarde au cadre du chariot à plateaux.

Installation

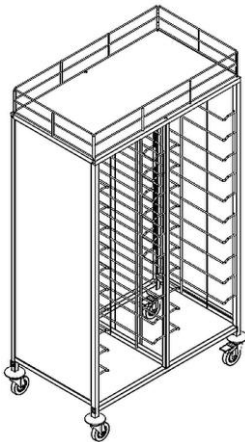

Fig. 4

1. Vérifier la stabilité du chariot à plateaux.
2. Nivelier le chariot à plateaux à l'aide des roulettes de direction, en les vissant ou en les dévissant.
3. Une fois le chariot à plateaux placé à l'endroit souhaité, sécuriser les 2 roulettes de direction à l'aide des freins pour que le chariot à plateaux ne soit pas accidentellement déplacé ni renversé.

Chargement du chariot à plateaux

Le chariot à plateaux permet le chargement des deux côtés.

1. Placer sur les glissières les plateaux adaptés, selon les besoins.
2. Poser sur le plateau supérieur les tasses, les verres, etc.

Les rambardes de la tablette protègent la vaisselle contre la chute.

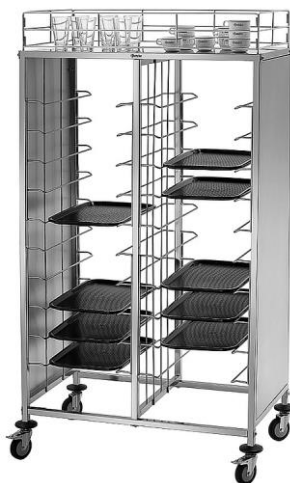

Fig. 5

FR

Nettoyage

ATTENTION !

Les produits abrasifs, les produits nettoyants à base de solvants ou de substances caustiques peuvent endommager la surface.

Utiliser uniquement des produits adaptés à l'acier pour le nettoyage.

1. Nettoyer régulièrement le chariot à plateaux avec de l'eau tiède et un chiffon doux humide. Utiliser un produit nettoyant doux en cas de besoin.
2. Essuyer le chariot à plateaux avec un chiffon doux.