

TT2000

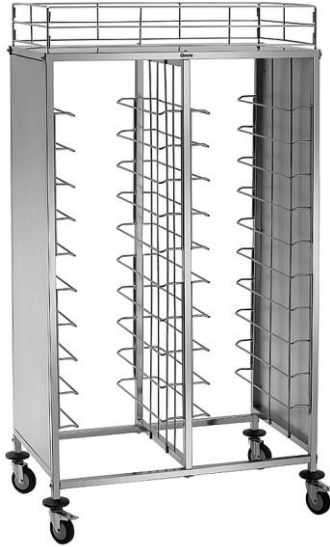

300187

Bartscher GmbH
Franz-Kleine-Str. 28
D-33154 Salzkotten
Alemanha

tel. +49 5258 971-0
fax.: +49 5258 971-120
Linha de atendimento: +49 5258 971-197
www.bartscher.com

Versão: 3.0

Data de preparação: 2024-08-21

Manual de instruções original

Parâmetros técnicos

Nome:	Carrinho de catering TT2000
Número de ref.:	300187
Material:	aço inoxidável
Número de gavetas:	20
Distância entre pares de guias em mm:	120
Capacidade de carga por par de guias, máx. em kg:	10
Dimensões da prateleira (L x P) em mm:	450 x 560
Altura da grade em mm:	154
Capacidade máx. de carga da prateleira em kg:	10
Capacidade de carga total, máx. em kg:	80
Número de rodas giratórias:	4
Rodas giratórias com travões:	2
Diâmetro das rodas em mm:	100
Número de tampões das rodas:	4
Material dos tampões das rodas:	plástico
Dimensões (L x P x A) em mm:	1.155 x 680 x 1.840
Peso em kg:	39,6

Sujeito a alterações técnicas!

Versão / propriedades

- Condição de entrega: kit de montagem, montagem simples
- Aplicação: transporte, limpeza
- Versão: guias
- Projetado para:
 - bandejas de cantina padrão (443 x 343 mm)
 - recipientes GN 1/1 GN profundidade mínima 40 mm (não adequado para bandejas GN)
- Acesso de ambos os lados

Uso pretendido

O aparelho destina-se exclusivamente à utilização descrita no manual de instruções com os componentes fornecidos e aprovados.



Qualquer outra utilização é considerada como não sendo a prevista. O fabricante não se responsabiliza por eventuais danos daí resultantes. Nestes casos, a responsabilidade recai exclusivamente sobre o utilizador/operador







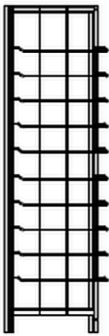

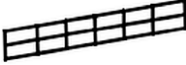

A seguinte utilização é a prevista:

- limpeza de bandejas,
- transporte de contentores GN.

Âmbito de entrega / Nome dos elementos

- Desembale o carrinho de catering e retire o material de embalagem de acordo com as normas ambientais.
- Verifique se os elementos estão completos, com base na seguinte lista:

Elementos	Quantidade	Nome
	2	Parte lateral com 10 guias de bandeja pré-montados e parede lateral
	1	Parte central com 10 guias de bandejas pré-montados em ambos os lados

	1	Prateleira com grade
	2	Grade dianteira
	2	Grade lateral
	4	Barra
	1	Chave Allen
	12	Parafuso M8*55
	12	Anilha quadrada
	4	Tampão para roda giratória
	2	Roda giratória com travão
	2	Roda giratória sem travão
	4	Porca M5

Montagem

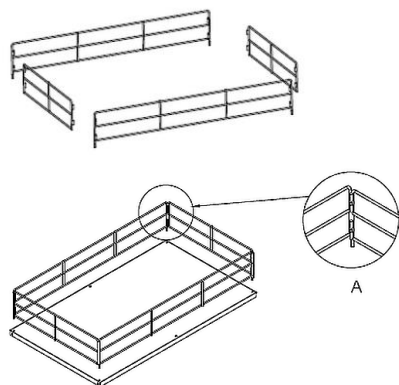

Fig. 1

1. Primeiro, monte as grades na prateleira superior. Conecte as barras usando os pinos (fig. 1 A).
2. Coloque as grades montadas na prateleira. Aparafuse as barras e a prateleira com as porcas M5.

PT

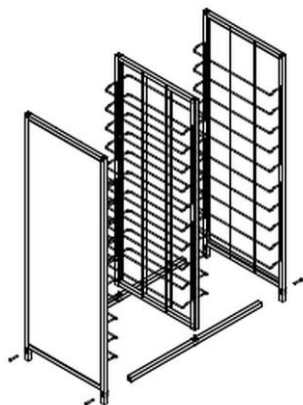

Fig. 2

3. Fixe as 2 barras (inferiores) na lateral do carrinho de catering.
4. Coloque uma anilha quadrada entre a barra inferior e a parte lateral, e entre a parte lateral e cada parafuso M8*55 e aperte-os com a chave Allen.
5. Ligue as 2 barras (na parte inferior) à parte central e a segunda parte lateral com anilhas e parafusos, conforme descrito acima.

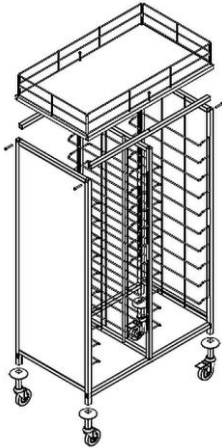

Fig. 3

6. Coloque o carrinho de catering de lado.
7. Conecte os 4 tampões das rodas giratórias nos tubos quadrados das peças laterais.
8. Finalmente, aparafuse as rodas giratórias nos tubos quadrados das peças laterais.
9. Coloque o carrinho de catering sobre as rodas giratórias.
10. Coloque as prateleiras compostas com a grade (ponto 1- 2) na armação do carrinho de catering.
11. Aparafuse a prateleira com a grade à armação do carrinho de catering.

Instalação

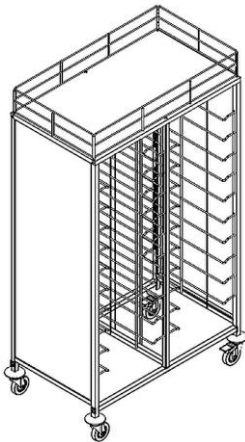

Fig. 4

1. Verifique a estabilidade do carrinho de catering.
2. Nivele o carrinho de bandeja com rodas giratórias desapertando ou aparafusando-as.
3. Depois de colocar o carrinho de catering no local pretendido, trave as 2 rodas giratórias de modo a que o carrinho de catering não seja acidentalmente deslocado para outro local ou virado.

Acesso ao carrinho de catering

O carrinho de catering possibilita o acesso de ambos os lados

1. Coloque as bandejas adequadas nas guias, conforme necessário.
2. Coloque chávena, copos, etc. na prateleira superior.

As grades das prateleiras evitam que os utensílios caiam.

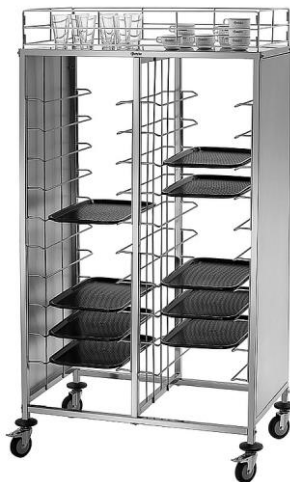

Fig. 5

PT

Limpeza

ATENÇÃO!

Agentes de limpeza que contenham solventes ou substâncias corrosivas podem danificar a superfície.

Para a limpeza, utilize apenas agentes adequados para aço inoxidável.

1. Limpe regularmente o carrinho de catering com água morna e um pano macio e húmido. Utilize um detergente suave, se necessário.
2. Seque o carrinho com um pano macio.