

**TT2000**

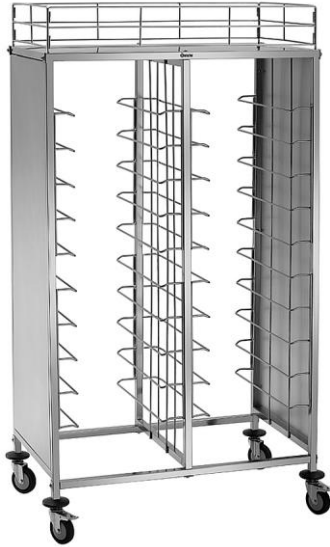

**300187**

Bartscher GmbH  
Franz-Kleine-Str. 28  
D-33154 Salzkotten  
Duitsland

tel. +49 5258 971-0  
fax.: +49 5258 971-120  
**Infolinia service:** +49 5258 971-197  
[www.bartscher.com](http://www.bartscher.com)

Versie: 3.0

Datum van opmaak: 2024-08-21

## **Originele gebruiksaanwijzing**

## Technische parameters

<b>Benaming:</b>	<b>Plateauwagen TT2000</b>
Artikelnummer:	<b>300187</b>
Materiaal:	roestvrij staal
Aantal inschuifelementen:	20
Afstand tussen geleiderparen in mm:	120
Draagcapaciteit inschuifelementen, max. in kg:	10
Afmetingen legvlak (b x d) in mm:	450 x 560
Hoogte reling in mm:	154
Draagvermogen legvlak, max. in kg:	10
Totale draagvermogen max. in kg:	80
Aantal zwenkwielen:	4
Zwenkwielen met remmen:	2
Diameter wielen in mm:	100
Aantal wielbuffers:	4
Materiaal wielbuffers:	kunststof
Afmetingen (b x d x h) in mm:	1.155 x 680 x 1.840
Gewicht in kg:	39,6

Recht op technische veranderingen voorbehouden!

## Versie / eigenschappen

- Aanlevertoestand: bouwpakket, eenvoudige montage
- Toepassingsgebied: transporteren, afruimen
- Versie: geleiderparen
- Ontworpen voor:
  - kantine-norm-dienbladen (464 x 343 mm)
  - GN-reservoirs 1/1 GN minimale diepte 40 mm (niet geschikt voor GN-dienbladen)
- Tweezijdig te vullen

## Gebruik volgens bestemming

Het apparaat is alleen bedoeld voor het gebruik zoals beschreven in de gebruiksaanwijzing met de meegeleverde en goedgekeurde onderdelen.



Elk ander gebruik wordt beschouwd als ongevoegd. De fabrikant is niet aansprakelijk voor schade die hieruit voortvloeit. In dergelijke gevallen ligt de verantwoordelijkheid uitsluitend bij de gebruiker/bediener







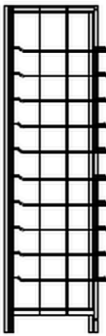

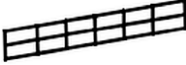

De volgende toepassing is de toepassing zoals bedoeld:

- afruimen van dienbladen,
- transporteren GN-reservoirs.

## Leveromvang / Benaming van de onderdelen

- Pak de plateauwagen uit en werp het verpakkingsmateriaal weg in overeenstemming met de milieuvorschriften.
- Controleer aan de hand van de volgende lijst of de levering volledig is:

Elementen	Hoeveelhe id	Naam
	2	Zijgedeelte met 10 voorgemonteerde plateaugeleiders en zijwand.
	1	Middengedeelte met 10 voorgemonteerde plateaugeleiders aan beide zijden

	1	Relingplank
	2	Voorste reling
	2	Zijreling
	4	Dwarsbalk
	1	Inbussleutel
	12	Schroef M8*55
	12	Vierkante sluitring
	4	Buffer voor zwenkwiel
	2	Zwenkwiel met blokkade
	2	Zwenkwiele zonder blokkade
	4	Moer M5

## Montage

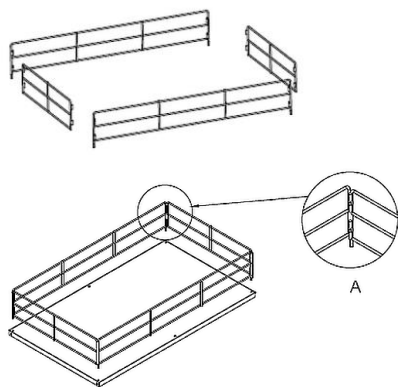

Afb. 1

1. Zet eerst de relingen voor de bovenste plank in elkaar. Verbind de rails door middel van dwarsbalken (Fig. 1 A).
2. Plaats de geassembleerde rails op het schap. Schroef de rails en plank aan elkaar met M5 moeren.

NL

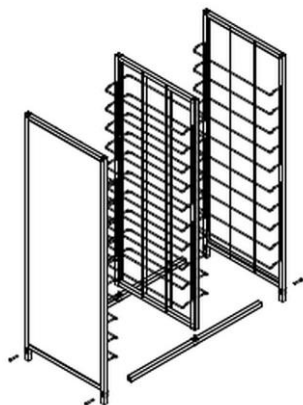

Afb. 2

3. Bevestig de 2 dwarsstangen (onder) aan het zijgedeelte van de plateauwagen.
4. Plaats een vierkante sluitring tussen de onderste dwarsbalk en het zijgedeelte en tussen het zijgedeelte en elke M8\*55 bout en draai ze vast met een inbusleutel.
5. Bevestig de 2 dwarsbalken (onderaan) aan het middenstuk en het andere zijstuk met ringen en schroeven zoals beschreven hierboven.

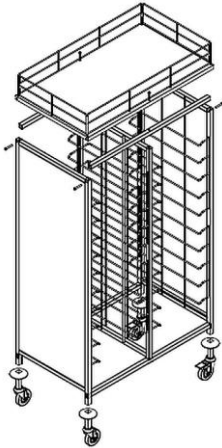

Afb.3

6. Leg de plateauwagen op zijn kant.
7. Monteer de 4 wielbuffers aan de zwenkwielen op de vierkante buizen van de zijkanen.
8. Tot slot de zwenkwielen in de vierkante buizen van de zijkanen draaien.
9. Plaats de plateauwagen op de zwenkwielen.
10. Plaats de opgevouwen legborden met railing (punt 1-2) op het frame van de dienbladwagen.
11. Schroef de plank met reling vast aan het onderstel van de plateauwagen.

## Installatie

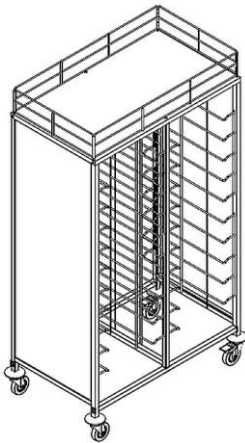

Afb.4

1. Controleer de stabiliteit van de plateauwagen.
2. De plateauwagen kan worden genivelleerd door de zwenkwielen in- of uit te draaien.
3. Eenmaal de plateauwagen op de gewenste plaats staat, zet u de 2 zwenkwielen vast met de sloten, zodat de plateauwagen niet per ongeluk naar een andere plaats verplaatst wordt of omgestoten wordt.

## Het laden van de plateauwagen

De plateauwagen kan tweezijdig gevuld worden.

1. Op de inschuifelementen de juiste dienbladen naar behoefte plaatsen.
2. Zet kopjes, glazen enz. op het bovenste dienblad.

De reling van het schap voorkomen dat het vaatwerk naar beneden valt.

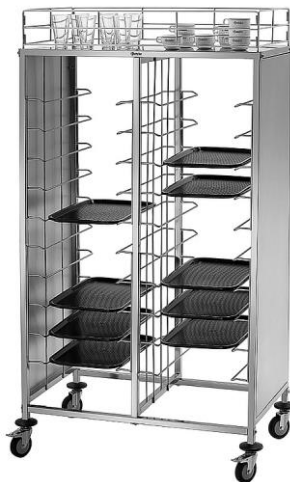

Afb. 5

NL

## Reiniging

### **OPGELET!**

**Schuurmiddelen, reinigingsmiddelen die oplosmiddelen of bijtende stoffen bevatten kunnen het oppervlak beschadigen.**

Gebruik voor het schoonmaken alleen middelen die geschikt zijn voor roestvrij staal.

1. De plateauwagen regelmatig reinigen met warm water en een zacht, vochtig doekje. Als het nodig is, een mild reinigingsmiddel gebruiken.
2. Droog de plateauwagen met een zachte doek.