

MX25 – MX40 – FX40

D

MIXER

INHALTSVERZEICHNIS

1 ALLGEMEINE INFORMATIONEN

Zweck des Handbuchs.....	4
Identifikation des Herstellers und des Gerätes..	4
Beschreibung des Geräts.....	5
Technische Eigenschaften.....	5
Außenabmessungen.....	6
Sicherheitsvorrichtungen.....	8
Informationen zur Sicherheit.....	8
Restrisiken.....	9

2 INFORMATIONEN ZUR INSTALLATION

Verpackung und Auspacken.....	10
Installationsbereich.....	10
Elektrischer Anschluss.....	10

3 INFORMATIONEN ZUR BEDIENUNG UND REINIGUNG

Beschreibung der Bedienelemente.....	11
Verwendung des Rührstabs.....	11
Verwendung des Schwingbesens.....	12
Bedienungshinweise.....	12
Reinigung am Tagesende.....	13
Längere Außerbetriebsetzung des Gerätes.....	13

4 FEHLERSUCHE, RECYCLING

Vorbemerkung.....	14
Störungen, Ursachen und Behelfe.....	14
Entsorgung und Recycling.....	14

ANLAGEN

Ersatzteilkatalog
Elektrischer Schaltplan

ALLGEMEINE INFORMATIONEN 1

Zweck des Handbuchs

Dieses Handbuch wurde vom Hersteller verfasst und ist Bestandteil der Geräteausstattung. Der Hersteller hat in der Entwicklungs- und Konstruktionsphase ein besonderes Augenmerk auf die Aspekte gerichtet, die Risiken hinsichtlich der Sicherheit und Gesundheit der mit dem Gerät interagierenden Personen bedeuten könnten. Neben der Einhaltung der diesbezüglich geltenden gesetzlichen Vorschriften hat der Konstrukteur alle "Regeln der guten Konstruktionstechnik" befolgt. Zweck dieser Informationen ist es, den Anwender sensibel für die Vorbeugung jeglichen Risikos zu machen. Umsichtiges Arbeiten ist in jedem Fall unverzichtbar. Die Sicherheit liegt auch in den Händen aller Bediener, die mit dem Gerät interagieren. Bewahren Sie dieses Handbuch an einem geeigneten Ort auf, sodass dieses im Bedarfsfall stets sofort greifbar ist. Zur besonderen Hervorhebung einiger Textstellen wurden folgende Symbole eingeführt:

⚠ GEFAHR – ACHTUNG: Weist auf Gefahren hin, die schwere Verletzungen hervorrufen können. Hier ist besondere Vorsicht geboten.

i INFORMATIONEN: Technische Angaben von besonderer Wichtigkeit.

Diesem Handbuch werden folgende Unterlagen beigelegt:

- Garantiekunde mit den vom Hersteller vorgegebenen Garantiebedingungen.
- Dokumente zum Nachweis der Übereinstimmung mit den geltenden Gesetzen in Bezug auf die Sicherheit und Gesundheit von Personen.

Bei allen Anforderungen des Technischen Kundendienstes, Fragen und Ersatzteilbestellungen nehmen Sie Kontakt mit dem autorisierten Händler auf.

Identifikation des Herstellers und des Gerätes

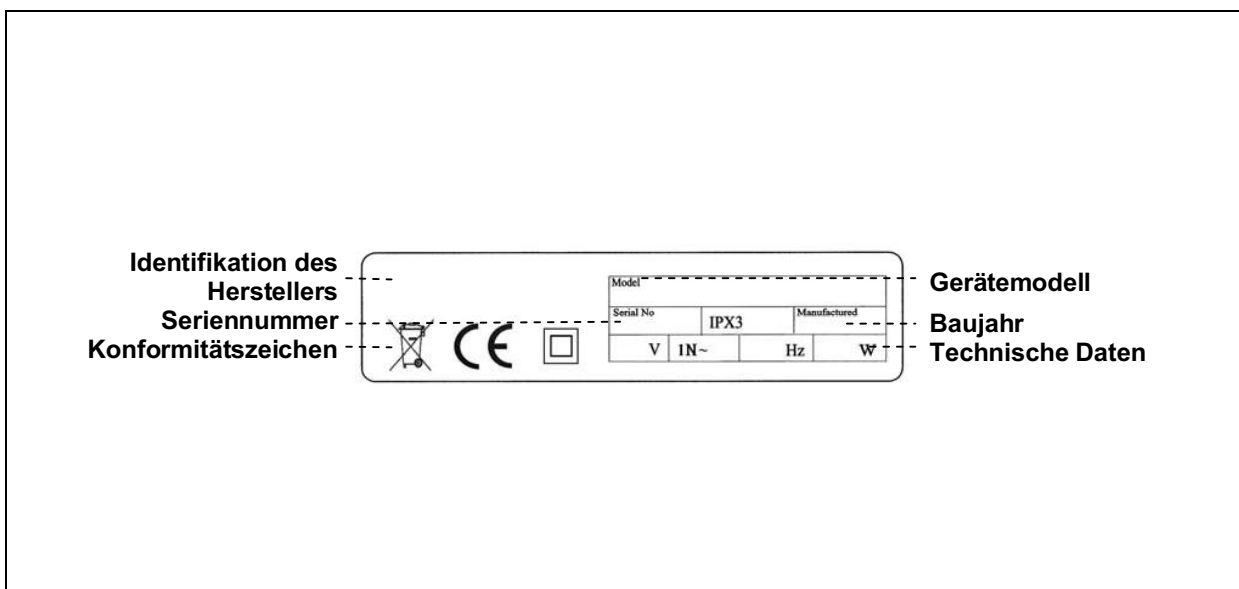

Beschreibung des Geräts

Die Produktreihe der Mixer setzt sich aus folgenden Modellen zusammen:

Mod. **MX25** – vorgesehen für den Bedarf kleiner Nutzergruppen. Das Gerät weist eine klassische Gestaltung mit vertikalem Griff auf. Die Motoreinheit ist mit einer Kunststoffstruktur versehen, während der Rührstab aus Edelstahlelementen, Aluminiumlegierungen und Kunststoff gefertigt ist. Das Gerät verfügt über eine einzelne Geschwindigkeitsstufe.

Mod. **MX40** – vorgesehen für den Bedarf kleiner und mittelgroßer Nutzergruppen. Das Gerät weist eine klassische Gestaltung mit vertikalem Griff auf. Die Motoreinheit ist mit einer Kunststoffstruktur versehen, während der Rührstab und die Rührbesen aus Edelstahlelementen, Aluminiumlegierungen und Kunststoff gefertigt sind. Der Rührstab des Geräts verfügt über eine einzelne Geschwindigkeitsstufe, die Geschwindigkeit des Rührbesens ist hingegen einstellbar.

Mod. **FX40** – vorgesehen für den Bedarf kleiner und mittelgroßer Nutzergruppen. Das Gerät weist einen pistolenförmigen Griff auf. Die Motoreinheit ist mit einer Kunststoffstruktur versehen, während der Rührstab und die Rührbesen aus Edelstahlelementen, Aluminiumlegierungen und Kunststoff gefertigt sind. Der Rührstab des Geräts verfügt über eine einzelne Geschwindigkeitsstufe, die Geschwindigkeit des Rührbesens ist hingegen einstellbar.

Mod. **MX42S** – vorgesehen für den Bedarf kleiner und mittelgroßer Nutzergruppen. Das Gerät weist eine klassische Gestaltung mit vertikalem Griff auf. Die Motoreinheit ist mit einer Kunststoffstruktur versehen, während der Rührstab und die Rührbesen aus Edelstahlelementen, Aluminiumlegierungen und Kunststoff gefertigt sind. Das Gerät verfügt über eine einzelne Geschwindigkeitsstufe.

Mod. **FX42S** – vorgesehen für den Bedarf kleiner und mittelgroßer Nutzergruppen. Das Gerät weist einen pistolenförmigen Griff auf. Die Motoreinheit ist aus Kunststoff hergestellt, während der Rührstab und die Rührbesen aus Edelstahlelementen, Aluminiumlegierungen und Kunststoff gefertigt sind. Das Gerät verfügt über eine einzelne Geschwindigkeitsstufe.

Technische Eigenschaften

Beschreibungen	Maßeinheit	MX25	MX40	FX40	MX42S	FX42S
Stromversorgung	V Hz Ph	230V 50/60Hz 1Ph	230V 50/60Hz 1Ph	230V 50/60Hz 1Ph	230V 50/60Hz 1Ph	230V 50/60Hz 1Ph
Leistung	kW	0,25	0,4	0,4	0,4	0,4
Maximale Geschwindigkeit Motor	U/min	15000	15000	15000	15000	15000
Nettogewicht	kg	2,2	4,5	4,5	3,5	3,5
Gewicht mit Verpackung	kg	3,4	6	6	5	5
Hand-Arm-Schwingungen	m/s ²	< 2,5	< 2,5	< 2,5	< 2,5	< 2,5
Schallpegel	Unter 70 dB(A)					
Installation	Handgeführtes Gerät					
Schutzgrad	IPX3					
Schutz gegen Stromschlag	Klasse II					
Konformität mit Richtlinien	93/68/EC - 98/37/EC - 2003/108/EC - 2002/72/EC - Regulation (EC) n°1935/2004 - 2004/108/EC - 2006/95/EC					

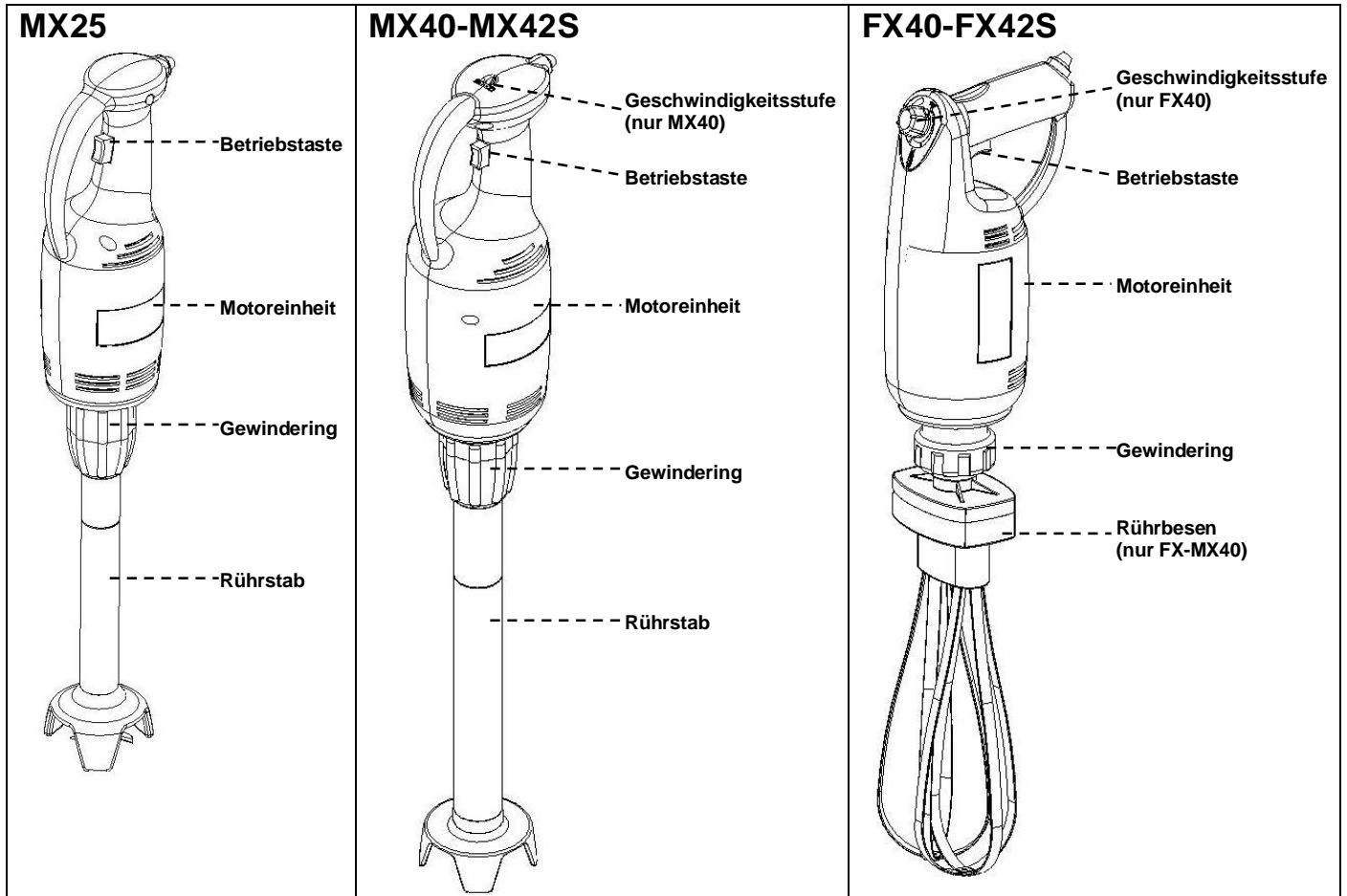

Außenabmessungen

mm	A	B	C
MX25	270	410	170
MX40	400	500	170
FX40	400	500	170
MX42S	400	500	170
FX42S	400	500	170

MX25

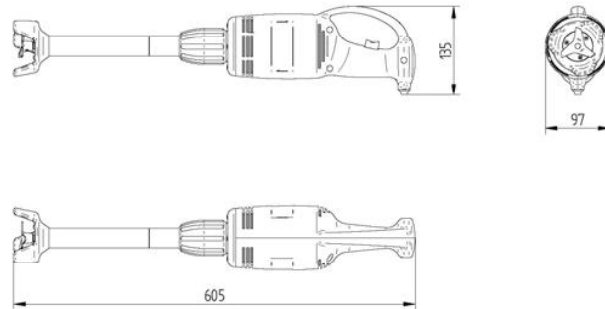

MX40-MX42S

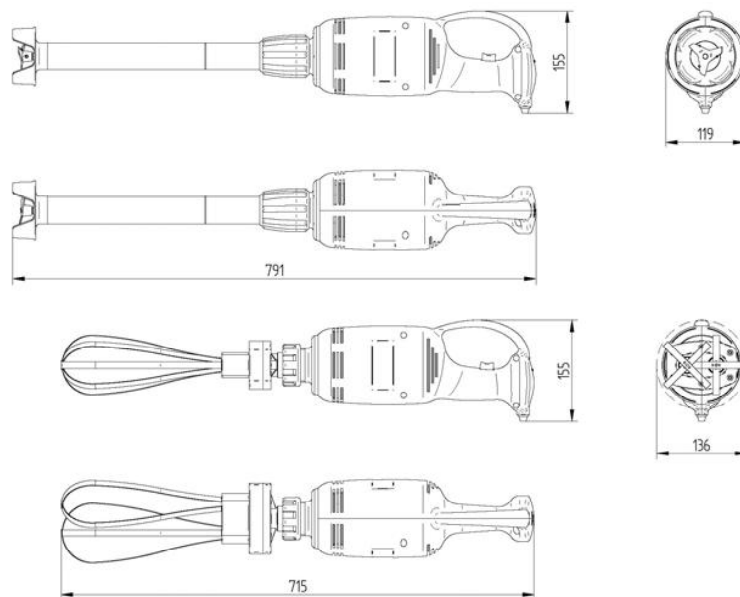

FX40-FX42S

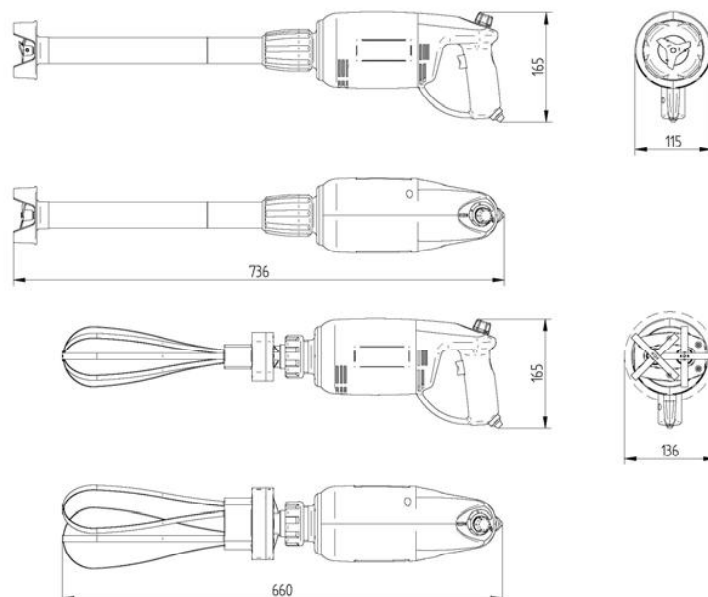

Sicherheitsvorrichtungen

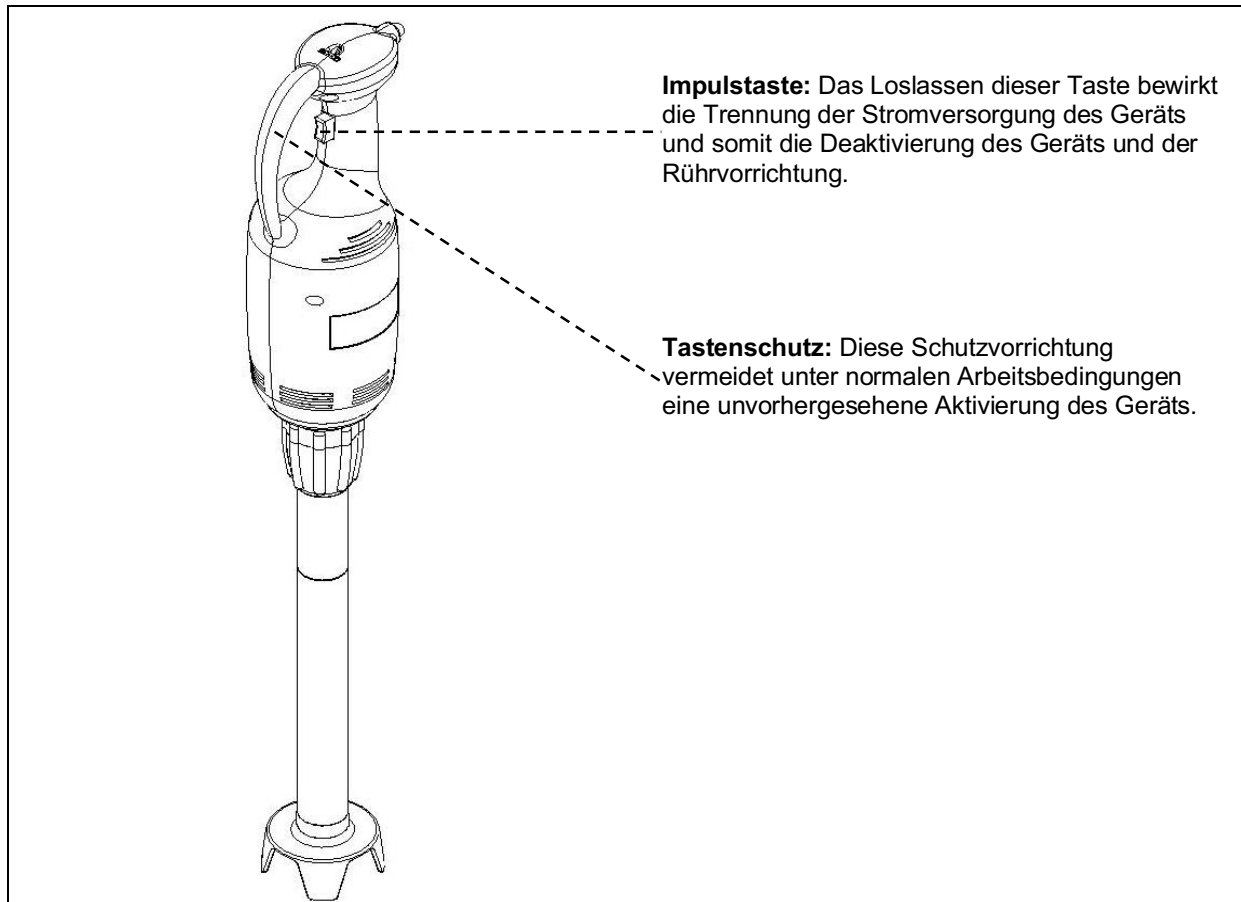

Informationen zur Sicherheit

- Es ist von grundlegender Wichtigkeit, dieses Handbuch vor Installation und Gebrauch aufmerksam zu lesen. Die ständige Befolgung der im Handbuch enthaltenen Anweisungen gewährleisten die Sicherheit von Mensch und Gerät.
- Manipulieren Sie in keinem Fall die Sicherheitseinrichtungen.
- Die von den zuständigen Stellen in jedem Land herausgegebenen Arbeitssicherheitsvorschriften sind unbedingt einzuhalten.
- Der Hersteller übernimmt keinerlei Haftung für Schäden an Personen oder Gegenständen infolge der Nichtbeachtung von Sicherheitsvorschriften.
- Die korrekte Aufstellung des Geräts, die Beleuchtung und die Sauberkeit des Arbeitsplatzes sind wichtige Voraussetzungen für die Personalsicherheit.
- Setzen Sie das Gerät keinen Witterungseinflüssen aus.
- Anschluss und Inbetriebnahme des Geräts sind nur von technischem Fachpersonal durchzuführen.
- Stellen Sie sicher, dass die Kenndaten der Anlage am Aufstellungsort des Geräts den auf dem Typenschild eingprägten Werten entsprechen.
- Stellen Sie sicher, dass das Gerät mit einer Erdungsanlage verbunden ist.
- Der Arbeitsbereich um die Maschine herum ist stets sauber und trocken zu halten.
- Tragen Sie die von den Unfallverhütungsvorschriften vorgesehene Schutzkleidung.

- Dieses Gerät darf nur für den vorgesehenen Einsatzbereich verwendet werden. Jeder andere Einsatz ist als unsachgemäß und somit als gefährlich zu betrachten.
- Die Eignung und das Gewicht der zu bearbeitenden Produkte prüfen, das Gerät nicht übermäßig beanspruchen und entsprechend seiner Leistungsfähigkeit nutzen.
- Das Einführen von Gegenständen, Werkzeugen sowie das Greifen mit den Händen ins Innere gefährlicher Teile ist verboten.
- Kinder sind von dem Gerät fern zu halten.
- Ziehen Sie den Netzstecker, wenn das Gerät nicht benutzt wird.
- Nehmen Sie bei Defekten und/oder Schäden keine eigenständigen Reparaturen vor, sondern wenden Sie sich an einen autorisierten Händler.
- Verlangen Sie stets Originalersatzteile.
- Vor der Reinigung des Gerätes ziehen Sie den Netzstecker, um die Stromversorgung zu unterbrechen.
- Verwenden Sie zur Reinigung des Gerätes keinen Wasserstrahl.

Restrisiken

Entsprechend der Maschinenrichtlinie 98/37/EC Punkt 1.7.2 „Warnung vor Restgefahren“ und den folgenden Gesetzesänderungen wird darauf hingewiesen, dass die vorhandenen Sicherheitsvorrichtungen unter Einhaltung der genannten Richtlinie hergestellt wurden und keine Restrisiken in Bezug auf Schnittgefahr und Gefahr des Verfangens der Gliedmaßen bestehen.

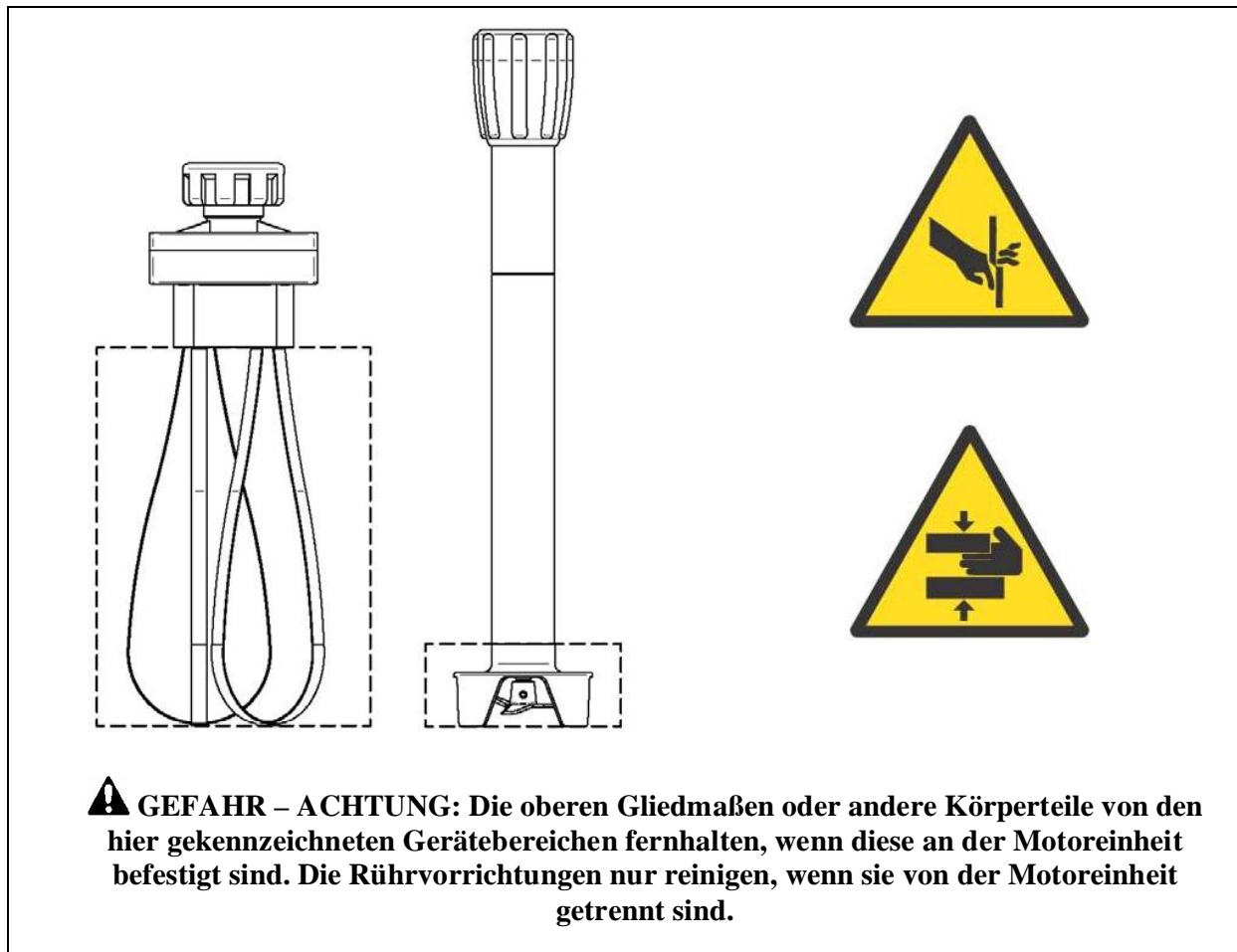

INFORMATIONEN ZUR INSTALLATION 2

Verpackung und Auspacken

Die Verpackung in einem Karton mit Styroporeinlage gewährleistet die vollkommene Unversehrtheit des Geräts während des Transports.

- Befolgen Sie bei der Handhabung der Verpackung die nachstehenden Anweisungen.
- Öffnen Sie die Packung und prüfen Sie die Unversehrtheit aller Komponenten. Bewahren Sie das Verpackungsmaterial für zukünftige Umzüge auf.
- Heben Sie das Gerät so wie angegeben an und positionieren dieses im vorgesehenen Installationsbereich.

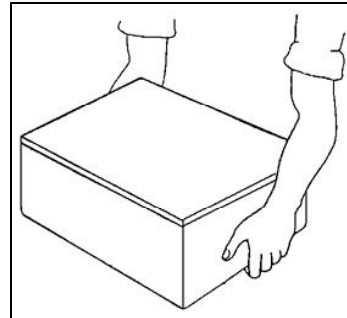

Installationsbereich

Der vorgesehene Bereich muss ausreichend beleuchtet sein und über eine Steckdose zur Abgabe elektrischen Stroms verfügen. Die Auflagefläche muss groß genug, gut nivelliert und trocken sein. Die Installation hat in nicht explosionsgefährdeter Umgebung zu erfolgen. In jedem Fall ist die Installation auch unter Beachtung der geltenden gesetzlichen Vorschriften zur Arbeitssicherheit durchzuführen

Tabelle Umgebungsbedingungen

Beschreibungen	Werte
Betriebstemperatur	0÷35 °C (32÷95 °F)
Lagertemperatur	-15 a +65 °C (da -6.8 a +149 °F)
Relative Luftfeuchtigkeit	Maximal 80% bei einer Umgebungstemperatur von 20 °C Maximal 50% bei einer Umgebungstemperatur von 20÷60 °C
Staubaufkommen	Unter 0.03 g/m ³

Elektrischer Anschluss

⚠ GEFÄHR – ACHTUNG: Der elektrische Anschluss an das Stromnetz ist durch Fachpersonal herzustellen.

Stellen Sie die perfekte Wirksamkeit der Erdungsanlage im Betrieb sicher. Stellen Sie sicher, dass die Leitungsspannung (**Volt**) und die Frequenz (**Hz**) den für das Gerät vorgesehenen Werten entsprechen (siehe Typenschild und elektrischen Schaltplan). Das Gerät ist mit einem Elektrokabel zum Anschluss eines Mehrpolsteckers ausgestattet. Der Stecker ist mit einem Wandschalter zu verbinden, der mit Differential ausgestattet ist.

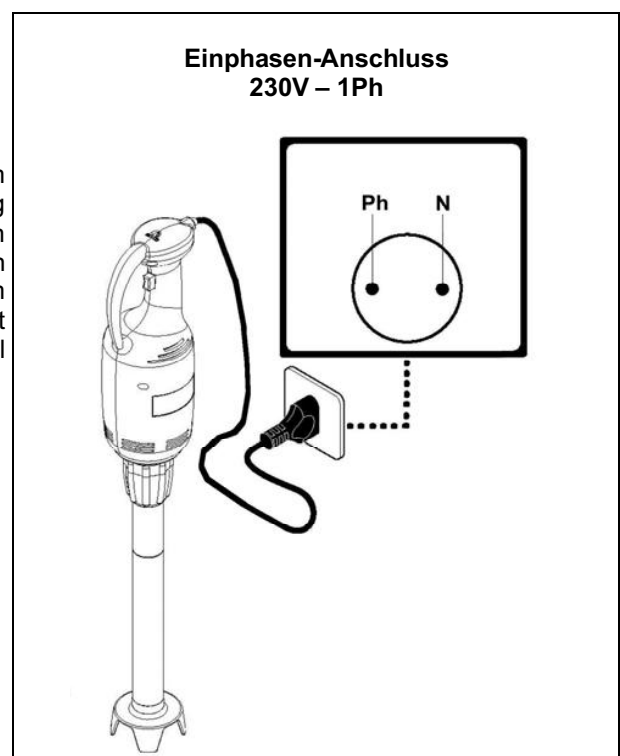

INFORMATIONEN ZUR **3** BEDIENUNG UND EINIGUNG

Beschreibung der Bedienelemente

1) Betriebstaste

Diese Taste zur Betätigung des Geräts drücken. Das Loslassen der Taste bewirkt den Stillstand des Geräts.

2) Geschwindigkeitsregler (nur Mod. MX40-FX40)

Der Geschwindigkeitsregler dient zur Einstellung der Geschwindigkeit des Geräts, hat aber auch die Funktion, direkt auf die maximale Gerätegeschwindigkeit zu schalten. Das Umschalten von einem Status zum anderen erfolgt durch das Drehen des Reglers um eine Rastposition.

a) Einstellbare Geschwindigkeit (nur für Rührbesen verwenden):

- Am Mod. FX40 durch folgendes Symbol gekennzeichnet:

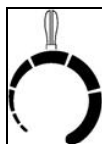

- Am Mod. MX40 durch die Ziffern 1 bis 10 gekennzeichnet

b) Maximale Geschwindigkeit (nur mit Rührstab verwenden):

- An den Mod. MX40-FX40 durch das Symbol gekennzeichnet:

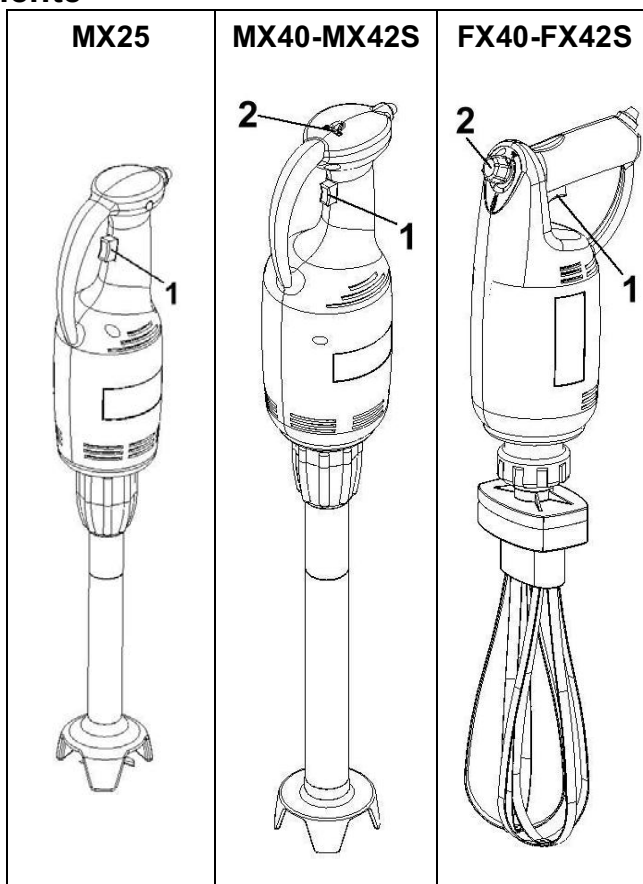

Verwendung des Mixers

- Den Rührstab in die Motoreinheit einführen und den Befestigungsring bis zum Anschlag anziehen.
- Die Motoreinheit an eine Steckdose anschließen.
- Für die Mod. MX40-FX40 den Geschwindigkeitsregler auf folgendes Symbol positionieren:



- Mit der einen Hand den Befestigungsring des Rührstabs und mit der anderen Hand den Griff der Motoreinheit festhalten.
- Den Rührstab in den Behälter mit dem zu bearbeitenden Produkt einführen.
- An dieser Stelle die Betriebstaste drücken und hierbei sorgfältig darauf achten, dass die Hände oder andere Körperteile vom Bereich ferngehalten werden, in dem sich das Rührmesser befindet.
- Die Betriebstaste nach Abschluss der Bearbeitung loslassen. Dadurch wird das Gerät gestoppt und der Rührstab kann dem Behälter entnommen werden.

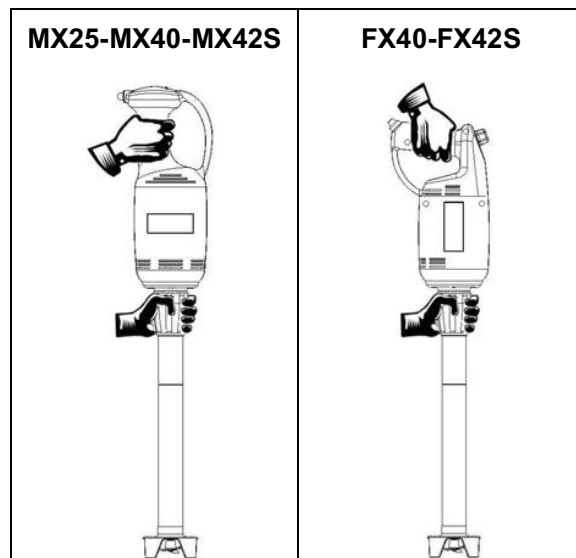

⚠ GEFAHR – ACHTUNG: Die oberen Gliedmaßen oder andere Körperteile vom Bereich fernhalten, in dem sich das Messer des Rührstabs befinden, wenn dieser an der Motoreinheit angeschlossen ist. Die Rührvorrichtung nur reinigen, wenn sie von der Motoreinheit getrennt ist.

Verwendung des Rührbesens

- Den Rührbesen in die Motoreinheit einführen und den Befestigungsring bis zum Anschlag anziehen.
- Die Motoreinheit an eine Steckdose anschließen.
- Für das Mod. MX40 den Geschwindigkeitsregler auf die Ziffern von 1 bis 10 positionieren.
- Für das Mod. FX40 den Geschwindigkeitsregler auf folgendes Symbol positionieren:



- Mit der einen Hand den Befestigungsring des Rührstabs und mit der anderen Hand den Griff der Motoreinheit festhalten.
- Den Rührstab in den Behälter mit dem zu bearbeitenden Produkt einführen.
- An dieser Stelle die Betriebstaste drücken und hierbei sorgfältig darauf achten, dass die Hände oder andere Körperteile vom Bereich ferngehalten werden, in dem sich der Rührbesen befindet.
- Die entsprechend der Bearbeitung gewünschte Drehgeschwindigkeit durch das Drehen des Geschwindigkeitsreglers festlegen.
- Die Betriebstaste nach Abschluss der Bearbeitung loslassen. Dadurch wird das Gerät gestoppt und der Rührbesen kann aus dem Behälter genommen werden.

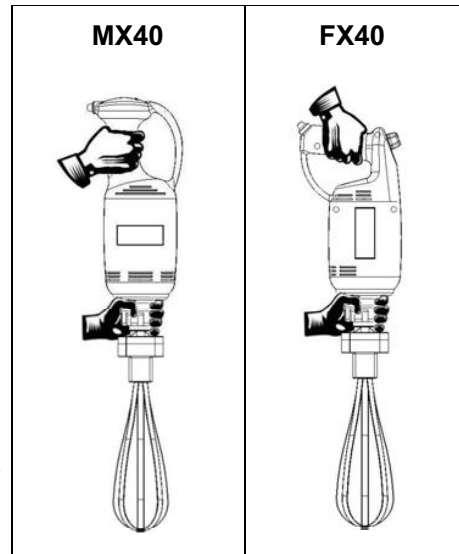

⚠ GEFAHR – ACHTUNG: Die oberen Gliedmaßen oder andere Körperteile vom Bereich fernhalten, in dem sich das Messer des Rührstabes befinden, wenn dieser an der Motoreinheit angeschlossen ist. Die Rührvorrichtung nur reinigen, wenn sie von der Motoreinheit getrennt ist.

Bedienungshinweise

- Den Rührstab im Inneren von Behältern verwenden und hierbei darauf achten, dass der Messerschutz auf dem Boden aufliegt sowie, dass die Menge des zu bearbeitende Produkts die Kennzeichnung des maximalen Füllstands am Gerät nicht überschreitet ($\frac{2}{3}$ des Rührstabs).
- Den Rührbesen im Inneren von Behältern verwenden und hierbei immer darauf achten, dass die beiden kleinen Besen nicht am Boden aufliegen sowie, dass sich das Gehäuse des Untersetzungsgetriebes außerhalb des zu bearbeitenden Produkts befindet.

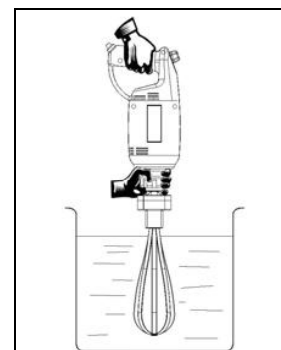
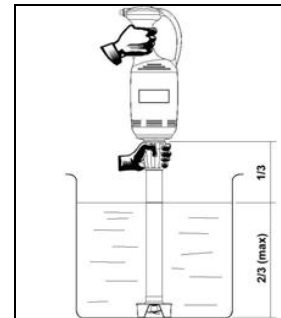

i INFORMATIONEN: Sorgfältig darauf achten, dass das Gehäuse des Untersetzungsgetriebes des Rührbesens nicht in das zu bearbeitende Produkt getaucht wird, damit eine Beschädigung der in seinem Innenbereich enthaltenen Getriebeeinheit vermieden wird.

Reinigung am Tagesende

- Den Stecker der Motoreinheit aus der Steckdose ziehen.
- Die Rührvorrichtung von der Motoreinheit entfernen.

- Den Rührstab unter fließendem Wasser reinigen, und zwar nur dann, wenn er von der Motoreinheit getrennt ist.

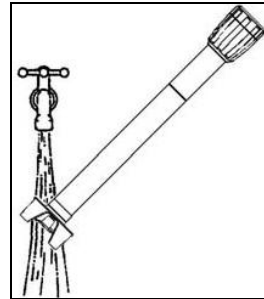

- Die kleinen Besen vom Rührbesen entfernen und unter fließendem Wasser reinigen, und zwar nur dann, wenn der Rührbesen von der Motoreinheit getrennt ist.

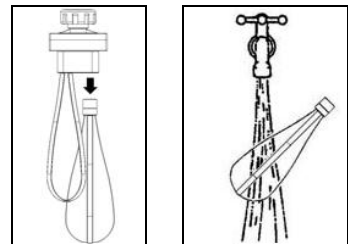

- Die Rührvorrichtungen mit den Rührelementen (Rührmesser oder kleine Besen) nach unten aufhängen.

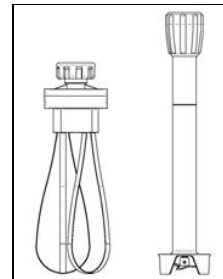

- Den Außenbereich des Motors mit einem feuchten Schwamm reinigen und trocknen, und zwar nur dann, wenn der Stecker aus der Steckdose gezogen ist.
- Verwenden Sie keine Stahlwollen oder Scheuermittel.
- Reinigen Sie das Gerät nur unter Verwendung neutraler Reinigungsmittel.

Längere Außerbetriebsetzung des Gerätes

Wenn das Gerät für längere Zeit außer Betrieb gesetzt werden soll, den Netzstecker des Geräts ziehen, eine allgemeine Reinigung des Geräts durchführen und dieses mit einem Tuch zum Schutz gegen Staub abdecken.

Vorbemerkung

Ziehen Sie bei Defekten oder Betriebsstörungen den Netzstecker und setzen Sie sich mit dem Technischen Kundendienst Ihres Händlers in Verbindung. Montieren Sie nicht die internen Teile der Maschine ab.

Der Hersteller übernimmt keinerlei Haftung für eventuelle Manipulationen!

Störungen, Ursachen und Behelfe

Störung	Ursache	Behebung
Die Maschine startet nicht	Hauptschalter abgestellt	Den Hauptschalter auf „I“ positionieren
	Motoreinheit wird nicht mit Strom versorgt	Nehmen Sie Kontakt mit dem Technischen Kundendienst Ihres Händlers auf

Entsorgung und Recycling



Wenn das hier dargestellte Symbol (durchgestrichene Abfalltonne) auf dem Typenschild eines Gerätes wiedergegeben ist, bedeutet dies, dass es am Ende seiner Lebensdauer entsprechend der europäischen Richtlinie 2002/96/EC und den folgenden Gesetzesänderungen zu entsorgen und wiederzuverwerten ist. Die Richtlinie sieht eine getrennte Sammlung von Elektro- und Elektronik-Altgeräten entsprechend dem sogenannten WEEE-System vor. Beim Kauf eines neuen Geräts verpflichtet sich der Nutzer, dieses nicht als unsortierten Siedlungsabfall zu entsorgen, sondern dem Händler oder Verteiler im Verhältnis eins zu eins zurückzuerstatten. Der Händler sorgt für die Entsorgung des Geräts unter Einhaltung der vom WEEE-System vorgesehenen Vorgehensweise. Wenn das Gerät in Italien zu entsorgen ist, den Hersteller direkt kontaktieren. Nutzer außerhalb Italiens erhalten beim Umweltministerium des jeweiligen Landes Aufschluss über die zweckmäßige Entsorgung des Geräts. Die Nichteinhaltung der Entsorgungsvorschriften kann schädliche Auswirkungen zu Lasten von Mensch und Umwelt mit sich bringen. Deshalb wird die auch nur teilweise unbefugte Entsorgung der Geräte seitens von Nutzern durch die zuständigen Behörden mit Bußen bestraft.

MX25 - MX40 - FX40



MIXER

CONTENTS

1 GENERAL INFORMATION

Purpose of the manual.....	4
Manufacturer and machine identification.....	4
Machine descriptions.....	5
Technical specifications.....	5
Overall dimensions.....	6
Safety devices.....	8
Safety information.....	8
Residual risks.....	9

2 INSTALLATION INFORMATION

Packaging and unpacking.....	10
Installation area.....	10
Electrical connections	10

3 USE AND CLEANING INFORMATION

Control descriptions.....	11
Mixer use.....	11
Whip use.....	12
Recommendations for use.....	12
End of the day cleaning.....	13
Extended periods of disuse	13

4 TROUBLESHOOTING. RECYCLING

Introduction.....	14
Problems, causes, solutions.....	14
Disposal and recycling.....	14

ATTACHMENTS

Spare parts catalogue
Wiring diagram

GENERAL INFORMATION 1

Purpose of the manual

This manual was written by the Manufacturer and is an integral part of machine equipment. During design and construction the Manufacturer has carefully considered possible hazards and personal risks that may result from interaction with the machine. In addition to observing the specific laws in force, the manufacturer has adopted all “exemplary construction technique principles”. The purpose of this information is to advise the users to adopt extreme caution to avoid risks. However, discretion is invaluable. Safety is also in the hands of all the operators who interact with the machine. Keep this manual in a suitable place, always within reach for consultation. The following symbols are included to better stress some passages:

 **DANGER – WARNING:** indicates hazards that may cause serious damages; attention is required.

 **INFORMATION:** indicates particularly important technical information.

The following is enclosed with this manual:

- Warranty certificate describing the Manufacturer's warranty conditions.
- Documents that prove conformity with effective health and safety laws.

Contact the Authorised dealer for any service request, information or spare parts order.

Machine and manufacturer identification

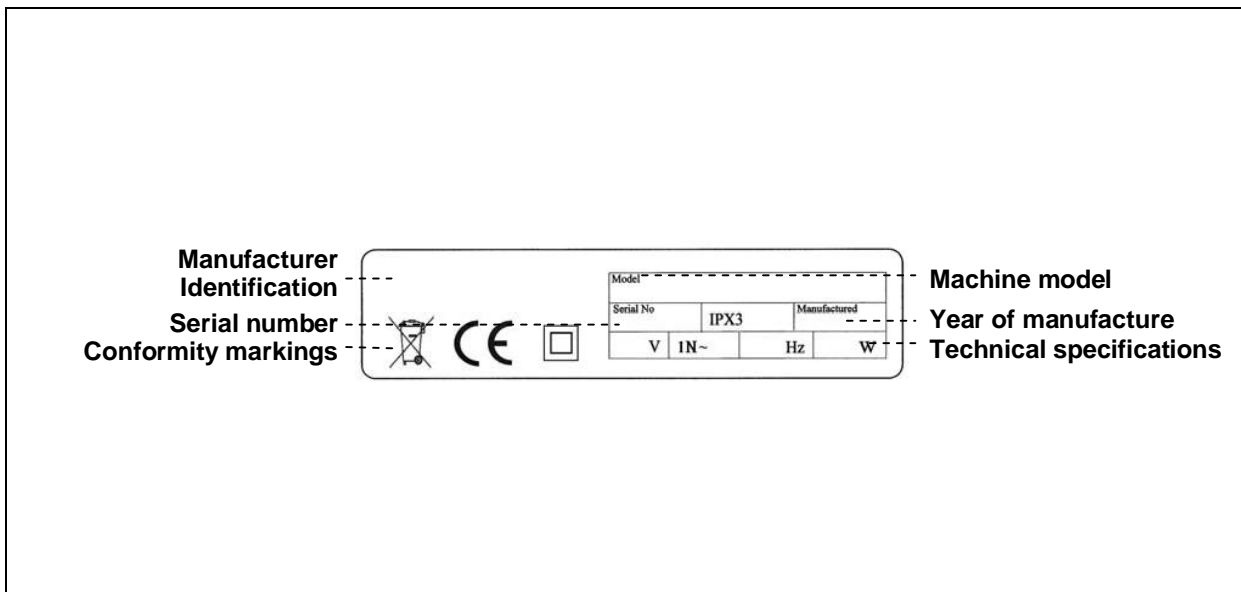

Machine descriptions

The mixer range is made up of the following models:

Mod. **MX25** was designed for small processing needs. The utensil has a classic vertical hold shape. The motor unit is constructed with a plastic structure while the mixing utensil is made up of stainless steel, aluminium alloy and plastic elements. The machine has only one speed.

Mod. **MX40** was designed for small-medium work needs. The utensil has a classic vertical hold shape. The motor unit is constructed with a plastic structure while the mixing and whip utensils are made up of stainless steel, aluminium alloy and plastic elements. The machine has one mixer speed and adjustable whip speed.

Mod. **FX40** was designed for small-medium work needs. The utensil has a gun handle shape. The motor unit is constructed with a plastic structure while the mixing and whip utensils are made up of stainless steel, aluminium alloy and plastic elements. The machine has one mixer speed and adjustable whip speed.

Mod. **MX42S** was designed for small-medium work needs. The utensil has a classic vertical hold shape. The motor unit is constructed with a plastic structure while the mixing and whip utensils are made up of stainless steel, aluminium alloy and plastic elements. The machine has only one speed.

Mod. **FX42S** was designed for small-medium work needs. The utensil has a gun handle shape. The motor unit is constructed with a plastic structure while the mixing and whip utensils are made up of stainless steel, aluminium alloy and plastic elements. The machine has only one speed.

Technical specifications

Descriptions	Unit of measure	MX25	MX40	FX40	MX42S	FX42S
Power supply	V Hz Ph	230V 50/60Hz 1Ph	230V 50/60Hz 1Ph	230V 50/60Hz 1Ph	230V 50/60Hz 1Ph	230V 50/60Hz 1Ph
Power	kW	0,25	0,4	0,4	0,4	0,4
Maximum motor unit speed	rpm	15000	15000	15000	15000	15000
Net weight	kg	2,2	4,5	4,5	3,5	3,5
Packaged weight	kg	3,4	6	6	5	5
Hand-arm vibrations	m/s ²	< 2,5	< 2,5	< 2,5	< 2,5	< 2,5
Noise level	Less than 70 dB (A)					
Installation	Hand-held utensil					
Protection level	IPX3					
Electrical shock protection	Class II					
Directive compliance	93/68/EC - 98/37/EC - 2003/108/EC - 2002/72/EC - Regulation (EC) n°1935/2004 - 2004/108/EC - 2006/95/EC					

GENERAL INFORMATION 1

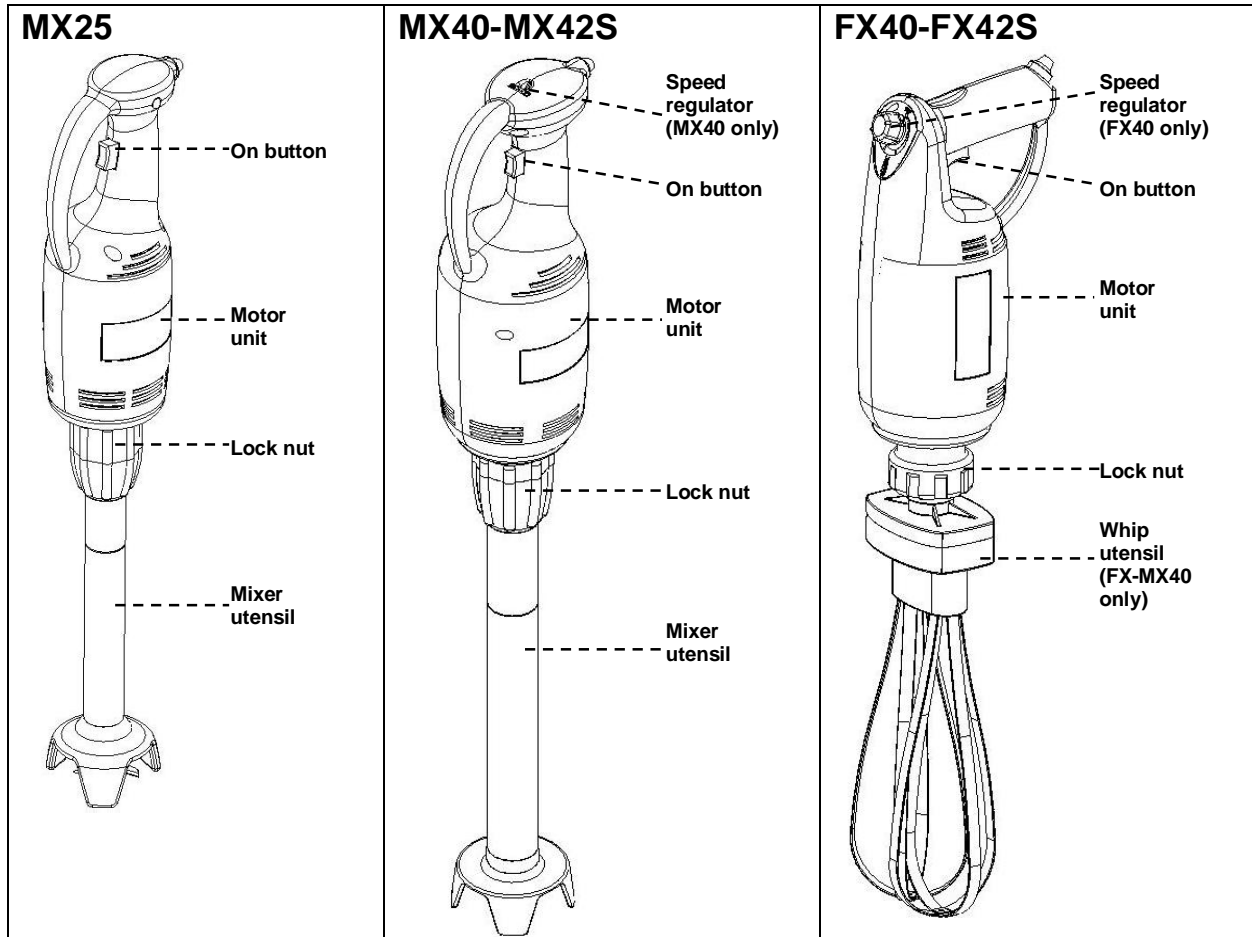

Overall dimensions

mm	A	B	C
MX25	270	410	170
MX40	400	500	170
FX40	400	500	170
MX42S	400	500	170
FX42S	400	500	170

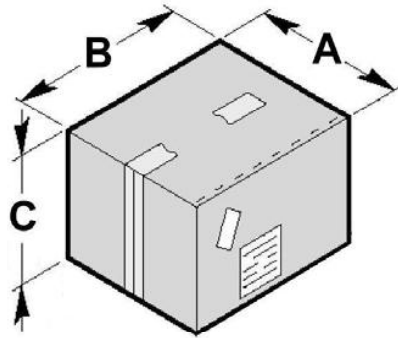

GENERAL INFORMATION 1

MX25

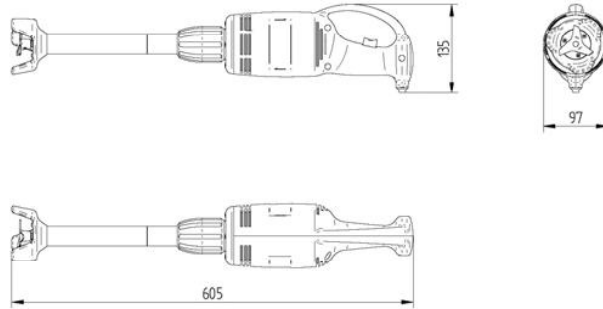

MX40-MX42S

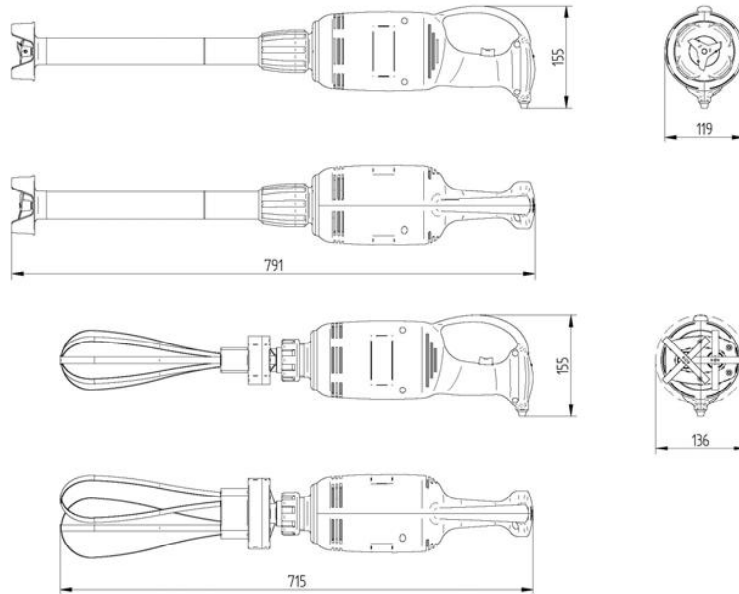

FX40-FX42S

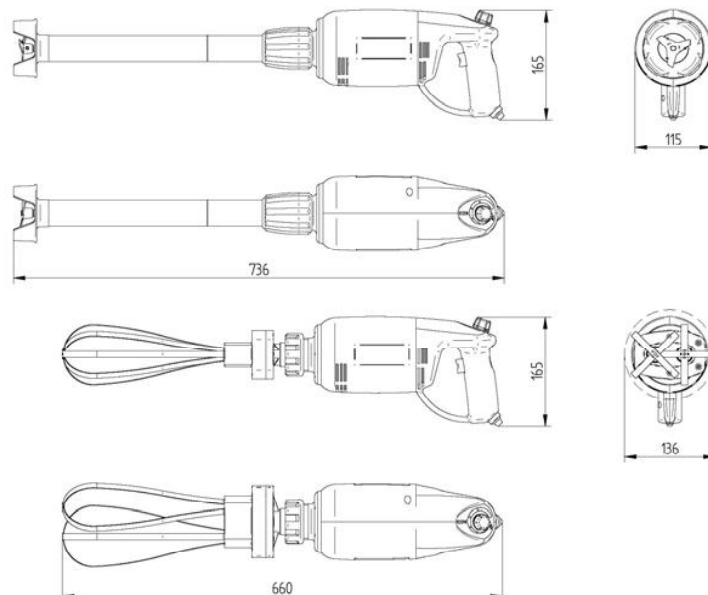

Safety devices

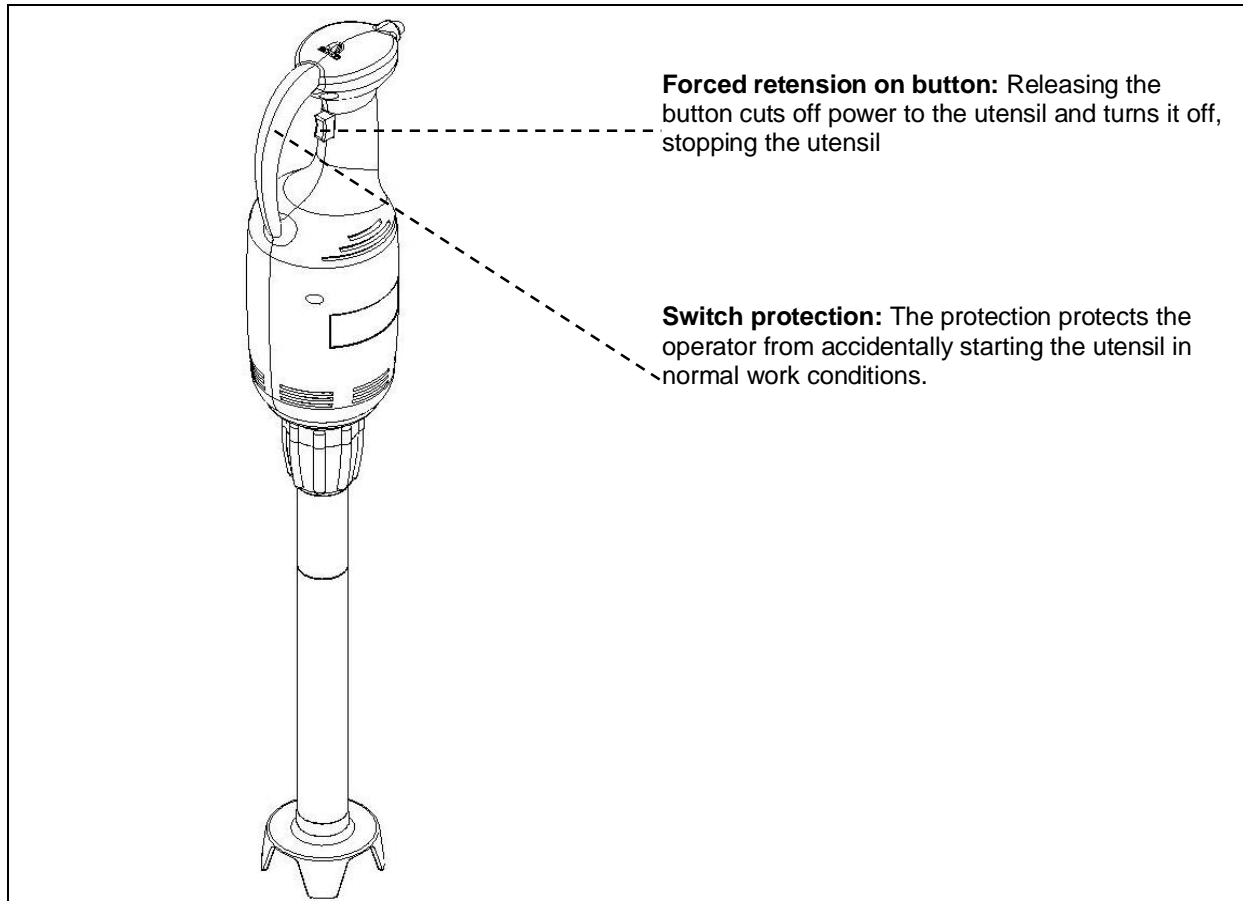

Safety information

- Careful consultation of this manual before installation and use is essential. Continual observance of the indications found in the manual guarantee personal and machine safety.
- Never tamper with safety devices for any reason.
- Strict observance of the work safety regulations issued by the responsible organisations in each country is strongly recommended.
- The manufacturer is not liable for damages to persons or things due to the neglect of safety regulations.
- Correct machine placement, illumination and cleanliness are important conditions for personal safety.
- Do not expose the machine to the elements.
- Machine connections and start-up must only be performed by specialised technicians.
- Make sure that the system specifications of the room where the machine is installed correspond to the information printed on the plate.
- Make sure the machine is connected to a grounding system.
- The work area around the machine must always be kept clean and dry.
- Use the garments foreseen by work safety regulations.

- This utensil must only be used for its specific purpose; any other use is considered improper and therefore hazardous.
- Check the suitability and weight of products to be processed; do not overload the machine.
- Introducing objects, tools, hands or other things within hazardous parts is forbidden.
- Keep the machine away from children.
- Disconnect the power cord from the electrical socket when the machine is not in use.
- In the event of malfunctions and/or problems, do not attempt to repair the machine. Contact the authorised dealer.
- Use original spare parts.
- Before cleaning the machine, disconnect the power supply by unplugging the machine.
- Do not clean with high-pressure jets of water.

Residual risks

In accordance with point 1.7.2 “Residual risk warnings” in Machine Directive 98/37/EC and further amendments, please note that the safety guards, constructed in accordance with said Directive, do not completely eliminate cutting and trapping risks to upper limbs.

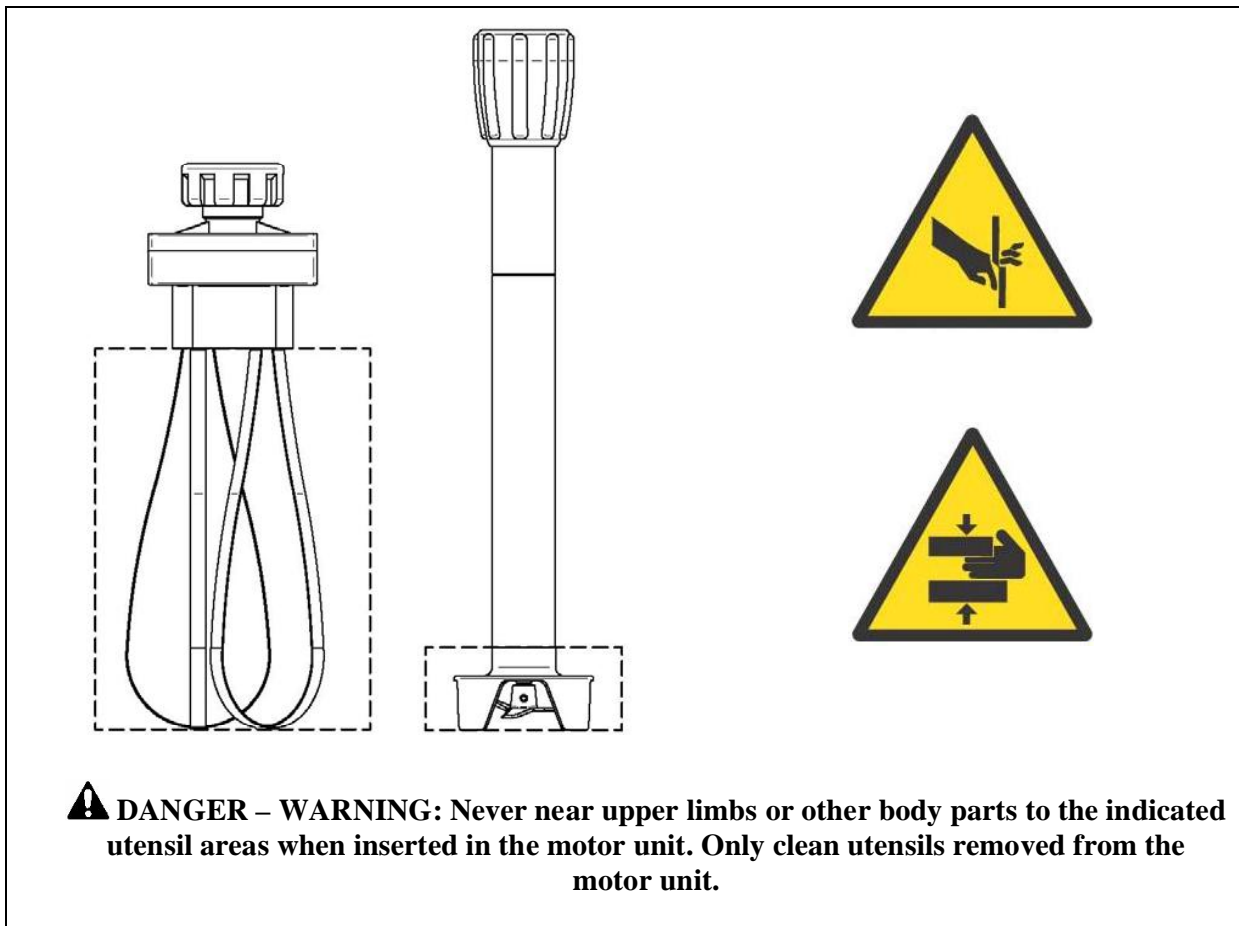

INSTALLATION INFORMATION 2

Packing and unpacking

The machine is packaged in cardboard with polyester foam inserts to guarantee full integrity during transport.

- Handle the packaging according to the instructions.
- Open the packaging and check the integrity of all components. Keep packaging for future moves.
- Lift the machine as indicated and place it in the installation area.

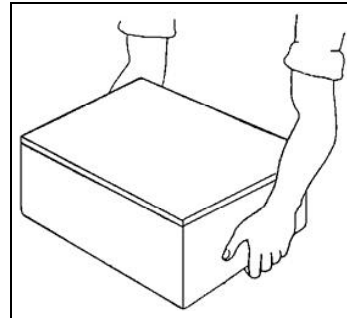

Installation area

The arranged area must be suitably illuminated and an electrical socket must be available. The resting surface must be sufficiently ample, even and dry. The fry top must be installed in rooms with non-explosive environments. In any case, installation must also be performed in consideration of the work safety laws in force.

Room conditions table

Descriptions	Values
Working temperature	0÷35 °C (32÷95 °F)
Storage temperature	-15 to +65 °C (from -6.8 to +149 °F)
Relative humidity	Maximum 80% with 20 °C room temperature Maximum 50% with room temperature between 20÷60 °C
Dustiness	Less than 0.03 g/m ³

Electrical connections

⚠ DANGER – WARNING: Electrical connections to the supply mains must be performed by specialised personnel.

Verify the efficiency of the grounding system in the building. Make sure that line voltage (**V**) and frequency (**Hz**) correspond to those of the machine (See the identification plate and wiring diagram). The machine is equipped with an electrical cord that connects to a multi-polar plug. The plug is to be connected to a wall switch equipped with a circuit breaker.

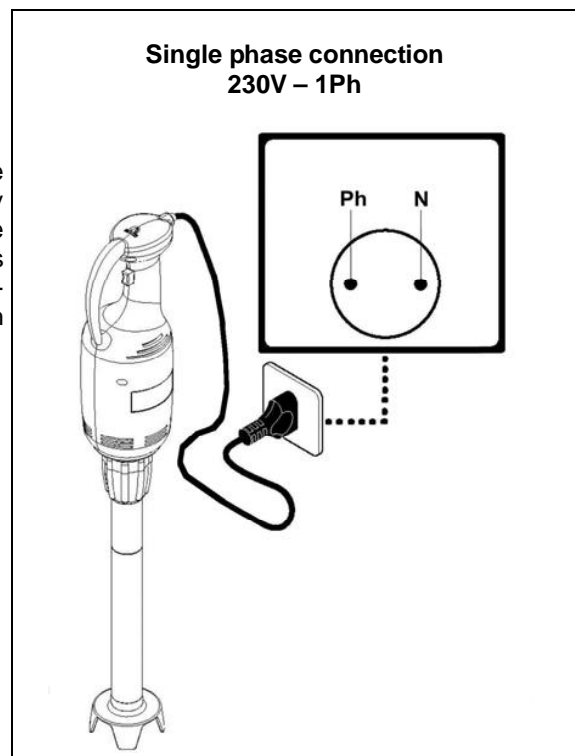

USE AND CLEANING INFORMATION **3**

Control descriptions

1) On button

Press the button to start the machine. Release to stop the machine.

2) Speed adjustment knob (MX40-FX40 only)

The speed adjustment knob both adjusts utensil speed and directly by-passes to maximum machine speed. To switch from one condition to another, rotate the knob one notch.

a) Adjustable speed (only use with the whip utensil):

- on FX40, it is marked:



- on MX 40 it is numbered from 1 to 10

b) Maximum speed (only use with the mixer utensil):

- on both MX40 – FX40 models, it is marked:

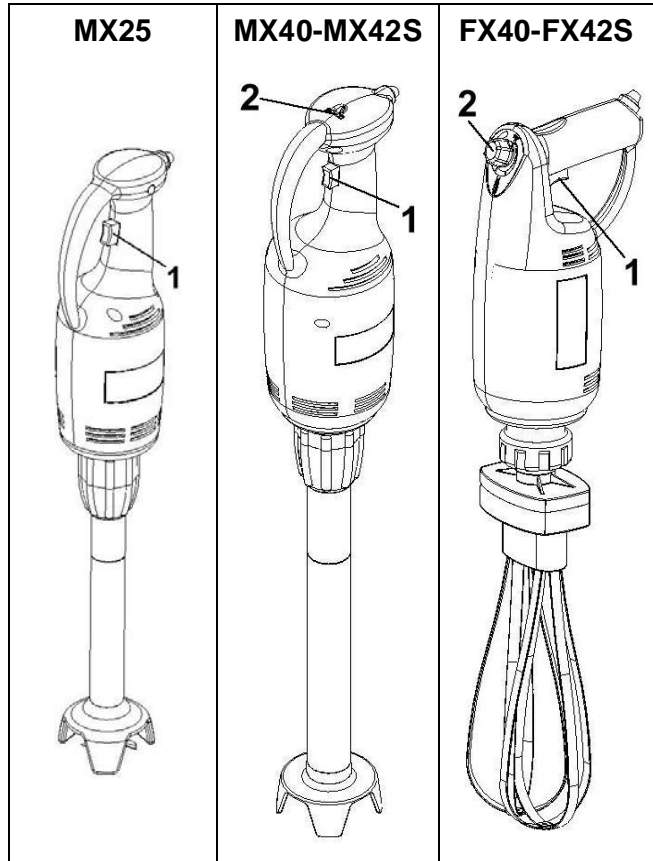

Mixer use

- Insert the mixer utensil in the motor unit and tighten the utensil lock nut.

- Connect the motor unit to the power plug.

- For MX40 – FX40 models, turn the speed adjustment knob to:



- Firmly hold the mixer lock nut with one hand and the motor unit handle with the other.

- Insert the mixer in the container with the product to be processed.

- Press the on button being careful not to near hands or any other part of the body to the area where the mixer blades are located.

- When finished, release the on button to stop the utensil and remove the utensil from the container.

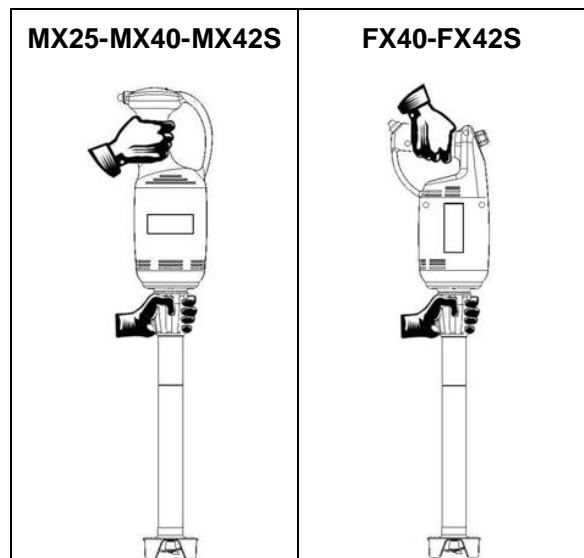

⚠ DANGER – WARNING: Never near upper limbs or other parts of the body to the area where the mixer utensil blade is located when inserted in the motor unit. Only clean utensils removed from the motor unit.

Whip use

- Insert the whip utensil in the motor unit and tighten the utensil lock nut.
- Connect the motor unit to the power plug.
- For mod. MX40, turn the speed adjustment knob to a number between 1 and 10.
- For model FX40, turn the speed adjustment knob to:



- Firmly hold the mixer lock nut with one hand and the motor unit handle with the other.
- Insert the mixer in the container with the product to be processed.
- Press the on button being careful not to near hands or any other part of the body to the area where the whips are located.
- Rotate the speed adjustment knob to select the best rotation speed for the process.
- When finished, release the on button to stop the utensil and remove the whip utensil from the container.

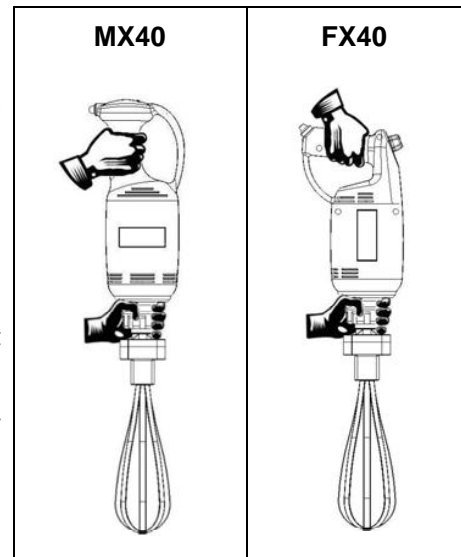

⚠ DANGER – WARNING: Never near upper limbs or other parts of the body to the area where the mixer utensil is located when inserted in the motor unit. Only clean utensils removed from the motor unit.

Recommendations for use

- Use the mixer utensil in containers, making sure to rest the protective blade hood on the bottom so that processing product never exceeds the maximum level notch on the utensil (2/3 of the accessory).
- Use the whip tool in containers, making sure never to rest the two whips on the bottom and so that the gear box is always out of the processing product.

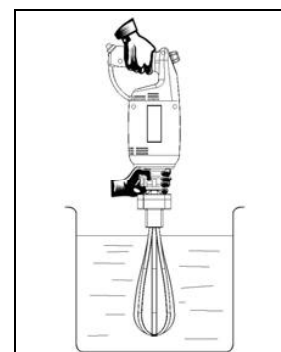
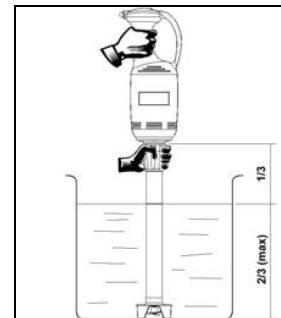

i INFORMATION: Be very careful never to submerge the whip utensil gear box in processing product to avoid damaging the gear unit inside.

End of the day cleaning

- Unplug the motor unit from the power socket.
- Remove utensils from the motor unit.

- Wash the mixer utensil under running water (only when the utensil is removed from the motor unit).

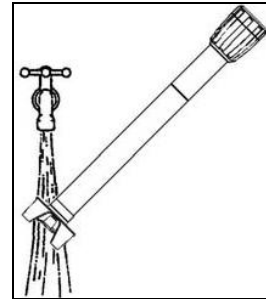

- Remove the whips from the whip utensil and wash them under running water (only when the utensil is removed from the motor unit).

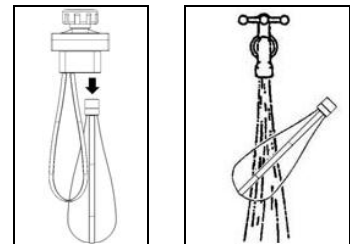

- Hang the utensils with the mixer ends (mixer blade or whips) facing down.

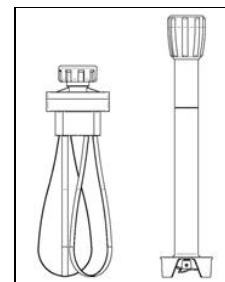

- Clean external motor unit parts with a damp sponge and dry (only perform this operation when unplugged from the power socket).
- Do not use metallic pads and abrasive detergents.
- Accurately clean using neutral products.

Extended periods of disuse

For extended periods of disuse, unplug the utensil from the power socket, clean the utensil and cover it with a cloth to protect it from dust.

TROUBLE SHOOTING, RECYCLING 4

Introduction

In the event of breakdown or malfunctioning, turn off the wall fuse and contact your Dealer's service centre. Avoid dismantling internal machine parts.

The manufacturer is not liable for any machine tampering!

Problems, causes, solutions

Problem	Cause	Solution
The machine does not start	Main switch off	Turn on main switch to "I"
	No power reaches the motor unit.	Contact your dealer's service centre

Disposal and recycling



The markings illustrated here (barred garbage bin), on the utensil data plate, indicates that at the end of its working life, the utensil must be disposed of and recycled according to European Directive 2002/96/EC and subsequent amendments. The Directive provides for the separate collection of electric and electronic equipment by a collection system called RAEE. Upon purchasing a new utensil, the user must not dispose of the utensil as urban waste but must return it, in a one-to-one exchange, to the dealer or distributor. The dealer may dispose of the utensil following the procedures set by the RAEE collection system. In the event the user disposes of the utensil without purchasing a new one, in Italy contact the manufacturer who will provide suitable information on machine disposal at the collection centre closest to the user. Users who do not reside in Italy must contact the Ministry of the Environment in their countries who will provide information necessary for correct disposal. Failure to observe the disposal procedure may cause harmful effects on the environment and people. Therefore, total or partial illicit utensil disposal by users is punishable by local authorities.

MX25 - MX40 - FX40

F



MIXER

INDEX

1 INFORMATIONS GENERALES

But du manuel.....	4
Identification Constructeur et machine.....	4
Description des commandes.....	5
Caractéristiques techniques.....	5
Dimensions d'encombrement.....	6
Dispositifs de sécurité.....	8
Informations sur la sécurité.....	8
Risques résiduels.....	9

2 INFORMATIONS SUR L'INSTALLATION

Emballage et déballage.....	10
Zone d'installation.....	10
Branchement électrique.....	10

3 INFORMATIONS SUR L'UTILISATION ET LE NETTOYAGE

Description des commandes.....	11
Utilisation du mélangeur.....	11
Utilisation du fouet.....	12
Conseils d'utilisation.....	12
Nettoyage en fin de journée.....	13
Longue inactivité de la machine.....	13

4 RECHERCHE PANNES, RECYCLAGE

Introduction.....	14
Inconvénients, causes, remèdes.....	14
Elimination et recyclage.....	14

ANNEXES

Catalogue pièces de rechanges
Schéma électrique

INFORMATIONS GENERALES 1

But du manuel

Ce manuel a été rédigé par le Constructeur et représente une partie intégrante de la dotation de la machine. Le constructeur, en phase d'étude et de construction, a prêté une attention particulière aux aspects qui peuvent provoquer des risques à la sécurité et à la santé des personnes qui interagissent avec la machine. Outre le respect des lois en vigueur en la matière, il a adopté toutes les "règles de la bonne technique de construction". Le but de ces informations est de sensibiliser les utilisateurs à être particulièrement attentifs pour prévenir tous les risques. La prudence est quoi qu'il en soit irremplaçable. La sécurité est également dans les mains de tous les opérateurs qui interagissent avec la machine. Conserver ce manuel dans un endroit approprié, afin de l'avoir toujours à la portée de la main pour sa consultation. Pour mettre en évidence certaines parties du texte, les symboles suivants ont été utilisés :

⚠ DANGER – ATTENTION: indique les dangers qui peuvent provoquer de graves lésions; il est nécessaire de prêter attention.

ℹ INFORMATIONS: indications techniques particulièrement importantes.

A ce Manuel sont joints:

- Le certificat de garantie dans lequel sont reportées les conditions de garantie dictées par le Constructeur.
- Les documents qui attestent la conformité aux lois en vigueur en matière de sécurité et santé des personnes.

Pour toute demande d'Assistance technique, informations et commandes de pièces détachées, contacter le Revendeur autorisé.

Identification Constructeur et machine

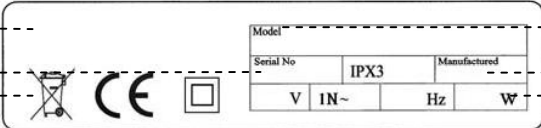
Identification Constructeur		Modèle machine
Numéro de matricule		Année de construction
Marque de conformité		Données techniques

The identification plate contains the following elements:

- On the left: a crossed-out triangle symbol, the CE mark, and a square symbol.
- On the right: a table with the following structure:

Model		
Serial No	IPX3	Manufactured
V	IN~	Hz
W		

Description des commandes

La gamme des mixeurs est composée par les modèles suivants :

Le mod. **MX25** a été conçu pour les exigences des petits utilisateurs. L'appareil a la conformation classique avec poignée verticale. Bloc moteur en plastique, alors que l'ustensile mélangeur est composé d'éléments en acier inox, d'un alliage d'aluminium et de plastique. La machine possède une vitesse.

Le mod. **MX25** a été conçu pour les exigences des petits utilisateurs. L'appareil a la conformation classique avec poignée verticale. Corps composé d'une structure en plastique, alors que l'ustensile mélangeur est composé d'éléments en acier inox, d'un alliage d'aluminium et de plastique. La machine est équipée d'une vitesse lorsqu'on utilise le mélangeur et d'une vitesse réglable pour le fouet.

Le mod. **FX40** a été conçu pour les exigences des petits utilisateurs. L'appareil se présente avec une poignée à pistolet. Corps composé d'une structure en plastique, alors que l'ustensile mélangeur et le fouet sont composés d'éléments en acier inox, d'un alliage d'aluminium et de plastique. La machine est équipée d'une vitesse lorsqu'on utilise le mélangeur et d'une vitesse réglable pour le fouet.

Le mod. **MX42S** a été conçu pour les exigences des petits utilisateurs. L'appareil a la conformation classique avec poignée verticale. Corps composé d'une structure en plastique, alors que l'ustensile mélangeur et le fouet sont composés d'éléments en acier inox, d'un alliage d'aluminium et de plastique. La machine est équipée d'une vitesse.

Le mod. **FX42S** a été conçu pour les exigences des moyens et petits utilisateurs. L'appareil se présente avec une poignée à pistolet. Corps composé d'une structure en plastique, alors que l'ustensile mélangeur et le fouet sont composés d'éléments en acier inox, d'un alliage d'aluminium et de plastique. La machine est équipée d'une vitesse.

Caractéristiques techniques

Descriptions	Unité de mesure	MX25	MX40	FX40	MX42S	FX42S
Alimentation d'énergie électrique	V Hz Ph	230V 50/60 Hz 1Ph	230V 50/60 Hz 1Ph	230V 50/60 Hz 1Ph	230V 50/60 Hz 1Ph	230V 50/60 Hz 1Ph
Puissance	kW	0,25	0,4	0,4	0,4	0,4
Vitesse maximum moteur	rpm	15000	15000	15000	15000	15000
Poids net	kg	2,2	4,5	4,5	3,5	3,5
Poids avec emballage	kg	3,4	6	6	5	5
Vibrations main-bras	m/s ²	< 2,5	< 2,5	< 2,5	< 2,5	< 2,5
Niveau de bruit	Inférieur à 70 dB(A)					
Installation	Appareil à utilisation manuelle					
Degré de protection	IPX3					
Protection contre la décharge électrique	Classe II					
Conformité aux directives	93/68/EC - 98/37/EC - 2003/108/EC - 2002/72/EC - Regulation (EC) n°1935/2004 - 2004/108/EC - 2006/95/EC					

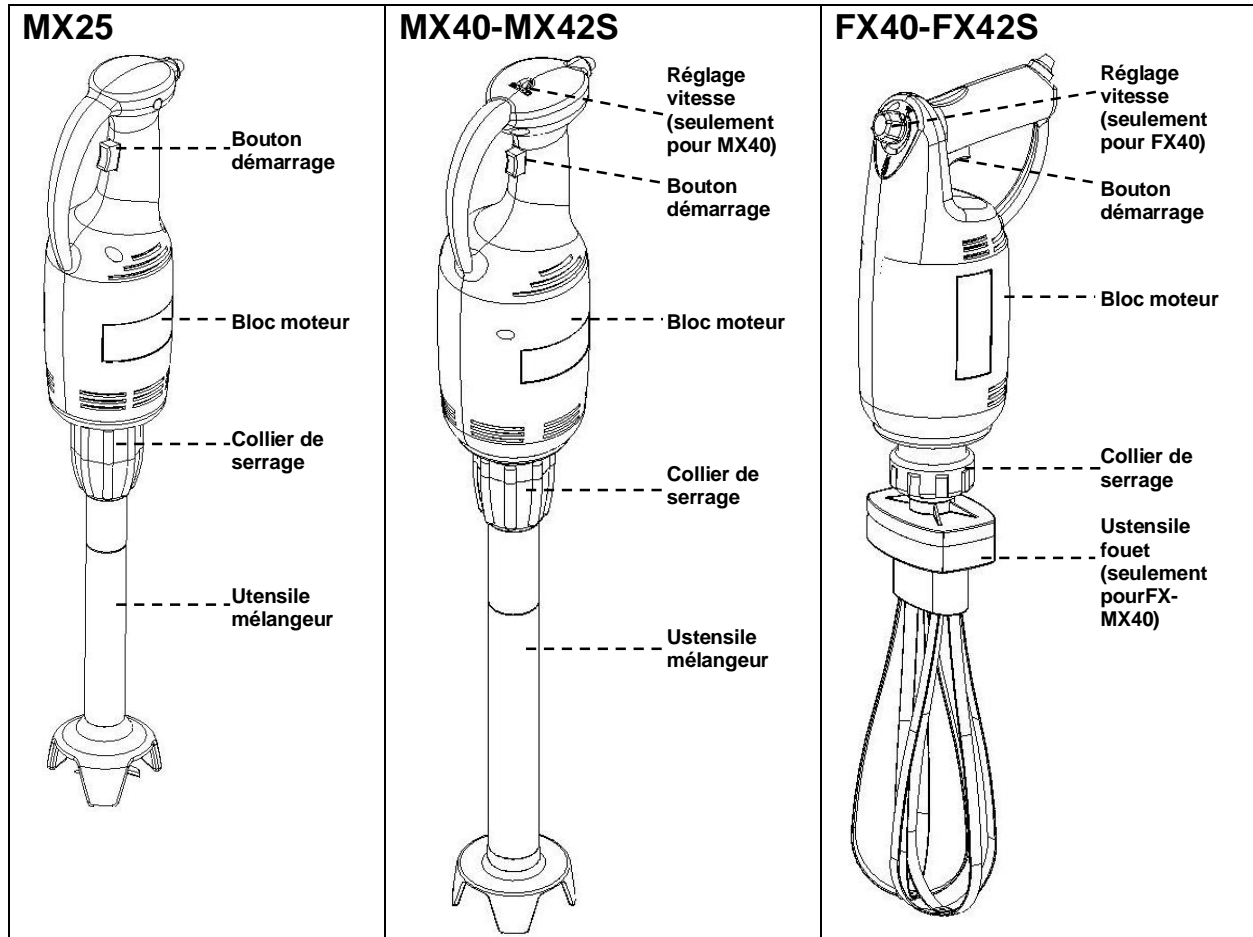

Dimensions d'encombrement

mm	A	B	C
MX25	270	410	170
MX40	400	500	170
FX40	400	500	170
MX42S	400	500	170
FX42S	400	500	170

MX25

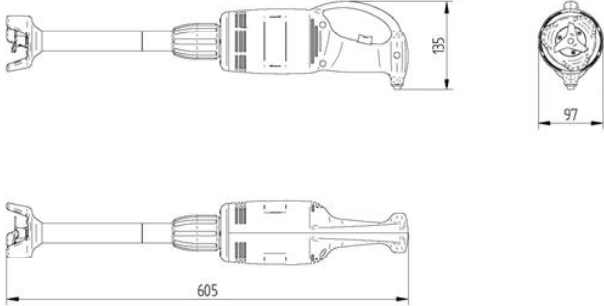

MX40-MX42S

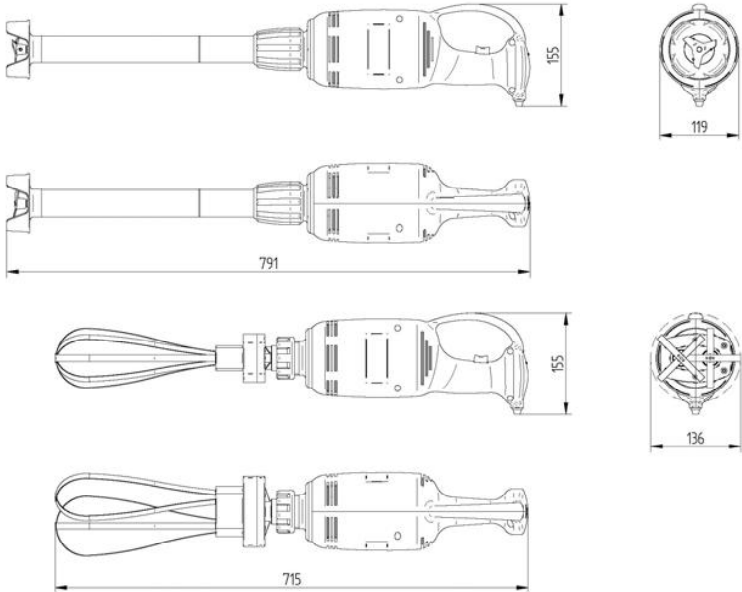

FX40-FX42S

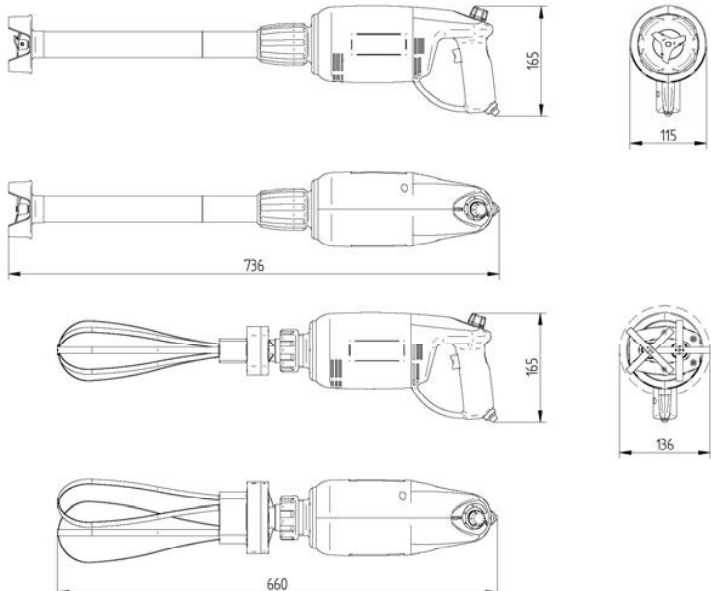

Dispositifs de sécurité

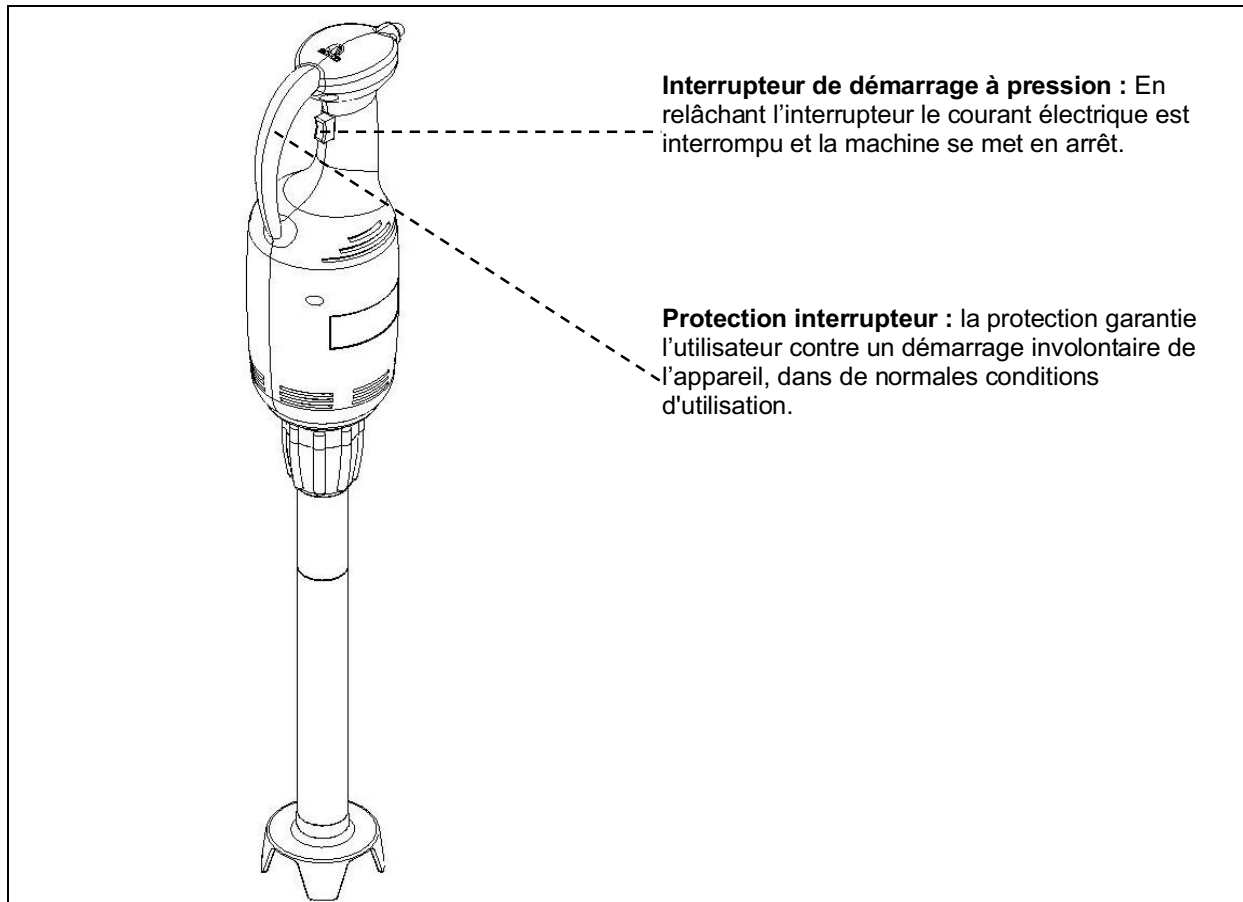

Informations sur la sécurité

- Il est fondamental de consulter attentivement ce manuel avant de procéder aux opérations d'installation et utilisation. Le respect constant des indications contenues dans le manuel garantit la sécurité de la personne et de la machine.
- N'altérer sous aucun prétexte les dispositifs de sécurité.
- Nous recommandons le respect rigoureux des normes de sécurité sur le travail promulguées par les organismes préposés dans chaque nation.
- Le constructeur décline toute responsabilité pour les dommages aux personnes ou aux choses, causés par le manque de respect des normes de sécurité.
- Le déplacement correct de la machine, l'illumination et le nettoyage du milieu, sont des conditions importantes aux fins de la sécurité personnelle.
- Ne pas exposer la machine aux agents atmosphériques.
- Le branchement et la mise en service de la machine doivent être effectués uniquement par le personnel technique spécialisé.
- Vérifier que les caractéristiques de l'installation où doit être installée la machine correspondent aux données poinçonnées sur la plaquette.
- S'assurer que la machine soit branchée à une installation de mise à la terre.
- La zone de travail autour de la machine doit toujours être maintenue propre et sèche.
- Utiliser les vêtements prévus par les normes anti-accidents sur le travail.

- Cette machine doit être destinée uniquement à l'utilisation prévue; une utilisation différente est à considérer impropre et par conséquent dangereuse.
- Vérifier l'aptitude et le poids des produits à traiter, ne pas surcharger la machine au-delà de sa capacité.
- Il est interdit d'introduire des objets, des outils, les mains ou autre à l'intérieur des parties dangereuses.
- Garder la machine hors de la portée des enfants.
- Débrancher la fiche de la prise de courant lorsque la machine n'est pas utilisée.
- En cas de pannes et/ou inconvénients d'utilisation, ne pas effectuer soi-même les réparations mais s'adresser au Revendeur autorisé.
- Demander les pièces détachées originales.
- Avant de procéder au nettoyage de la machine, ôter l'alimentation électrique en débranchant la fiche.
- Pour le nettoyage ne pas utiliser de jets d'eau à haute pression.

Risques Résiduels

En conformité au point 1.7.2 "Avertissements au sujet des risques résiduels" de la Directive Machines 98/37/EC et amendements successifs, on signale que les protections appliquées, réalisées en conformité avec cette Directive, n'éliminent pas totalement le risque de coupures et d'emprisonnement des membres supérieurs.

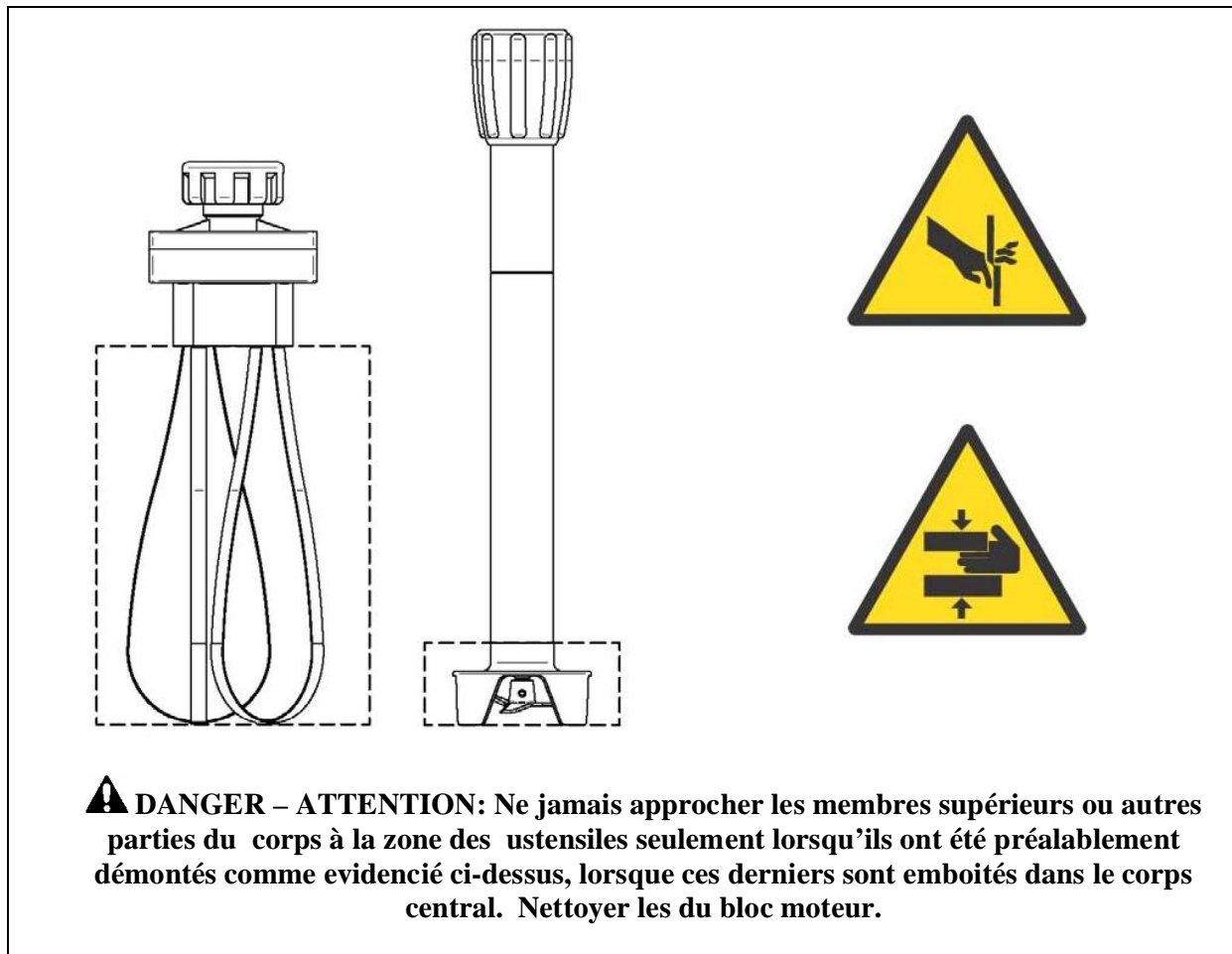

INFORMATIONS SUR L'INSTALLATION 2

Emballage et déballage

La machine est emballée dans un carton avec du polyester expansé afin de garantir la parfaite intégrité pendant le transport.

- Manipuler l'emballage en respectant les instructions.
- Ouvrir l'emballage et vérifier que tous les composants soient intacts. Conserver l'emballage pour de futurs déménagements.
- Effectuer le soulèvement de la machine comme il est indiqué et la positionner dans la zone destinée à l'installation.

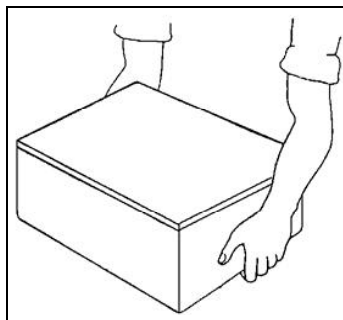

Zone d'installation

La zone préétablie devra être illuminée de façon adéquate et devra disposer d'une prise de distribution de l'énergie électrique. Le plan d'appui doit être suffisamment ample, bien nivelé et sec. L'installation doit avoir lieu en milieu avec atmosphère non explosive. Dans tous les cas, l'installation doit être effectuée en tenant compte également des lois en vigueur en matière de sécurité sur le travail.

Tableau Conditions d'environnement

Descriptions	Valeurs
Température de fonctionnement	0÷35 °C (32÷95 °F)
Température de magasinage	-15 à +65 °C (de -6.8 à +149 °F)
Humidité relative	Maximum 80% avec température ambiante de 20 °C Maximum 50% avec température ambiante entre 20÷60 °C
Taux de poussière ambiante	Inférieur à 0.03 g/m ³

Branchement électrique

⚠ DANGER – ATTENTION: Le branchement électrique au réseau d'alimentation doit être effectué par le personnel spécialisé.

S'assurer du parfait fonctionnement de l'installation de mise à la terre de l'établissement. Vérifier que la tension de ligne (**Volt**) et la fréquence (**Hz**) correspondent à celles de la machine (Voir la plaquette d'identification et le schéma électrique). La machine est dotée de câble électrique auquel relier une fiche multipolaire. La fiche doit être branchée à un interrupteur à mur pourvu de différentiel.

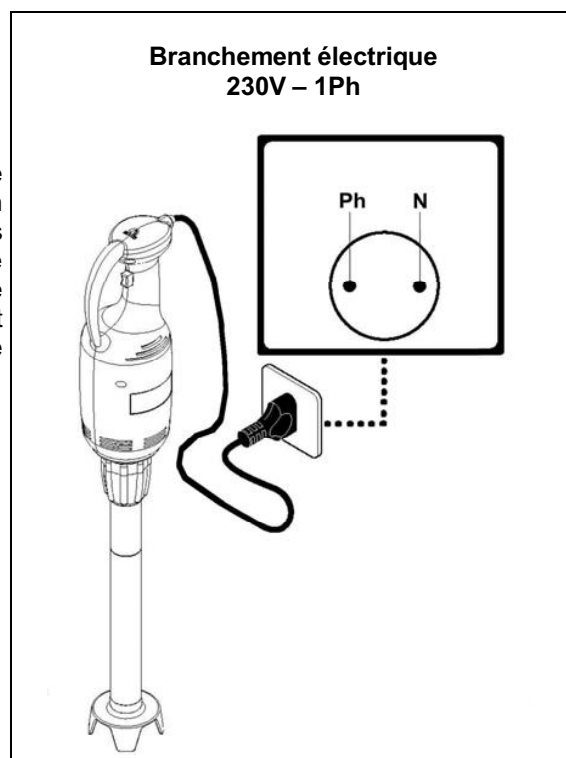

INFORMATIONS SUR L'UTILISATION ET LE NETTOYAGE **3**

Description des commandes

1) Boutons démarrage

Appuyer sur le bouton pour démarrer l'appareil.
Relâcher ce dernier pour arrêter l'appareil.

2) Boutons de réglage vitesse (solo mod.MX40-FX40)

Le bouton de réglage vitesse de l'appareil a la double fonction de doser la vitesse de l'appareil et celle de passer sans transition directement à la maximale de l'appareil. Le changement de fonction se produit lorsqu'on fait tourner le bouton et lorsque ce dernier produit un déclenchement.

a) Vitesse réglable (à utiliser seulement avec le fouet) :

- pour le FX40 cela est indiquée par les symboles :



- pour le MX40 cela est indiquée par des numéros de 1 à 10

b) Vitesse maximum (à utiliser seulement avec l'ustensile du mélangeur) :

- pour les mod. MX40 - FX40 cela est indiqué par le symbole:

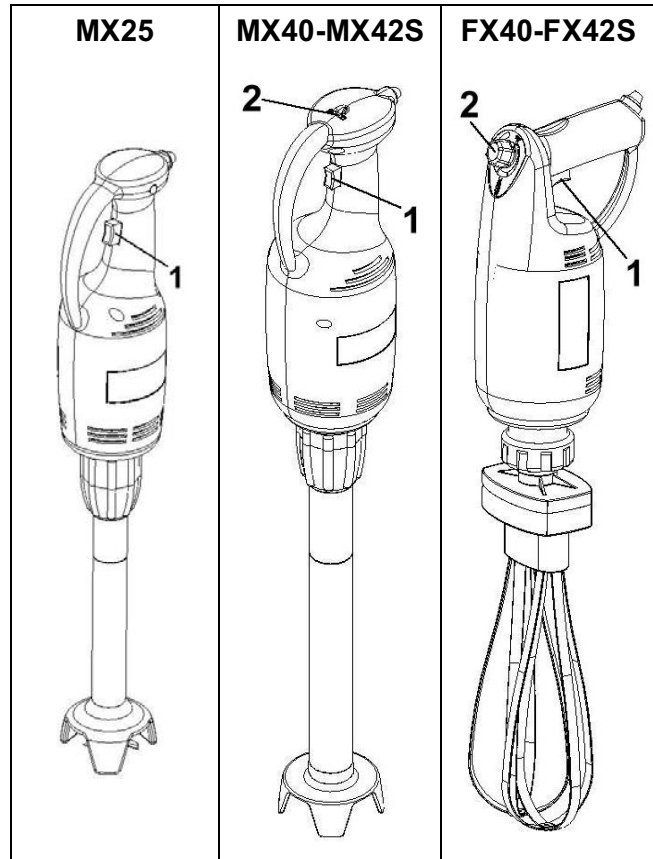

Utilisation du mélangeur

- Insérer l'ustensile mélangeur dans le corps central et bien visser le collier de serrage.

- Relier le corps central à la prise électrique.

- Pour les mod. MX40 – FX40 positionner le bouton de réglage vitesse sur le symbole :



- Prendre d'une main le collier de serrage de l'ustensile mélangeur et de l'autre la poignée du bloc moteur de l'appareil.

- Insérer le mélangeur à l'intérieur du récipient dans lequel on aura mis les ingrédients.

- Appuyer sur le bouton de démarrage en faisant bien attention à ne pas approcher les mains, ou autres parties du corps, aux alentours du couteau mélangeur.

- Une fois terminée l'opération relâcher le bouton de démarrage pour arrêter l'appareil et extraire l'ustensile mélangeur du récipient.

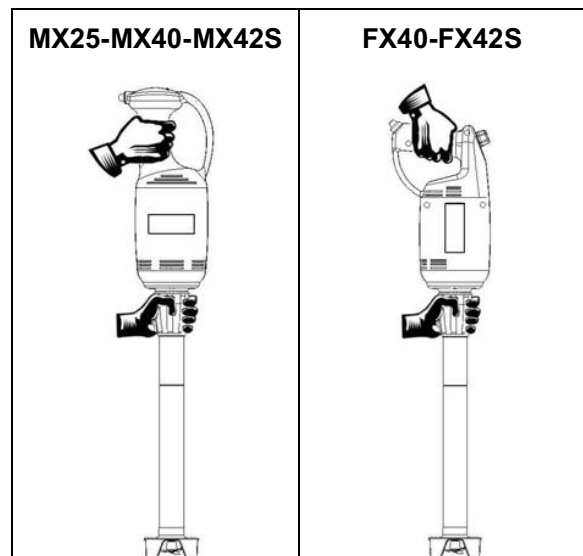

⚠ DANGER – ATTENTION: Ne jamais approcher les membres supérieurs ou autres parties du corps à la zone des ustensiles comme evidencié ci-dessus, lorsque ces derniers sont emboîtés dans le corps central. Nettoyer l'ustensile seulement lorsqu'ils a été préalablement démonté du bloc moteur.

Utilisation du fouet

- Insérer le fouet dans le corps central et bien visser le collier de serrage.
- Relier le corps central à la prise électrique.
- Pour le mod. MX40 positionner le bouton de réglage vitesse sur les numéros de 1 à 10.
- Pour le mod. FX40 positionner le bouton de réglage vitesse sur le symbole :



- Prendre d'une main le collier de serrage de l'ustensile mélangeur et de l'autre la poignée du bloc moteur de l'appareil.
- Insérer le mélangeur à l'intérieur du récipient dans lequel on aura mis les ingrédients.
- Appuyer sur le bouton de démarrage en faisant bien attention à ne pas approcher les mains, ou autres parties du corps, aux alentours des fouets.
- Sélectionner, en tournant le bouton de réglage vitesse, le mode opportun à la préparation en cours.
- À la fin de la préparation relâcher le bouton de démarrage pour arrêter l'appareil et enlever le fouet du récipient.

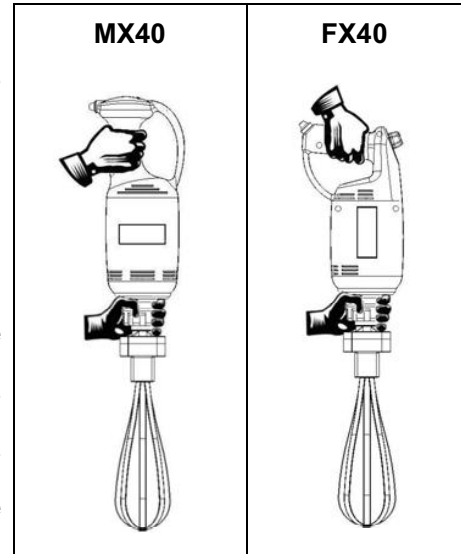

⚠ DANGER – ATTENTION: Ne jamais approcher les membres supérieurs ou autres parties du corps à la zone des ustensiles comme evidencié ci-dessus, lorsque ces derniers sont emboîtés dans le corps central. Nettoyer l'ustensile seulement lorsqu'ils a été préalablement démonté du bloc moteur.

Conseils d'utilisation

- Utiliser l'ustensile mélangeur à l'intérieur des récipients en appuyant bien la cloche de protection du couteau sur le fond, et en faisant bien attention que les ingrédients ne dépassent jamais le signe indiquant le niveau maximum ingrédients consentis, présent sur l'ustensile même (2/3 de l'accessoire).
- Utiliser le fouet à l'intérieur des récipients en faisant bien attention à ne jamais appuyer les deux petits fouets sur le fond et en faisant aussi attention que le bloc moteur reste toujours en dehors du niveau des ingrédients.

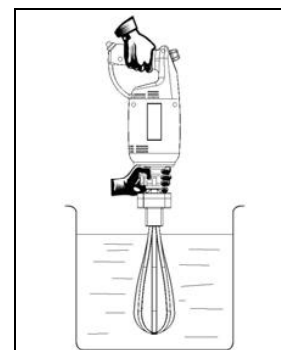
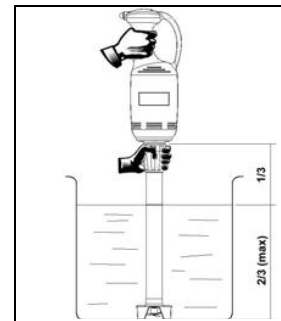

i **INFORMATIONS: Faire aussi très attention à ne jamais tremper le bloc moteur du fouet dans les ingrédients, pour éviter d'endommager les circuits présents à l'intérieur de l'appareil.**

Nettoyage en fin de journée

- Détacher le corps central de la prise électrique
- Démontez les ustensiles du corps central.

- Laver l'ustensile mélangeur sous le robinet (effectuer cette opération seulement lorsque l'ustensile a été enlevé du bloc moteur).

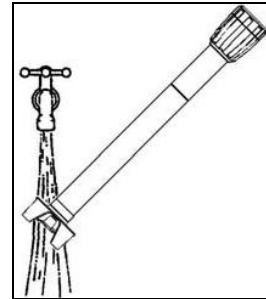

- Enlever les fouets du corps central et les laver sous le robinet (effectuer cette opération seulement lorsque l'ustensile a été enlevé du bloc moteur).

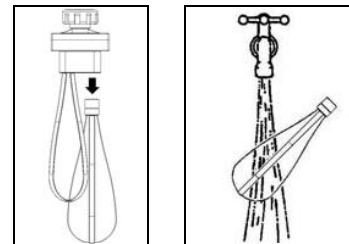

- Pendre les ustensiles avec les éléments (couteau mélangeur ou les fouets) vers le bas.

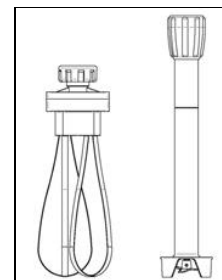

- Nettoyer les parties extérieures du corps central à l'aide d'une éponge humide et les essuyer (effectuer cette opération seulement lorsque la prise aura été détaché du courant électrique).
- Ne pas utiliser de paillettes métalliques et détergents abrasifs.
- Effectuer un nettoyage soigneux en utilisant des produits neutres..

Longue inactivité de la machine

S'il fallait laisser la machine arrêtée pendant de longues périodes, déclencher l'interrupteur général à mur, effectuer un nettoyage général de la machine et la couvrir avec une toile afin de la protéger contre la poussière

Introduction

En cas de pannes ou mauvais fonctionnement, débrancher l'interrupteur général à mur et contacter le Service Assistance de votre Revendeur. Eviter de démonter les parties internes de la machine.

Le constructeur décline toute responsabilité pour les éventuelles altérations!

Inconvénients, causes, remèdes

Inconvénient	Cause	Remède
La machine ne démarre pas	Interrupteur général déclenché	Enclencher l'interrupteur général sur « I »
	Manque de courant vers le bloc moteur	Contactez le Service Assistance de votre Revendeur

Elimination et recyclage



La présence de ce symbole, comme ci-dessus (poubelle barrée), sur l'étiquette, indique que l'appareil, au terme de sa durée de vie devra suivre pour son élimination et son recyclage, les indications prévues à ce sujet par les Directives Européennes 2002/96/EC et successifs amendements. La Directive prévoit le ramassage séparé des appareils électriques et électroniques par le biais d'un système de ramassage appelé RAEE. Au moment de l'achat de l'appareil l'utilisateur est obligé à ne pas éliminer l'appareil comme déchets habituels, mais il devra le ramener, en raison d'un échange, au revendeur ou au distributeur. Le revendeur se fera charge de son élimination en suivant les procédures prévues par le système de ramassage.. Dans le cas de l'élimination de l'appareil, sur le territoire français, contacter le Ministère de l'Environnement ou le revendeur, ce dernier fournira les informations nécessaires pour l'élimination de l'appareil auprès du centre de ramassage le plus près. Les utilisateurs résidents en dehors du territoire italien devront contacter le Ministère de l'Environnement de leurs Pays, lesquels fourniront les informations nécessaires pour une correcte élimination. Le non respect des normes d'élimination peut avoir des effets nocifs sur l'environnement et sur les personnes. Par conséquent l'élimination abusive, totale ou partielle, des appareils de la part des utilisateurs, donnera lieu à des sanctions de la part des Autorités compétentes.

MX25 – MX40 – FX 40

NL



INHOUDSOPGAVE

1 ALGEMENE INFORMATIE	4	3 INFORMATIE OVER BEDIENING EN REINIGING	
Doel van de handleiding	4	Beschrijving van de bedieningselementen	11
Identificatie van de producent en het apparaat	5	Gebruik van de mixerstaaf	11
Beschrijving van het apparaat	5	Gebruik van de draadgarde	12
Technische eigenschappen	6	Aanwijzingen voor de bediening	12
Buitenafmetingen	8	Reiniging aan het eind van de dag	13
Veiligheidsuitrusting	8	Langere gebruikspauze	13
Informatie over veiligheid	9		
Overige risico's			
2 INFORMATIE OVER DE INSTALLATIE		4 STORINGEN EN RECYCLING	
Verpakking en uitpakken	10	Opmerkingen vooraf	14
Installatieplaats	10	Storingen, oorzaken en oplossingen	14
Elektrische aansluiting	10	Verwijdering en recycling	14
		BIJLAGEN	
		Catalogus van reserveonderdelen	
		Elektrisch aansluitschema	

ALGEMENE INFORMATIE 1

Doel van de handleiding

Deze gebruiksaanwijzing is opgesteld door de producent en maakt integraal deel uit van de uitrusting van het apparaat. In de ontwerp- en constructiefase heeft de producent zich vooral geconcentreerd op veiligheids- en gezondheidsaspecten die risico's kunnen inhouden voor de personen die met het apparaat werken. De producent heeft zich naast de geldende wettelijke voorschriften op dit gebied, ook gehouden aan alle "Regels van de goede constructietechniek". Deze informatie is erop gericht om de gebruiker te wijzen op het voorkomen van alle soorten risico's. Wij bevelen aan altijd op doordachte wijze met het apparaat te werken. De veiligheid is in handen van iedereen die met het apparaat werkt. Bewaar deze handleiding op een goed bereikbare plaats, zodat u hem indien noodzakelijk makkelijk kunt pakken. De volgende symbolen zijn gebruikt om sommige tekstfragmenten te markeren:



GEVAAR - OPGELET: Verwijst naar gevaren die zware verwondingen kunnen veroorzaken. Wees bijzonder voorzichtig.



INFORMATIE: Belangrijke technische gegevens.

Aan deze handleiding zijn de volgende documenten toegevoegd:

- Garantiecertificaat en garantievooraarden van de producent.
- Documenten die overeenstemming met de geldende wettelijke voorschriften betreffende veiligheid en gezondheid van personen bevestigen.

Hebt u technisch advies nodig, heeft u vragen of wilt u reserveonderdelen bestellen, neem dan contact op met een geautoriseerde vertegenwoordiger.

Identificatie van de producent en het apparaat

The diagram shows a rectangular label with the following fields and symbols:

- Identificatie van de producent**: Points to the left side of the label.
- Serienummer**: Points to the 'Serial No' field.
- Conformiteitsaanduiding**: Points to the CE mark and other compliance symbols.
- Model van het apparaat**: Points to the 'Model' field.
- Productiejaar**: Points to the 'Manufactured' field.
- Technische gegevens**: Points to the 'V', 'IN', 'Hz', and 'W' fields.

Model			
Serial No	IPX3	Manufactured	
V	IN	Hz	W

ALGEMENE INFORMATIE 1

Beschrijving van het apparaat

De volgende modellen maakten deel uit van de productserie mixers:

Mod. **MX25** - bestemd voor kleine gebruikersgroepen. Het apparaat is klassiek vormgegeven met een horizontaal handvat. De motor is geplaatst in een kunststof behuizing, de mixerstaaf is daarentegen gemaakt van elementen van edelstaal, aluminiumlegering en kunststof. Het apparaat heeft één snelheidsniveau.

Mod. **MX40** - bestemd voor kleine en middelgrote gebruikersgroepen. Het apparaat is klassiek vormgegeven met een horizontaal handvat. De motor is geplaatst in een kunststof behuizing, de mixerstaaf en de draadgarde zijn daarentegen gemaakt van elementen van edelstaal, aluminiumlegering en kunststof. De mixerstaaf van het apparaat heeft één snelheid, de snelheid van de draadgarde is regelbaar.

Mod. **FX40** - bestemd voor kleine en middelgrote gebruikersgroepen. Apparaat met een handgreep in de vorm van een pistool. De motor is geplaatst in een kunststof behuizing, de mixerstaaf en de draadgarde zijn daarentegen gemaakt van elementen van edelstaal, aluminiumlegering en kunststof. De mixerstaaf van het apparaat heeft één snelheid, de snelheid van de draadgarde is regelbaar.

Mod. **MX42S** - bestemd voor kleine en middelgrote gebruikersgroepen. Het apparaat is klassiek vormgegeven met een horizontaal handvat. De motor is geplaatst in een kunststof behuizing, de mixerstaaf en de draadgarde zijn daarentegen gemaakt van elementen van edelstaal, aluminiumlegering en kunststof. Het apparaat heeft één snelheidsniveau.

Mod. **FX42S** - bestemd voor kleine en middelgrote gebruikersgroepen. Apparaat met een handgreep in de vorm van een pistool. De motor is geplaatst in een kunststof behuizing, de mixerstaaf en de draadgarde zijn daarentegen gemaakt van elementen van edelstaal, aluminiumlegering en kunststof. Het apparaat heeft één snelheidsniveau.

Technische gegevens

Beschrijving	Eenh.	MX25	MX40	FX40	MX42S	FX42S
Aansluitwaarde	V Hz Ph	230 V 50/60 Hz 1Ph	230 V 50/60 Hz 1Ph	230 V 50/60 Hz 1Ph	230 V 50/60 Hz 1Ph	230 V 50/60 Hz 1Ph
Vermogen	kW	0,25	0,4	0,4	0,4	0,4
Maximale snelheid van de motor	toeren/min	15000	15000	15000	15000	15000
Nettogewicht	kg	2,2	4,5	4,5	3,5	3,5
Gewicht incl. verpakking	kg	3,4	6	6	5	5
Vibratie arm/hand	m/s ²	<2,5	<2,5	<2,5	<2,5	<2,5
Geluidsniveau		Onder 70 dB(A)				
Installatie		Het apparaat wordt in de hand gehouden				
Beschermingsgraad		IPX3				
Bescherming tegen elektrische schok		Klasse II				
Overeenstemming met richtlijnen		93/68/EG-98/37/EG-2003/108EG-2002/72/EG-Verordening (EG) n°1935/2004/108/EG – 2006/95/EG				

ALGEMENE INFORMATIE 1

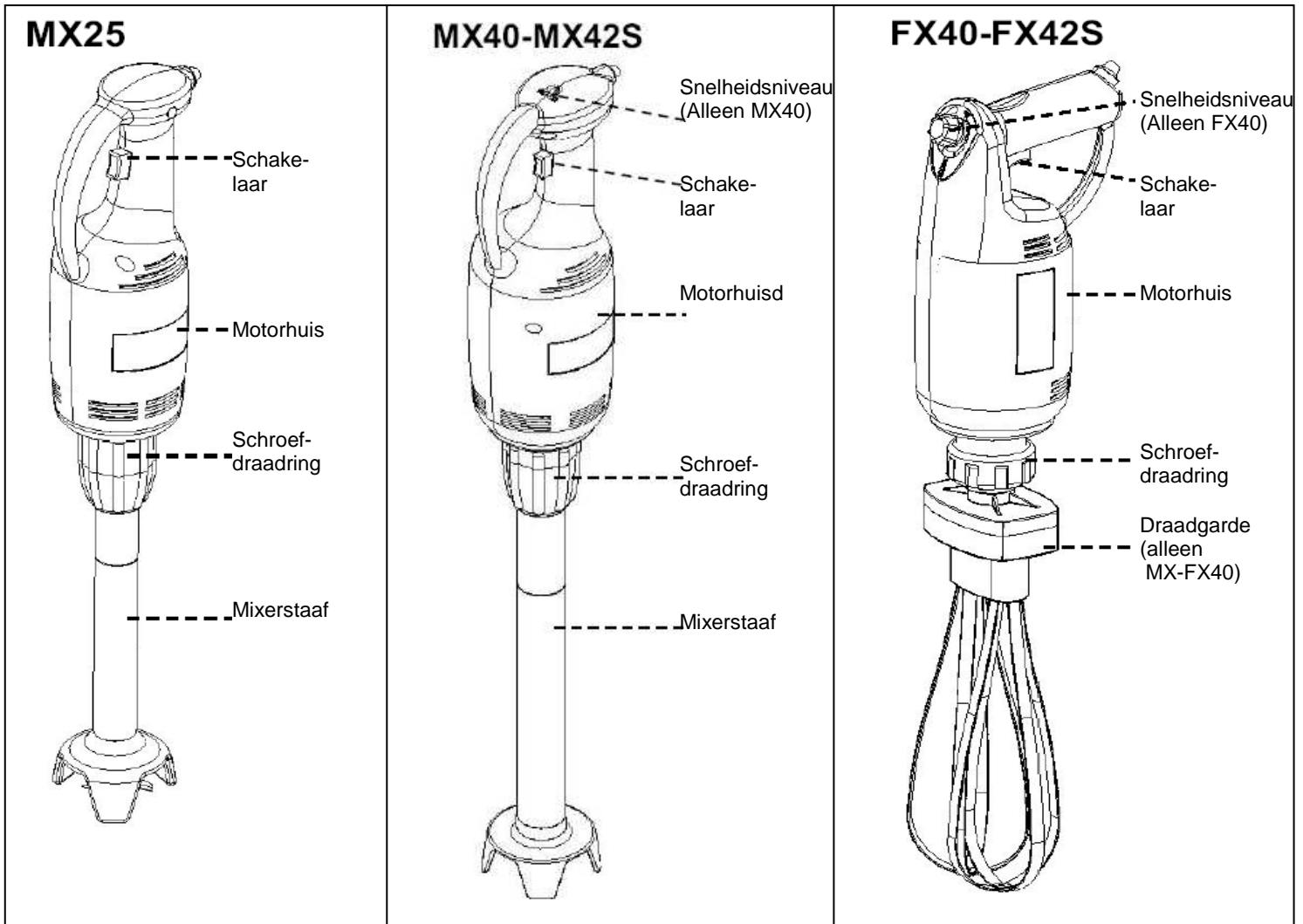

Buitenafmetingen

mm	A	B	C
MX25	270	410	170
MX40	400	500	170
FX40	400	500	170
MX42S	400	500	170
FX42S	400	500	170

ALGEMENE INFORMATIE 3

MX25

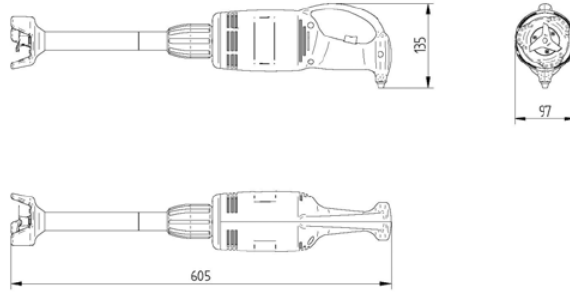

MX40-MX42S

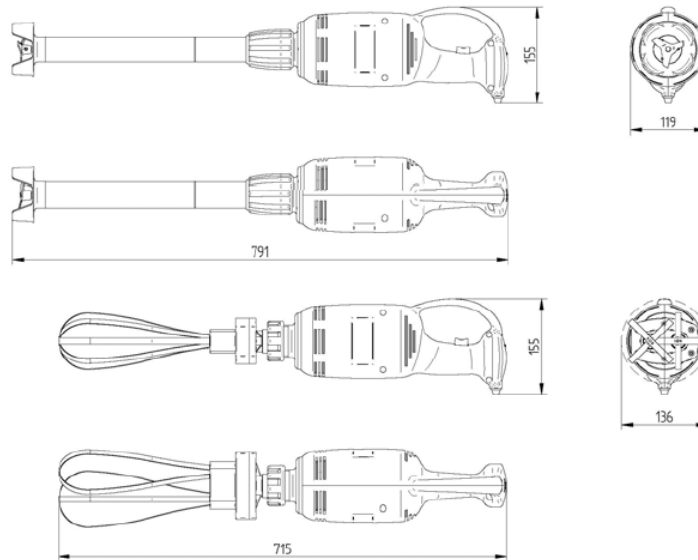

FX40-FX42S

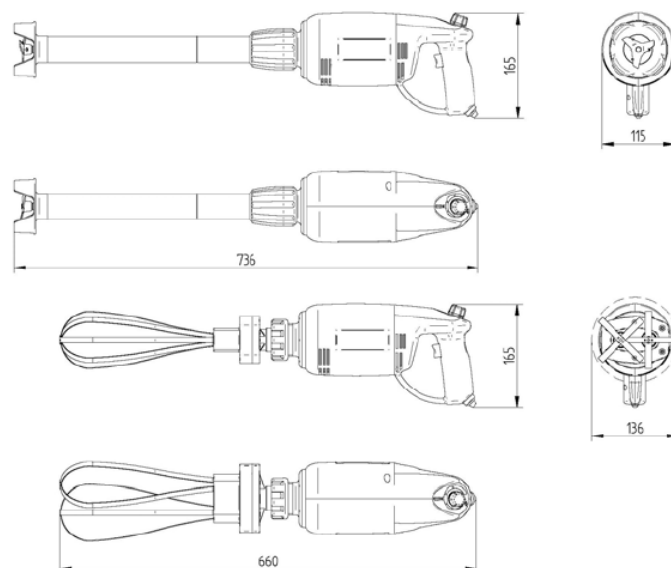

Veiligheidsuitrusting

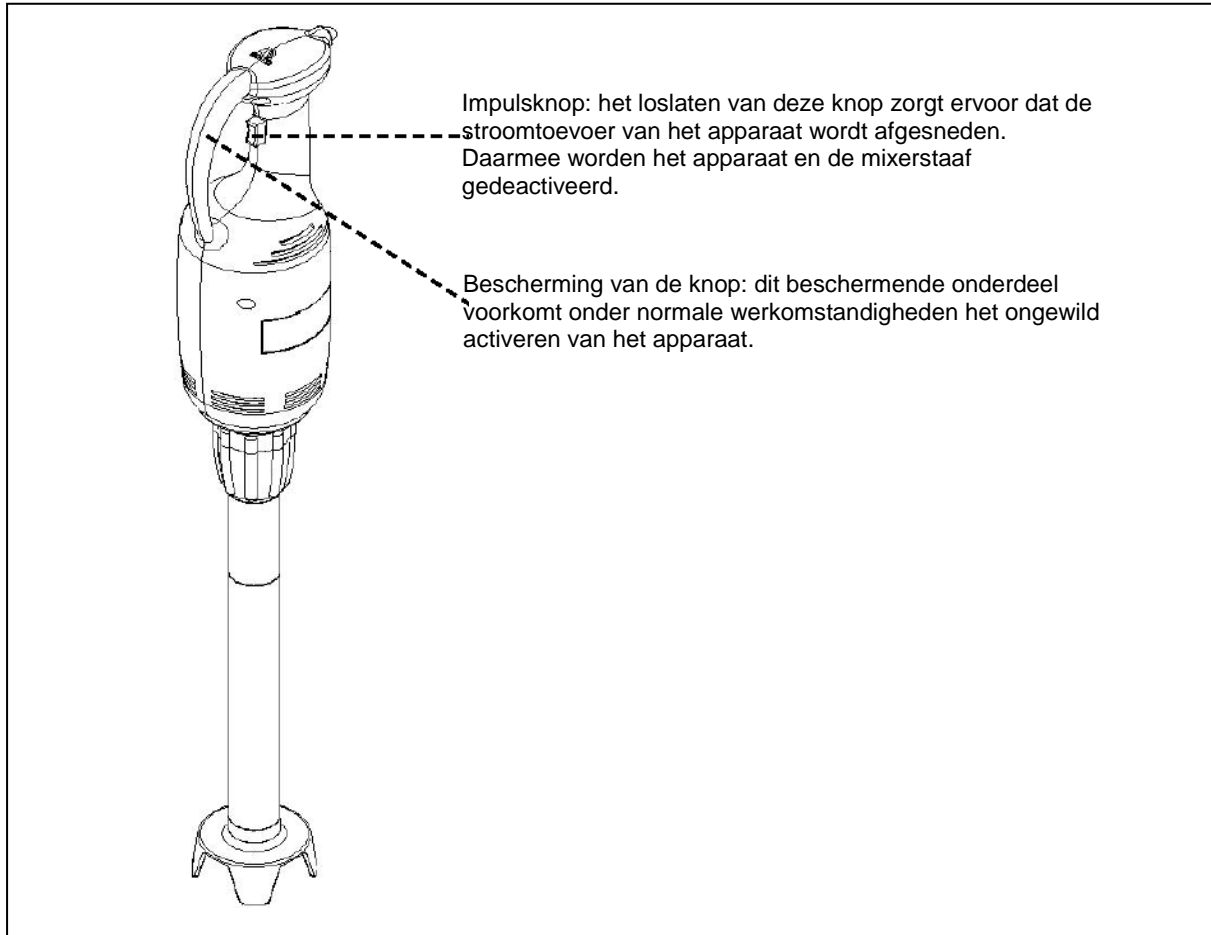

Informatie over veiligheid

- Lees deze gebruiksaanwijzing zorgvuldig door voordat u het apparaat gaat installeren en gebruiken. Indien u zich houdt aan de aanwijzingen uit de gebruiksaanwijzing, is de veiligheid van mens en apparaat gewaarborgd.
- Het is verboden om wijzigingen aan te brengen in de veiligheidsuitrusting.
- Pas de voorschriften voor veiligheid en arbeidshygiëne toe die zijn uitgevaardigd door het bevoegde gezag van uw land.
- De producent is niet aansprakelijk voor lichamelijk letsel of materiële schade die is ontstaan door het niet in acht nemen van de voorschriften voor veiligheid en arbeidshygiëne.
- Een juiste installatie van het apparaat, goede verlichting en een schone werkplek zijn belangrijke factoren voor de veiligheid van het personeel.
- Stel het apparaat niet bloot aan weersinvloeden.
- Het apparaat alleen aansluiten en ingebruiknemen met hulp van gespecialiseerd technisch personeel.
- Controleer of de parameters van het lichtnet op de installatieplaats van het apparaat overeenkomen met de waarde op het typeplaatje.
- Zorg ervoor dat het apparaat wordt verbonden met een aardingsinstallatie.
- Houd de ruimte om het apparaat droog en schoon.
- Draag de beschermende kleding waarin is voorzien in de voorschriften over het voorkomen van ongevallen.

ALGEMENE INFORMATIE 1

- Gebruik het apparaat overeenkomstig zijn bestemming. Ieder ander gebruik is oneigenlijk en gevaarlijk.
- Controleer de geschiktheid en het gewicht van de producten die u wilt verwerken, zodat het apparaat niet overmatig wordt belast en gebruikt wordt in overeenstemming met zijn capaciteit.
- Het is verboden om voorwerpen, gereedschappen of de handen in de buurt van gevaarlijke onderdelen te brengen.
- Buiten het bereik van kinderen houden.
- Trek de stekker uit het stopcontact als u het apparaat niet gebruikt.
- Repareer het apparaat niet zelf. Neem bij defecten en/of beschadigingen contact op met de geautoriseerde vertegenwoordiger.
- Gebruik alleen originele reserveonderdelen.
- Voordat u het apparaat gaat schoonmaken de stekker uit het stopcontact halen.
- Gebruik geen waterstraal voor het schoonmaken van het apparaat.

Overige risico's

Conform de richtlijn over machines 98/37/EG, punt 1.7.2 "Waarschuwing voor andere gevaren" en de wettelijke wijzigingen, wijzen wij erop dat de beschikbare veiligheidsuitrusting is geproduceerd in overeenstemming met de genoemde richtlijn en dat er geen enkel risico bestaat voor snijwonden en het naar binnen trekken van lichaamsdelen.

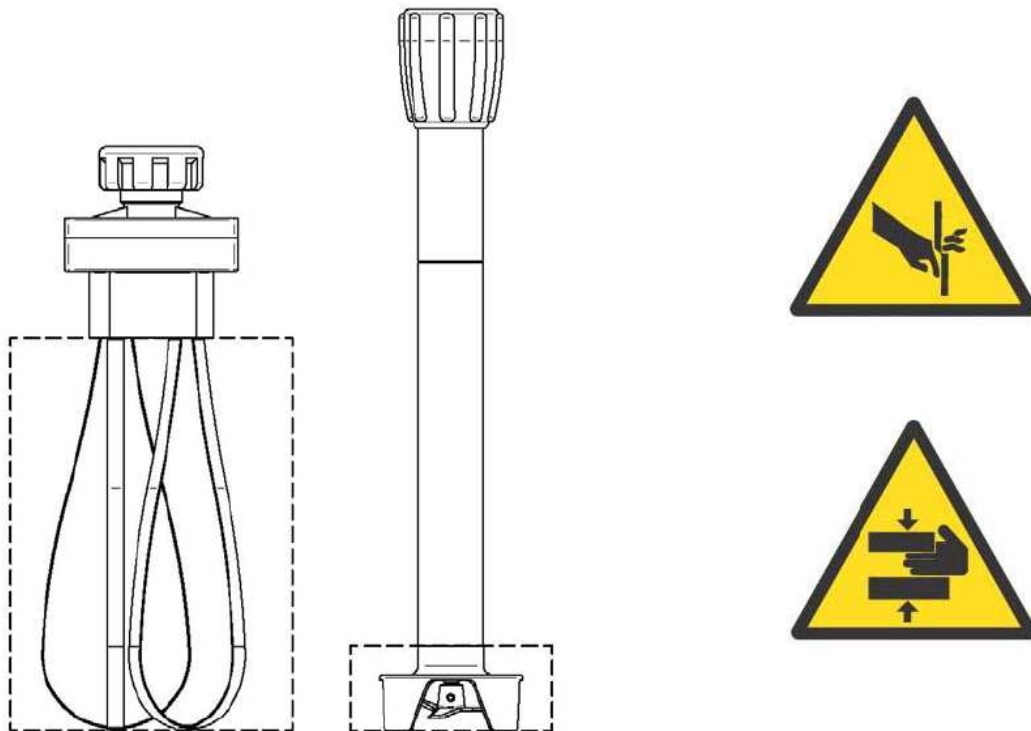

⚠ GEVAAR-OPGELET. Houd armen en andere lichaamsdelen ver verwijderd van de hier aangegeven onderdelen van het apparaat, aangezien ze zijn bevestigd aan de motor. Maak de bewegende onderdelen pas schoon als ze losgekoppeld zijn van de motoreenheid.

INFORMATIE OVER DE INSTALLATIE 2

Verpakking en uitpakken

De kartonnen verpakking met vulling van styropor zorgt voor volledige bescherming van het apparaat tijdens het transport.

- Behandel de verpakking volgens de onderstaande aanwijzingen.
- Open de verpakking en controleer alle componenten op beschadigingen. Bewaar het verpakkingsmateriaal voor toekomstig gebruik.
- Til het apparaat op zoals getoond, en zet het op de installatieplaats.

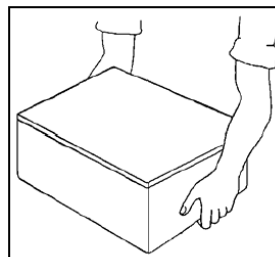

Installatieplaats

De voorziene installatieplaats moet voldoende verlicht zijn en beschikken over een stopcontact. De oppervlakte moet voldoende groot, waterpas en droog zijn. Het apparaat mag niet geïnstalleerd worden in een omgeving waar gevaar heerst voor ontploffingen. Voer de installatie steeds uit met toepassing van de geldende wettelijke voorschriften voor veiligheid en arbeidshygiëne.

Tabel met omgevingsomstandigheden

Beschrijving	Waarden
Werktemperatuur	0÷35 ⁰ C (32÷95 ⁰ F)
Opslagtemperatuur	-15 a + 65 ⁰ C (da-6.8 a +149 ⁰ F)
Relatieve luchtvochtigheid	Maximaal 80% bij een omgevingstemperatuur van 20 °C Maximaal 50% bij een omgevingstemperatuur van 20-60 °C
Stof	Lager dan 0.03 g/m ³

Elektrische aansluiting

⚠ GEVAAR-OPGELET: de aansluiting op het lichtnet moet worden uitgevoerd door gespecialiseerd personeel.

Zorg voor voldoende capaciteit van de aarding. Controleer of de spanning van de kabels (**Volt**) en de frequentie (**Hz**) overeenkomen met de waarden die zijn voorzien voor het apparaat (zie het typeplaatje en het elektrische aansluitschema). Het apparaat is uitgerust met een elektrische kabel voor aansluiting op een meerpolige stekker. Steek de stekker in een geaard wandstopcontact.

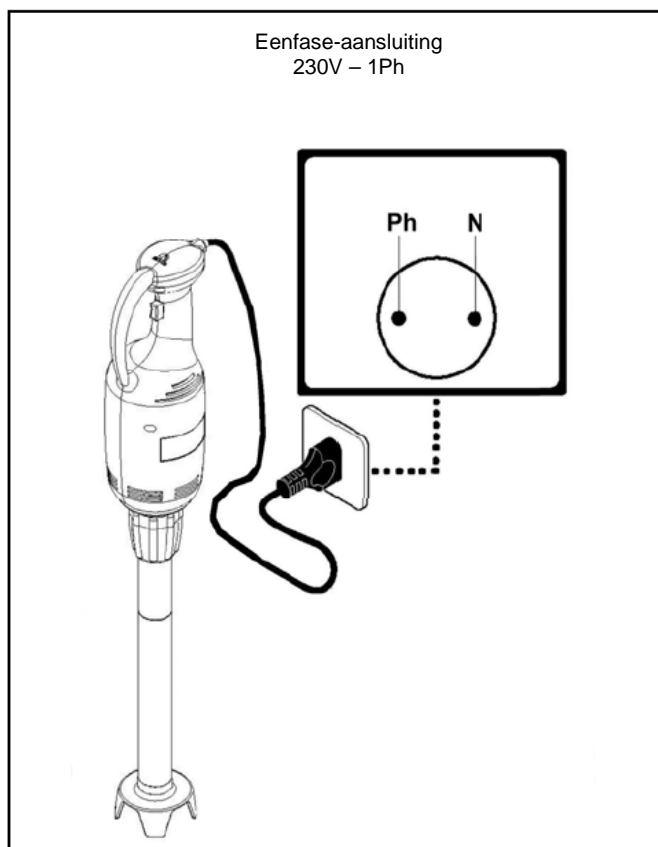

INFORMATIE 3

OVER BEDIENING EN REINIGING

Beschrijving van de bedieningselementen

1) Schakelaar

Deze knop dient voor het inschakelen van het apparaat. Door het loslaten van de knop keert het apparaat weer terug in de ruststand.

2) Snelheidsregelaar (alleen mod. MX40-FX40)

De snelheidsregelaar dient voor het instellen van de snelheid van het apparaat, maar hij kan ook direct op de hoogste snelheid gezet worden. Door de regelaar van de ene positie in de andere te zetten regelt u de snelheid.

a) Instelbare snelheid (alleen toepassen voor de draadgarde):

- op model FX40 aangeduid met het volgende symbool:



- op model MX40 aangeduid met de cijfers van 1 tot 10

b) Maximale snelheid (uitsluitend toepassen voor de mixerstaaf)

- bij mod. MX40-FX40 aangeduid met het volgende symbool:

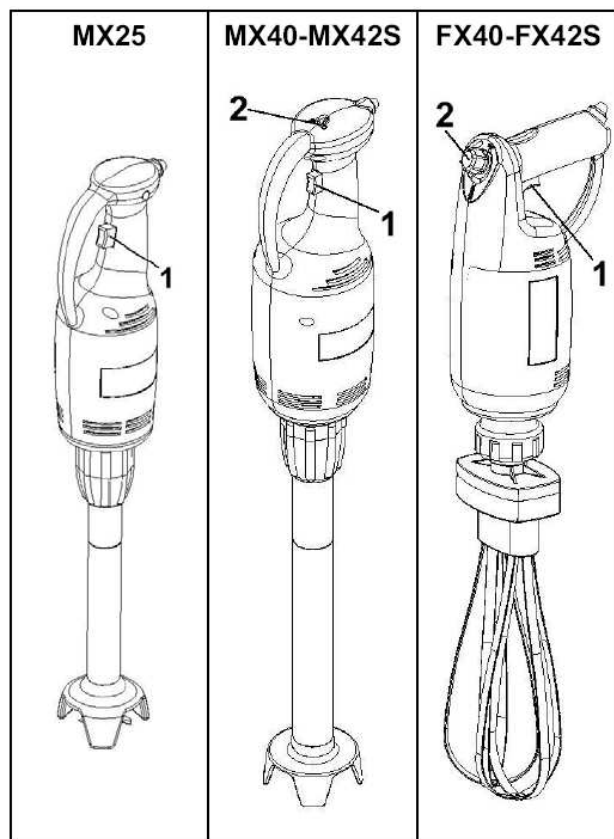

Gebruik van de mixerstaaf

- Steek de mixerstaaf in de motoreenheid en draai de schroefdraadring aan totdat deze niet verder kan.
- Sluit het apparaat aan op het stopcontact.
- Zet bij de modellen MX40-FX40 de snelheidsregelaar op het volgende symbool:



- Pak met één hand de ring vast waarmee de mixerstaaf is bevestigd en met de andere de handgreep van het motorhuis.
- Zet de mixerstaaf in de container met het product dat moet worden verwerkt.
- Druk op de knop en zorg ervoor dat handen en andere lichaamsdelen ver verwijderd blijven van het mes van de mixer.
- Laat na afloop van de bewerking de knop los. Het apparaat stopt en u kunt de mixerstaaf uit de container halen.

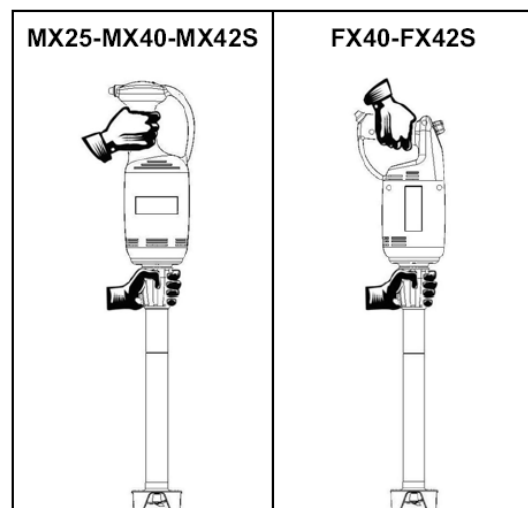

⚠ GEVAAR-OPGELET: Houd armen en andere lichaamsdelen ver verwijderd van de mixerstaaf als deze is aangesloten op het motorhuis. Maak de bewegende onderdelen pas schoon als ze losgekoppeld zijn van het motorhuis.

INFORMATIE OVER BEDIENING EN REINIGING

Gebruik van de draadgarde

- Steek de draadgarde in het motorhuis en draai de bevestiging vast totdat hij niet verder kan.
- Sluit het apparaat aan op het stopcontact.
- Zet bij model MX40 de snelheidsregelaar op een van de cijfers van 1 tot 10.
- Zet bij het model FX40 de snelheidsregelaar het volgende symbool:



- Pak met één hand de ring vast waarmee de draadgarde is bevestigd en met de andere de handgreep van het motorhuis.
- Zet de draadgarde in de container met het product dat moet worden verwerkt.
- Druk op de knop en zorg ervoor dat handen en andere lichaamsdelen ver verwijderd blijven van de draadgarde.
- Stel de gewenste snelheid in door aan de snelheidsregelaar te draaien.
- Laat na afloop van de bewerking de knop los. Het apparaat stopt en u kunt de draadgarde uit de container halen.

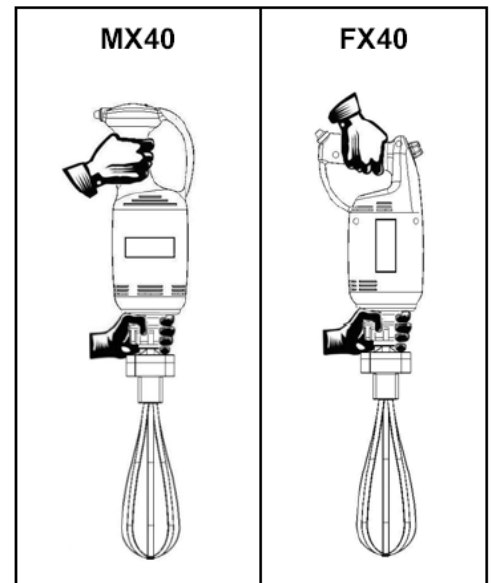

GEVAAR-OPGELET: Houd armen en andere lichaamsdelen ver verwijderd van de draadgarde als deze is aangesloten op het motorhuis. Maak de bewegende onderdelen pas schoon als ze losgekoppeld zijn van het motorhuis.

Aanwijzingen voor de bediening

- Gebruik de mixerstaaf binnenin de container en let er op dat de bescherming van het mes de bodem raakt en dat de hoeveelheid product de maximaal aanduiding op het apparaat niet overschrijdt (2/3 van de mixerstaaf).

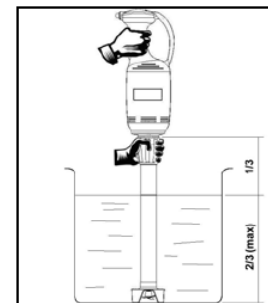

- Gebruik de draadgarde in de container en let er op, dat de twee kleine gardes de bodem niet raken en dat de behuizing van de secundaire aandrijving zich boven het product bevindt.

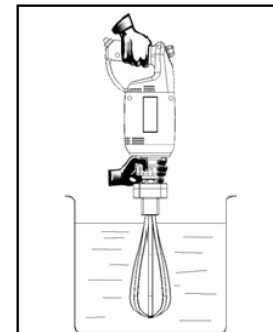

INFORMATIE: Zorg ervoor dat de behuizing van de secundaire aandrijving niet ondergedompeld wordt in het product om beschadiging van de aandrijfeenheid die zich in de behuizing bevindt, te voorkomen.

INFORMATIE 3

OVER BEDIENING EN REINIGING

Reiniging aan het eind van de dag

- Haal de stekker van het motorhuis uit het stopcontact.
- Verwijder de mengende delen uit het motorhuis.
- Spoel de mixerstaaf af onder stromend water, maar alleen als hij is losgekoppeld van het motorhuis.

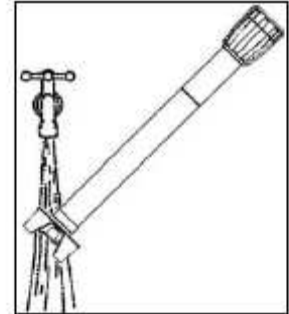

- Haal de draadgarde van het apparaat en spoel hem af onder stromend water, maar alleen als hij is losgekoppeld van het motorhuis.

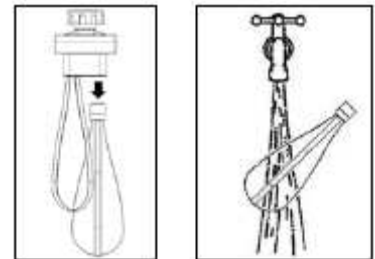

- Hang de mengende delen op met hun elementen (het mes van de mixerstaaf of de draadgarde) naar beneden.

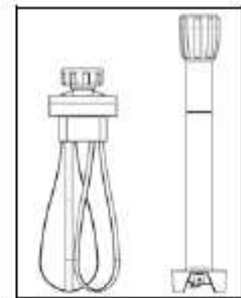

- Maak de buitenkant van het motorhuis schoon met een vochtig sponsje en droog hem af. Doe dit alleen als de stekker uit het stopcontact is getrokken.
- Gebruik geen staalwol of schuurmiddelen.
- Maak het apparaat schoon met neutrale schoonmaakmiddelen.

Langere gebruikspauze

Indien het apparaat gedurende langere tijd niet gebruikt wordt, haalt u de stekker uit het stopcontact. Vervolgens maakt u het apparaat helemaal schoon en bedekt u het met een doek tegen stof.

STORINGEN EN RECYCLING 4

Opmerkingen vooraf

Neem in het geval van defecten of storingen bij het gebruik contact op met de technische serviceafdeling van de geautoriseerde vertegenwoordiger. Geen interne onderdelen van het apparaat demonteren.

De producent is niet aansprakelijk in het geval van eventuele manipulaties!

Storingen, oorzaken en oplossingen

Storing	Oorzaak	Oplossing
Het apparaat start niet	De hoofdschakelaar is uitgeschakeld	Zet de hoofdschakelaar in de positie "I"
	De motor wordt met stroom aangedreven	Neem contact op met de technische service van de geautoriseerde vertegenwoordiger

Verwijdering en recycling



Als dit symbool (een doorgestreepte vuilcontainer) zich op het typeplaatje van het apparaat bevindt, dan betekent dit dat het apparaat aan het einde van zijn levensduur verwijderd moet worden in overeenstemming met richtlijn 2002/96/EG met latere wijzigingen. Deze richtlijn voorziet in aparte opslag van elektrische en elektronische huishoudelijke apparatuur, overeenkomstig het zogenaamde AEEA-systeem. Bij de aankoop van een nieuw apparaat verplicht gebruiker zich om het gescheiden te verwijderen en tot retournering aan de vertegenwoordiger of distributeur in een verhouding van een op een. De vertegenwoordiger draagt zorg voor de verwijdering op de manier die is voorzien in het AEEA-systeem. Neem direct contact op met de producent als het apparaat verwijderd moet worden in Italië. Gebruikers buiten Italië ontvangen informatie van het Ministerie van milieu uit hun land over de wettelijk juiste verwijdering van het apparaat. Indien u zich niet houdt aan de voorschriften voor verwijdering van afval kan dit negatieve gevolgen hebben voor mens en milieu. Onreglementaire verwijdering van apparaten door de gebruiker kan leiden tot het opleggen van een boete door het bevoegde gezag.

MX25 – MX40 – FX 40

PL



SPIS TREŚCI

1 INFORMACJE OGÓLNE

Przeznaczenie instrukcji.....	4
Identyfikacja producenta i urządzenia	4
Opis urządzenia	5
Dane techniczne.....	5
Wymiary zewnętrzne	6
Wyposażenie zabezpieczające	8
Informacje dotyczące bezpieczeństwa	8
Pozostałe ryzyko	9

2 INFORMACJE O INSTALACJI

Opakowanie i rozpakowywanie	10
Obszar instalacji	10
Podłączenie elektryczne.....	10

3 INFORMACJE O OBSŁUDZE I CZYSZCZENIU

Opis elementów obsługi	11
Użytkowanie drążka mieszadła.....	11
Użytkowanie trzepaczki	12
Wskazówki co do obsługi.....	12
Czyszczenie na koniec dnia	13
Dłuższa przerwa w użytkowaniu urządzenia	13

4 WYSZUKIWANIE BŁĘDÓW I RECYCLING

Uwagi wstępne	14
Zakłócenia, przyczyny i środki zaradcze.....	14
Usuwanie i recyding.....	14

ZAŁĄCZNIKI

Katalog części zamiennych
Elektryczny plan podłączenia

Przeznaczenie instrukcji

Niniejsza instrukcja została sporządzona przez producenta i jest integralną częścią wyposażenia urządzenia. Producent koncentrował się w fazie konstrukcyjnej i projektowej w szczególności na aspektach dotyczących bezpieczeństwa i zdrowia w odniesieniu do osób pracujących z urządzeniem. Obok dotrzymania postanowień obowiązujących przepisów ustawowych w tej materii konstruktor stosował się do wszystkich „Zasad dobrej techniki konstrukcyjnej”. Celem niniejszych informacji jest zwrócenie uwagi użytkownika na zapobieganie wszelkim formom ryzyka. Zaleca się rozważną pracę w każdym wypadku. Bezpieczeństwo leży w rękach wszystkich obsługujących, którzy pracują z urządzeniem. Instrukcję należy przechowywać w odpowiednim miejscu, aby była dostępna w razie potrzeby. W celu wyróżnienia niektórych fragmentów tekstu zastosowano następujące symbole:



NIEBEZPIECZEŃSTWO – UWAGA: Wskazuje na zagrożenia, które mogą spowodować ciężkie obrażenia. Należy zachować szczególną ostrożność.



INFORMACJE: dane techniczne szczególnej wagi.

Do niniejszej instrukcji załączono następujące dokumenty:

- Świadectwo gwarancji wraz z warunkami gwarancji producenta.
- Dokumenty potwierdzające zgodność z obowiązującymi przepisami prawa w odniesieniu do bezpieczeństwa i zdrowia osób.

W przypadku potrzeby skorzystania z doradztwa technicznego, pytań oraz zamówień części zamiennych proszę skontaktować się z autoryzowanym przedstawicielem.

Identyfikacja producenta i urządzenia

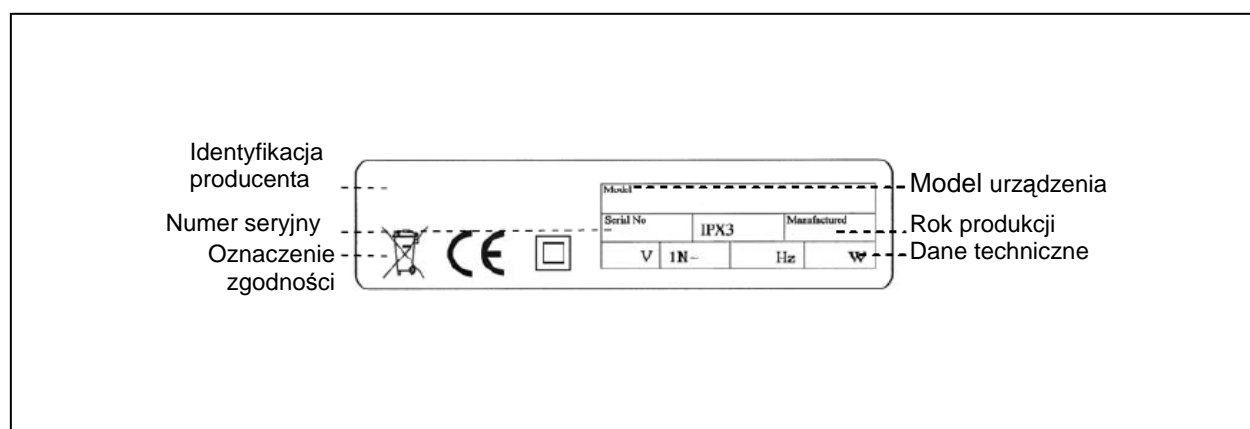

INFORMACJE OGÓLNE 1

Opis urządzenia

Na serię produktów mikser składają się następujące modele:

Mod. **MX25** – przewidziany na potrzeby niewielkich grup użytkowników. Urządzenie ukształtowane klasycznie z poziomym uchwytem. Jednostka silnika przewidziana w strukturze z tworzywa sztucznego, natomiast drążek mieszadła wykonany jest z elementów ze stali szlachetnej, stopu aluminium i tworzywa sztucznego. Urządzenie ma jeden poziom prędkości.

Mod. **MX40** – przewidziany na potrzeby małej i średniej wielkości grup użytkowników. Urządzenie ukształtowane klasycznie z poziomym uchwytem. Jednostka silnika przewidziana w strukturze z tworzywa sztucznego, natomiast drążek mieszadła i trzepaczka wykonane są z elementów ze stali szlachetnej, stopu aluminium i tworzywa sztucznego. Drążek mieszadła urządzenia ma jeden poziom prędkości, natomiast prędkość trzepaczki jest ustawna.

Mod. **FX40** – przewidziany na potrzeby małej i średniej wielkości grup użytkowników. Urządzenie z uchwytem w kształcie pistoletu. Jednostka silnika przewidziana w strukturze z tworzywa sztucznego, natomiast drążek mieszadła i trzepaczka wykonane są z elementów ze stali szlachetnej, stopu aluminium i tworzywa sztucznego. Drążek mieszadła urządzenia ma jeden poziom prędkości, natomiast prędkość trzepaczki jest ustawna.

Mod. **MX42S** - przewidziany na potrzeby małej i średniej wielkości grup użytkowników. Urządzenie ukształtowane klasycznie z poziomym uchwytem. Jednostka silnika przewidziana w strukturze z tworzywa sztucznego, natomiast drążek mieszadła i trzepaczka wykonane są z elementów ze stali szlachetnej, stopu aluminium i tworzywa sztucznego. Urządzenie ma jeden poziom prędkości.

Mod. **FX42S** - przewidziany na potrzeby małej i średniej wielkości grup użytkowników. Urządzenie z uchwytem w kształcie pistoletu. Jednostka silnika z tworzywa sztucznego, natomiast drążek mieszadła i trzepaczka wykonane są z elementów ze stali szlachetnej, stopu aluminium i tworzywa sztucznego. Urządzenie ma jeden poziom prędkości.

Dane techniczne

Opis	Jedn.	MX25	MX40	FX40	MX42S	FX42S
Zasilanie	V Hz Ph	230 V 50/60 Hz 1Ph	230 V 50/60 Hz 1Ph	230 V 50/60 Hz 1Ph	230 V 50/60 Hz 1Ph	230 V 50/60 Hz 1Ph
Moc	kW	0,25	0,4	0,4	0,4	0,4
Maksymalna prędkość silnika	obr./min	15000	15000	15000	15000	15000
Waga netto	kg	2,2	4,5	4,5	3,5	3,5
Waga z opakowaniem	kg	3,4	6	6	5	5
Wibracje ramię/dłoń	m/s ²	<2,5	<2,5	<2,5	<2,5	<2,5
Poziom ciśnienia akustycznego		Poniżej 70 dB(A)				
Instalacja		Urządzenie prowadzone ręcznie				
Stopień ochrony		IPX3				
Ochrona przed porażeniem prądem		Klasa II				
Zgodność z wytycznymi		93/68/EC-98/37/EC-2003/108EC-2002/72/EC-Regulacja (EC) n°1935/2004/108/EC – 2006/95/EC				

INFORMACJE OGÓLNE 1

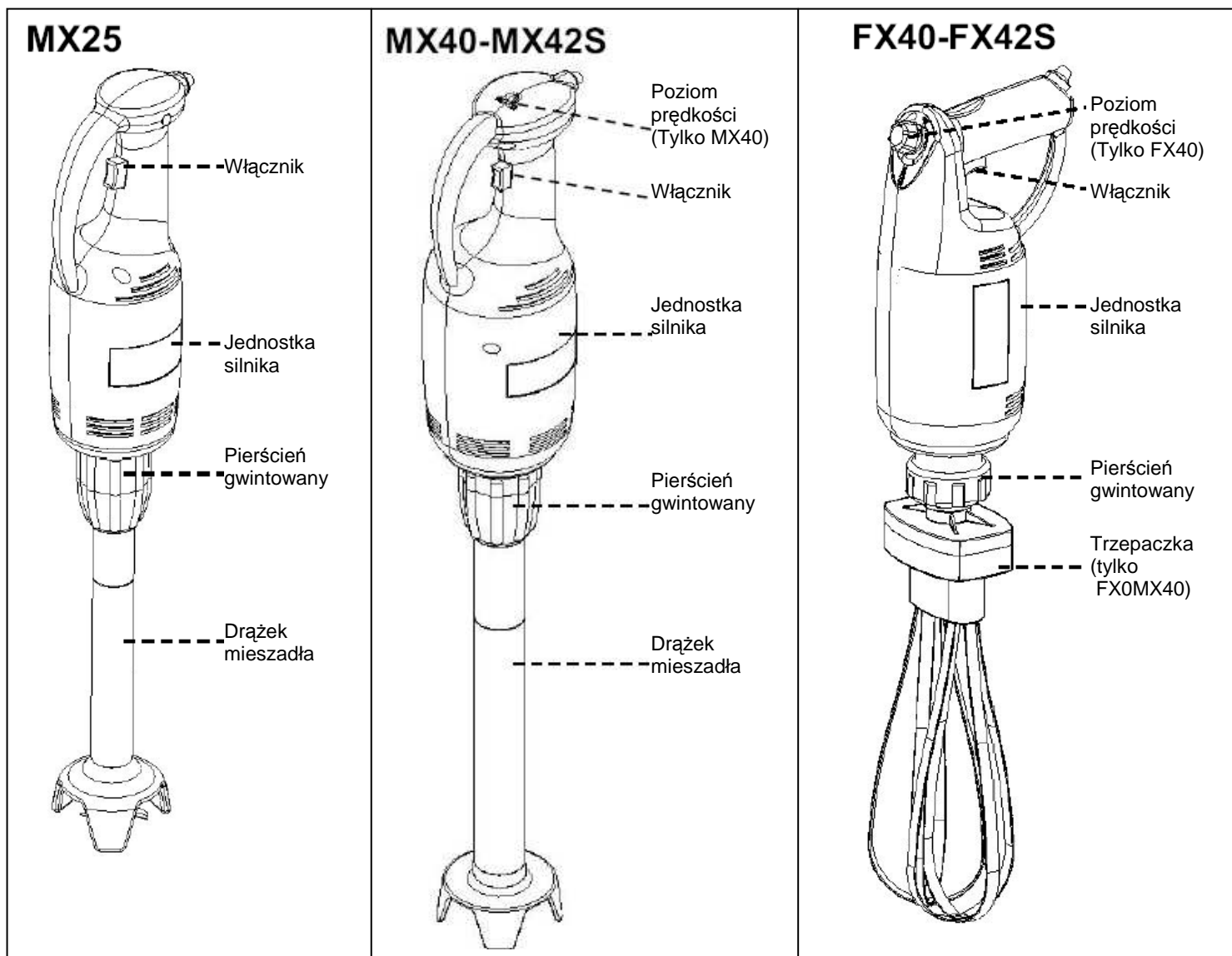

Wymiary zewnętrzne

mm	A	B	C
MX25	270	410	170
MX40	400	500	170
FX40	400	500	170
MX42S	400	500	170
FX42S	400	500	170

INFORMACJE OGÓLNE 1

MX25

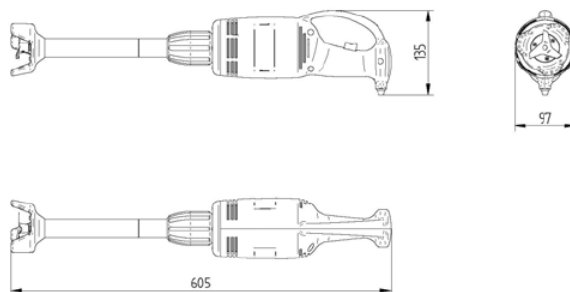

MX40-MX42S

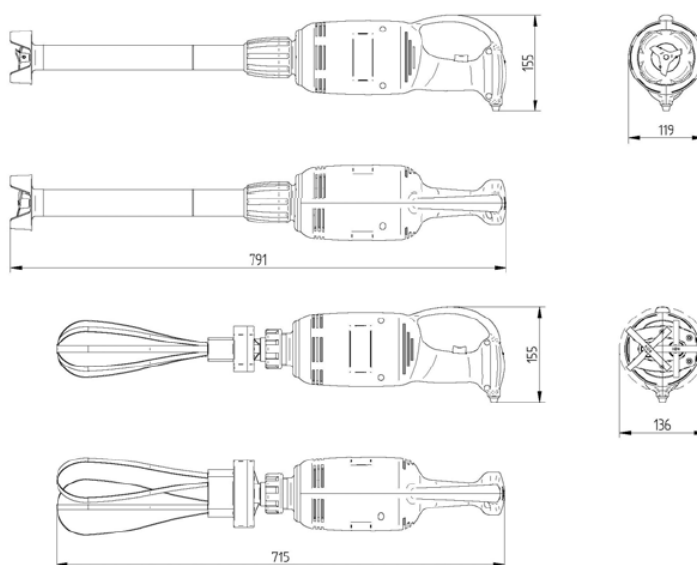

FX40-FX42S

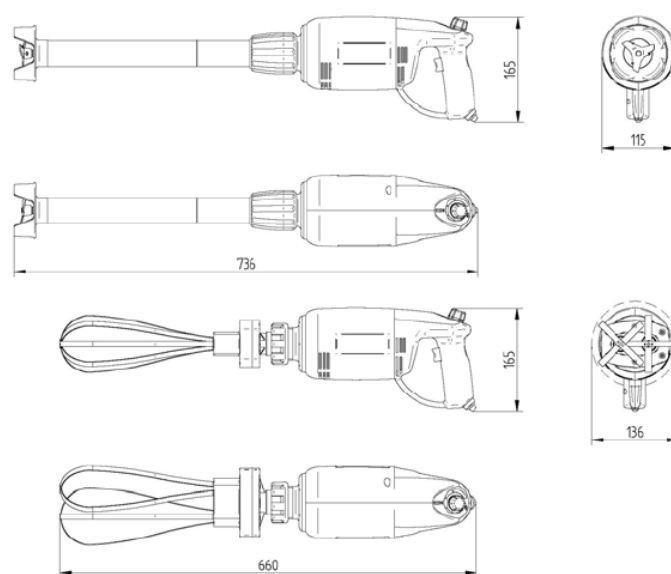

Wyposażenie zabezpieczające

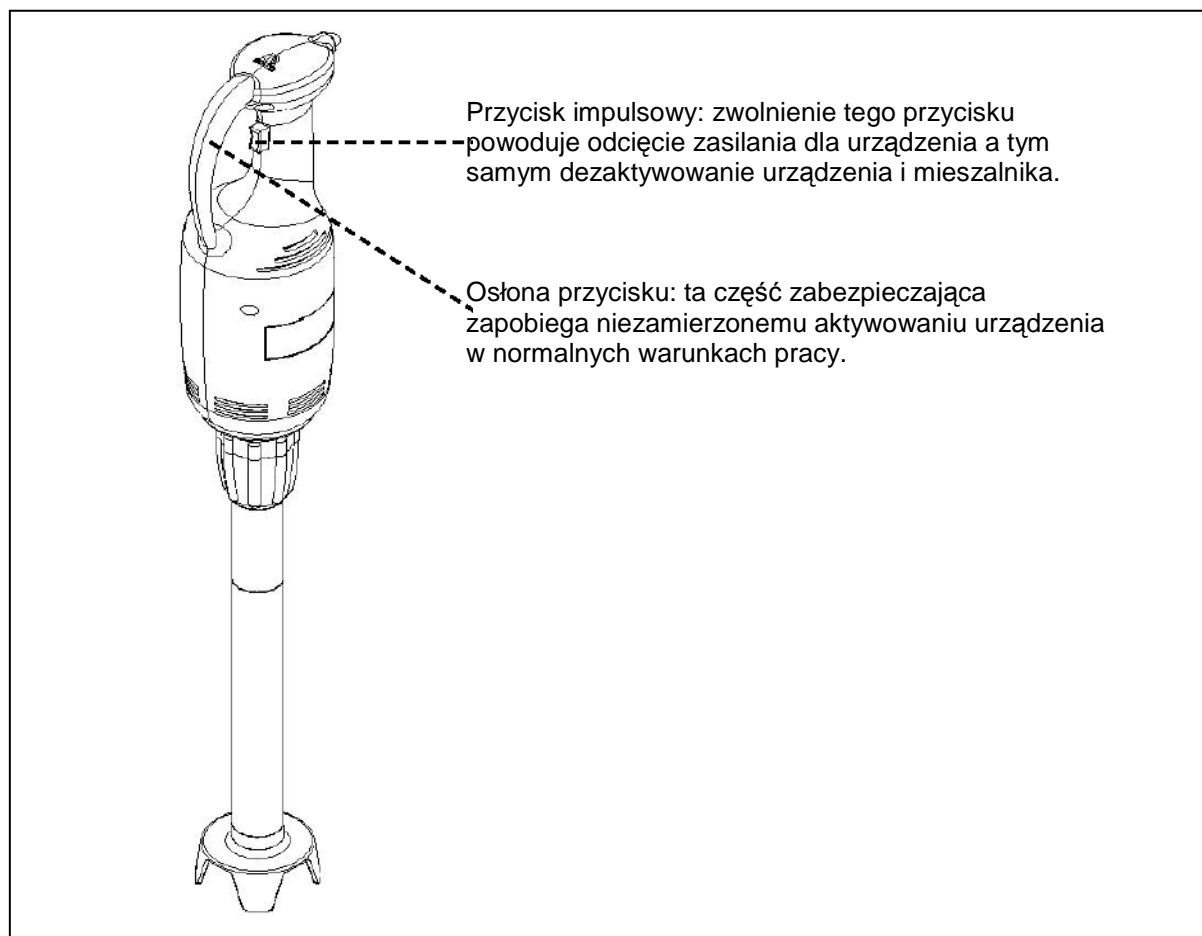

Informacje dotyczące bezpieczeństwa

- Bardzo ważne jest staranne przeczytanie niniejszej instrukcji przed instalacją i użytkowaniem urządzenia. Przestrzeganie zawartych w instrukcji wskazówek gwarantuje bezpieczeństwo człowieka i urządzenia.
- Zabrania się manipulowania wyposażeniem zabezpieczającym.
- Należy stosować przepisy BHP wydane przez właściwe władze danego kraju.
- Producent nie ponosi odpowiedzialności za szkody na osobach lub przedmiotach wskutek nieprzestrzegania przepisów BHP.
- Właściwa instalacja urządzenia, oświetlenie i czystość w miejscu pracy są ważnymi czynnikami bezpieczeństwa personelu.
- Nie poddawać urządzenia wpływom czynników pogodowych.
- Podłączenie i uruchomienie urządzenia przeprowadzić tylko przy pomocy wyspecjalizowanego personelu technicznego
- Upewnić się, że parametry sieci w miejscu instalacji urządzenia odpowiadają wartościom na tabliczce znamionowej.
- Upewnić się, że urządzenie podłączone jest do uziemienia.
- Obszar pracy wokół urządzenia powinien być stale utrzymywany w czystości i suchy.
- Stosować ubranie ochronne przewidziane w przepisach o zapobieganiu wypadkom.

INFORMACJE OGÓLNE 1

- Urządzenie stosować zgodnie z jego przeznaczeniem. Każde inne zastosowanie jest nieodpowiednie i należy je traktować jako niebezpieczne.
- Sprawdzić przydatność i wagę produktów do obróbki, nie obciążać nadmiernie urządzenia i użytkować je zgodnie z jego wydajnością.
- Wprowadzanie przedmiotów, narzędzi oraz wkładanie rąk w obszar części niebezpiecznych jest zabronione.
- Trzymać z dala od dzieci.
- Wyjąć wtyczkę, jeśli urządzenie nie jest używane.
- Nie podejmować się samodzielnej naprawy w przypadku defektów i/lub uszkodzenia, tylko zwrócić się do autoryzowanego przedstawiciela.
- Wymagane są oryginalne części zamienne.
- Przed czyszczeniem urządzenia wyciągnąć wtyczkę w celu odcięcia zasilania.
- Nie stosować strumienia wody do czyszczenia urządzenia.

Pozostałe ryzyko

Zgodnie z wytyczną o maszynach 98/37/EC pkt. 1.7.2 „Ostrzeżenie przed pozostałym ryzykiem” oraz zmianami ustawowymi wskazuje się, że dostępne wyposażenie ochronne zostało wyprodukowane zgodnie z wymienioną wytyczną i nie ma żadnego ryzyka w odniesieniu do zagrożenia ranami ciętymi i zagrożenia wciągnięcia części ciała.

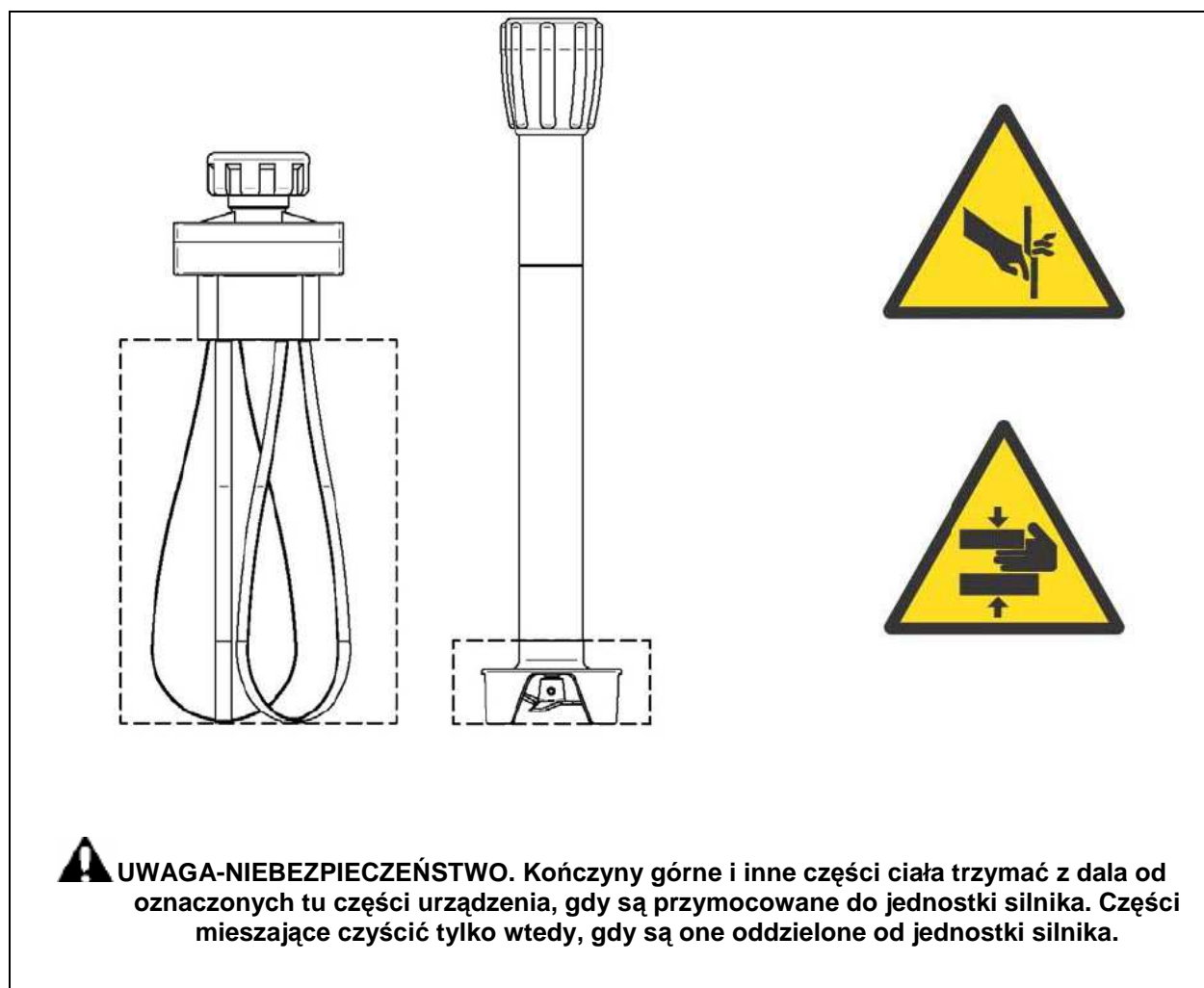

INFORMACJE O INSTALACJI 2

Opakowanie i rozpakowywanie

Opakowanie w kartonie z wyściółką styropianową zapewnia pełne zabezpieczenie urządzenia podczas transportu.

- Obchodzić się z opakowaniem tylko zgodnie z poniższymi wskazówkami.
- Otworzyć opakowanie i sprawdzić wszystkie komponenty co do uszkodzenia. Zachować materiał pakujący do przyszłego wykorzystania.
- Podnieść urządzenie jak pokazano i umieścić w przeznaczonym obszarze instalacji.

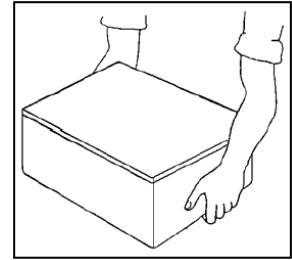

Obszar instalacji

Przewidziany obszar musi być wystarczająco oświetlony oraz wyposażony w gniazdo do poboru prądu elektrycznego. Powierzchnia ustawienia musi być dość duża, dobrze wypoziomowana i sucha. Instalacja nie może przebiegać w otoczeniu zagrożonym wybuchem. Instalację przeprowadzić każdorazowo z zastosowaniem obowiązujących ustawowych przepisów BHP.

Tabela warunków środowiskowych

Opis	Wartości
Temperatura robocza	0÷35°C (32÷95°F)
Temperatura przechowywania	-15 a + 65°C (da-6.8 a +149°F)
Względna wilgotność powietrza	Maksymalnie 80% przy temperaturze otoczenia 20°C Maksymalnie 50% przy temperaturze otoczenia 20÷60°C
Kurz	Poniżej 0.03 g/m ³

Podłączenie elektryczne

⚠ UWAGA – NIEBEZPIECZEŃSTWO:
podłączenie do sieci elektrycznej
powinno być przeprowadzone przez
wyspecjalizowany personel.

Zapewnić doskonałą wydajność uziemienia. Upewnić się, że napięcie przewodów (**Volt**) oraz częstotliwość (**Hz**) odpowiadają wartościom przewidzianym dla urządzenia (patrz tabliczka znamionowa i plan podłączenia elektrycznego). Urządzenie wyposażać w kabel elektryczny do podłączenia wtyczki wielopolowej. Wtyczkę połączyć z przełącznikiem ściennym wyposażonym w dyferencjał.

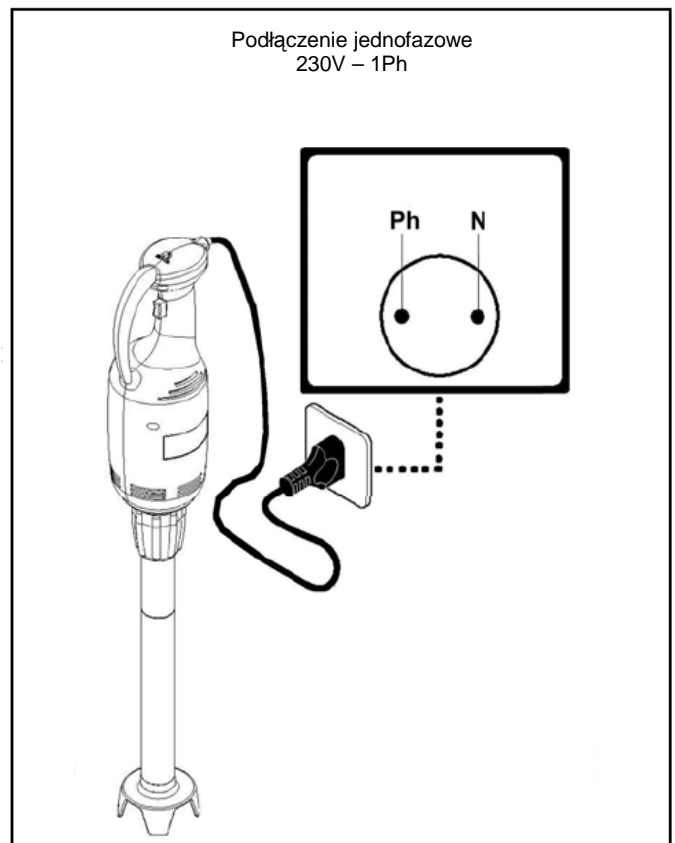

INFORMACJE O 3 OBSŁUDZE I CZYSZCZENIU

Opis elementów obsługi

1) Włącznik

Przycisk ten służy do uruchomienia urządzenia. Zwolnienie przycisku powoduje przejście urządzenia w stan spoczynku.

2) Regulator prędkości (tylko mod. MX40-FX40)

Regulator prędkości służy do ustawiania prędkości urządzenia, jednak ma również funkcję przełączania bezpośrednio na maksymalną prędkość. Przełączanie z jednej prędkości na inną przebiega poprzez przekręcenie regulatora o jedną pozycję.

a) Ustawna prędkość (stosować tylko dla trzepaczki):

- oznaczona w modelu FX40 następującym symbolem:



- w modelu MX40-FX40 oznaczona cyframi od 1 do 10

b) Maksymalna prędkość (stosować tylko dla drążka mieszadła)

- w mod. MX40-FX40 oznaczona następującym symbolem:



Użytkowanie drążka mieszadła

- Wprowadzić drążek mieszadła w jednostkę silnika i naciągnąć pierścień gwintujący do oporu.
- Jednostkę silnika podłączyć do gniazdka.
- W modelach MX40-FX40 regulator prędkości ustawić na następujący symbol:



- Jedną ręką złapać pierścień mocujący drążka mieszadła a drugą uchwyt jednostki silnika.
- Drążek mieszadła wprowadzić w pojemnik z produktem do obróbki.
- Przycisnąć włącznik i trzymać przy tym ręce i inne części ciała z dala od obszaru, w którym znajduje się ostrze mieszadła.
- Po zakończeniu obróbki puścić włącznik. Urządzenie zostanie zatrzymane a drążek mieszadła można wyjąć z pojemnika.

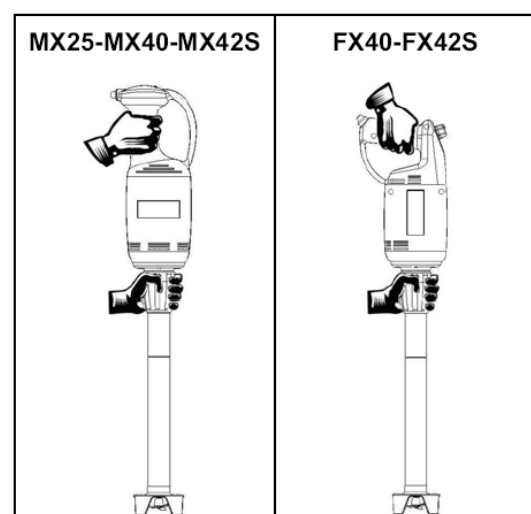
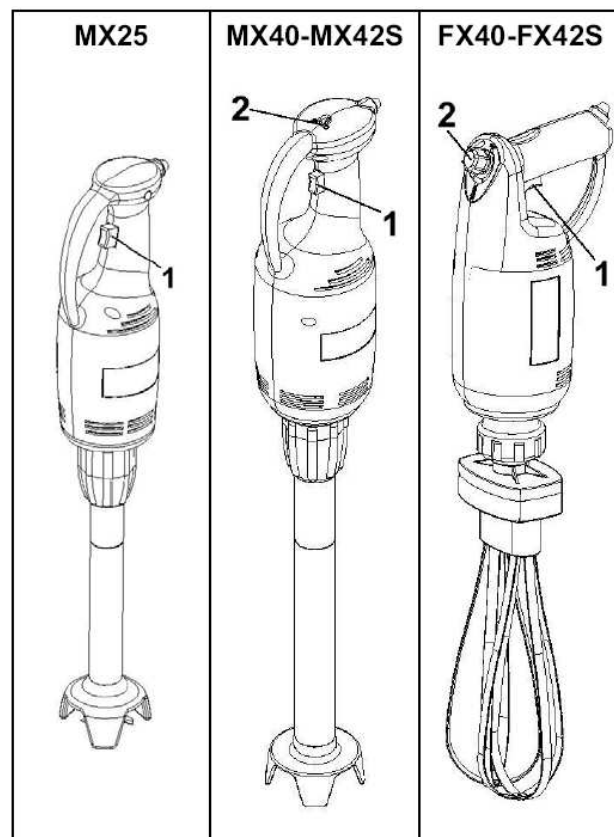

UWAGA – NIEBEZPIECZEŃSTWO: Końcówki górne i inne części ciała trzymać z dala od obszaru, w którym znajduje się ostrze drążka mieszadła, kiedy jest podłączony do silnika. Części mieszające czyścić tylko wówczas, gdy są odłączone od silnika.

INFORMACJE 3

O OBSŁUDZE I CZYSZCZENIU

Użytkowanie trzepaczki

- Wprowadzić trzepaczkę do jednostki silnika i naciągnąć mocowanie do oporu.
- Jednostkę silnika podłączyć do gniazdka.
- W modelu MX40 spozycjonować regulator prędkości na cyfrach od 1 do 10.
- W modelu FX40 ustawić regulator prędkości na następującym symbolu:



- Jedną ręką przytrzymać pierścień mocujący drążka mieszadła a drugą jednostkę silnika.
- Drążek mieszadła wprowadzić do pojemnika z produktem do obróbki.
- Przycisnąć włącznik i trzymać ręce oraz inne części ciała z dala od obszaru, w którym znajduje się trzepaczka.
- Ustawić odpowiednią prędkość obrotów poprzez przekręcenie regulatora prędkości.
- Włącznik zwolnić po zakończeniu obróbki. Urządzenie zostanie zatrzymane a trzepaczkę można wyjąć z pojemnika.

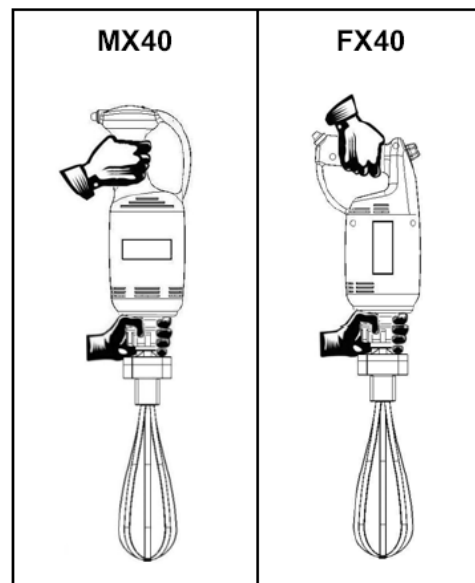

UWAGA – NIEBEZPIECZEŃSTWO: Kończyny górne i inne części ciała trzymać z dala od obszaru, w którym znajduje się ostrze drążka mieszadła, kiedy jest podłączony do silnika. Części mieszające czyścić tylko wówczas, gdy są odłączone od silnika.

Wskazówki co do obsługi

- Używać mieszadła wewnątrz pojemnika i uważać, żeby ochrona ostrza dotykała podłoża oraz żeby ilość obrabianego produktu nie przekroczyła oznaczenia maksymalnego stanu napełnienia na urządzeniu (2/3 drążka mieszadła).
- Używać trzepaczki wewnątrz pojemnika i uważać, aby obie małe trzepaczki nie dotykały dna oraz żeby obudowa napędu podrzędnego znajdowała się poza produktem przeznaczonym do obróbki.

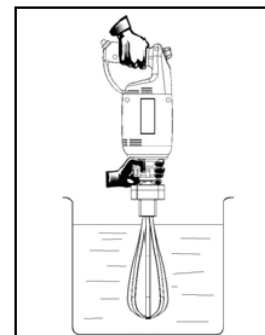
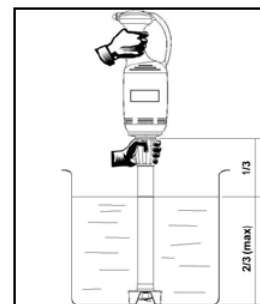

INFORMACJE: Uważać, żeby obudowa napędu podrzędnego nie zanurzyła się w produkcie poddawany obróbce w celu uniknięcia szkód jednostki napędowej umieszczonej w jej wnętrzu.

INFORMACJE 3 O OBSŁUDZE I CZYSZCZENIU

Czyszczenie na koniec dnia

- Odłączyć wtyczkę jednostki silnika od gniazdka.
- Odłączyć części mieszające od jednostki silnika.
- Drażek mieszalnika opłukać pod bieżącą wodą i tylko wówczas, gdy jest oddzielony od jednostki silnika.
- Trzepaczki oddzielić od urządzenia i opłukać pod bieżącą wodą tylko wówczas, gdy są oddzielone od jednostki silnika.
- Części mieszające wraz z ich elementami (ostrze mieszające lub trzepaczki) powiesić do dołu.

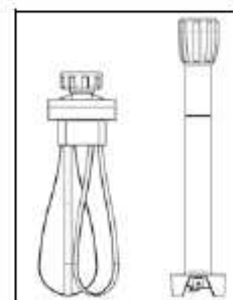
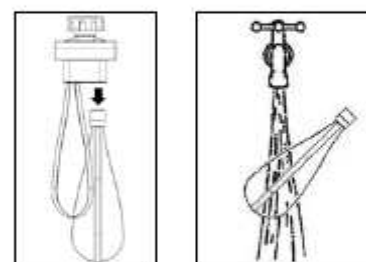
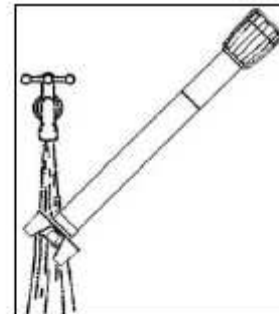

- Zewnętrzną część silnika przetrzeć wilgotną gąbką i wysuszyć, ale tylko wówczas, gdy wtyczka jest wyjęta z gniazdka.
- Nie używać wełny mineralnej lub środków ściernych.
- Urządzenie czyścić z zastosowaniem neutralnych środków czyszczących.

Dłuższa przerwa w użytkowaniu urządzenia

Jeśli urządzenie ma być odłączone na dłuższy czas, wyjąć wtyczkę sieciową urządzenia, przeprowadzić ogólne czyszczenie i przykryć je materiałem w celu ochrony przed kurzem.

WYSZUKIWANIE BŁĘDÓW, RECYCLING 4

Uwagi wstępne

W przypadku defektów lub zakłóceń w funkcjonowaniu skontaktować się z działem obsługi technicznej właściwego przedstawiciela. Nie wymontowywać wewnętrznych części maszyny.

Producent nie ponosi odpowiedzialności za ewentualne manipulacje!

Zakłócenia, przyczyny i środki zaradcze

Zakłócenie	Przyczyna	Usuwanie
Maszyna nie startuje	Wyłączony główny włącznik	Główny włącznik ustawić w pozycji „I”
	Jednostka silnika jest zasilana prądem	Skontaktować się z obsługą techniczną właściwego przedstawiciela

Usuwanie i recykling



Jeśli na tabliczce znamionowej danego urządzenia znajduje się ten symbol (przekreślony pojemnik na odpady), to oznacza to, że na koniec jego użytkowania należy je usunąć zgodnie z wytyczną 2002/96/EC ze zmianami. Wytyczna ta przewiduje osobne składowanie elektrycznych i elektronicznych urządzeń użytku codziennego odpowiednio do tzw. systemu WEEE. W przypadku zakupu nowego urządzenia użytkownik zobowiązuje się do usuwania go oddzielnie i do zwrotu przedstawicielowi lub dystrybutorowi w stosunku jeden do jednego. Przedstawiciel dba o usunięcie urządzenia w sposób przewidziany w systemie WEEE. Jeśli urządzenie ma być usunięte we Włoszech, należy się skontaktować bezpośrednio z producentem. Użytkownicy spoza Włoch otrzymują od Ministerstwa Środowiska danego kraju informacje o zgodnym z prawem usunięciu urządzenia. Niedotrzymanie przepisów związanych z usuwaniem odpadów może spowodować szkodliwe działanie dla człowieka i środowiska. Dlatego nieodpowiednie usuwanie urządzeń po stronie użytkownika może spowodować nałożenie grzywny przez właściwe władze.