

81L - 102L



500381 - 500383

Bartscher GmbH
Franz-Kleine-Str. 28
D-33154 Salzkotten
Duitsland

tel. +49 5258 971-0
fax.: +49 5258 971-120
Infolinia service: +49 5258 971-197
www.bartscher.com



Versie: 1.0

Datum van opmaak: 2024-01-26

Originele gebruiksaanwijzing

Technische gegevens

Benaming:	Voorraadcontainer-wagen 81L
Artikelnummer:	500381
Materiaal:	polypropyleen, polycarbonaat
Inhoud in liters	81
Draagvermogen in kg:	77
Afmetingen (b x d x h) in mm:	330 x 750 x 740
Gewicht in kg:	9,6

Recht op technische veranderingen voorbehouden!

Naam:	Voorraadcontainer-wagen 102L
Artikelnummer:	500383
Materiaal:	polypropyleen, polycarbonaat
Inhoud in liters	102
Belastbaarheid in kg:	103
Afmetingen (b x d x h) in mm:	400 x 750 x 735
Gewicht in kg:	10,8

Recht op technische veranderingen voorbehouden!

Versie / Eigenschappen 500381-500383

- Geschikt voor contact met levensmiddelen
- **Niet** wasbaar in de vaatwasser
- 2 vaste wielen, 2 zwenkwielen
- Leveringstaat: montageset (eenvoudige montage)
- Deksel-eigenschappen:



- schuifdeksel
- doorzichtig
- afneembaar



- geïntegreerde schepophanging

NL

- Inclusief: 1 schep

Gebruik volgens bestemming

Elk gebruik van het apparaat voor andere doeleinden en / of afwijkend van het normale bedoelde gebruik zoals hieronder beschreven, is verboden en wordt beschouwd als onbedoeld gebruik.

Het volgende gebruik is in overeenstemming met het beoogde gebruik:

- hygiënische opslag van diverse granen, maar ook kruiden, rijst of pasta.

Uitpakken

1. Pak de mobiele voorraadcontainer uit en voer het verpakkingsmateriaal af volgens de milieuvorschriften.

VOORZICHTIG!

Verstikkingsgevaar!

Het verpakkingsmateriaal, zoals plastic zakken en piepschuim elementen, moet onbereikbaar voor kinderen zijn.

Levering

1. Controleer de volledigheid van de levering met behulp van de volgende lijst:

Naam	Hoeveelheid
1. Schroef met kruisgleuf	16
2. Vaste voorste wielen	2
3. Achterste zwenkwielen	2
4. Voorraadreservoir	1
5. Deksel	1
6. Schuifdeksel	1
7. Schep	1

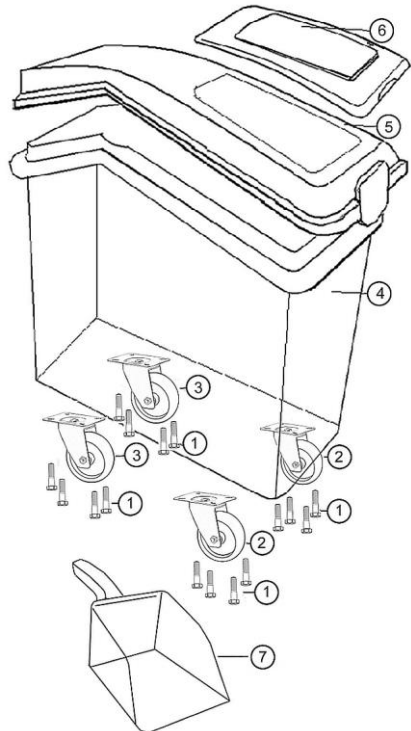

Afb. 1

NL

Montage

1. Draai de voorraadcontainer ondersteboven om de wielen (zwenkwielen) aan de onderkant te bevestigen.

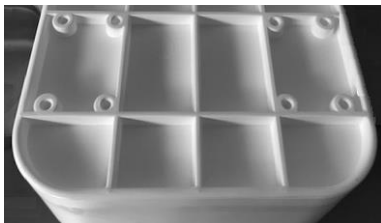

Afb. 2

1. Schroef de geperforeerde platen van de twee vaste wielen (2, fig. 1) telkens met vier kruisschroeven (1) op de onderdelen aan de voorzijde van de bodem van de container (fig. 2).

2. Schroef de geperforeerde platen van de twee zwenkwielen (3) telkens met vier kruisschroeven (1) op de daarvoor bestemde onderdelen aan de achterzijde van de voorraadcontainer (fig. 2).
3. Plaats de mobiele opslagunit op de wielen (zwenkwielen).
4. Plaats het deksel (5) op de voorraadcontainer (4).
5. Bevestig het transparante schuifdeksel in de dekselgeleiders.
6. Hang het bijgevoegde schepje aan het handvat van het deksel.

Aanwijzingen voor de gebruiker

- Bewaar alleen geschikte levensmiddelen in de mobiele voorraadcontainer.
- Let op de houdbaarheidsdata van de levensmiddelen die in de mobiele voorraadcontainer zijn opgeslagen.
- Sluit het transparante schuifdeksel van de voorraadcontainer na het nemen van levensmiddelen.
Het transparante schuifdeksel maakt een snel overzicht mogelijk van de droge waren in de voorraadcontainer.
- Gebruik het meegeleverde schepje om levensmiddelen uit te nemen.

NL

Aanwijzingen betreffende het onderhoud en de reiniging

1. De mobiele voorraadcontainer moet worden schoongemaakt voor het eerste gebruik en regelmatig worden gereinigd voor elke nieuwe vulling.
2. Was de voorraadcontainer grondig met warm water, een zachte doek of spons en een mild reinigingsmiddel.
3. Spoel de voorraadcontainer van binnenuit grondig af met schoon water om eventueel achtergebleven reinigingsmiddel te verwijderen.
4. Veeg de voorraadcontainer aan de buitenkant af met een zachte, vochtige doek.
5. Droog de voorraadcontainer grondig af met een pluisvrije doek of laat hem, voordat u hem opnieuw vult, volledig aan de lucht drogen.