

**„Contessa 1000“****A190053**

**Gebrauchsanleitung**  
Kaffeemaschine

**D/A/CH**

**Instruction manual**  
Coffee machine

**GB/UK**

**Mode d'emploi**  
Machine à café

**F/B/CH**

**Gebruiksaanwijzing**  
Koffiemachine

**NL/B**

**Instrukcja obsługi**  
Ekspres przelewowy

**PL**

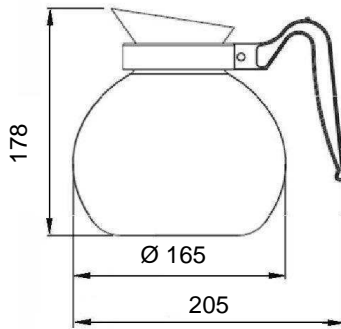
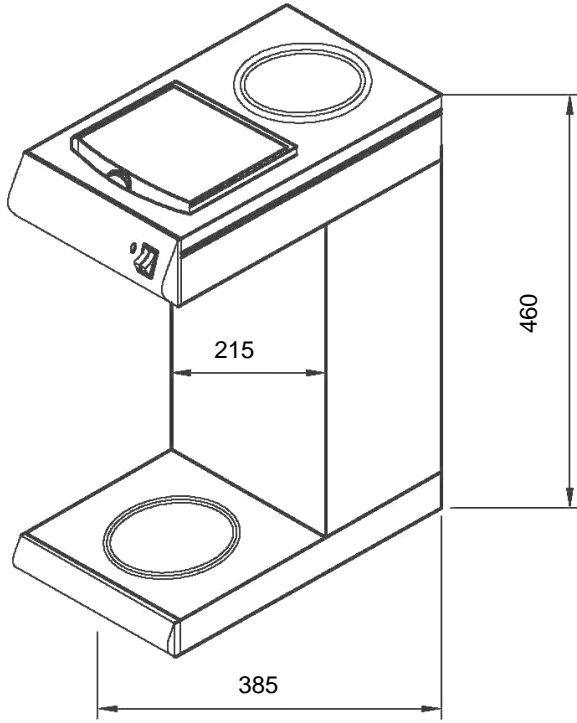



**VORSICHT!**

Die Gebrauchsanleitung vor Inbetriebnahme lesen und griffbereit am Gerät aufbewahren!

Lassen Sie während des Lesens die Ausklappseite offen liegen!

**CAUTION!**

Read this instruction manual before using and keep them available at all times!

While reading it is necessary to have the cover flap open at all times!

**ATTENTION !**

Avant d'utiliser l'appareil, lire attentivement la notice d'utilisation et la conserver en un lieu facilement accessible !

Pendant la lecture, il faut toujours laisser la page dépliant ouverte!

**VOORZICHTIG!**

Lees voor het gebruik de gebruiksaanwijzing door en bewaar hem op een goed bereikbare plaats!

Laat tijdens het lezen de uitklapkant open liggen!

**OSTROŻNIE!**

Przed rozpoczęciem użytkowania należy przeczytać instrukcję obsługi, a następnie przechowywać ją w dostępnym miejscu!

Podczas czytania stronę rozkładową pozostawić otwartą!

**„Contessa 1000“****A190053****Gebrauchsanleitung**  
Kaffeemaschine**D/A/CH****Instruction manual**  
Coffee machine**GB/UK****Mode d'emploi**  
Machine à café**F/B/CH****Gebruiksaanwijzing**  
Koffiemachine**NL/B****Instrukcja obsługi**  
Ekspres przelewowy**PL**

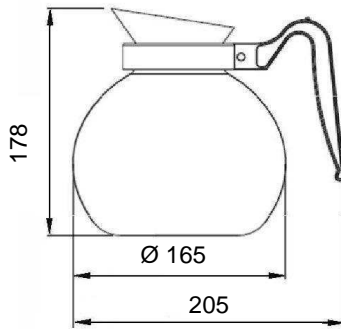
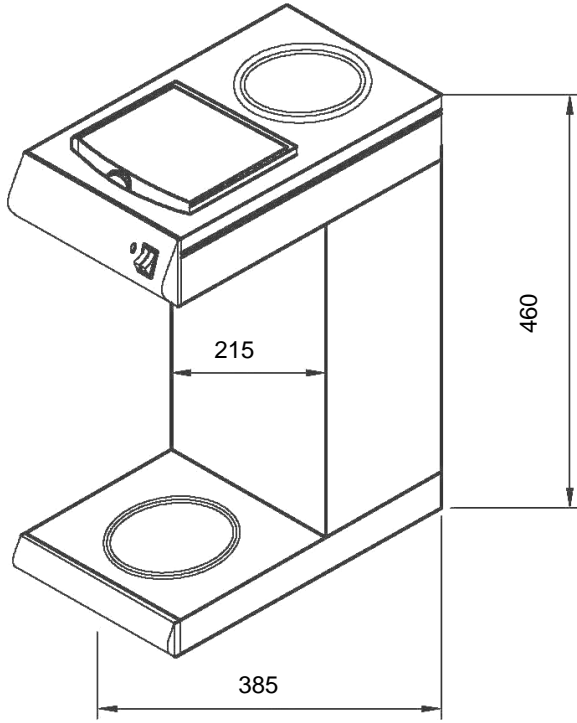



**VORSICHT!**

Die Gebrauchsanleitung vor Inbetriebnahme lesen und griffbereit am Gerät aufbewahren!

Lassen Sie während des Lesens die Ausklappseite offen liegen!

**CAUTION!**

Read this instruction manual before using and keep them available at all times!

While reading it is necessary to have the cover flap open at all times!

**ATTENTION !**

Avant d'utiliser l'appareil, lire attentivement la notice d'utilisation et la conserver en un lieu facilement accessible !

Pendant la lecture, il faut toujours laisser la page dépliant ouverte!

**VOORZICHTIG!**

Lees voor het gebruik de gebruiksaanwijzing door en bewaar hem op een goed bereikbare plaats!

Laat tijdens het lezen de uitklapkant open liggen!

**OSTROŻNIE!**

Przed rozpoczęciem użytkowania należy przeczytać instrukcję obsługi, a następnie przechowywać ją w dostępnym miejscu!

Podczas czytania stronę rozkładową pozostawić otwartą!



---

**DEUTSCH**

**Inhaltsverzeichnis**

**1. Sicherheit..... 2**  
1.1 Symbolerklärung ..... 2  
1.2 Sicherheitshinweise..... 3  
1.3 Bestimmungsgemäße Verwendung..... 6

**2. Allgemeines ..... 7**  
2.1 Haftung und Gewährleistung ..... 7  
2.2 Urheberschutz ..... 7  
2.3 Konformitätserklärung ..... 7

**3. Transport, Verpackung und Lagerung ..... 8**  
3.1 Transportinspektion ..... 8  
3.2 Verpackung ..... 8  
3.3 Lagerung ..... 8

**4. Technische Daten..... 9**  
4.1 Technische Angaben..... 9  
4.2 Baugruppenübersicht ..... 10

**5. Installation und Bedienung ..... 11**  
5.1 Installation ..... 11  
5.2 Bedienung ..... 12

**6. Reinigung und Entkalkung..... 14**

**7. Mögliche Funktionsstörungen ..... 17**

**8. Entsorgung..... 18**

Bartscher GmbH  
Franz-Kleine-Str. 28  
D-33154 Salzkotten  
Germany

Tel.: +49 (0) 5258 971-0    **Service-Hotline: 0180 5 971 197**  
Fax: +49 (0) 5258 971-120    (14ct/Min. aus dem deutschen Festnetz)



## Die Gebrauchsanleitung vor Inbetriebnahme lesen und griffbereit am Gerät aufbewahren!

Diese Gebrauchsanleitung beschreibt die Installation, Bedienung und Wartung des Gerätes und dient als wichtige Informationsquelle und Nachschlagewerk.

Die Kenntnis aller in ihr enthaltenen Sicherheitshinweise und Handlungsanweisungen schafft die Voraussetzung für das sichere und sachgerechte Arbeiten mit dem Gerät.

Darüber hinaus sind die für den Einsatzbereich des Gerätes geltenden örtlichen Unfallverhütungsvorschriften und allgemeinen Sicherheitsbestimmungen einzuhalten.

Die Gebrauchsanleitung ist Produktbestandteil und in unmittelbarer Nähe des Gerätes für das Installations-, Bedienungs-, Wartungs- und Reinigungspersonal jederzeit zugänglich aufzubewahren.

Wenn das Gerät an eine dritte Person weitergegeben wird, muss die Gebrauchsanleitung mit ausgehändigt werden.

## 1. Sicherheit

Das Gerät ist nach den derzeit gültigen Regeln der Technik gebaut. Es können jedoch von diesem Gerät Gefahren ausgehen, wenn es unsachgemäß oder nicht bestimmungsgemäß verwendet wird.

Alle Personen, die das Gerät benutzen, müssen sich an die Angaben in der Gebrauchsanleitung halten und die Sicherheitshinweise beachten.

### 1.1 Symbolerklärung

Wichtige sicherheits- und gerätetechnische Hinweise sind in dieser Gebrauchsanleitung durch Symbole gekennzeichnet. Die Hinweise sind unbedingt zu befolgen, um Unfälle, Personen- und Sachschäden zu vermeiden.



**GEFAHR!**

**Dieses Symbol macht auf unmittelbar drohende Gefahr aufmerksam, die zu schweren Körperverletzungen oder zum Tod führt.**



**WARNUNG!**

**Dieses Symbol kennzeichnet gefährliche Situationen, die zu schweren Körperverletzungen oder zum Tod führen können.**



## HEIßE OBERFLÄCHE!

Dieses Symbol macht auf die heiße Oberfläche des Gerätes während des Betriebes aufmerksam. Bei Nichtbeachten besteht Verbrennungsgefahr!



## VORSICHT!

Dieses Symbol kennzeichnet möglicherweise gefährliche Situationen, die zu leichten Verletzungen führen oder Beschädigung, Fehlfunktionen und/oder Ausfall des Gerätes zur Folge haben können.



## HINWEIS!

Dieses Symbol hebt Tipps und Informationen hervor, die für eine effiziente und störungsfreie Bedienung des Gerätes zu beachten sind.

## 1.2 Sicherheitshinweise

- Dieses Gerät kann von **Kindern ab 8 Jahren** sowie von Personen mit reduzierten physischen, sensorischen oder geistigen Fähigkeiten oder Mangel an Erfahrung und/ oder Wissen nur dann benutzt werden, wenn sie beaufsichtigt oder bezüglich des sicheren Gebrauchs des Gerätes unterwiesen wurden und die daraus resultierenden Gefahren verstanden haben. **Kinder** dürfen nicht mit dem Gerät spielen. Reinigung und **Benutzerwartung** dürfen **nicht durch Kinder** durchgeführt werden, es sei denn, sie sind älter als 8 Jahre und werden beaufsichtigt. **Kinder jünger als 8 Jahre** sind vom Gerät und der Anschlussleitung fernzuhalten.
- Lassen Sie das Gerät während des Betriebes **niemals** unbeaufsichtigt.
- Das Gerät nur in geschlossenen Räumen betreiben.
- Das Gerät ist nicht für den Betrieb mit einer externen Zeitschaltuhr oder Fernbedienung vorgesehen.
- Das Gerät darf nur in technisch einwandfreiem und betriebssicherem Zustand betrieben werden.
- Halten Sie Verpackungsmaterialien wie Plastikbeutel und Styroporsteile außerhalb der Reichweite von Kindern. **Erstickungsgefahr!**
- Wartungs- und Reparaturarbeiten dürfen nur von qualifizierten Fachleuten unter Verwendung von Original-Ersatz- und Zubehörteilen ausgeführt werden. **Versuchen Sie niemals, selber an dem Gerät Reparaturen durchzuführen!**

- Keine Zubehör- und Ersatzteile verwenden, die nicht vom Hersteller empfohlen wurden. Diese könnten eine Gefahr für den Benutzer darstellen oder Schäden am Gerät verursachen und zu Personenschäden führen, zudem erlischt die Gewährleistung.
- Zur Vermeidung von Gefährdungen und zur Sicherung der optimalen Leistung dürfen am Gerät weder Veränderungen noch Umbauten vorgenommen werden, die durch den Hersteller nicht ausdrücklich genehmigt worden sind.



## **GEFAHR durch elektrischen Strom!**

Zur Vermeidung der Gefahr die aufgeführten Sicherheitshinweise befolgen:

- Achten Sie darauf, dass das Netzkabel nicht mit Wärmequellen bzw. scharfen Kanten in Berührung kommt. Netzkabel nicht vom Tisch oder von der Theke herunter hängen lassen. Netzkabel so verlegen, dass niemand auf das Netzkabel treten oder darüber stolpern kann.
- Das Netzkabel nicht knicken, quetschen, verknoten, immer vollständig abwickeln. Stellen Sie niemals das Gerät oder andere Gegenstände auf das Netzkabel.
- Das Netzkabel nicht auf Teppichboden oder andere brennbare Stoffe verlegen. Netzkabel nicht abdecken. Netzkabel von Arbeitsbereichen fernhalten und nicht in Wasser oder andere Flüssigkeiten eintauchen.
- Überprüfen Sie regelmäßig das Netzkabel auf Beschädigungen. Das Gerät niemals benutzen, wenn das Netzkabel beschädigt ist. Wenn dieses Schäden aufweist, muss es durch den Kundendienst oder einen qualifizierten Elektriker ausgetauscht werden, um Gefährdungen zu vermeiden.
- Ziehen Sie die Anschlussleitung immer am Netzstecker aus der Steckdose, nicht am Netzkabel selbst.
- Tragen, heben oder bewegen Sie das Gerät niemals am Netzkabel.
- Öffnen Sie auf keinen Fall das Gehäuse des Gerätes. Werden Spannung führende Anschlüsse berührt und der elektrische und mechanische Aufbau verändert, besteht Stromschlaggefahr.

- Tauchen Sie das Gerät, das Netzkabel und den Netzstecker niemals in Wasser oder andere Flüssigkeiten.
- Keine ätzenden Reinigungsmittel verwenden und darauf achten, dass kein Wasser in das Gerät eindringt.
- Nehmen Sie das Gerät **nicht** mit feuchten Händen oder auf nassem Boden stehend in Betrieb.
- Ziehen Sie den Netzstecker aus der Steckdose,
  - wenn Sie das Gerät nicht benutzen;
  - wenn während des Betriebes eine Störung auftritt;
  - bevor Sie das Gerät reinigen.



## **HEIßE OBERFLÄCHE! Verbrennungsgefahr!**

Zur Vermeidung der Gefahr die aufgeführten Sicherheitshinweise befolgen:

- Während des Betriebs werden die obere Warmhalteplatte (wenn sie über den Kippschalter eingeschaltet ist) und die untere Warmhalteplatte sehr heiß. Um Verbrennungen zu vermeiden, berühren Sie diese Flächen nicht.
- Auch nach dem Ausschalten sind die Warmhalteplatten noch einige Zeit heiß, lassen Sie das Gerät ausreichend abkühlen, bevor Sie es reinigen, bewegen oder an einen anderen Platz versetzen.



## **WARNUNG! Verbrühungsgefahr durch heißen Wasserdampf sowie heißes Wasser!**

Zur Vermeidung der Gefahr die aufgeführten Sicherheitshinweise befolgen:

- Während des Brühvorgangs entweicht geringfügig heißer Dampf. Nehmen Sie die Glaskanne vorsichtig von der unteren Abstellplatte, um Verbrühungen zu vermeiden.
- Wasser aus dem Wasserbehälter erst ablassen, wenn das Gerät und das Wasser ausreichend abgekühlt sind. Ziehen Sie die Ablassschraube anschließend wieder fest.



**VORSICHT!**

**Um mögliche Geräteschäden zu vermeiden, beachten Sie bitte folgende Hinweise:**

- Reinigen Sie das Gerät **niemals** in einer Geschirrspülmaschine.
- Verwenden Sie zum Reinigen der Oberflächen keine scharfen Gegenstände oder scheuernde Reinigungsmittel.
- Betreiben Sie das Gerät nicht, wenn der Wasserbehälter leer ist.

### **1.3 Bestimmungsgemäße Verwendung**

Die Betriebssicherheit des Gerätes ist nur bei bestimmungsgemäßer Verwendung entsprechend der Angaben in der Gebrauchsanleitung gewährleistet.

Alle technischen Eingriffe, auch die Montage und die Instandhaltung sind ausschließlich von qualifiziertem Kundendienst vorzunehmen.

Die **Kaffeemaschine** ist nur zum **Zubereiten von Filterkaffee-Aufgussgetränken** unter Verwendung von Filterkaffee-Pulver und Kaltwasser bestimmt.

Die **Kaffeemaschine** darf unter anderem nicht verwendet werden für:

- das Aufwärmen oder Brühen zucker-, süßstoff-, säure-, laugen- oder alkoholhaltiger Flüssigkeiten;
- das Einfüllen und Erwärmen entzündlicher, gesundheitsschädlicher, sich leicht verflüchtigender oder ähnlicher Flüssigkeiten oder Stoffe.



**VORSICHT!**

**Jede über die bestimmungsgemäße Verwendung hinausgehende und/oder andersartige Verwendung des Gerätes ist untersagt und gilt als nicht bestimmungsgemäß.**

**Ansprüche jeglicher Art gegen den Hersteller und/oder seine Bevollmächtigten wegen Schäden aus nicht bestimmungsgemäßer Verwendung des Gerätes sind ausgeschlossen.**

**Für alle Schäden bei nicht bestimmungsgemäßer Verwendung haftet allein der Betreiber.**

## 2. Allgemeines

### 2.1 Haftung und Gewährleistung

Alle Angaben und Hinweise in dieser Gebrauchsanleitung wurden unter Berücksichtigung der geltenden Vorschriften, des aktuellen ingenieurtechnischen Entwicklungsstandes sowie unserer langjährigen Erkenntnisse und Erfahrungen zusammengestellt.

Die Übersetzungen der Gebrauchsanleitung wurden ebenfalls nach bestem Wissen erstellt. Eine Haftung für Übersetzungsfehler können wir jedoch nicht übernehmen. Maßgebend ist die beiliegende deutsche Version dieser Gebrauchsanleitung.

Der tatsächliche Lieferumfang kann bei Sonderausführungen, der Inanspruchnahme zusätzlicher Bestelloptionen oder auf Grund neuester technischer Änderungen u. U. von den hier beschriebenen Erläuterungen und zeichnerischen Darstellungen abweichen.



#### **VORSICHT!**

**Diese Gebrauchsanleitung ist vor Beginn aller Arbeiten am und mit dem Gerät, insbesondere vor der Inbetriebnahme, sorgfältig durchzulesen!**

Der Hersteller übernimmt **keine Haftung** für Schäden und Störungen bei:

- Nichtbeachtung der Anweisungen zur Bedienung und Reinigung;
- nicht bestimmungsgemäßer Verwendung;
- technischen Änderungen durch den Benutzer;
- Verwendung nicht zugelassener Ersatzteile.

Technische Änderungen am Produkt im Rahmen der Verbesserung der Gebrauchseigenschaften und der Weiterentwicklung behalten wir uns vor.

### 2.2 Urheberschutz

Die Gebrauchsanleitung und die in ihr enthaltenen Texte, Zeichnungen, Bilder und sonstigen Darstellungen sind urheberrechtlich geschützt. Vervielfältigungen in jeglicher Art und Form – auch auszugsweise – sowie die Verwertung und/oder Mitteilung des Inhaltes sind ohne schriftliche Freigabeerklärung des Herstellers nicht gestattet. Zuwiderhandlungen verpflichten zu Schadensersatz. Weitere Ansprüche bleiben vorbehalten.



#### **HINWEIS!**

**Die grafischen Darstellungen in dieser Anleitung können unter Umständen leicht von der tatsächlichen Ausführung des Gerätes abweichen.**

### 2.3 Konformitätserklärung



Das Gerät entspricht den aktuellen Normen und Richtlinien der EU. Dies bescheinigen wir in der EG-Konformitätserklärung. Bei Bedarf senden wir Ihnen gern die entsprechende Konformitätserklärung zu.

## 3. Transport, Verpackung und Lagerung

### 3.1 Transportsinspektion

Lieferung bei Erhalt unverzüglich auf Vollständigkeit und Transportschäden prüfen. Bei äußerlich erkennbarem Transportschaden Lieferung nicht oder nur unter Vorbehalt entgegen nehmen.

Schadensumfang auf Transportunterlagen/Lieferschein des Transporteurs vermerken. Reklamation einleiten.

Verdeckte Mängel sofort nach Erkennen reklamieren, da Schadensersatzansprüche nur innerhalb der geltenden Reklamationsfristen geltend gemacht werden können.

### 3.2 Verpackung

Werfen Sie den Umkarton Ihres Geräts nicht weg. Sie benötigen ihn eventuell zur Aufbewahrung, beim Umzug oder wenn Sie das Gerät bei eventuellen Schäden an unsere Service-Stelle senden müssen. Entfernen Sie vor der Inbetriebnahme das äußere und innere Verpackungsmaterial vollständig vom Gerät.



#### **HINWEIS!**

**Falls Sie die Verpackung entsorgen möchten, beachten Sie die in Ihrem Land geltenden Vorschriften. Führen Sie wieder verwertbare Verpackungsmaterialien dem Recycling zu.**

Bitte prüfen Sie, ob das Gerät und das Zubehör vollständig sind. Falls irgendwelche Teile fehlen sollten, nehmen Sie bitte mit unserem Kundenservice Kontakt auf.

### 3.3 Lagerung

Packstücke bis zur Installation verschlossen und unter Beachtung der außen angebrachten Aufstell- und Lagermarkierung aufbewahren.

Packstücke nur unter folgenden Bedingungen lagern:

- Nicht im Freien aufbewahren.
- Trocken und staubfrei aufbewahren.
- Keinen aggressiven Medien aussetzen.
- Vor Sonneneinstrahlung schützen.
- Mechanische Erschütterungen vermeiden.
- Bei längerer Lagerung (> 3 Monate) regelmäßig allgemeinen Zustand aller Teile und der Verpackung kontrollieren.  
Bei Erfordernis auffrischen oder erneuern.



## 4. Technische Daten

### 4.1 Technische Angaben

<b>Bezeichnung</b>	<b>Kaffeemaschine „Contessa 1000“</b>
Art.-Nr.:	<b>A190053</b>
Ausführung:	Chromnickelstahl
Anschlusswert:	2,0 kW / 230 V 50 Hz
Aufbrühzeit:	pro Glaskanne ca. 7 Minuten
Mindest-Aufbrühmenge:	0,5 Liter
Stundenkapazität:	16 Liter
Abmessungen:	B 215 x T 385 x H 460 mm
Zubehör:	1 Glaskanne (1,8 Liter)
Gewicht:	6,5 kg

Technische Änderungen vorbehalten!

### Zusätzliches Zubehör (nicht im Lieferumfang enthalten)

	<p><b>Bartscher Korbfilterpapier</b> (1000 Filtertüten im Karton)</p> <p><b>Bartscher Korbfilterpapier</b> (250 Filtertüten im Karton)</p>	<p><b>Art.-Nr.: 190014</b></p> <p><b>Art.-Nr.: 190015250</b></p>
	<p><b>Glaskanne für Kaffeemaschinen</b> <b>Universal-Ersatzkanne</b> Inhalt: 1,8 Liter</p>	<p><b>Art.-Nr.: 190127</b></p>
	<p><b>Bartscher</b> <b>„Schnell-Entkalker</b> <b>für Kaffeemaschinen“</b> (30 Portionsbeutel à 15 g)</p>	<p><b>Art.-Nr.: 190065</b></p>

## 4.2 Baugruppenübersicht

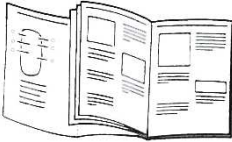

### HINWEIS!

Auf der Ausklappseite dieser Gebrauchsanleitung finden Sie eine Wiedergabe der wichtigsten Baugruppen der Kaffeemaschine. Lassen Sie bitte diese Seite beim Lesen der Gebrauchsanleitung immer geöffnet.

- 1 Obere Warmhalteplatte
- 2 **EIN-/AUS** Kippschalter obere Warmhalteplatte
- 3 **EIN-/AUS** Hauptkippschalter Kaffeemaschine
- 4 Wasserbehälter
- 5 Untere Warmhalteplatte
- 6 Glaskanne
- 7 Filterkorb
- 8 Abdeckklappe Einfüllöffnung für Kaltwasser
- 9 Kontrolllampe rot (Betriebsanzeige)
- 10 Ablassschraube
- 11 Netzanschlussleitung
- 12 **RESET**-Knopf

---

## 5. Installation und Bedienung

### 5.1 Installation

#### Aufstellen

- Packen Sie das Gerät aus und entfernen Sie sämtliches Verpackungsmaterial.



**VORSICHT!**

**Entfernen Sie niemals das Typenschild und Warnhinweise vom Gerät.**

- Stellen Sie das Gerät auf eine feste, trockene, ebene, wasserresistente und hitzebeständige Fläche.
- Stellen Sie das Gerät **niemals** auf die Tischkante, es könnte kippen oder herunterfallen.
- Stellen Sie das Gerät **niemals** in nasser oder feuchter Umgebung auf.
- Stellen Sie das Gerät **niemals** auf einen brennbaren Untergrund.
- Stellen Sie das Gerät so auf, dass der Stecker zugänglich ist, damit das Gerät bei Bedarf schnell vom Netz getrennt werden kann.

#### Anschließen



**GEFAHR! Gefahr durch elektrischen Strom!**

**Gerät kann bei unsachgemäßer Installation Verletzungen verursachen!**

**Vor Installation Daten des örtlichen Stromnetzes mit technischen Angaben des Gerätes vergleichen (siehe Typenschild). Gerät nur bei Übereinstimmung anschließen!**

**Das Gerät darf nur an ordnungsgemäß installierten Einzelsteckdosen mit Schutzkontakt betrieben werden.**

- Der Steckdosenstromkreis muss mit mindestens 16A abgesichert sein. Anschluss nur direkt an eine Wandsteckdose; Verteiler oder Mehrfachsteckdosen dürfen nicht verwendet werden.

## 5.2 Bedienung



### VORSICHT!

**Niemals heißes Wasser in den Wasserbehälter einfüllen.**

**Kein Wasser in das heiße Gerät nachfüllen, Gerät erst abkühlen lassen.**

### Vor dem ersten Gebrauch

- Vor dem ersten Einsatz der Kaffeemaschine 2 bis 3 Wasserdurchläufe **ohne** Zusatz von Kaffeepulver durchführen, um das Gerät durchzuspülen („**Kaffee zubereiten**“ Schritte 1-8).
- Systembedingt bleibt nach der ersten Inbetriebnahme immer etwas Wasser im Wasserbehälter, berücksichtigen Sie dieses beim nächsten Auffüllen von Wasser.

- Füllen Sie immer nur so viel Wasser in den Wasserbehälter, wie viel in die mitgelieferte Glaskanne passt. Die gekochte Kaffeemenge entspricht der aufgefüllten Menge Wasser.
- Sollten Sie versehentlich zu viel Wasser in den Wasserbehälter gefüllt haben, fließt das überschüssige Wasser über den Überlaufschlauch ab

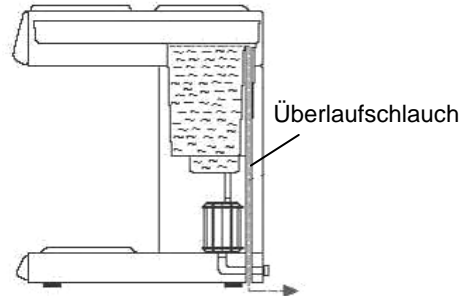

- Spülen Sie die Glaskanne und den Filterkorb vor Gebrauch gründlich mit warmem Wasser und einem milden Reinigungsmittel aus, spülen Sie mit klarem Wasser nach und trocknen Sie diese anschließend gründlich ab.
- Wischen Sie das Gehäuse des Gerätes mit einem feuchten Tuch und trocknen Sie dieses mit einem weichen Tuch ab.
- Schließen Sie das Gerät an eine geeignete Einzelsteckdose an.
- Die Kaffeemaschine ist jetzt einsatzbereit.

## Kaffee zubereiten

1. Filterkorb rausziehen und geeignetes Bartscher Korbfilterpapier (Art.-Nr. **190014** oder **190015250**) in den Filterkorb einlegen.
2. Die gewünschte Menge Kaffeepulver (ca. 6 g pro Tasse) in das Korbfilterpapier geben.
3. Filterkorb in die Führung einsetzen und ganz nach hinten schieben, bis er einrastet.
4. **Kaltes frisches Trinkwasser** in gewünschter Menge bis **max. 1,8 Liter** in den Wasserbehälter einfüllen.

Berücksichtigen Sie die Mindest-Aufbrühmenge, diese beträgt 0,5 Liter.



### VORSICHT!

**Nur frisches Trinkwasser in den Wasserbehälter auffüllen.**

**Füllen Sie niemals Zucker, Milch, Tee oder Kaffeepulver in die Einfüllöffnung der Kaffeemaschine!**

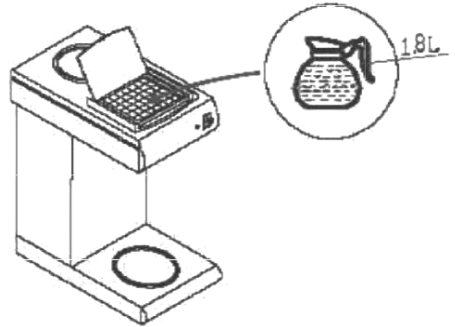

5. Die Glaskanne auf die untere Warmhalteplatte stellen, so dass sich die Einlassöffnung der Glaskanne unter der Ausflussöffnung des Filterkorbs befindet.
6. Kaffeemaschine am Hauptkippschalter einschalten. Die Kontrolllampe leuchtet auf.
7. Nach kurzer Zeit beginnt der heiße Kaffee in die Glaskanne zu fließen.



### VORSICHT!

**Während des Brühvorgangs ist das Durchlaufen des kochenden Wassers zu hören. Dabei entweicht geringfügig Wasserdampf.**

8. Wenn der Brühvorgang beendet ist, schaltet sich die Kaffeemaschine automatisch ab und die rote Kontrolllampe (Betriebsanzeige) erlischt.  
Der Kaffee ist servierbereit.

## 6. Reinigung und Entkalkung



### WARNUNG!

Vor der Reinigung das Gerät von der Stromversorgung trennen (**Netzstecker ziehen!**).

Das Gerät ist nicht für das direkte Absprühen mit einem Wasserstrahl geeignet. Verwenden Sie daher keinen Druckwasserstrahl, um dieses Gerät zu reinigen!

Achten Sie darauf, dass kein Wasser in das Gerät eindringt.

### Regelmäßige Reinigung



### VORSICHT!

Immer, bevor die Kaffeemaschine gereinigt, bewegt oder transportiert wird, muss der Wasserbehälter entleert werden.

- Da systembedingt etwas Wasser in den Schläuchen, dem Wasserbehälter des Gerätes verbleibt, sollte bei einer längeren Nutzungspause das verbliebene Wasser immer mittels der **an der Rückseite des Gerätes (unten) sich befindlichen Ablassschraube** abgelassen und das Gerät gereinigt werden.

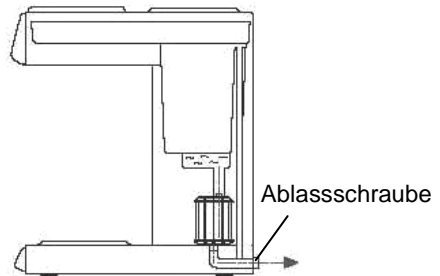

### WARNUNG! Verbrühungsgefahr!

Wasser erst ablassen, wenn das Gerät und das Wasser ausreichend abgekühlt sind. Ziehen Sie die Ablassschraube anschließend wieder fest.

- Bei kürzeren Nutzungspausen genügt ein Spülvorgang mit frischem Wasser ohne den Einsatz von Kaffeepulver.
- Wenn das Gerät längere Zeit nicht benutzt wurde, wiederholen Sie die Schritte 1 - 8 (Abschnitt „**Kaffee zubereiten**“) ohne Kaffeepulver zu verwenden.
- Die Glaskanne und der Filterkorb sollten nach jedem Gebrauch durchgespült werden.
- Verwenden Sie ausschließlich ein weiches Tuch und benutzen Sie **niemals** irgendeine Art von groben Reinigern, welche die Oberfläche zerkratzen könnte.

- Einfache Geschirrspülmittel und Wasser reichen absolut aus, um Fingerabdrücke, Verschmierungen oder Schmutz zu entfernen.
- Gelegentlich können auch Essig-Wasser-Lösungen, sowie übliche nicht-grobe Küchenreiniger oder handelsübliche Mittel zur Reinigung der Edeltahloberflächen genutzt werden.
- Nach der Reinigung sollten Sie ein weiches, trockenes Tuch zum Trocknen und Polieren der Oberfläche einsetzen.

## Regelmäßige Entkalkung



### VORSICHT!

**Um die Lebensdauer des Gerätes und die Qualität Ihres Kaffeegetränkes zu erhalten, entkalken Sie die Kaffeemaschine regelmäßig!**

**Reklamationen werden nicht anerkannt, wenn das Gerät nicht – wie in der Gebrauchsanleitung beschrieben – regelmäßig entkalkt wird. Derartige Reklamationen sind kein Gewährleistungsfall!**

- Beim Betrieb der Kaffeemaschine kommt es je nach örtlicher Wasserhärte zu Verkalkungen in den inneren Bauteilen. Um das Gerät im besten Zustand zu erhalten und um sicher zu stellen, dass jeder Brühvorgang das beste Resultat erzielt, ist es erforderlich, das Gerät von Zeit zu Zeit zu entkalken.
- Zum Entfernen von Ölen, Kaffeeflecken und hartnäckigen Ablagerungen muss das Gerät bei intensivem Gebrauch **alle zwei Wochen** gründlich gereinigt und entkalkt werden.
- Für die **Reinigung** verwenden Sie einen **handelsüblichen Reiniger** für Gewerbekaffeemaschinen.
- Sie sollten den nachfolgend beschriebenen Entkalkungsvorgang auch schon durchführen, wenn die Kaffeezubereitung länger dauert, die Kochgeräusche sich verstärken oder die Kaffeemaschine schon abschaltet, obwohl sich noch Wasser im Vorratsbehälter befindet (z.B. bei sehr kalkhaltigem Wasser).
- Für die **Entkalkung des Gerätes** empfehlen wir Ihnen die Verwendung des von uns erprobten Mittels „**Bartscher Schnell-Entkalker für Kaffeemaschinen**“:

**(Art.-Nr.: 190065; Verpackungseinheit: 30 Portionsbeutel a' 15 g).**

- Lösen Sie den Inhalt des **Portionsbeutels** (15 g) in ca. **1 - 1,5 Liter** Wasser auf.
- Geben Sie die Entkalkerlösung in den Wasserbehälter der Kaffeemaschine.
- Schieben Sie den Filterkorb in die vorgesehene Führung (ohne Kaffeepulver).
- Die leere Glaskanne auf die untere Warmhalteplatte unter den Filterkorb stellen.
- Geräteschalter einschalten wie beim normalen Betrieb.

- Wenn ein kleiner Teil der Lösung in die Glaskanne getropft ist, schalten Sie das Gerät ab.
- Warten Sie 5 - 6 Minuten, damit der Rest der Lösung auf die Ablagerungen einwirken kann, dann das Gerät wieder einschalten.
- Wenn die Lösung vollständig durchgelaufen ist, die Kaffeemaschine mit dem **EIN/AUS** Hauptkippschalter ausschalten und die Lösung entsorgen.
- Wiederholen Sie nach dem Entkalken den Brühvorgang gemäß den Anweisungen der Gebrauchsanleitung nur mit Wasser noch 2 - 3 Mal. Lassen Sie dann das in der Kaffeemaschine verbliebene Wasser mittels der an der Rückseite des Gerätes (unten) befindlichen Ablassschraube ab.
- Spülen Sie die Glaskanne gründlich mehrmals mit warmem Wasser.
- Das Gerät ist nun wieder zum Kaffeebrühen bereit.
- Waschen Sie sich nach dem Entkalken gründlich die Hände.



## **WARNUNG!**

**Lassen Sie die Kaffeemaschine während der Entkalkungsdauer nicht unbeaufsichtigt! Benutzen Sie während des Entkalkens Schutzhandschuhe und eine Schutzbrille!**

## **Reinigung der Glaskanne**

Hartes Wasser hinterlässt evtl. einen weißen, mineralischen Rückstand im Inneren der Glaskanne. Der Kaffee verfärbt meist diese Rückstände und hinterlässt wiederum einen bräunlichen Rückstand. Zum Entfernen dieser Rückstände befolgen Sie die unten aufgeführten Schritte:

1. Nehmen Sie eine Lösung von heißem Wasser und Essig zu gleichen Anteilen.
2. Lassen Sie diese Lösung etwa 20 Minuten lang in der Glaskanne und schütten diese anschließend weg.
3. Spülen Sie die Glaskanne gründlich aus und trocknen sie mit Hilfe eines weichen Tuches ab. Benutzen Sie keine groben Reiniger, dies kann Kratzer verursachen.

## **Gerät aufbewahren**

- Wenn das Gerät längere Zeit nicht genutzt wird, reinigen Sie es gründlich wie beschrieben und bewahren Sie es an einem trockenen, sauberen, frostsicheren, sonnengeschützten und für Kinder unzugänglichen Platz auf. Stellen Sie keine schweren Gegenstände auf das Gerät.



## 7. Mögliche Funktionsstörungen

Bei einer Funktionsstörung trennen Sie das Gerät sofort von der Stromversorgung. Prüfen Sie anhand folgender Tabelle, ob die Funktionsstörungen sich beheben lassen, bevor Sie einen Kundendienst benachrichtigen oder Händler kontaktieren.

PROBLEM	URSACHE	LÖSUNG
<b>Gerät ist eingeschaltet, Kontrolllampe (Betriebsanzeige) leuchtet nicht auf.</b>	<ul style="list-style-type: none"> <li>• Netzstecker nicht richtig eingesteckt.</li> <li>• Sicherung der Stromversorgung hat ausgelöst.</li> <li>• Kontrolllampe defekt.</li> <li>• Schalter defekt.</li> </ul>	<ul style="list-style-type: none"> <li>• Netzstecker richtig einstecken.</li> <li>• Sicherung kontrollieren, Gerät an anderer Steckdose testen.</li> <li>• Händler kontaktieren.</li> <li>• Händler kontaktieren.</li> </ul>
<b>Gerät ist eingeschaltet, funktioniert jedoch nicht.</b>	<ul style="list-style-type: none"> <li>• Gerät ist verkalkt.</li> </ul>	<ul style="list-style-type: none"> <li>• Netzstecker ziehen und das Gerät abkühlen lassen, den <b>Reset</b>-Knopf an der Rückseite des Gerätes drücken. Gerät entkalken.</li> </ul>
<b>Gerät schaltet ab.</b>	<ul style="list-style-type: none"> <li>• Überhitzungsschutz wurde ausgelöst.</li> <li>• Thermostat defekt.</li> </ul>	<ul style="list-style-type: none"> <li>• Netzstecker ziehen und das Gerät abkühlen lassen, den <b>Reset</b>-Knopf an der Rückseite des Gerätes drücken.</li> <li>• Händler kontaktieren.</li> </ul>
<b>Gerät ist eingeschaltet, Kontrolllampe leuchtet auf, aber es läuft kein heißes Wasser heraus.</b>	<ul style="list-style-type: none"> <li>• Hauptheizung ist defekt.</li> <li>• Thermostat ist defekt.</li> </ul>	<ul style="list-style-type: none"> <li>• Händler kontaktieren.</li> <li>• Händler kontaktieren.</li> </ul>
<b>Gerät ist eingeschaltet, Kontrolllampe leuchtet nicht auf und es läuft kein heißes Wasser durch.</b>	<ul style="list-style-type: none"> <li>• Steuerplatine ist defekt.</li> <li>• Füllstandscharter ist defekt.</li> </ul>	<ul style="list-style-type: none"> <li>• Händler kontaktieren.</li> <li>• Händler kontaktieren.</li> </ul>
<b>Sicherung löst sofort beim Einschalten aus.</b>	<ul style="list-style-type: none"> <li>• Elektrischer Kurzschluss.</li> </ul>	<ul style="list-style-type: none"> <li>• Händler kontaktieren.</li> </ul>

## Wenn sich die Funktionsstörungen nicht beseitigen lassen:

- Gehäuse **nicht** öffnen,
- Kundendienst benachrichtigen oder Händler kontaktieren, wobei Folgendes anzugeben ist:
  - die Art der Betriebsstörung;
  - die Artikelnummer und Seriennummer (auf dem Typenschild an der Rückseite des Gerätes abzulesen).

## 8. Entsorgung

### Altgeräte

Das ausgediente Gerät ist am Ende seiner Lebensdauer entsprechend den nationalen Bestimmungen zu entsorgen. Es empfiehlt sich, mit einer auf Entsorgung spezialisierten Firma Kontakt aufzunehmen, oder sich mit der Entsorgungsabteilung Ihrer Kommune in Verbindung zu setzen.



### **WARNUNG!**

**Damit der Missbrauch und die damit verbundenen Gefahren ausgeschlossen sind, machen Sie Ihr Altgerät vor der Entsorgung unbrauchbar. Dazu Gerät von der Netzversorgung trennen und das Netzanschlusskabel vom Gerät entfernen.**



### **VORSICHT!**



**Für die Entsorgung des Gerätes beachten Sie die in Ihrem Land und in Ihrer Kommune geltenden Vorschriften.**

Bartscher GmbH  
Franz-Kleine-Str. 28  
D-33154 Salzkotten  
Germany

Tel.: +49 (0) 5258 971-0

Fax: +49 (0) 5258 971-120

**Service-Hotline: 0180 5 971 197**

(14ct/Min. aus dem deutschen Festnetz)

**ENGLISH**

**Table of contents**

**1. Safety ..... 20**  
1.1 Key to symbols ..... 20  
1.2 Safety instructions ..... 21  
1.3 Proper use ..... 24

**2. General information ..... 25**  
2.1 Liability and Warrantees ..... 25  
2.2 Copyright protection ..... 25  
2.3 Declaration of conformity ..... 25

**3. Transport, packaging and storage ..... 26**  
3.1 Delivery check ..... 26  
3.2 Packaging ..... 26  
3.3 Storage ..... 26

**4. Technical data ..... 27**  
4.1 Technical specification ..... 27  
4.2 Overview of parts ..... 28

**5. Installation and operation ..... 29**  
5.1 Installation ..... 29  
5.2 Operation ..... 30

**6. Cleaning and descaling ..... 32**

**7. Possible Malfunctions ..... 35**

**8. Waste disposal ..... 36**

Bartscher GmbH  
Franz-Kleine-Str. 28  
D-33154 Salzkotten  
Germany

phone: +49 (0) 5258 971-0  
fax: +49 (0) 5258 971-120



**Read this instruction manual before using and keep them available at all times!**

This instruction manual contains information about the installation, operation and maintenance of the device and should be consulted as an important source of information and reference guide.

Awareness of the safety instructions and instructions for use in this manual will ensure the safe and correct use of the device.

In addition to the information given here, you should comply with any local Health and safety Controls and generally applicable safety regulations.

The instruction manual forms part of the product and should be kept near the device and easily accessible for anyone carrying out the installation, servicing, maintenance or cleaning.

Please keep these instructions and give them to future owners of the device.

## 1. Safety

This device is designed in accordance with the presently applicable technological standards. However, the device can pose a danger if handled improperly and inappropriately.

All persons using the device must follow the recommendations and instructions in this instruction manual.

### 1.1 Key to symbols

In this manual, symbols are used to highlight important safety instructions and any advice relating to the device. The instructions should be followed very carefully to avoid any risk of accident, personal injury or material damage.



**WARNING!**

This symbol highlights hazards which could lead to injury.



**WARNING!**

This symbol highlights dangerous situations which could lead to injury or death.



### HOT SURFACE!

This symbol is a warning that the device surface is hot when in use. Ignoring this warning may result in burns!



### CAUTION!

This symbol highlights dangerous situations which could lead to light injuries, or damage, malfunction, and/or destruction of the device.



### NOTE!

This symbol highlights recommendations and information aimed for effective and trouble-free device operation.

## 1.2 Safety instructions

- The device can be used by children **8 years and up**, as well as by people with disabilities and those with limited experience/knowledge as long as they are under supervision or have been instructed on proper use of the device and its possible dangers. **Children** should not play with the device. Cleaning and **maintenance cannot be performed by children** younger than 8 years old and must be done under supervision. **Children under the age of 8 years old** must be kept away from the device and its power cord.
- **Never** leave the device unattended when in use.
- Only use the device indoors.
- The device is not adapted for use with an external timer or remote control.
- This device may only be operated in technically proper and safe condition.
- Prevent access of children to the package materials like plastic bags and foamed polystyrene elements. **Suffocation hazard!**
- Only a qualified technician and using original spare parts and accessories should carry out repairs and maintenance of the device. **Do not attempt to repair the device yourself.**

- Do not use any accessory or spare parts that have not been recommended by the manufacturer. These can be dangerous for the user or lead to damages of the device or personal injury, and further, the warranty expires.
- To prevent hazards and to ensure optimum efficiency, no modifications or alterations to the device that are not explicitly approved by the manufacturer may be undertaken.



## **DANGER! Electric shock hazard!**

To avoid the hazard results please follow the safety instructions below.

- Never allow the power cable to come into contact with heat sources or sharp edges. The power cable should not hang over the side of the working surface. Ensure that no one can step on or trip over the cable.
- The power cable must not be folded, bent or tangled, and must always remain fully unrolled. Never place the device or other objects on the power cable.
- Do not lay the power cable over carpets or other inflammable materials. Do not cover the cable. Keep away the cable from operating range and do not immerse it into water.
- Check the power cord regularly for damage. Do not use the device if the power cord is damaged. If this cable is damaged, it must be replaced by customer service or a qualified electrician in order to avoid dangers.
- The supply cable must be disconnected from the socket only by pulling the plug.
- Never carry or lift the device by the supply cable.
- In any case do not open the device housing. In case of electrical or mechanical modifications the **electric shock hazard** will occur.

- Never immerse the device, the power cord and the power plug in water or other liquids.
- Do not use any acid agents and make sure no water ingresses the device.
- **Never** operate the device with moist hands or standing on wet floor.
- Remove the plug from its socket:
  - when the device is not used,
  - in case of anomalies during operation,
  - before cleaning.



**HOT SURFACE! Burn hazard!**

Follow the safety instructions listed in order to avoid the hazard:

- During the operation of the device, the upper heating plate (if it has been switched on with ON/OFF switch) and the lower heating plate are very hot. To avoid burns, do not touch these surfaces with bare hands.
- Also, after switching off, the heating plates of the device are hot for some time afterwards. Before starting the cleaning of the device or moving it to another place, leave the device to cool down.



**WARNING! Risk of scalding with steam and hot water!**

To avoid the hazard results please follow the safety instructions below.

- During the brewing process a small amount of hot steam is produced. To avoid burns, be careful when removing the glass jug from the lower plate.
- The water from the water container should be drained only when the device and the water cooled down sufficiently. Firmly retighten the water drain screw afterwards.



## CAUTION!

**In order to avoid any damages of the device follow the instructions below:**

- **Never** clean the device in the dishwasher.
- Do not use sharp objects or abrasive cleaning agents when cleaning the surfaces.
- Do not use the device when the water tank is empty.

### 1.3 Proper use

The operational safety of the device is assured only in case of proper use, according to the operation manual.

All technical activities like installation and maintenance must be performed by the qualified service personnel only.

The **coffee machine** is meant solely to **prepare brewed filter coffee** beverages using filter ground coffee and cold water.

Under no circumstances the **coffee machine** should be used among other things for:

- Boiling up or brewing liquids containing sugar, sweeteners, acids, leaches or alcohols;
- Warming of warm, inflammable, noxious, easily volatilizing or similar liquids or substances or materials.



## CAUTION!

**Any use going beyond the intended purpose and/or any different use of the device is forbidden and is not considered as conventional.**

**Any claims against the manufacturer or his authorized representative as a consequence of experiencing damages resulting from unconventional use are impossible.**

**The operator is liable for all damages resulting from inappropriate use.**



## 2. General information

### 2.1 Liability and Warrantees

All the information and instructions in this manual take into account standard safety regulations, current levels of technical engineering as well as the expertise and experience we have developed over the years.

The instruction manual was translated with all due care and attention. However, we do not accept liability for any translation errors. The German version of this instruction manual is definitive.

If the delivery consists of a special model, the actual scope of delivery may differ from the descriptions and illustrations in this manual. This is also the case for special orders or when the device has been modified in line with new technology.



#### **CAUTION!**

**Read this manual carefully and thoroughly before any operation of the device, and especially before turning it on!**

Manufacturer **is not liable** for any damages or faults caused by:

- violation of advice concerning operation and cleaning;
- use other than designed;
- alterations made by user;
- use of inadequate spare parts.

We reserve the right to make technical changes for purposes of developing and improving the useful properties.

### 2.2 Copyright protection

The instruction manual including any texts, drawings, images or other illustrations is copyright. No part of this publication may be reproduced, transmitted or used in any form or by any means without permission in writing from the manufacturer. Any person who commits any unauthorized act in relation to this publication shall be liable to claims for damages. All rights reserved.



#### **NOTE!**

**The contents, texts, drawings, pictures and any other illustrations are copyright and subject to other protection rights. Any person unlawfully using this publication is liable to criminal prosecution.**

### 2.3 Declaration of conformity



The device complies with the current standards and directives of the EU. We certify this in the EC declaration of conformity. If required we will be glad to send you the according declaration of conformity.

## 3. Transport, packaging and storage

### 3.1 Delivery check

Please check the delivery upon completeness and transport damage immediately after receipt. In case of visible damage do not accept or accept the delivery with reservation only.

Note the extent of damage on the carrier's bill of delivery. Trigger off the complaint.

Hidden damages should be reclaimed immediately after notice, as claims for damages can only be asserted within the effective period for complaints.

### 3.2 Packaging

Please do not throw away the covering carton of your device as it might be useful for storage purposes, when moving or, in case of damages, when the device must be sent back to a repair center. The outer and inner packing material should be removed completely from the device before installation.



#### **NOTE!**

**If you liked to dispose the packing, consider the regulations applicable in your country. Supply re-usable packing materials to the recycling.**

Please inspect the device upon completeness. In case any part is missing please contact our customer service center immediately.

### 3.3 Storage

Keep the package closed until installation and under consideration of the outside indicated positioning- and storage markings.

Packages should be stored under consideration of the following:

- Do not store outdoors.
- Keep it dry and dust-free.
- Do not expose it to aggressive media.
- Do not expose it to direct sunlight.
- Avoid mechanical shocks and vibration.
- In case of longer storage (> 3 months) make sure you check the state of the packaging and the parts regularly.  
If required refresh or renew.



## 4. Technical data

### 4.1 Technical specification

<b>Description</b>	<b>Coffee machine „Contessa 1000“</b>
Code-No.:	<b>A190053</b>
Model:	Chrome nickel steel
Connection power:	2.0 kW / 230 V 50 Hz
Brewing time:	approx. 7 minutes per glass jug
Min. brewing quantity:	0.5 litre
Hourly capacity:	16 litres
Dimensions:	W 215 x D 385 x H 460 mm
Accessory:	glass jug (1.8 litre)
Weight:	6.5 kg

We reserve the right to make technical changes!

### Additional accessories (not included in the packaging)

	<p><b>Bartscher basket filter paper</b> (1000 Filter papers per box)</p> <p><b>Bartscher basket filter paper</b> (250 Filter papers per box)</p>	<p><b>Code-No.: 190014</b></p> <p><b>Code-No.: 190015250</b></p>
	<p><b>Glass jug for coffee machines</b> <b>universal substitute jug</b> Capacity: 1,8 litres</p>	<p><b>Code-No.: 190127</b></p>
	<p><b>Bartscher</b> <b>Fast descaler</b> <b>for coffee machines</b> (30 portions of 15 g/each)</p>	<p><b>Code-No.: 190065</b></p>

## 4.2 Overview of parts

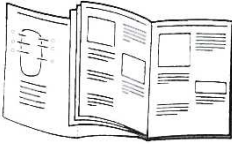

### NOTE!

The cover flap contains the coffee machine most important parts. While reading the instructions this page should always be open and visible.

- 1 Upper hotplate
- 2 Toggle switch top hotplate **ON/OFF**
- 3 Toggle switch coffee machine **ON/OFF**
- 4 Water container
- 5 Bottom hotplate
- 6 Glass jug
- 7 Filter basket
- 8 Cover flap for filling in cold water
- 9 Control lamp red (status indicator)
- 10 Water drain screw
- 11 Power supply cable
- 12 **RESET**-button

## 5. Installation and operation

### 5.1 Installation

#### Positioning

- Unpack the device and remove all packing material.



#### **CAUTION!**

**Never remove the rating plate and any warning signs from the device.**

- Place the device on top of an even, stable, dry, and water-resistant surface which supports the weight of the device and is not heat sensitive.
- **Never** place the device at the edge of a table to avoid accidents.
- **Never** place the device in humid or wet environment.
- **Never** place the device on the flammable surfaces.
- Place the device so that the plug is easily accessible and can be quickly removed from its socket in case of necessity.

#### Connection



#### **DANGER! Electric shock hazard!**

**The device can cause injuries due to improper installation!**

**Before installation and connecting the local power grid specification should be compared with that of the device (see rating plate). Connect the device only in case of compliance!**

**Connect the device only to properly installed single socket with protective terminal.**

- The electrical circuit in the socket must be secured to at least 16A. Only connect the device directly to the wall socket; do not use any extension cords or power strips.

## 5.2 Operation



### CAUTION!

Never fill hot water into the cold water tank.

Do not fill water into the hot device; wait until it has cooled down.

### Prior to first use

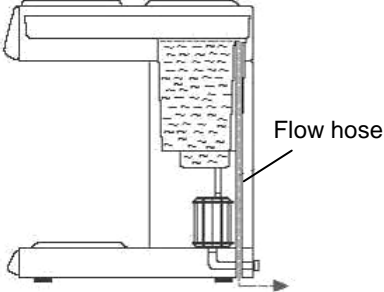
- Prior to first use, run 2 to 3 portions of water **without** coffee through the coffee machine in order to rinse the device (section „**Brewing coffee**“, steps 1 - 8).
  - After first use (depending on the construction of the system), a small amount of water will always remain in the reservoir. Keep this in mind when pouring water again later.
  - Always fill the water container with an amount of water equal to the capacity of the glass jug included with the coffee machine. The amount of coffee brewed will be the same as the amount of water poured.
  - If too much water is poured into the water container, excess water will drain out through the flow hose.
- 
- Prior to use, rinse the glass jug and filter basket with warm water and a mild cleaning agent, then rinse with clean water and dry thoroughly.
  - Wipe the device's exterior with a moist cloth, then dry with a soft cloth.
  - Connect the device to an appropriate single outlet.
  - The coffee machine is ready for use.

## Preparation of coffee

1. Remove the filter basket and place the appropriate Bartscher filter (Code-No. **190014** or **190015250**).
2. Pour the desired amount of coffee into the paper filter (approx. 6 g per cup).
3. Insert the filter basket into the guides and push until it locks into place.
4. Pour the appropriate amount of **cold fresh drinking water** into the water container, max. **1.8 litre**.

The minimum amount necessary is 0,5 litres.



### CAUTION!

**Fill the water container with only fresh drinking water.  
Never pour sugar, coffee, tea or milk into the water container!**

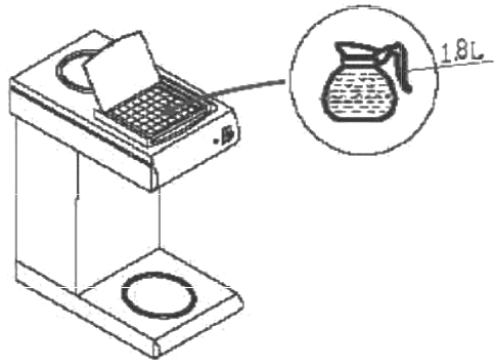

5. Place the glass jug on the lower heating plate so that its opening is located under the opening in the filter basket.
6. Turn the coffee machine on using the power switch. The control light will come on.
7. After a short time, hot coffee will begin to pour into the glass jug.



### NOTE!

**While coffee is being made, the sound of boiling water flowing through the device can be heard. A small amount of steam will escape during this process.**

8. After the brewing process is finished the coffee machine will automatically turn off, and the red control light will go off.  
Coffee is ready to be served.

## 6. Cleaning and descaling



### WARNING!

Disconnect the device from the power supply (unplug!) before cleaning.

The device is not designed to be rinsed with running water. Do not use a pressure washer to clean the device! Be careful and do not let the water into the device.

### Regular cleaning



### CAUTION!

Always, prior to cleaning, moving or transporting the machine, empty the water container.

- Because a small amount of water always remains in the flow hoses and water container (in accordance with the way the system functions), if the device is to be unused for a longer period of time the remaining water should be drained using the **drain screw at the back of the device (at the bottom)**, then the device should be washed.

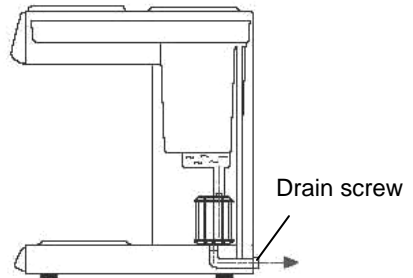

### WARNING! Danger of burns!

Drain the water after the device and water have cooled down. After draining, replace the drain screw.

- For shorter periods of non-use, it is sufficient to rinse the coffee machine with fresh water without using coffee powder.
- Please repeat the steps 1 to 8 if you haven't used the coffee machine for longer periods (section „**Brewing coffee**“) without using coffee powder.
- Glass jug and filter basket should be rinsed thoroughly after every use.
- Use soft cloth only and make sure you **never** use any kind of abrasive agents, which could scratch the metal.
- Regular dish liquid and water are sufficient to remove marks of fingerprints, grease or dirt.



## Regular descaling



### CAUTION!

**In order to prolong the life of the device and maintain a high level of coffee quality, the coffee machine should regularly be cleaned of deposits!**

**Returns will not be accepted if the coffee machine has not been cleaned of deposits regularly - as written in the instructions for use.**

**Such complaints are not subject to repair under warranty!**

- During use of the coffee machine, depending on the hardness of the local water supply internal parts of the device can become covered in calcium deposits. In order to maintain the device in the best possible condition and ensure the best possible results from each brewing cycle it is necessary to clean the device of deposits from time to time.
- Under conditions of heavy use the coffee machine must be cleansed of calcium deposits **every two weeks**, as well as cleansed of oils, stains from coffee, and other heavy residues.
- **For cleaning** use commercially available coffee maker cleaning agents.
- You should also the deposit removal process the coffee machine when the brewing process starts taking longer, when the brewing sounds get louder or in case the coffee machine shuts off although there is still water in the tank (e.g. in case of very hard water).
- For **removal of calcium deposits** we recommend „**Bartscher Fast descaler for coffee machines**“ a formula tried and tested by us:

**(Code-No.: 190065; packaged in 30 portions of 15 g/each).**

- Dissolve the **calcium deposit removal formula (15 g)** in **1 - 1,5 litres** of water.
- Pour the solution containing the calcium deposit removal formula to the water container for the coffee machine.
- Insert the filter basket by sliding it along the appropriate guides (without coffee).
- Place the empty glass jug on the lower hot plate under the filter basket.
- Turn the device on as for normal use.
- After several drops of the solution have flowed into the glass jug, turn the coffee machine off.
- Wait 5 - 6 minutes for the remainder of the solution to dissolve the deposits, then turn the device on again.

- After the entire solution has flowed through the machine, turn the coffee machine with the toggle switch **ON/OFF** off and dispose of the solution.
- After finishing the deposit removal process it is necessary to repeat the brewing process 2 - 3 times using only water, in accordance with the instructions for use. Water remaining in the coffee machine must then be removed with the help of the flow valve located on the rear wall (at the bottom) of the device.
- Rinse the glass jug several times with warm water.
- The device is now ready to resume making coffee.
- After the calcium deposit removal process it is necessary to carefully wash hands.



## **WARNING!**

**During the calcium deposit removal process you must not leave the coffee machine unattended!**

**It is necessary to wear protective gloves and goggles while performing the calcium deposit removal process!**

## **Cleaning the glass jug**

Hard water may leave white, mineral residues inside the glass jug. The coffee itself normally discolors these residues and leaves brown marks. In order to remove these residues follow the steps below:

1. Take a half-and-half solution of water and vinegar.
2. Leave this solution in the glass jug for about 20 minutes and pour it out afterwards.
3. Rinse the glass jug thoroughly and wipe it dry using a dry, soft cloth. Do not use any kind of abrasive agents as this could cause scratches which could again result in cracks.

## **Storing the device**

- If the device is not used for a longer time, clean the device according to the above mentioned instructions and store it in a dry, clean place protected against frost, sun and children. Do not place any heavy objects on the device.

## 7. Possible Malfunctions

In case of malfunction, disconnect the device from its power source. Before contacting the service or sales agent, verify - based on the table below - whether it is possible to eliminate disruption in operation.

PROBLEM	CAUSE	REMEDY
<p>The device is turned on but the control light (brewing indicator) has not come on.</p>	<ul style="list-style-type: none"> <li>• Plug not connected correctly.</li> <li>• Fuse of mains opened.</li> <li>• Control lamp defect.</li> <li>• Switch defect.</li> </ul>	<ul style="list-style-type: none"> <li>• Connect plug correctl.</li> <li>• Control fuse, test machine on other plug.</li> <li>• Contact supplier.</li> <li>• Contact supplier.</li> </ul>
<p>Coffee machine is turned on but does not function.</p>	<ul style="list-style-type: none"> <li>• Coffee machine is overdue a decalcification.</li> </ul>	<ul style="list-style-type: none"> <li>• Pull plug and let coffee machine cool off, press <b>RESET</b>-button on the back of the machine. Decalcify machine.</li> </ul>
<p>The coffee machine shuts off.</p>	<ul style="list-style-type: none"> <li>• Overheating protection was triggered.</li> <li>• Thermostat defect.</li> </ul>	<ul style="list-style-type: none"> <li>• Pull plug and let the coffee machine cool off. Press the <b>RESET</b> button on the back of the machine.</li> <li>• Contact supplier.</li> </ul>
<p>The device is turned on, the brewing indicator is on, but hot water is not flowing out.</p>	<ul style="list-style-type: none"> <li>• Heating element defect.</li> <li>• Thermostat defect.</li> </ul>	<ul style="list-style-type: none"> <li>• Contact supplier.</li> <li>• Contact supplier.</li> </ul>
<p>The device is turned on, the brewing indicator does not come on and hot water does not flow out.</p>	<ul style="list-style-type: none"> <li>• Control panel is damaged.</li> <li>• Damaged filling switch.</li> </ul>	<ul style="list-style-type: none"> <li>• Contact supplier.</li> <li>• Contact supplier.</li> </ul>
<p>When turned on a fuse immediately burns out.</p>	<ul style="list-style-type: none"> <li>• Short-circuit.</li> </ul>	<ul style="list-style-type: none"> <li>• Contact supplier.</li> </ul>

## If you cannot remove the malfunctions:

- do not open the body,
- notify the customer service point or contact the sales agent, while providing the following information:
  - type of malfunction;
  - article number and serial number (rating plate at the rear of the device).

## 8. Waste disposal

### Discarding old devices

At the end of its service life the discarded device has to be disposed in accordance with the national regulations. It is advisable to contact a company which is specialized in waste disposal, or just contact the local disposal service in your community.



### **WARNING!**

**To exclude any abuse and the dangers involved make the waste device unfit for use before disposal. For that purpose disconnect device from mains supply and remove mains connection cable from the device.**



### **CAUTION!**



**For the disposal of the device please consider and act according to the national and local rules and regulations.**

**FRANÇAIS**

**Table des matières**

<b>1. Sécurité .....</b>	<b>38</b>
1.1 Explication des symboles .....	38
1.2 Consignes de sécurité .....	39
1.3 Utilisation conforme .....	42
<b>2. Généralités.....</b>	<b>43</b>
2.1 Responsabilité et garantie .....	43
2.2 Protection des droits d'auteur .....	43
2.3 Déclaration de conformité.....	43
<b>3. Transport, emballage et stockage .....</b>	<b>44</b>
3.1 Inspection suite au transport .....	44
3.2 Emballage .....	44
3.3 Stockage .....	44
<b>4. Données techniques .....</b>	<b>45</b>
4.1 Indications techniques .....	45
4.2 Aperçu des composants .....	46
<b>5. Installation et utilisation .....</b>	<b>47</b>
5.1 Installation .....	47
5.2 Utilisation .....	48
<b>6. Nettoyage et détartrage .....</b>	<b>50</b>
<b>7. Anomalies de fonctionnement .....</b>	<b>53</b>
<b>8. Elimination des éléments usés .....</b>	<b>54</b>

Bartscher GmbH  
Franz-Kleine-Str. 28  
D-33154 Salzkotten  
Germany

Tél.: +49 (0) 5258 971-0  
Fax: +49 (0) 5258 971-120



**Avant d'utiliser l'appareil, lire attentivement la notice d'utilisation et la conserver en un lieu facilement accessible !**

La présente notice d'utilisation décrit l'installation, la manipulation et la maintenance de l'appareil, elle sert de source d'informations et d'ouvrage de référence.

La connaissance du contenu de la présente notice d'utilisation constitue une des conditions qui vous permet de vous protéger contre les risques, d'éviter les erreurs et, par conséquent, d'assurer une utilisation sûre et à l'abri des pannes.

En outre, il convient de respecter les consignes locales de prévention des accidents et les dispositions générales de sécurité valables pour l'utilisation de l'appareil.

La présente notice d'utilisation fait partie intégrante du produit; la conserver à proximité de l'appareil afin que le personnel d'installation, de commande, de maintenance et de nettoyage puisse y accéder en tout temps pour une future consultation.

En présentant l'appareil à une tierce personne, penser à présenter également la notice d'utilisation.

## 1. Sécurité

L'appareil est conçu d'après les règles techniques valables actuellement. Néanmoins, celui-ci peut comporter des risques en cas d'utilisation non conforme ou inappropriée.

Toute personne utilisant cet appareil doit respecter les instructions et recommandations présentées dans la présente notice d'utilisation.

### 1.1 Explication des symboles

Les consignes de sécurité et informations techniques importantes concernant l'appareil sont indiquées dans la présente notice d'utilisation par des symboles. Il est impératif de respecter ces consignes afin d'éviter les accidents ou les dommages corporels et matériels.



**DANGER !**

**Cette indication attire l'attention sur un danger imminent qui peut entraîner des blessures graves ou la mort.**



**AVERTISSEMENT !**

**Cette indication indique des situations dangereuses qui peuvent causer des blessures graves ou la mort.**



### **SURFACES CHAUDES !**

Ce symbole en avertit l'utilisateur durant le fonctionnement de l'appareil.  
Tout non-respect entraîne des risques de brûlures!



### **ATTENTION !**

Cette indication désigne des situations dangereuses éventuelles qui peuvent entraîner des blessures mineures ou des dommages, un mauvais fonctionnement et / ou défaut de fonctionnement de l'équipement.



### **INDICATION !**

Cette indication désigne des conseils et des informations à suivre pour un fonctionnement efficace et sans défaut de l'appareil.

## **1.2 Consignes de sécurité**

- L'appareil peut être utilisé par les **enfants à partir de 8 ans**, ainsi que par des personnes handicapées physique, moteur et/ou mentale, ou des personnes sans expérience ou sans connaissances, pour peu qu'elles utilisent l'appareil sous surveillance, ou qu'elles aient reçu des instructions sur l'utilisation de l'appareil et les risques encourus. **Ne pas** laisser les **enfants** s'amuser avec l'appareil. Les **enfants ne sont pas** autorisés à nettoyer et à **entretenir** l'appareil, à moins qu'ils n'aient plus de 8 ans et qu'ils soient surveillés. **Ne pas laisser les enfants de moins de 8 ans** approcher de l'appareil et du câble d'alimentation.
- **Ne jamais** laisser l'appareil sans surveillance lorsqu'il est en marche.
- N'utiliser l'appareil que dans des locaux fermés.
- L'appareil n'est pas conçu pour une utilisation avec un minuteur intégré ou une télécommande.
- N'utiliser l'appareil que lorsque celui-ci est en parfait état de sécurité et de fonctionnement.
- Toute intervention de maintenance ou de réparation ne doit être effectuée que par un spécialiste ou un atelier spécialisé qui utilise les pièces de rechange et les accessoires d'origine. **Ne tentez jamais de réparer vous-même l'appareil !**

- N'utiliser aucun accessoire ou aucune pièce détachée non recommandés par le fabricant. Ceux-ci pourraient présenter un danger pour l'utilisateur ou endommager l'appareil et entraîner des dommages corporels, en plus la garantie expire.
- Pour éviter tout risque et garantir une performance optimale de l'appareil, celui-ci ne doit être ni modifié ni transformé sans autorisation exprès du fabricant.



## **DANGER ! Risque de choc électrique ou d'électrocution !**

Afin d'éviter tout risque, suivre les recommandations de sécurité ci-dessous.

- Éviter tout contact du câble avec des sources de chaleur et des objets pointus. Ne pas laisser le câble pendre d'une table ou de tout autre plan de travail. Veiller à ce que personne ne puisse marcher ou trébucher sur le câble.
- Ne pas plier, tordre, emmêler le câble d'alimentation; toujours le garder tendu. Ne jamais placer l'appareil ou tout autre objet sur le câble d'alimentation.
- Ne pas poser le cordon d'alimentation sur un tapis, une moquette ni sur aucun autre matériau inflammable. Ne pas couvrir le cordon d'alimentation. Le cordon d'alimentation ne doit pas être dans la zone de travail et ne peut pas être immergé dans l'eau ni aucun autre liquide.
- Le câble d'alimentation doit être régulièrement contrôlé afin de vérifier s'il n'est pas endommagé. Ne pas utiliser l'appareil si le câble d'alimentation est endommagé, le faire remplacer par le service d'entretien ou un électricien qualifié, afin d'éviter les risques.
- Débrancher toujours le cordon d'alimentation uniquement en tenant la fiche.
- Ne jamais transporter, déplacer ou soulever l'appareil à l'aide du cordon d'alimentation.
- En aucun cas n'ouvrir l'enceinte de l'appareil. Si les connexions électriques sont modifiées, ou si la construction du système mécanique ou électrique est manipulée, il y a risque d'électrocution ou de choc électrique.



- Ne jamais plonger l'appareil, le câble d'alimentation ni la fiche dans l'eau ou dans d'autres liquides.
- Ne pas utiliser de détergents caustiques et veiller à ce que l'eau ne pénètre pas à l'intérieur de l'appareil.
- Ne jamais utiliser l'appareil avec les mains humides ou en vous tenant sur un sol mouillé.
- Retirer la fiche de la prise,
  - lorsque l'appareil n'est pas utilisé,
  - lorsqu'un mauvais fonctionnement apparaît au cours de l'utilisation,
  - avant de nettoyer l'appareil.



### **SURFACES CHAUDES! Risques de brûlure !**

Afin d'éviter tout risque, suivre les recommandations de sécurité ci-dessous.

- Lors du fonctionnement de l'appareil, la plaque supérieure maintenant la chaleur (si elle a été mise en marche à l'aide de l'interrupteur **MARCHE/ARRÊT**) et la plaque inférieure maintenant la chaleur sont très chaudes. Ne pas toucher ces surfaces afin d'éviter les brûlures.
- Une fois l'appareil éteint, les plaques maintenant la chaleur restent encore chaudes un certain temps. Laisser l'appareil refroidir avant de le nettoyer, de le déplacer ou de le transporter vers un autre endroit.



### **AVERTISSEMENT! Risques de brûlure par la vapeur d'eau ou par l'eau bouillante!**

Afin d'éviter tout risque, suivre les recommandations de sécurité ci-dessous:

- Pendant le processus de cuisson, un peu de vapeur brûlante s'échappe. Pour éviter les brûlures, veuillez rester prudent en retirant le cafetière en verre de la base inférieure.
- Vider l'eau du réservoir d'eau uniquement lorsque l'appareil et l'eau ont suffisamment refroidi. N'oubliez pas de bien resserrer le bouchon de vidange.



## ATTENTION !

**Afin d'éviter des dommages éventuels à l'appareil, veuillez respecter les consignes ci-dessous.**

- **Ne jamais** laver l'appareil dans un lave-vaisselle.
- Afin de nettoyer la surface, ne pas utiliser d'objets tranchants ni de produits nettoyants abrasifs.
- Ne pas mettre l'appareil en marche lorsque le réservoir est vide.

### 1.3 Utilisation conforme

La sécurité d'utilisation de l'appareil n'est garantie que si l'utilisation est conforme à la destination, en conformité avec les données figurant dans ce manuel d'instruction.

Tous les travaux techniques, ainsi que le montage et la maintenance ne peuvent être effectués que par le personnel d'un service qualifié.

La **machine à café** est **uniquement** destinée à la **préparation d'infusions de café** en utilisant du café moulu et de l'eau froide.

Il est **interdit** d'utiliser la **machine à café** pour :

- chauffer ou faire bouillir des liquides contenant du sucre, de l'édulcorant, des acides, des bases ou de l'alcool ;
- verser ou chauffer des liquides ou substances inflammables, qui peuvent nuire à la santé ou qui se volatilisent facilement.



## ATTENTION !

**Toute autre utilisation que celle indiquée et/ou toute utilisation différente de l'appareil est interdite et est considérée comme non conforme.**

**Les prétentions de tous types contre le fabricant et/ou ses fondés de pouvoir par suite de dommages résultant d'une utilisation non conforme de l'appareil sont exclues.**

**L'exploitant est seul responsable en cas de dommages liés à une utilisation non conforme.**

## 2. Généralités

### 2.1 Responsabilité et garantie

Toutes les indications et consignes contenues dans la présente notice d'utilisation ont été réunies en tenant compte des prescriptions en vigueur, du niveau actuel de développement technique ainsi que de nos connaissances et expériences de plusieurs années. Les traductions de la notice d'utilisation ont été également effectuées consciencieusement. Nous déclinons toutefois toute responsabilité en cas d'erreurs de traduction.

La version allemande ci-jointe de la présente notice d'utilisation fait foi.

Le contenu effectif de la livraison peut différer éventuellement des explications décrites ici et des représentations graphiques pour les modèles spéciaux, lorsque vous bénéficiez d'options de commande supplémentaires, ou liées aux dernières modifications techniques.



#### **ATTENTION !**

**Avant de commencer toute activité en lien avec l'appareil, et surtout avant de l'utiliser, lire attentivement ce mode d'emploi !**

Le fabricant **n'est pas tenu responsable** de tout dommage ou dysfonctionnement dus à :

- un non respect des indications de mise en service et de nettoyage ;
- une utilisation non conforme à l'utilisation de base ;
- des réparations effectuées par l'utilisateur ;
- l'utilisation de pièces de rechange non approuvées.

Nous nous réservons le droit d'apporter des modifications techniques sur le produit pour améliorer ses qualités fonctionnelles et son développement.

### 2.2 Protection des droits d'auteur

La notice d'utilisation et les textes, les dessins, figures et autres représentations qui y sont contenus sont protégés par la loi sur les droits d'auteur. Les reproductions de tous types et de toutes formes – même partielles – ainsi que l'exploitation et/ou la transmission de son contenu ne sont pas permises sans autorisation écrite du fabricant. Toute violation des ces dispositions ouvre droit à des dommages et intérêts. Les autres droits demeurent réservés.



#### **INDICATION !**

**Les indications du contenu, les textes, dessins, figures et autres représentations sont protégés par les droits d'auteur et soumis à d'autres droits de propriété industrielle. Toute exploitation abusive est passible de peine.**

### 2.3 Déclaration de conformité



L'appareil correspond aux normes et directives actuelles de l'Union européenne. Nous l'attestons dans la déclaration de conformité CE. Nous vous ferons volontiers parvenir sur demande la déclaration de conformité correspondante.

## 3. Transport, emballage et stockage

### 3.1 Inspection suite au transport

Vérifier l'intégralité et l'absence de dommages dus au transport dès réception du produit. En cas de dommages identifiables extérieurement dus au transport, refuser ou accepter le produit livré uniquement sous réserve.

Noter l'étendue du dommage sur les documents de transport/le bon de livraison du transporteur. Engager une réclamation.

Dès détection des défauts cachés, formuler immédiatement une réclamation, les prétentions à dommages et intérêts étant valables uniquement dans les délais prescrits.

### 3.2 Emballage

Ne jeter le carton extérieur de l'appareil. Vous en avez besoin éventuellement pour garder l'appareil, lors d'un déménagement ou lorsque vous devez envoyer l'appareil à notre service après-vente en cas d'éventuels dommages. Retirer complètement les emballages extérieur et intérieur avant la mise en service de l'appareil.



#### **INDICATION !**

**Si vous désirez éliminer l'emballage, respectez les consignes en vigueur dans votre pays. Réintroduisez les matériaux d'emballage récupérables dans le circuit de recyclage.**

Contrôlez si l'appareil et les accessoires sont complets. S'il devait manquer des éléments, veuillez contacter notre service après-vente.

### 3.3 Stockage

Garder les emballages fermés jusqu'à l'installation de l'appareil et en respectant les indications d'installation et de stockage apposées à l'extérieur.

Stocker les emballages uniquement dans les conditions suivantes :

- Ne pas garder les emballages à l'extérieur.
- Les tenir à l'abri de l'humidité et de la poussière.
- Ne pas les exposer aux fluides agressifs.
- Les protéger des rayons du soleil.
- Eviter les secousses mécaniques.
- En cas de stockage prolongé (> 3 mois), contrôler régulièrement l'état général de tous les éléments et de l'emballage.  
Si nécessaire, les rafraîchir et les renouveler.



## 4. Données techniques

### 4.1 Indications techniques

<b>Désignation</b>	<b>Machine à café „Contessa 1000“</b>
Code-No. :	<b>A190053</b>
Confection :	acier nickel-chrome
Alimentation :	2,0 kW / 230 V 50 Hz
Temps de préparation:	7 minutes par cafetière en verre
Quantité minimale par préparation :	0,5 litre
Rendement à l'heure:	16 litres
Dimensions:	L 215 x P 385 x H 460 mm
Accessoires :	1 cafetière en verre (1,8 litre)
Poids :	6,5 kg

Sous réserve de modifications techniques !

### Accessoires supplémentaires (non compris avec l'appareil)

	<p><b>Filtres en papier Bartscher</b> (Paquet de 1000 filtres)</p> <p><b>Filtres en papier Bartscher</b> (Paquet de 250 filtres)</p>	<p><b>Code-No.: 190014</b></p> <p><b>Code-No.: 190015250</b></p>
	<p><b>Cafetière en verre pour machine à café</b> <b>Cafetière de rechange universelles</b> Capacité: 1,8 litres</p>	<p><b>Code-No. : 190127</b></p>
	<p><b>Bartscher</b> <b>Détartrant Rapide pour machine à café</b> (30 sachets de 15 g)</p>	<p><b>Code-No.: 190065</b></p>

## 4.2 Aperçu des composants



### INDICATION !

Sur la page dépliant du mode d'emploi sont présentées les pièces les plus importantes de la machine à café. Durant la lecture, cette page devrait être constamment ouverte.

- 1** Plaque chauffante supérieure
- 2** Interrupteur **MARCHE/ARRET** de la plaque chauffante supérieure
- 3** Interrupteur **MARCHE/ARRET** de la cafetière
- 4** Réservoir d'eau
- 5** Plaque chauffante inférieure
- 6** Cafetière en verre
- 7** Panier du filtre
- 8** Couvercle de l'ouverture de remplissage d'eau froide
- 9** Lampe témoin rouge (Indicateur de service)
- 10** Bouchon de vidange
- 11** Câble d'alimentation
- 12** Bouton **RESET**

## 5. Installation et utilisation

### 5.1 Installation

#### Mise en place

- Déballez l'appareil et éliminez tout le matériel d'emballage.



#### **ATTENTION !**

**Ne jamais retirer de l'appareil les plaques signalétiques et les étiquettes d'avertissement.**

- Placer l'appareil sur une surface égale, stable, sèche, résistante à l'eau, et résistante aux températures élevées.
- **Ne jamais** placer l'appareil au bord d'une table pour éviter qu'il ne se renverse ou qu'il tombe.
- **Ne jamais** placer l'appareil dans un environnement humide ou mouillé.
- **Ne jamais** placer l'appareil sur une surface inflammable.
- Installer l'appareil de manière à ce que la prise de courant soit accessible afin de pouvoir débrancher rapidement l'appareil en cas de besoin.

#### Branchement



**DANGER ! Risque d'électrocution ou de choc électrique !**  
**En cas d'installation non conforme, l'appareil peut entraîner des blessures !**

**Avant l'installation, veuillez comparer les données du réseau local de distribution d'énergie avec les données techniques de l'appareil (voire la plaque signalétique). Ne brancher l'appareil qu'en cas de pleine conformité !**

**L'appareil peut être branché qu'à une prise monophasée avec mise à la terre et installée convenablement.**

- Le circuit électrique de la prise de courant doit être protégé par un fusible de min. 16A. Brancher directement l'appareil à une prise murale; ne pas utiliser de multiprises ou de rallonges.

## 5.2 Utilisation



### ATTENTION !

Ne versez jamais d'eau chaude dans le réservoir d'eau. Ne versez pas d'eau dans l'appareil chaud ; laissez d'abord refroidir la machine à café.

### Avant la première utilisation

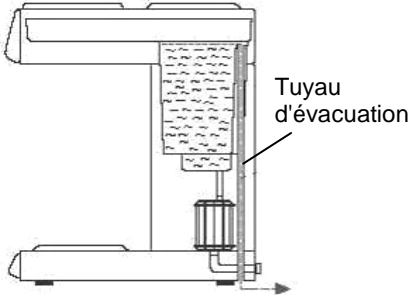
- Faire passer de l'eau 2 ou 3 fois **sans ajouter de café** avant la première utilisation de la machine à café afin de rincer l'appareil (point „Préparation du café“, Etape 1 à 8).
  - En raison de la construction du système, une faible quantité d'eau reste dans le fond du réservoir. En tenir compte lors des remplissages suivants.
  - Toujours remplir le réservoir de la quantité d'eau pouvant être contenue par le cafetière en verre fournie avec l'appareil. La quantité de café passée correspond à la quantité d'eau remplie.
  - Si un surplus d'eau est versé dans le réservoir, l'excès s'écoule par le tuyau d'évacuation.
- 
- Avant d'utiliser le cafetière en verre et le panier de réception du filtre, bien les nettoyer à l'eau chaude et avec un produit de nettoyage doux et ensuite les rincer à l'eau claire et bien les sécher.
  - Essuyer le boîtier de l'appareil avec une lavette humide et le sécher avec un chiffon doux.
  - Brancher l'appareil à une prise de courant simple et adéquate.
  - La machine à café est prête à l'emploi.



## Préparation du café

1. Retirer le panier pour le filtre et y placer un filtre adéquat de la firme Bartscher (Code-No. **190014** ou **190015250**).
2. Verser la quantité de café désirée dans le filtre en papier (env. 6 g par tasse).
3. Fixer le panier pour le filtre dans la glissière et le pousser jusqu'à son enclenchement.
4. Verser la quantité **d'eau froide, fraîche et potable** désirée dans le réservoir, max. **1,8 Litre**. Il faut prendre en considération la quantité minimale d'eau 0,5 litre.



### ATTENTION !

**Ne remplir le réservoir qu'avec de l'eau fraîche et potable.**

**Ne jamais verser de sucre, de café ou de thé dans l'orifice de remplissage de la machine à café et ne jamais y verser de lait!**

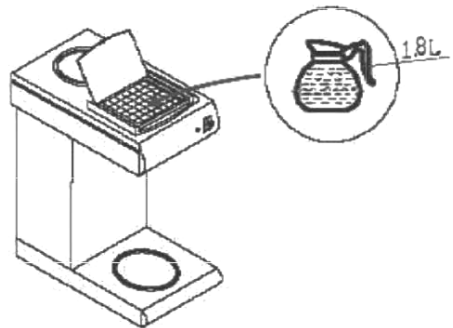

5. Placer le cafetière en verre sur la plaque chauffante inférieure de manière à ce que l'orifice de remplissage de la cafetière se trouve sous l'orifice d'écoulement du panier du filtre.
6. Allumer la machine à café à l'aide de l'interrupteur principal. Le témoin de contrôle s'allume.
7. Après un court instant le café chaud commence à s'écouler dans le cafetière en verre.



### ATTENTION !

**Durant le fonctionnement de l'appareil, un bruit d'eau qui s'écoule se fait entendre. Une faible quantité de vapeur d'eau s'échappe alors de la machine à café.**

8. A la fin du processus de préparation du café, la machine à café s'éteint automatiquement et le témoin de contrôle rouge (sur l'interrupteur principal de l'appareil) s'éteint. Le café est prêt à être servi.

## 6. Nettoyage et détartrage



### AVERTISSEMENT !

Avant de nettoyer l'appareil, vous devez le débrancher de l'alimentation électrique (retirer la fiche!).

L'appareil n'est pas adapté à un rinçage direct à l'eau.

Par conséquent, ne pas utiliser de jet d'eau sous pression pour nettoyer l'appareil !

Veillez à ce que l'eau ne pénètre pas à l'intérieur de l'appareil.

### Nettoyage régulier



### ATTENTION !

Avant de nettoyer, déplacer ou transporter la machine à café, il est impératif de vider toujours le réservoir d'eau.

- Comme une faible quantité d'eau (conformément au fonctionnement du système) reste toujours dans le tuyau et dans le réservoir, si l'appareil ne devait être utilisé durant une plus longue période, vider les restes d'eau à l'aide **du bouchon de vidange se trouvant (en bas) à l'arrière de l'appareil** et nettoyer l'appareil.

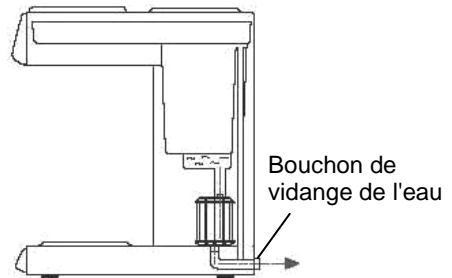

### AVERTISSEMENT! Risques de brûlures!

Ne vider l'eau que lorsque l'appareil et l'eau ont entièrement refroidi.

Remplacer ensuite le bouchon de vidange et bien le revisser.

- Lors des périodes d'inutilisation courtes il suffit de rincer l'appareil en le faisant fonctionner une fois sans café moulu.
- En cas d'inutilisation prolongée, veuillez répéter les étapes 1 à 8 (point „**Préparation du café**“) sans café moulu.
- Après toute utilisation, le cafetière en verre ainsi que le compartiment à filtre devraient être rincés.

- N'utiliser qu'un chiffon doux et ne **jamais** utiliser une sorte de chiffon sous risque de rayer le métal.
- Les liquides vaisselle simples et l'eau suffisent amplement pour ôter les empreintes de doigts, les impuretés ou la saleté.
- Il est possible d'utiliser occasionnellement aussi des solutions de vinaigre et d'eau, ainsi que des produits nettoyants doux courants ou des détergents en vente dans le commerce pour nettoyer les surfaces en acier inoxydable.
- Utiliser, après le nettoyage, un chiffon doux et sec pour essuyer et polir la surface.

## Détartrage régulier



### ATTENTION !

**Afin de prolonger la durée de vie de l'appareil et de garder un café infusé de bonne qualité, la machine à café doit être régulièrement détartrée!**

**Les réclamations ne sont pas reconnues si la machine à café n'a pas été nettoyé des dépôts de calcaire régulièrement comme cela est décrit dans le mode d'emploi.**

**Dans le cas de telles réclamations, une réparation sous garantie ne peut être effectuée!**

- Pendant le service de la machine à café, en fonction de la dureté de l'eau locale, un entartrage des composants intérieurs survient. Afin de conserver l'état optimal de l'appareil et afin d'assurer le meilleur résultat pour chaque préparation de café, il est nécessaire d'effectuer un détartrage de l'appareil de temps en temps.
- À l'utilisation intensive l'appareil doit être détartré, dégraissé et détaché du café et des sédiments difficiles **chaque deux semaines**.
- **Pour le nettoyage**, utiliser un produit pour cafetière, disponible dans le commerce.
- Si la préparation de café dure plus longtemps que d'habitude ou si les bruits d'ébullition se renforcent ou si la machine à café s'éteint bien qu'il reste encore de l'eau dans le réservoir (par ex. en cas d'eau calcaire), il est également recommandé d'effectuer un détartrage.
- Pour le **détartrage de l'appareil** nous vous conseillons le produit par nous testé **Bartscher „Détartrant Rapide pour machine à café“**:  
**(Code-No. : 190065; Conditionnement: 30 doses chaque 15 g).**
- Dissoudre le contenu de **l'échantillon jointe (15 g) de produit détartrant** dans env. **1 - 1,5 litres** d'eau.
- Verser la solution avec du produit détartrant dans le récipient d'eau du machine à café.
- Insérer le panier du filtre dans les glissières convenables (sans café).
- Placer le cafetière en verre vide sur la plaque inférieure de chauffage, au-dessous du panier du filtre.

- Mettre l'appareil en marche avec l'interrupteur, comme pour le travail normal.
- Après l'écoulement de quelques gouttes de solution dans la cafetière en verre arrêter l'appareil.
- Attendre 5 - 6 minutes que le reste de la solution agisse sur les sédiments, ensuite mettre l'appareil de nouveau en marche.
- Après avoir déversé toute la solution débrancher l'appareil et enlever la solution.
- Après avoir fini le détartrage répéter le procès de bouillonnement 2 - 3 fois avec de l'eau propre, selon les indications du mode d'emploi. Ensuite il faut déverser l'eau restant dans la cafetière par la vis d'écoulement dans la paroi arrière (en bas) de l'appareil.
- Rincer plusieurs fois le cafetière en verre dans l'eau chaude.
- L'appareil est de nouveau prêt à griller.
- Après le détartrage il faut minutieusement laver les mains.



## **AVERTISSEMENT!**

**Ne pas laisser le percolateur sans surveillance pendant le procès de détartrage !  
Pendant le détartrage utiliser des gants et lunettes de protection !**

## **Nettoyage du cafetière en verre**

L'eau dure peut laisser un résidu minéral blanc à l'intérieur du cafetière en verre. Le café tend à tacher ces résidus ce qui laisse des résidus bruns. Pour enlever ces résidus, effectuez les étapes suivantes :

1. Prenez une solution d'eau et de vinaigre à parts égaux.
2. Laissez cette solution pendant env. 20 minutes dans le cafetière en verre et videz-la ensuite.
3. Rincez soigneusement le cafetière en verre et séchez-la à l'aide d'un chiffon doux. Ne pas utiliser des chiffons ou d'éponges gros. Cela peut entraîner des rayures.

## **Stockage de l'appareil**

- Si l'appareil doit rester longtemps inutilisé, veuillez le nettoyer conformément aux indications plus haut et le stocker dans un lieu sec, propre, à l'abri du gel, du soleil, et hors de portée des enfants. Ne pas placer d'objets lourds sur l'appareil.

## 7. Anomalies de fonctionnement

En cas de panne, débrancher l'appareil de l'alimentation électrique. Consultez le tableau suivant pour vérifier s'il est possible d'éliminer le problème de fonctionnement avant d'appeler nos services ou de contacter le vendeur.

PROBLEME	CAUSE	REMEDE
L'appareil est mis en marche, mais la lampe témoin ne s'allume pas.	<ul style="list-style-type: none"> <li>La prise n'est pas branchée correctement.</li> <li>Le fusible de l'alimentation électrique a déclenché.</li> <li>Le témoin lumineux est défectueux.</li> <li>L'interrupteur est défectueux.</li> </ul>	<ul style="list-style-type: none"> <li>Brancher la prise correctement.</li> <li>Contrôler le fusible, tester l'appareil en le branchant dans une autre prise</li> <li>Contacter le revendeur.</li> <li>Contacter le revendeu.r</li> </ul>
L'appareil est mis en marche, mais ne fonctionne pas.	<ul style="list-style-type: none"> <li>L'appareil est entartré.</li> </ul>	<ul style="list-style-type: none"> <li>Débrancher la prise et laisser refroidir l'appareil , appuyez sur bouton <b>RESET</b> sur le dos de l'appareil. Détartrer l'appareil.</li> </ul>
L'appareil s'éteint.	<ul style="list-style-type: none"> <li>La protection contre la surchauffe a été déclenchée.</li> <li>Le thermostat est endommagé.</li> </ul>	<ul style="list-style-type: none"> <li>Débrancher la prise et laisser refroidir l'appareil d'abord. Appuyez sur bouton <b>RESET</b> sur le dos de l'appareil.</li> <li>Contacter le revendeur.</li> </ul>
L'appareil est branché, le témoin s'allume mais l'eau chaude ne s'écoule pas.	<ul style="list-style-type: none"> <li>La résistance principale est endommagée.</li> <li>Le thermostat est endommagé.</li> </ul>	<ul style="list-style-type: none"> <li>Contacter le revendeur.</li> <li>Contacter le revendeur.</li> </ul>
L'appareil est branché, le témoin ne s'allume pas et l'eau chaude ne s'écoule pas.	<ul style="list-style-type: none"> <li>La plaquette électronique de contrôle est endommagée.</li> <li>L'interrupteur de remplissage est endommagé.</li> </ul>	<ul style="list-style-type: none"> <li>Contacter le revendeur.</li> <li>Contacter le revendeur.</li> </ul>
Après le branchement de l'appareil le fusible brûle immédiatement.	<ul style="list-style-type: none"> <li>Court-circuit électrique.</li> </ul>	<ul style="list-style-type: none"> <li>Contacter le revendeur.</li> </ul>

**Si vous ne parvenez pas à supprimer la cause du mauvais fonctionnement:**

- ne pas ouvrir l'enceinte de l'appareil,
- informer le point de service client ou contacter votre vendeur en fournissant les informations suivantes :
  - le type de panne;
  - le numéro d'article et de série (consulter la plaque nominale au dos de l'appareil).

## 8. Elimination des éléments usés

### Appareils usagés

Procéder à l'élimination de l'appareil usagé à la fin de sa durée de vie conformément aux prescriptions nationales. Il est recommandé de contacter une entreprise spécialisée dans la gestion des éléments usés ou de contacter le département d'élimination de votre commune.



**AVERTISSEMENT !**

**Afin d'exclure l'abus et les risques encourus, rendre l'appareil usagé inutilisable avant son élimination. Débrancher pour cela l'appareil de l'alimentation secteur et retirer le câble d'alimentation de l'appareil.**



**ATTENTION !**



**Pour l'élimination de l'appareil veuillez respecter les prescriptions en vigueur dans votre pays et votre commune.**

---

**NEDERLANDS****Inhoudsopgave**

<b>1. Veiligheid .....</b>	<b>56</b>
1.1 Symboolverklaring .....	56
1.2 Veiligheidsaanwijzingen .....	57
1.3 Reglementair gebruik .....	60
<b>2. Algemeen .....</b>	<b>61</b>
2.1 Aansprakelijkheid en vrijwaring .....	61
2.2 Auteursrecht .....	61
2.3 Verklaring van Conformiteit .....	61
<b>3. Transport, verpakking en bewaring .....</b>	<b>62</b>
3.1 Controle bij aflevering .....	62
3.2 Verpakking .....	62
3.3 Bewaring .....	62
<b>4. Specificaties .....</b>	<b>63</b>
4.1 Technische Gegevens .....	63
4.2 Overzicht van onderdelen .....	64
<b>5. Installatie en bediening .....</b>	<b>65</b>
5.1 Installatie .....	65
5.2 Bediening .....	66
<b>6. Reiniging en ontkalking .....</b>	<b>68</b>
<b>7. Mogelijke storingen .....</b>	<b>71</b>
<b>8. Afvalverwijdering .....</b>	<b>72</b>

Bartscher GmbH  
Franz-Kleine-Str. 28  
D-33154 Salzkotten  
Germany

Tel.: +49 (0) 5258 971-0  
Fax: +49 (0) 5258 971-120



**Lees voor het gebruik de gebruiksaanwijzing door en bewaar hem op een goed bereikbare plaats!**

Deze gebruiksaanwijzing bevat de beschrijving van de installatie, de bediening en het onderhoud van het apparaat en dient als belangrijke informatiebron en naslagwerk.

De kennis en het in acht nemen van alle hier beschreven veiligheidsvoorschriften en instructies is een voorwaarde voor veilig en juist gebruik van het apparaat.

Daarom moeten de voor het toepassingsgebied van het apparaat geldende lokale voorschriften inzake ongevallenpreventie en algemene veiligheidsvoorschriften worden opgevolgd.

De gebruiksaanwijzing is een integraal onderdeel van het product en moet altijd binnen handbereik bewaard worden, zodat deze installatie-, bedienings-, onderhouds- en reinigingspersoneel er gebruik van kan maken.

Als u het apparaat overdraagt aan een derde dient u deze gebruiksaanwijzing ook mee te geven.

## 1. Veiligheid

Het apparaat is gemaakt volgens de laatste stand der techniek. Het kan echter een bron van gevaar vormen als het apparaat niet in overeenstemming met zijn bestemming gebruikt wordt.

Alle personen die het apparaat gebruiken, moeten zich houden aan de aanbevelingen en aanwijzingen uit deze gebruiksaanwijzing.

### 1.1 Symboolverklaring

Belangrijke veiligheids- en technische instructies zijn in deze gebruiksaanwijzing aangeduid door symbolen. Deze instructies moeten bij het gebruik van dit apparaat absoluut in acht worden genomen om ongelukken, gevaar voor personen of materiële schade te vermijden.



**GEVAAR!**

Dit symbool wijst op direct gevaar dat kan leiden tot ernstig lichamelijk letsel of de dood.



**WAARSCHUWING!**

Dit symbool wijst op onveilige situaties die kunnen leiden tot zwaar lichamelijk letsel of de dood.





### HEET OPPERVLAK!

Dit symbool waarschuwt ervoor dat het werkende apparaat een heet oppervlak heeft. Veronachtzaming van de waarschuwing kan verbranding veroorzaken!



### VOORZICHTIG!

Dit symbool wijst op de mogelijkheid van het ontstaan van onveilige situaties die kunnen leiden tot lichte verwondingen of beschadiging, storingen in de werking of vernietiging van het apparaat.



### TIP!

Dit symbool wijst op adviezen en informatie waarmee de bediening van het apparaat efficiënt en storingsvrij blijft.

## 1.2 Veiligheidsaanwijzingen

- Het apparaat mag worden gebruikt door **kinderen vanaf 8 jaar** en door personen met fysieke, sensorische of verstandelijke beperkingen, met weinig ervaring en/of kennis, wanneer dit onder toezicht gebeurt of nadat zij zijn geïnstrueerd over veilig gebruik van het apparaat en zij begrijpen welke gevaren het gebruik van het apparaat met zich meebrengt. **Kinderen** mogen niet met het apparaat spelen. **Kinderen** mogen het apparaat niet schoonmaken of **onderhoud plegen**, tenzij ze ouder zijn dan 8 jaar en onder toezicht staan. **Kinderen jonger dan 8 jaar** mogen zich niet in de buurt van het apparaat en de aansluitingskabel bevinden.
- Laat het apparaat **nooit** zonder toezicht werken.
- Gebruik het apparaat uitsluitend in gesloten ruimten.
- Het apparaat is niet bestemd voor aansluiting op een tijdschakelaar of werking met een afstandsbediening.
- Het apparaat mag alleen gebruikt worden als het zich in goede technische en veilige staat bevindt.
- Voorkom dat kinderen in contact kunnen komen met verpakkingsmaterialen als plastic zakken en elementen van polystyreen.  
**Verstikkingsgevaar!**

- Onderhoud- en reparatiewerkzaamheden mogen alleen door gekwalificeerde vaklui worden uitgevoerd, onder gebruikmaking van originele reserveonderdelen en accessoires. **Probeer u nooit zelf het apparaat te repareren!**
- Gebruik uitsluitend accessoires en onderdelen die door de fabrikant worden aanbevolen. De garantie vervalt als er andere accessoires worden gebruikt, ze kunnen gevaarlijk zijn voor de gebruiker, schade aan het apparaat veroorzaken en leiden tot lichamelijke letsel.
- Om gevaren te vermijden en om de optimale werking te garanderen mag het apparaat zonder uitdrukkelijke toestemming van de fabrikant niet veranderd of omgebouwd worden.



## **GEVAAR! Gevaar voor elektrische schokken!**

Houd u aan onderstaande veiligheidsaanwijzingen om het gevaar te voorkomen.

- Let erop dat de voedingskabel niet in contact komt met warmtebronnen en scherpe randen. Laat de voedingskabel niet van de tafel of het aanrecht naar beneden hangen. Zorg ervoor dat niemand op de kabel kan stappen of erover kan struikelen.
- De voedingskabel niet knikken, pletten of knopen en altijd volledig uitrollen. Plaats het apparaat of andere voorwerpen nooit op de voedingskabel.
- Leg de voedingskabel niet op vloerbedekking of andere brandbare materialen. De voedingskabel niet bedekken. Houd de voedingskabel verwijderd van de werkplek en dompel hem niet onder in water of andere vloeistoffen.
- Controleer de voedingskabel regelmatig op beschadigingen. Het apparaat niet gebruiken wanneer de voedingskabel beschadigd is. Laat een beschadigde voedingskabel vervangen door de servicedienst of een gekwalificeerde elektricien om gevaar te voorkomen.
- Trek de voedingskabel altijd aan de stekker uit het stopcontact.
- Het apparaat nooit aan de voedingskabel verplaatsen, optillen of voortbewegen.
- Maak de behuizing onder geen enkel beding open. Bij aanraking van de elektrische aansluitingen of veranderingen van de elektrische of mechanische constructie bestaat gevaar voor elektrische schokken.

- Dompel het apparaat, de voedingskabel en de stekker nooit onder in water of andere vloeistoffen.
- Gebruik geen bijtende reinigingsmiddelen en zorg ervoor, dat er geen water in het apparaat komt.
- Het apparaat **nooit** bedienen met natte of vochtige handen of terwijl u op een natte vloer staat.
- Trek de stekker uit het stopcontact
  - als u het apparaat niet gebruikt;
  - als er tijdens het gebruik storingen optreden;
  - vóór reiniging van het apparaat.



### **HEET OPPERVLAK! Gevaar voor verbranding!**

Houd u aan onderstaande veiligheidsaanwijzingen om het gevaar te voorkomen.

- Tijdens de werking zijn de bovenste warmtehoudende plaat (als deze aangezet is met de **AAN/UIT** schakelaar) en de onderste warmtehoudende plaat erg heet. Om brandwonden te voorkomen deze oppervlakken niet aanraken.
- Ook na het uitschakelen van de warmtehoudende plaat is deze nog een tijdje heet. Voordat u begint met het reinigen van het apparaat, alvorens het verschuiven of verplaatsen, eerst af laten koelen.



### **WAARSCHUWING! Gevaar voor brandwonden door stoom en heet water!**

Houd u aan onderstaande veiligheidsaanwijzingen om gevaar te voorkomen:

- Tijdens het kookproces ontsnapt een beetje hete stoom. Wees daarom voorzichtig bij het uitnemen koffiekan van glas van de onderste basis om verbrandingen te voorkomen.
- Verwijder het water pas uit het waterreservoir als het apparaat en het water voldoende zijn afgekoeld. Schroef de aftapschroef opnieuw goed vast.



## VOORZICHTIG!

Houd u aan onderstaande aanwijzingen om mogelijke beschadiging van het apparaat te voorkomen:

- Maak het apparaat **nooit** schoon in de afwasmachine.
- Gebruik geen scherpe voorwerpen of ruwe schuursponsjes om de oppervlakte schoon te maken.
- Gebruik het apparaat niet als het waterreservoir leeg is.

### 1.3 Reglementair gebruik

Veilige exploitatie van het apparaat is uitsluitend gewaarborgd bij gebruik dat in overeenstemming is met zijn bestemming en in lijn met de gegevens uit de gebruiksaanwijzing.

Alle technische handelingen, inclusief montage en onderhoud, mogen uitsluitend worden uitgevoerd door een gekwalificeerde klantenservice.

**De koffiemachine** is uitsluitend bestemd voor het **zetten van koffie** met behulp van gemalen koffie en koud water.

**De koffiemachine** mag o.a. niet worden gebruikt voor:

- het verwarmen of koken van vloeistoffen die suiker, zoetmiddelen, zuren, logen of alcohol bevatten;
- het vullen of verhitten van vloeistoffen of substanties die licht ontvlambaar, zeer vluchtig of schadelijk voor de gezondheid zijn, of hiermee vergelijkbare stoffen.



## VOORZICHTIG!

Elk gebruik van het apparaat voor andere en/of afwijkende doeleinden dan waarvoor het bestemd is, is verboden en wordt aangemerkt als niet in overeenstemming met zijn bestemming.

Alle vorderingen, ongeacht in welke vorm op de fabrikant en/of zijn gemachtigde met betrekking tot schade die is veroorzaakt door oneigenlijk gebruik, zijn uitgesloten.

Voor alle schade die is veroorzaakt door verkeerde bediening van het apparaat is alleen en uitsluitend de gebruiker aansprakelijk.

## 2. Algemeen

### 2.1 Aansprakelijkheid en vrijwaring

Alle gegevens en tips die zijn opgenomen in deze gebruiksaanwijzing zijn samengesteld rekening houdend met de geldende voorschriften, de actuele technische stand van zaken en onze langdurige inzichten en ervaring.

Ook de tekst van deze gebruiksaanwijzing is zo goed mogelijk vertaald. Wij zijn echter niet aansprakelijk voor eventuele fouten in de vertaling. Doorslaggevend is de bijgevoegde Duitse versie van deze gebruiksaanwijzing.

Het geleverde apparaat kan bij speciale bestellingen, aanvullende bestelopties of vanwege de nieuwste technische ontwikkelingen afwijken van de hier beschreven regels en grafische afbeeldingen.



#### **VOORZICHTIG!**

**Lees deze gebruiksaanwijzing aandachtig door, voordat u handelingen verricht met het apparaat, met name voordat u het in gebruik neemt.**

De producent is niet aansprakelijk voor de schade en gebreken die zijn ontstaan als gevolg van:

- het niet in acht nemen van de aanwijzingen voor bediening en reiniging;
- oneigenlijk gebruik;
- het aanbrengen van wijzigingen door de gebruiker;
- de toepassing van ongeoorloofde reserveonderdelen.

Wij behouden ons het recht voor om technische veranderingen in het product aan te brengen die leiden tot verbetering van de gebruikseigenschappen en de verdere ontwikkeling van het apparaat.

### 2.2 Auteursrecht

De gebruiksaanwijzing en de erin opgenomen teksten, tekeningen, foto's en andere afbeeldingen zijn auteursrechtelijk beschermd. Niets (ook gedeeltelijk) uit deze uitgave mag in ongeacht welke vorm worden veelevoudigd, verwerkt en/of gepubliceerd zonder voorafgaande schriftelijke toestemming van de fabrikant. Overtreding van het bovenstaande verplicht tot schadevergoeding. Wij behouden ons het recht voor tot verdere vorderingen.



#### **TIP!**

**De inhoudelijke gegevens, teksten, tekeningen, foto's en andere afbeeldingen vallen onder het auteursrechten het recht op de bescherming van de industriële eigendom. Ieder misbruik is strafbaar.**

### 2.3 Verklaring van Conformiteit



Het apparaat beantwoordt aan de actuele EU-normen en richtlijnen. Dit bevestigen we in de EG-verklaring van Conformiteit. Indien gewenst, sturen we u graag de betreffende Verklaring van Conformiteit toe.

## 3. Transport, verpakking en bewaring

### 3.1 Controle bij aflevering

Als het apparaat afgeleverd is, onmiddellijk controleren of het compleet en zonder transportschade is. Als er duidelijk zichtbare transportschade is, het geleverde apparaat niet of alleen onder voorbehoud aannemen.

De schade opschrijven op de transportdocumenten/ het leveringsdocument van de leverancier. Vervolgens reclameren.

Verborgene gebreken onmiddellijk nadat ze zijn geconstateerd, reclameren, omdat eisen tot schadevergoeding alleen binnen de reclamatieperiode mogelijk zijn.

### 3.2 Verpakking

Gooi het verpakkingsmateriaal van het apparaat niet weg. U kunt het eventueel gebruiken voor het bewaren van het apparaat, bij een verhuizing of als u het apparaat bij eventuele schade aan ons servicepunt moet sturen. Verwijder voor de ingebruikname het buitenste en binnenste verpakkingsmateriaal volledig van het apparaat.



**Indien u de verpakking wilt weggoaien, let dan op de in uw land geldende regels. Lever het verwerkbare verpakkingsmateriaal aan voor recycling.**

Controleer of het apparaat en de accessoires compleet zijn. Indien er onderdelen ontbreken, neem dan contact op met onze Klantenservice.

### 3.3 Bewaring

Bewaar de gesloten verpakking tot de installatie en volgens de op de buitenkant aangebrachte plaats- en bewaringsmarkering.

Verpakte apparaten alleen als volgt bewaren:

- Niet buitenshuis bewaren.
- Droog en stofvrij bewaren.
- Niet blootstellen aan agressieve middelen.
- Tegen straling van de zon beschermen.
- Mechanische schokken vermijden.
- Bij langere bewaring (> 3 maanden) regelmatig de algemene toestand van alle bestanddelen en van de verpakking controleren. Indien nodig verbeteren of vernieuwen.



## 4. Specificaties

### 4.1 Technische Gegevens

<b>Naam</b>	<b>Koffiemachine „Contessa 1000“</b>
Art. nr.:	<b>A190053</b>
Uitvoering:	Chroomnikkelstaal
Vermogen:	2,0 kW / 230 V 50 Hz
Zettijd:	ca. 7 minuten per koffiekkan van glas
Minimale zet-hoeveelheid:	0,5 liter
Capaciteit per uur:	16 liter
Afmetingen:	B 215 x D 385 x H 460 mm
Accessoires:	1 kan van glas (1,8 liter)
Gewicht:	6,5 kg

Wijzigingen voorbehouden!

### Extra accessoires (niet meegeleverd)

	<p><b>Bartscher koffiefilters</b> (1000 filters per doos)</p> <p><b>Bartscher koffiefilters</b> (250 filters per doos)</p>	<p><b>Art. nr.: 190014</b></p> <p><b>Art. nr.: 190015250</b></p>
	<p><b>Koffiekkan van glas</b> <b>Universele kan</b> Inhoud: 1,8 liter</p>	<p><b>Art. nr.: 190127</b></p>
	<p><b>Bartscher</b> <b>Snelontkalker voor</b> <b>koffiemachines</b> (30 zakjes à 15 gram)</p>	<p><b>Art. nr.: 190065</b></p>

## 4.2 Overzicht van onderdelen

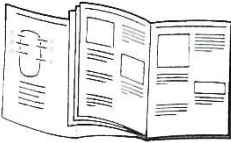

**TIP!**

Op de uitklapbare bladzijde van deze gebruiksaanwijzing staat een overzicht van de belangrijkste onderdelen van de koffiemachine. Houd deze bladzijde bij het lezen van de gebruiksaanwijzing altijd opengeklapt.

- 1** Warmhoudplaatje boven
- 2** Aan-/uitschakelaar van het warmhoudplaatje boven
- 3** Aan-/uitschakelaar van de koffiemachine
- 4** Waterreservoir
- 5** Warmhoudplaatje onder
- 6** Koffiekan van glas
- 7** Filterhouder
- 8** Deksel voor de vulopening voor koud water
- 9** Controlelampje (werkingsindicator)
- 10** Waterafvoerschroef
- 11** Aansluitkabel voor het lichtnet
- 12** RESET knop



## 5. Installatie en bediening

### 5.1 Installatie

#### Plaatsing

- Pak het apparaat uit en verwijder al het verpakkingsmateriaal.



**VOORZICHTIG!**

**Verwijder nooit het typeplaatje en waarschuwingsaanduidingen van het apparaat.**

- Plaats het apparaat op een vlakke, stabiele, droge en watervaste ondergrond die bestand is tegen hoge temperaturen.
- Zet het apparaat **nooit** dicht bij de rand van de tafel om omkiepen of vallen te voorkomen.
- Plaats het apparaat **nooit** in een vochtige of natte omgeving.
- Zet het apparaat **nooit** op een brandbare ondergrond.
- Plaats het apparaat **nooit** in de buurt van open vuur, elektrische kachels, verwarmingsketels of andere warmtebronnen.
- Stel het toestel zo op dat de netstekker toegankelijk is zodat het toestel indien nodig snel van het stroomnet gescheiden kan worden.

#### Aansluiting



**GEVAAR! Gevaar voor elektrische schokken!**

**Wanneer het apparaat niet juist is geïnstalleerd kan het lichamelijk letsel veroorzaken!**

**Vergelijk de gegevens van het lokale elektriciteitsnet met de technische gegevens van het apparaat (zie het typeplaatje) voordat u het installeert. Sluit het apparaat alleen aan wanneer deze volledig met elkaar overeenstemmen!**

**Het apparaat mag uitsluitend aangesloten worden op correct geïnstalleerde, enkelvoudige gearde stopcontacten.**

- Elk elektrisch circuit van stopcontacten moet met minstens 16A afgezekerd worden. Sluit het toestel enkel direct op een wandstopcontact aan; verdelers of meervoudige stopcontacten mogen niet gebruikt worden.

## 5.2 Bediening



### VOORZICHTIG!

Vul de watercontainer nooit met heet water.

Vul het hete apparaat niet bij met water. Het apparaat moet eerst afkoelen.

### Voor het eerste gebruik

- Laat voor het eerste gebruik 2 - 3 keer water door de koffiemachine **zonder** gemalen koffie lopen om het apparaat door te spoelen (hoofdstuk „**Koffiezetten**“, stappen 1 - 8).
  - Vanwege de constructie blijft er na het eerste gebruik altijd een beetje water in het waterreservoir achter. Houd hier rekening mee als u de volgende keer vult met water.
  - Doe nooit meer water in het waterreservoir dan past in de koffiekannetje van glas die is meegeleverd met het apparaat. De hoeveelheid koffie die wordt gezet komt overeen met de hoeveelheid water in het waterreservoir.
  - Als u per ongeluk meer water in het waterreservoir doet, loopt het teveel weg via de overloopslang.
- 
- Reinig vóór gebruik de koffiekannetje van glas en filterhouder zorgvuldig met warm water en een mild schoonmaakmiddel en spoel ze vervolgens om in schoon water. Droog ze goed af.
  - Wrijf de behuizing van het apparaat schoon met een vochtig doekje en maak hem vervolgens droog met een droog doekje.
  - Sluit het apparaat aan op een geschikt enkelvoudig stopcontact.
  - De koffiemachine is klaar voor gebruik.

## Koffiezetten

1. Haal de filterhouder uit het apparaat en doe er een passend Bartscher koffiefilter in (Art. nr. **190014** of **190015250**).
2. Vul het papieren filter met de gewenste hoeveelheid gemalen koffie (ca. 6 g per kopje).
3. Plaats de filterhouder in de geleiders en schuif hem naar achter totdat hij vast klikt.
4. Vul het waterreservoir met de gewenste hoeveelheid **koud drinkwater, maximaal 1,8 liter**.

Let ook op de toegestane minimum-hoeveelheid, die ongeveer 0,5 liter bedraagt.



### VOORZICHTIG!

**Het waterreservoir uitsluitend vullen met vers drinkwater.**

**Nooit suiker, koffie, thee of koffie in de vulopening van de koffiemachine doen.  
Geen melk in het reservoir gieten!**

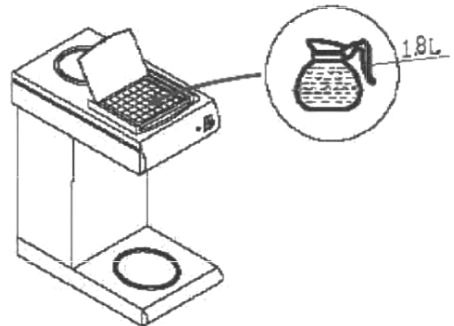

5. Zet de koffiekan van glas zodanig op de onderste warmhoudplaatje dat de opening van de koffiekan van glas zich onder de uitstroomopening van de filterhouder bevindt.
6. Schakel de koffiemachine in met behulp van de hoofdschakelaar. Het controlelampje gaat branden.
7. Na een poosje begint er hete koffie in de koffiekan van glas te lopen.



### TIP!

**Tijdens het koffiezetten hoort u hoe het hete water door de machine loopt.  
Op dit moment ontsnapt er een kleine hoeveelheid stoom.**

8. De koffiemachine schakelt zichzelf automatisch uit als het koffiezetproces is afgelopen, het rode controlelampje (werkingsindicator) dooft.  
De koffie is klaar om geserveerd te worden.

## 6. Reiniging en ontkalking



### WAARSCHUWING!

Koppel het apparaat los van het elektriciteitsnet (trek de stekker eruit!) voordat u begint met schoonmaken.

In verband hiermee mag u geen hogedruk waterstraal gebruiken om het apparaat te reinigen!

Zorg ervoor dat er geen water in het apparaat kan komen.

### Regelmatig reinigen



### VOORZICHTIG!

Het waterreservoir moet altijd leeggemaakt worden voordat de koffiemachine gereinigd, verplaatst of getransporteerd wordt.

- Omdat er vanwege de constructie in de leidingen en het waterreservoir van het apparaat e.d. altijd een beetje water achterblijft, moet dit als het apparaat langere tijd niet gebruikt wordt, uitgegoten worden of afgevoerd door middel van de **afvoerschroef die zich op de achterwand van het apparaat (onderaan) bevindt**, waarna het apparaat gereinigd moet worden.

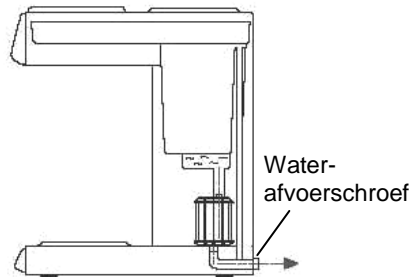

### WAARSCHUWING! Gevaar voor verbranding!

Het water pas verwijderen als het apparaat en het water zijn afgekoeld.

Draai aan het eind de afvoerschroef weer aan.

- Als u het apparaat voor kortere perioden niet gebruikt, kunt u ermee volstaan om schoon water door het apparaat te laten lopen, zonder koffie te gebruiken.
- Herhaal de stappen 1 - 8 (hoofdstuk „Koffiezetten“) zonder koffie te gebruiken, als het apparaat langere tijd niet is gebruikt.
- Spoel de koffiekann van glas en de filterhouder na elk gebruik om.
- Gebruik uitsluitend een zacht doekje. Gebruik **nooit** schurende schoonmaakmiddelen die krassen kunnen veroorzaken op het metaal.

- Gewone schoonmaakmiddelen en water zijn ruim voldoende om vingerafdrukken en verontreinigingen te verwijderen.
- In bijzondere situaties kunt u ook een oplossing van water en azijn toepassen, evenals gewone huishoudelijke schoonmaakmiddelen of in de handel verkrijgbare schoonmaakmiddelen voor roestvrij staal.
- Gebruik na reiniging een zacht, vochtig doekje om het oppervlak van het apparaat te drogen en te polijsten.

## Regelmatig ontkalken



### VOORZICHTIG!

**De koffiemachine moet regelmatig ontkalkt worden om de functionaliteit van het apparaat en de kwaliteit van de gezette koffie te kunnen handhaven! Reclamaties worden niet geaccepteerd als de koffiemachine niet regelmatig wordt ontkalkt – op de wijze die is omschreven in de gebruiksaanwijzing. Deze typen reclamaties worden niet gerepareerd in het kader van de garantie!**

- Tijdens het gebruik van de koffiemachine komt het, afhankelijk van de lokale waterhardheid, tot afzetting van kalk op de inwendige elementen van het apparaat. Het apparaat moet van tijd tot tijd ontkalkt worden om het in zo goed mogelijke conditie te houden en ervoor te zorgen dat elk koffiezetproces het best mogelijke resultaat geeft.
- Bij intensief gebruik moet het apparaat **elke twee weken** zorgvuldig gereinigd en ontkalkt worden om olie, koffievlekken en hardnekkige kalkaanslag te verwijderen.
- Gebruik voor het **reinigen algemeen in de handel verkrijgbare schoonmaakmiddelen** voor industriële koffiezetapparaten.
- Voer het hieronder beschreven ontkalkingsproces ook uit als het koffiezetproces langer duurt dan gewoonlijk, het kookgeluid harder is of als de machine uitschakelt terwijl er zich nog water in het waterreservoir bevindt (bv. in het geval van zeer kalkhoudend water).
- Voor het **ontkalken van het apparaat** bevelen wij u het door ons beproefde middel „**Bartscher Snelontkalker voor koffiemachines**“ aan:

**(Art. nr.: 190065: Verpakking: 30 zakjes à 15 gram).**

- Los de inhoud van één **zakje** (15 g) op in ca. **1 - 1,5 liter** water.
- Giet de oplossing met het ontkalkingsmiddel in het waterreservoir van de koffiemachine.
- Schuif de filterhouder in de geleiders (zonder koffie).
- Zet een lege koffiekop van glas op de opzetplaat, onder de filterhouder.
- Schakel het apparaat in zoals bij normaal gebruik.
- Schakel het apparaat uit als er een kleine hoeveelheid oplossing in de koffiekop van glas is gedruppeld.

- Wacht 5 - 6 minuten zodat de rest van de oplossing in kan werken op de kalkaanslag en schakel vervolgens het apparaat opnieuw in.
- Schakel het apparaat uit als de oplossing in zijn geheel door het apparaat is gelopen en verwijder de oplossing.
- Herhaal na het ontkalken het zetproces nog 2 - 3 maal met alleen water. Verwijder vervolgens het overgebleven water uit de machine door de afvoerschroef aan de achterkant (onder) van het apparaat los te draaien.
- Spoel de koffiekkan van glas een aantal keren om met warm water.
- Het apparaat is opnieuw klaar voor het zetten van koffie.
- Was na het ontkalken zorgvuldig uw handen.



## **WAARSCHUWING!**

**Laat tijdens het ontkalken de koffiemachine niet zonder toezicht achter!**

**Gebruik tijdens het ontkalken beschermende handschoenen en een veiligheidsbril!**

## **Reiniging de koffiekkan van glas**

Hard water kan aan de binnenkant van de kan witte, minerale aanslag achterlaten. Gewoonlijk verkleurt de koffie deze aanslag en laat op zijn beurt bruine aanslag achter. Handel op de volgende wijze om deze aanslag te verwijderen:

1. Maak een hete oplossing van half water, half azijn.
2. Laat deze oplossing ca. 20 minuten in de koffiekkan van glas staan en giet deze daar vervolgens weer uit.
3. Spoel de koffiekkan van glas zorgvuldig om en droog hem met een zacht doekje af. Gebruik geen schurende schoonmaakmiddelen omdat deze krassen op het oppervlak kunnen veroorzaken.

## **Bewaring van het apparaat**

- Wanneer u het apparaat gedurende langere tijd niet gebruikt, maak het dan schoon volgens bovenstaande aanwijzingen en sla het op op een droge, schone plaats die beschermd is tegen vorst, zonnestralen en buiten bereik van kinderen. Plaats geen zware voorwerpen op het apparaat.

## 7. Mogelijke storingen

Bij storingen koppelt u het apparaat los van het lichtnet. Controleer op basis van onderstaande tabel of de storing verholpen kan worden, voordat u de hulp van de service inroept of contact opneemt met de leverancier.

PROBLEEM	OORZAAK	OPLOSSING
<b>Het apparaat is ingeschakeld maar het controlelampje (stroom) brandt niet.</b>	<ul style="list-style-type: none"> <li>• De stekker zit niet goed in het stopcontact.</li> <li>• De zekering heeft de stroom verbroken.</li> <li>• Het controlelampje is kapot.</li> <li>• De schakelaar is kapot.</li> </ul>	<ul style="list-style-type: none"> <li>• Doe de stekker goed in het stopcontact.</li> <li>• Controleer de zekering, verbind het apparaat met een ander stopcontact.</li> <li>• Neem contact op met uw leverancier.</li> <li>• Neem contact op met uw leverancier.</li> </ul>
<b>Het apparaat is ingeschakeld maar het werkt niet.</b>	<ul style="list-style-type: none"> <li>• Het apparaat is verkalkt</li> </ul>	<ul style="list-style-type: none"> <li>• Haal de stekker uit het stopcontact en laat het apparaat afkoelen, druk op de <b>RESET</b> knop op de achterkant van het apparaat. Ontkalk het apparaat.</li> </ul>
<b>Het apparaat schakelt zichzelf uit.</b>	<ul style="list-style-type: none"> <li>• De bescherming tegen oververhitting is geactiveerd.</li> <li>• De thermostaat is kapot.</li> </ul>	<ul style="list-style-type: none"> <li>• Haal de stekker uit het stopcontact en laat het apparaat afkoelen, druk op de <b>RESET</b> knop op de achterkant.</li> <li>• Neem contact op met uw leverancier.</li> </ul>
<b>Het apparaat is ingeschakeld, het controlelampje brandt, maar er komt geen heet water uit.</b>	<ul style="list-style-type: none"> <li>• Het hoofdverwarmings-element is kapot.</li> <li>• De thermostaat is kapot.</li> </ul>	<ul style="list-style-type: none"> <li>• Neem contact op met uw leverancier.</li> <li>• Neem contact op met uw leverancier.</li> </ul>
<b>Het apparaat is ingeschakeld, het controlelampje brandt niet, er komt geen heet water uit.</b>	<ul style="list-style-type: none"> <li>• Het besturingsplaatje is kapot.</li> <li>• De schakelaar voor het vulniveau is kapot.</li> </ul>	<ul style="list-style-type: none"> <li>• Neem contact op met uw leverancier.</li> <li>• Neem contact op met uw leverancier.</li> </ul>
<b>Bij het inschakelen springt de zekering eruit.</b>	<ul style="list-style-type: none"> <li>• Kortsluiting.</li> </ul>	<ul style="list-style-type: none"> <li>• Neem contact op met uw leverancier.</li> </ul>

**Indien de functiestoornissen niet verwijderd kunnen worden:**

- Behuizing **niet** openen,
- Klantendienst informeren of contact opnemen met verkoper waarbij het volgende dient te worden opgegeven:
  - de aard van de werkingsstoornis;
  - het artikel- en serienummer (af te lezen op het typeplaatje aan de achterzijde van het apparaat).

## 8. Afvalverwijdering

### Oude apparaten

Het gebruikte apparaat moet worden verwijderd in overeenstemming met in uw land geldende voorschriften. Aanbevolen wordt om contact op te nemen met een bedrijf dat gespecialiseerd is in verwijdering.



**WAARSCHUWING!**

**Om misbruik en de daaraan verbonden gevaren te voorkomen, maakt u uw oude apparaat vóór de verwijdering onbruikbaar. Het apparaat uit het stopcontact halen en de aansluitkabel uit het apparaat verwijderen.**



**VOORZICHTIG!**



**Bij de verwijdering van het apparaat dient u de in uw land geldende voorschriften in acht te nemen.**



---

POLSKI

## Spis treści

<b>1. Bezpieczeństwo .....</b>	<b>74</b>
1.1 Wyjaśnienie symboli .....	74
1.2 Wskazówki dotyczące bezpieczeństwa .....	75
1.3 Stosowanie zgodnie z przeznaczeniem.....	78
<b>2. Informacje ogólne .....</b>	<b>79</b>
2.1 Odpowiedzialność i gwarancja .....	79
2.2 Ochrona praw autorskich.....	79
2.3 Deklaracja zgodności .....	79
<b>3. Transport, opakowanie i magazynowanie.....</b>	<b>80</b>
3.1 Kontrola dostawy .....	80
3.2 Opakowanie .....	80
3.3 Magazynowanie .....	80
<b>4. Parametry techniczne .....</b>	<b>81</b>
4.1 Dane techniczne.....	81
4.2 Zestawienie podzespołów urządzenia .....	82
<b>5. Instalacja i obsługa .....</b>	<b>83</b>
5.1 Instalacja .....	83
5.2 Obsługa .....	84
<b>6. Czyszczenie i odkamienianie .....</b>	<b>86</b>
<b>7. Możliwe usterki.....</b>	<b>89</b>
<b>8. Utylizacja.....</b>	<b>90</b>

Bartscher GmbH  
Franz-Kleine-Straße 28  
D-33154 Salzkotten  
Niemcy

Tel.: +49 (0) 5258 971-0  
Faks: +49 (0) 5258 971-120



**Przed rozpoczęciem użytkowania należy przeczytać instrukcję obsługi, a następnie przechowywać ją w dostępnym miejscu!**

Niniejsza instrukcja obsługi zawiera opis instalacji urządzenia, jego obsługi oraz konserwacji i służy jako ważne źródło informacji oraz poradnik.

Znajomość i przestrzeganie wszystkich zawartych w niej wskazówek dotyczących bezpieczeństwa i obsługi stanowi warunek bezpiecznej i prawidłowej pracy z urządzeniem.

Ponadto należy przestrzegać lokalnych przepisów dotyczących zapobiegania wypadkom oraz zasad BHP.

Instrukcja obsługi stanowi integralny element urządzenia i należy ją przechowywać w pobliżu urządzenia, aby osoby instalujące urządzenie, prowadzące prace konserwacyjne i obsługujące lub czyszczące urządzenie miały do niej stały dostęp.

Gdy urządzenie zostanie przekazane osobie trzeciej, wówczas należy jej przekazać także niniejszą instrukcję obsługi.

## 1. Bezpieczeństwo

Urządzenie zostało wykonane wg aktualnie uznanych zasad techniki. Jednakże urządzenie może stanowić źródło zagrożeń, jeśli będzie używane niewłaściwie lub niezgodnie z jego przeznaczeniem.

Wszystkie osoby, które użytkują urządzenie, muszą uwzględniać zalecenia i wskazówki zawarte w niniejszej instrukcji obsługi.

### 1.1 Wyjaśnienie symboli

Ważne wskazówki dotyczące bezpieczeństwa oraz kwestii technicznych oznaczono w niniejszej instrukcji obsługi odpowiednimi symbolami. Wskazówek tych należy bezwzględnie przestrzegać, aby uniknąć ewentualnych wypadków, uszczerbku na życiu i zdrowiu osób oraz szkód rzeczowych.



**ZAGROŻENIE!**

Ten symbol sygnalizuje bezpośrednie zagrożenie, którego konsekwencją mogą być poważne obrażenia ciała lub śmierć.



**OSTRZEŻENIE!**

Ten symbol sygnalizuje niebezpieczne sytuacje, które mogą doprowadzić do ciężkich obrażeń ciała lub śmierci.



### GORĄCA POWIERZCHNIA!

Symbol ostrzega przed gorącą powierzchnią urządzenia podczas jego pracy. Lekceważenie ostrzeżenia grosie poparzeniem!



### OSTROŻNIE!

Ten symbol sygnalizuje możliwość zaistnienia niebezpiecznych sytuacji, które mogą doprowadzić do lekkich obrażeń lub uszkodzenia, wadliwego działania i/lub zniszczenia urządzenia.



### WSKAZÓWKA!

Symbol ten oznacza rady i informacje, których należy przestrzegać, aby obsługa urządzenia stała się efektywna i bezusterkowa.

## 1.2 Wskazówki dotyczące bezpieczeństwa

- Urządzenie może być użytkowane przez **dzieci od 8 roku życia**, jak również przez osoby z ograniczonymi zdolnościami fizycznymi, sensorycznymi, umysłowymi oraz o niewielkim doświadczeniu i/lub wiedzy, jeśli pozostają pod nadzorem lub zostały poinstruowane odnośnie bezpiecznego użytkowania urządzenia i zrozumiały wynikające z tego zagrożenia. **Dzieci** nie powinny się bawić urządzeniem. Czyszczenia i **konserwacji użytkowej nie mogą** przeprowadzać **dzieci**, chyba, że ukończyły one 8 lat i pozostają pod nadzorem. **Dzieci poniżej 8 roku życia** nie mogą znajdować się w pobliżu urządzenia i przewodu przyłączeniowego.
- Podczas eksploatacji urządzenia, **nigdy** nie pozostawiać go bez nadzoru.
- Urządzenie należy użytkować wyłącznie w pomieszczeniach zamkniętych.
- Urządzenie nie przewiduje współpracy z zewnętrznym włącznikiem czasowym lub zdalnym sterowaniem.
- Urządzenie wolno używać tylko wtedy, gdy jego stan techniczny nie budzi zastrzeżeń i pozwala na bezpieczną pracę.
- Uniemożliwić dzieciom dostęp do materiałów opakowaniowych takich, jak worki plastikowe i elementy styropianowe. **Niebezpieczeństwo uduszenia się!**

- Prace konserwacyjne i naprawcze mogą prowadzić wyłącznie osoby wykwalifikowane, stosując przy tym oryginalne części zamienne oraz akcesoria. **Nie należy podejmować prób naprawy urządzenia na własną rękę.**
- Nie należy używać akcesoriów ani części zamiennych, które nie są zalecane przez producenta. Może to prowadzić do powstania sytuacji niebezpiecznych dla użytkownika, urządzenie może ulec uszkodzeniu lub spowodować uszczerbek na zdrowiu i życiu osób, a ponadto skutkuje to utratą gwarancji.
- O ile nie uzyskano wyraźniej zgody producenta, zabrania się dokonywać jakichkolwiek zmian lub modyfikacji urządzenia, aby uniknąć ewentualnych zagrożeń i zapewnić optymalne działanie.



## **ZAGROŻENIE! Niebezpieczeństwo porażenia prądem elektrycznym!**

W celu uniknięcia skutków zagrożenia należy przestrzegać poniższych wskazówek dotyczących bezpieczeństwa.

- Nie dopuszczać do kontaktu przewodu zasilającego ze źródłami ciepła i ostrymi krawędziami. Przewód zasilający nie powinien zwisać ze stołu lub innego blatu. Należy uważać, aby nikt nie mógł nadepnąć na kabel lub potknąć się o niego.
- Kabel zasilający nie może być zagięty, zagnieciony, splątany, zawsze musi być całkowicie rozwinięty. Nigdy nie stawiać urządzenia lub innych przedmiotów na kablu zasilającym.
- Przewodu zasilającego nie układać na wykładzinach dywanowych lub innych palnych materiałach. Nie przykrywać przewodu zasilającego. Przewód zasilający nie może znajdować się w obszarze pracy i nie może być zanurzany w wodzie lub innych cieczach.
- Przewód zasilający należy regularnie sprawdzać pod kątem uszkodzeń. Nie użytkować urządzenia z uszkodzonym przewodem zasilającym. Jeśli przewód jest uszkodzony, wówczas w celu uniknięcia zagrożeń należy zlecić jego wymianę zakładowi serwisowemu lub wykwalifikowanemu elektrykowi.
- Przewód zasilający zawsze odłączać od gniazdka ciągnąc tylko za wtyczkę.
- Nigdy nie przenosić, nie przesuwac i nie unosić urządzenia za przewód zasilający.

- W żadnym wypadku nie otwierać obudowy urządzenia. W przypadku naruszenia przyłączy elektrycznych lub przebudowy konstrukcji elektrycznej lub mechanicznej, wystąpi zagrożenie porażenia prądem elektrycznym.
- Nigdy nie zanurzać urządzenia, przewodu zasilającego i wtyczki w wodzie lub innych cieczach; nie umieszczać pod bieżącą wodą, żadnych części urządzenia nie myć w zmywarce do naczyń.
- Nie wolno stosować żadnych żrących detergentów i należy uważać, aby do urządzenia nie przedostała się woda.
- Nigdy nie obsługiwać urządzenia wilgotnymi rękoma lub stojąc na mokrej posadzce.
- Wyciągnąć wtyczkę z gniazdka,
  - gdy urządzenie nie jest używane,
  - gdy podczas użytkowania wystąpią zakłócenia,
  - przed czyszczeniem urządzenia.



### **GORĄCA POWIERZCHNIA! Niebezpieczeństwo poparzenia!**

W celu uniknięcia skutków zagrożenia należy przestrzegać poniższych wskazówek dotyczących bezpieczeństwa.

- Podczas pracy urządzenia górna płyta utrzymująca ciepło (jeżeli została włączona przełącznikiem **WŁ./ WYŁ.**) oraz dolna płyta utrzymująca ciepło są bardzo gorące. Aby uniknąć poparzeń nie wolno dotykać tych powierzchni.
- Również po wyłączeniu urządzenia płyty utrzymujące ciepło są jeszcze przez jakiś czas gorące. Zanim rozpoczniemy czyszczenie urządzenia, przed jego przesunięciem lub przestawieniem w inne miejsce pozostawić je do ostygnięcia.



### **OSTRZEŻENIE!**

#### **Zagrożenie oparzeniami przez parę wodną oraz gorącą wodę!**

W celu uniknięcia skutków zagrożenia należy przestrzegać poniższych wskazówek dotyczących bezpieczeństwa:

- Podczas procesu gotowania wydostaje się nieco gorącej pary. Aby uniknąć oparzeń, należy zachować ostrożność podczas zdejmowania dzbanek szklany z dolnej podstawy.

- Wodę ze zbiornika na wodę zlewać dopiero wtedy, gdy urządzenie i woda wystarczająco ostygną. Ponownie dobrze dokręcać śrubę spustową.



## OSTROŻNIE!

**Aby uniknąć ewentualnego uszkodzenia urządzenia należy stosować się do poniższych wskazówek:**

- **Nigdy** nie myć urządzenia w zmywarce do naczyń.
- W celu czyszczenia powierzchni nie stosować ostrych przedmiotów ani szorstkich środków czyszczących.
- Nie użytkować urządzenia, gdy zbiornik na wodę jest pusty.

### 1.3 Stosowanie zgodnie z przeznaczeniem

Bezpieczeństwo eksploatacji urządzenia gwarantowane jest tylko przy zgodnym z przeznaczeniem zastosowaniu, odpowiednio do danych zawartych w instrukcji obsługi. Wszystkie czynności techniczne, także montaż i konserwacja, mogą być wykonywane wyłącznie przez wykwalifikowany serwis.

**Ekspres przelewowy** przeznaczony jest **tylko** do **przygotowywania kawy** przy użyciu kawy mielonej i zimnej wody.

**Ekspres przelewowy nie** może być używany m.in. do:

- podgrzewania lub gotowania płynów zawierających cukier, substancje słodzące, kwasy, ługi i alkohol;
- napełniania i podgrzewania płynów lub materiałów łatwopalnych, szkodliwych dla zdrowia, łatwo ulatniających się i tym podobnych.



## OSTROŻNIE!

**Stosowanie urządzenia w celu różnym lub odbiegającym od jego normalnego przeznaczenia jest zabronione i uznawane za użytkowanie niezgodne z przeznaczeniem.**

**Wyklucza się jakiegokolwiek roszczenia wobec producenta lub / i jego pełnomocników z tytułu szkód powstałych wskutek użytkowania urządzenia niezgodnie z jego przeznaczeniem.**

**Odpowiedzialność za szkody powstałe w czasie użytkowania urządzenia w sposób niezgodny z jego przeznaczeniem ponosi tylko i wyłącznie użytkownik.**

## 2. Informacje ogólne

### 2.1 Odpowiedzialność i gwarancja

Wszystkie informacje zawarte w niniejszej instrukcji obsługi zostały zestawione przy uwzględnieniu obowiązujących przepisów, aktualnej wiedzy konstruktorskiej i inżynierskiej oraz naszej wiedzy, a także naszych wieloletnich doświadczeń.

Również tłumaczenia instrukcji obsługi zostały wykonane jak najbardziej rzetelnie. Nie możemy jednak przejąć odpowiedzialności za ewentualne błędy w tłumaczeniu. Wersją rozstrzygającą jest załączona instrukcja obsługi w języku niemieckim.

W przypadku zamówienia modeli specjalnych lub opcji dodatkowych, oraz w sytuacji zastosowania najnowszych zdobyczy wiedzy technicznej, dostarczone urządzenie może różnić się od objaśnień oraz rysunków zawartych w niniejszej instrukcji obsługi.



#### **OSTROŻNIE!**

**Przed rozpoczęciem wszelkich czynności związanych z urządzeniem, zwłaszcza przed jego uruchomieniem, należy uważnie przeczytać niniejszą instrukcję obsługi!**

Producent **nie ponosi odpowiedzialności** za szkody i usterki wynikające z:

- nieprzestrzegania wskazówek dotyczących obsługi i czyszczenia;
- użytkowania niezgodnego z przeznaczeniem;
- wprowadzania zmian przez użytkownika;
- zastosowania niedopuszczonych części zamiennych.

Zastrzegamy sobie prawo do wprowadzania zmian technicznych w produkcie, służących poprawie właściwości użytkowych urządzenia oraz jego ulepszaniu.

### 2.2 Ochrona praw autorskich

Niniejsza instrukcja obsługi oraz zawarte w niej teksty, rysunki, zdjęcia i inne elementy podlegają ochronie prawem autorskim. Bez uzyskania pisemnej zgody producenta, zabrania się powielania treści instrukcji obsługi w jakiegokolwiek formie i w jakikolwiek sposób (także fragmentów), oraz wykorzystywania lub / i przekazywania jej zawartości osobom trzecim. Naruszenia powyższego skutkują obowiązkiem wypłaty odszkodowania. Zastrzegamy sobie prawo do dochodzenia dalszych roszczeń.



#### **WSKAZÓWKA!**

**Dane, teksty, rysunki, zdjęcia i inne opisy zawarte w niniejszej instrukcji, podlegają ochronie prawem autorskim oraz prawem ochrony własności przemysłowej. Każde nadużycie w jej wykorzystaniu jest karalne.**

### 2.3 Deklaracja zgodności



Urządzenie spełnia aktualnie obowiązujące normy oraz wytyczne Unii Europejskiej. Powyższe potwierdzamy w Deklaracji Zgodności WE. W razie potrzeby chętnie prześlemy Państwu odpowiednią Deklarację Zgodności.

## 3. Transport, opakowanie i magazynowanie

### 3.1 Kontrola dostawy

Po dotarciu dostawy należy niezwłocznie sprawdzić, czy urządzenie jest kompletne i czy nie zostało uszkodzone podczas transportu. W przypadku stwierdzenia widocznych uszkodzeń transportowych, należy odmówić przyjęcia urządzenia lub dokonać przyjęcia warunkowego.

Zakres szkody należy wpisać do dokumentów przewozowych / listu przewozowego spedytora. Następnie należy zgłosić reklamację.

Ukryte szkody należy zgłosić bezpośrednio po ich stwierdzeniu, gdyż roszczenia odszkodowawcze można zgłaszać tylko w ramach obowiązujących terminów reklamacji.

### 3.2 Opakowanie

Prosimy nie wyrzucać kartonu od urządzenia. Może on być potrzebny do przechowywania urządzenia, przy przeprowadzce lub podczas wysyłki urządzenia do naszego punktu serwisowego w razie wystąpienia ewentualnych uszkodzeń. Przed uruchomieniem urządzenia należy całkowicie usunąć z niego zewnętrzny i wewnętrzny materiał opakowaniowy.



#### **WSKAZÓWKA!**

**Przy utylizacji opakowania należy przestrzegać przepisów obowiązujących w danym kraju. Materiały opakowaniowe nadające się do powtórnego użytku, należy wprowadzić do recyklingu.**

Prosimy sprawdzić, czy urządzenie oraz akcesoria są w komplecie. Jeżeli brakowałoby jakiś części, prosimy skontaktować się z naszym Działem Obsługi Klienta.

### 3.3 Magazynowanie

Opakowanie należy pozostawić zamknięte do momentu instalacji urządzenia, a podczas przechowywania należy stosować się do oznaczeń dotyczących sposobu ustawienia i magazynowania opakowania.

Opakowane urządzenia należy przechowywać zawsze zgodnie z poniższymi warunkami:

- nie składować na wolnym powietrzu,
- przechowywać w suchym pomieszczeniu, chroniąc przed kurzem,
- nie wystawiać na działanie agresywnych środków,
- chronić przed działaniem promieni słonecznych,
- unikać wstrząsów mechanicznych,
- w przypadku dłuższego magazynowania (powyżej trzech miesięcy), regularnie kontrolować stan wszystkich części oraz opakowania, w razie konieczności urządzenie odświeżyć i odnowić.



## 4. Parametry techniczne

### 4.1 Dane techniczne

<b>Nazwa</b>	<b>Ekspres przelewowy „Contessa 1000“</b>
Nr art.:	<b>A190053</b>
Wykonanie:	Stal chromowo-niklowa
Moc przyłączeniowa:	2,0 kW / 230 V 50 Hz
Czas wrzenia:	ok. 7 minut / dzbanek szklany
Minimalna ilość zaparzana:	0,5 litra
Wydajność na godz.:	16 litrów
Wymiary:	szer. 215 x gł. 385 x wys. 460 mm
Akcesoria:	1 dzbanek szklany (1,8 litra)
Waga:	6,5 kg

Zastrzegamy sobie prawo dokonywania zmian technicznych!

### Akcesoria dodatkowe (nie dostarczane w zestawie)

	<p><b>Papierowy filtr koszykowy Bartscher</b> (1000 filtrów w opakowaniu)</p> <p><b>Papierowy filtr koszykowy Bartscher</b> (250 filtrów w opakowaniu)</p>	<p>Nr art.: 190014</p> <p>Nr art.: 190015250</p>
	<p><b>Dzbanek szklany do ekspresów do kawy Uniwersalny dzbanek</b> pojemność: 1,8 litra</p>	<p>Nr. art.: 190127</p>
	<p><b>Bartscher Odkamieniacz do ekspresów przelewowych</b> (30 torebek po 15 g)</p>	<p>Nr art.: 190065</p>

## 4.2 Zestawienie podzespołów urządzenia



### WSKAZÓWKA!

Na rozkładanej stronie niniejszej instrukcji zamieszczony został przegląd najważniejszych podzespołów ekspresu przelewowego. Podczas czytania instrukcji należy zawsze mieć tę stronę otwartą.

- 1 Górna płyta utrzymująca ciepło
- 2 **Włącznik/wyłącznik** górnej płyty utrzymującej ciepło
- 3 **Włącznik/wyłącznik** ekspresu przelewowego
- 4 Pojemnik na wodę
- 5 Dolna płyta utrzymująca ciepło
- 6 Dzbanek szklany
- 7 Kosz filtra
- 8 Pokrywa otworu do napełniania zimną wodą
- 9 Lampka kontrolna (wskaźnik pracy)
- 10 Śruba spustowa wody
- 11 Kabel przyłączeniowy do sieci
- 12 Przycisk **RESET**

## 5. Instalacja i obsługa

### 5.1 Instalacja

#### Ustawienie

- Rozpakować urządzenie i usunąć materiał opakowaniowy.



#### **OSTROŻNIE!**

**Nigdy nie usuwać z urządzenia tabliczki znamionowej i oznakowań ostrzegawczych.**

- Ustawić urządzenie na równym, stabilnym, suchym i wodoodpornym podłożu odpornym na wysoką temperaturę.
- **Nigdy** nie ustawiać urządzenia przy krawędzi stołu, aby nie dopuścić do przechylenia lub upadku.
- **Nigdy** nie należy ustawiać urządzenia w wilgotnym lub mokrym otoczeniu.
- **Nigdy** nie ustawiać urządzenia na palnym podłożu.
- Urządzenie ustawić w taki sposób, aby wtyczka była łatwo dostępna i aby w razie potrzeby można było szybko odłączyć urządzenie od sieci.

#### Podłączenie



**ZAGROŻENIE! Niebezpieczeństwo porażenia prądem elektrycznym!**

**W przypadku nieprawidłowej instalacji urządzenie może powodować obrażenia!**

**Przed instalacją należy porównać dane lokalnej sieci elektrycznej z danymi technicznymi urządzenia (patrz tabliczka znamionowa).**

**Urządzenie podłączyć tylko przy pełnej zgodności!**

**Urządzenie może być podłączane tylko do prawidłowo zainstalowanych, pojedynczych gniazdek ze stykiem ochronnym.**

- Obwód elektryczny gniazdek musi być zabezpieczony przez min. 16A. Urządzenie podłączać tylko bezpośrednio do gniazda wtykowego, ściennego; nie wolno używać rozgałęźników ani gniazd wtykowych, wielokrotnych.

## 5.2 Obsługa



### OSTROŻNIE!

**NIGDY** nie należy napełniać zbiornika na wodę gorącą wodą.

Nie dolewać wody do gorącego urządzenia, urządzenie musi być najpierw wystudzone.

### Przed pierwszym użyciem

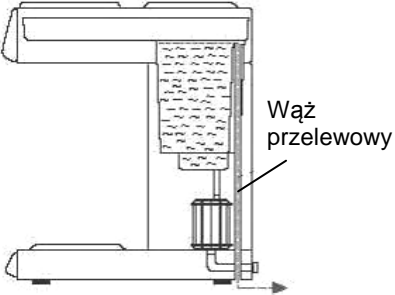
- Przed pierwszym użyciem należy przepuścić przez ekspres przelewowy od 2 do 3 razy wodę **bez** dodania kawy, celem przepłukania urządzenia (rozdział „**Przygotowanie kawy**“, krok 1 - 8).
  - Po pierwszym uruchomieniu (uwarunkowane budową systemu) w pojemniku na wodę pozostaje zawsze trochę wody, należy uwzględnić to przy ponownym napełnianiu wody.
  - Zawsze nalewać do pojemnika na wodę tylko tyle wody, ile się zmieści w dzbanku szklanym, który należy do zakresu dostawy. Zaparzona ilość kawy odpowiada ilości napełnionej wody.
  - Jeżeli przez nieuwagę nalejemy do pojemnika na wodę zbyt dużą ilość wody, jej nadmiar spłynie przez wąż przelewowy.
- 
- Przed użyciem dokładnie wypłukać dzbanek szklany i koszyk na filtr ciepłą wodą i delikatnym środkiem do mycia, następnie przepłukać czystą wodą i dokładnie wysuszyć.
  - Obudowę urządzenia przetrzeć wilgotną ściereczką i osuszyć miękką ściereczką.
  - Podłączyć urządzenie do odpowiedniego, pojedynczego gniazdka.
  - Ekspres przelewowy jest gotowy do użycia.

## Przygotowanie kawy

1. Wyjąć koszyk na filtr i włożyć do niego odpowiedni filtr firmy Bartscher (Nr art. **190014** lub **190015250**).
2. Nasypać do papierowego filtra żadaną ilość kawy (ok. 6 g na filiżankę).
3. Koszyk na filtr umocować w przewodnicy i wsunąć do końca, do oporu.
4. Żadaną ilość **zimnej, świeżej wody pitnej** nalać do pojemnika na wodę, **maks. 1,8 Litra**. Należy uwzględnić minimalną wymaganą ilość wody do parzenia, która wynosi 0,5 litra.



### **OSTROŻNIE!**

**Pojemnik na wodę napełniać tylko świeżą wodą pitną. Nigdy nie sypać cukru, kawy, herbaty ani kawy do otworu do napełniania w ekspresie przelewowym ani nie nalewać mleka!**

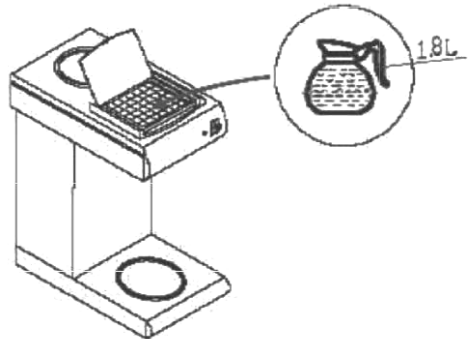

5. Dzbanek szklany postawić na dolnej płycie utrzymującej ciepło, w taki sposób, aby otwór wlotowy dzbanka szklanego znajdował się pod otworem wylotowym koszyka na filtr.
6. Ekspres przelewowy włączyć przy pomocy włącznika głównego. Zapala się lampka kontrolna.
7. Po krótkim czasie gorąca kawa zaczyna spływać do dzbanka szklanego.



### **OSTROŻNIE!**

**Podczas zaparzania kawy słycać jak przepływa gotująca się woda. W tym momencie z ekspresu przelewowego ulatnia się niewielka ilość pary wodnej.**

8. Po zakończeniu procesu parzenia ekspres przelewowy wyłącza się automatycznie, a czerwona lampka kontrolna ( wskaźnik włączenia urządzenia) gaśnie.  
Kawa jest gotowa do podania.

## 6. Czyszczenie i odkamienianie



### OSTRZEŻENIE!

Przed czyszczeniem odłączyć urządzenie od zasilania elektrycznego (wyciągnąć wtyczkę!).

Urządzenie nie jest przystosowane do spłukiwania bezpośrednim strumieniem wody. W związku z tym do oczyszczania urządzenia nie należy używać strumienia pod ciśnieniem! Uważać, aby do urządzenia nie dostała się woda.

### Regularne czyszczenie



### OSTROŻNIE!

Zawsze, zanim ekspres przelewowy będzie czyszczony, przesuwany lub transportowany, należy opróżnić zbiornik na wodę.

Ponieważ (zgodnie z działaniem systemu) zawsze trochę wody pozostaje w węzłach przelewowych i pojemniku na wodę, w przypadku dłuższej przerwy w korzystaniu z urządzenia należy wyłączyć resztki wody przy pomocy znajdującej się z tyłu urządzenia (na dole) śruby spustowej spuścić wodę i umyć urządzenie.

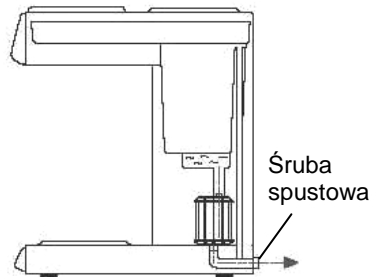

### OSTRZEŻENIE! Niebezpieczeństwo poparzenia!

Wodę spuścić dopiero wtedy, gdy urządzenie i woda ostygły.  
Na zakończenie ponownie dokręcić śrubę spustową.

- Przy krótszych okresach nieużywania wystarczy przepuścić przez ekspres przelewowy czystą wodę, bez użycia kawy.
- Jeśli urządzenie przez dłuższy okres nie było używane, należy powtórzyć kroki 1 - 8 (rozdział „Przygotowanie kawy“), bez używania kawy.
- Dzbanek szklany i kosz filtra powinny być przepłukane po każdym zastosowaniu.
- Należy używać wyłącznie miękkiej ściereczki i **nigdy** nie stosować żadnego rodzaju grubych środków czyszczących czyściaków, które mogłyby poporysować metal.

- Aby usunąć odciski palców i zabrudzenia w zupełności wystarczą proste środki myjące i woda.
- W wyjątkowych sytuacjach można zastosować także roztwór octu i wody, jak również zwykłe, nie ostre kuchenne środki czyszczące lub znajdujące się w handlu środki czyszczące do czyszczenia powierzchni ze stali szlachetnych.
- Po czyszczeniu należy zastosować miękką, suchą ściereczkę do osuszenia i wypolerowania powierzchni.

## Regularne odkamienianie



### OSTROŻNIE!

**Aby utrzymać funkcjonalność urządzenia i jakość wytwarzanej kawy, ekspres przelewowy musi być regularnie odkamieniany!**

**Jeśli ekspres przelewowy nie jest regularnie odkamieniany – tak, jak to opisano w instrukcji, reklamacje nie są uznawane.**

**Tego rodzaju reklamacje nie podlegają naprawom gwarancyjnym!**

- Podczas pracy ekspresu przelewowego dochodzi, w zależności od lokalnej twardości wody, do odkładania się osadu w wewnętrznych elementach urządzenia. Aby utrzymać urządzenie w jak najlepszym stanie i upewnić się, że każdy proces parzenia daje najlepsze rezultaty, urządzenie należy od czasu do czasu odkamieniać.
- Aby usuwać oleje, plamy z kawy i uporczywe osady, przy intensywnym użytkowaniu urządzenie musi być dokładnie czyszczone i odkamieniane **co dwa tygodnie**.
- Do **czyszczenia** należy stosować **dostępne powszechnie w handlu środki czyszczące** do ekspresów przemysłowych.
- Opisany poniżej proces odkamieniania należy także przeprowadzić, gdy tylko przygotowywanie kawy trwa dłużej niż zwykle, odgłosy gotowania są bardziej słyszalne lub jeśli ekspres wyłącza się, chociaż w zbiorniku na wodę znajduje się jeszcze woda (np. w przypadku wody bardzo zawapnionej).
- Do **odkamieniania urządzenia** zalecamy sprawdzony przez nas środek „**Bartscher Odkamieniacz do ekspresów przelewowych**“:

**(Nr art.: 190065; Opakowanie: 30 torebek po 15 g).**

- Rozpuścić zawartość jednej **torebki** (15 g) w ok. **1 - 1,5 litrach** wody.
- Roztwór ze środkiem odkamieniającym wlać do zbiornika na wodę ekspresu przelewowego.
- Wsunąć kosz filtra w prowadnice (bez kawy).
- Pusty dzbanek szklany postawić pod koszem filtra, na dolną płytę utrzymującą ciepło.
- Włączyć włącznik urządzenia jak przy normalnej pracy.

- Kiedy niewielka część roztworu skapie do dzbanka szklanego, wyłączyć urządzenie.
- Odczekać 5 - 6 minut, aby pozostała część roztworu mogła oddziaływać na osady z kamienia, a następnie ponownie włączyć urządzenie.
- Kiedy roztwór w całości przepłynął przez urządzenie, wyłączyć włącznik i usunąć roztwór.
- Po odkamienianiu powtórzycy proces wrzenia tylko z wodą jeszcze 2 - 3 razy. Następnie usunąć z ekspresu pozostałą wodę poprzez odkręcenie śruby spustowej na tylnej ścianie (na dole) urządzenia.
- Dzbanek szklany wypłukać kilkakrotnie ciepłą wodą.
- Urządzenie jest ponownie gotowe do parzenia kawy.
- Po odkamienianiu należy dokładnie umyć ręce.



## **OSTRZEŻENIE!**

**Podczas odkamieniania nie należy pozostawiać ekspresu bez nadzoru!  
Podczas odkamieniania należy używać rękawic ochronnych i okularów ochronnych!**

## **Czyszczenie dzbanka szklanego**

Twarda woda może pozostawiać we wnętrzu dzbanka białe, mineralne osady. Kawa zabarwia najczęściej te osady i pozostawia znowu brązowawy osad. Aby usunąć te pozostałości należy postępować w następujący sposób:

1. Przygotować roztwór octu i gorącej wody w równych proporcjach.
2. Pozostawić ten roztwór na ok. 20 min w dzbanku szklanym, a następnie wylać roztwór.
3. Wypłukać dokładnie dzbanek szklany i osuszyć go miękką ściereczką. Nie używać żadnych grubych środków czyszczących. Mogą one porysować powierzchnię.

## **Przechowywanie urządzenia**

- Jeśli urządzenie ma przez dłuższy czas pozostawać nieużywane, należy je oczyścić według powyższego opisu i przechowywać w miejscu suchym, czystym i zabezpieczonym przed mrozem, słońcem i dziećmi. Na urządzeniu nie należy ustawiać żadnych ciężkich przedmiotów.



## 7. Możliwe usterki

W razie usterki należy odłączyć urządzenie od zasilania elektrycznego. Na podstawie poniższej tabeli należy sprawdzić, czy istnieje możliwość wyeliminowania zakłóceń w działaniu przed wezwaniem serwisu lub powiadomieniem sprzedawcy.

PROBLEM	PRZYCZYNA	ROZWIĄZANIE
Urządzenie jest włączone, lampka kontrolna (zasilania) nie zapala się.	<ul style="list-style-type: none"> <li>• Wtyczka źle włożona.</li> <li>• Bezpiecznik odciął dopływ prądu.</li> <li>• Uszkodzona lampka kontrolna.</li> <li>• Uszkodzony włącznik.</li> </ul>	<ul style="list-style-type: none"> <li>• Włożyć poprawnie wtyczkę.</li> <li>• Sprawdzić bezpiecznik, podłączyć urządzenie do innego gniazda.</li> <li>• Skontaktować się z handlowcem.</li> <li>• Skontaktować się z handlowcem.</li> </ul>
Urządzenie jest włączone, jednak nie działa.	<ul style="list-style-type: none"> <li>• Urządzenie jest zakamienione.</li> </ul>	<ul style="list-style-type: none"> <li>• Wyjąć wtyczkę i schłodzić urządzenie, wcisnąć przycisk <b>RESET</b> w tylnej części urządzenia. Urządzenie odkamienić.</li> </ul>
Urządzenie wyłącza się.	<ul style="list-style-type: none"> <li>• Uaktywniła się ochrona przed przegrzaniem.</li> <li>• Uszkodzony termostat.</li> </ul>	<ul style="list-style-type: none"> <li>• Wyjąć wtyczkę i schłodzić urządzenie, wcisnąć przycisk <b>RESET</b> w tylnej części urządzenia.</li> <li>• Skontaktować się z handlowcem.</li> </ul>
Urządzenie jest włączone, lampka kontrolna zapala się, ale nie wypływa gorąca woda.	<ul style="list-style-type: none"> <li>• Uszkodzona grzałka główna.</li> <li>• Uszkodzony termostat.</li> </ul>	<ul style="list-style-type: none"> <li>• Skontaktować się z handlowcem.</li> <li>• Skontaktować się z handlowcem.</li> </ul>
Urządzenie jest włączone, lampka kontrolna nie zapala się, nie wypływa gorąca woda.	<ul style="list-style-type: none"> <li>• Uszkodzona płytk sterownicza.</li> <li>• Uszkodzony włącznik poziomu napełnienia.</li> </ul>	<ul style="list-style-type: none"> <li>• Skontaktować się z handlowcem.</li> <li>• Skontaktować się z handlowcem.</li> </ul>
Przy włączeniu wyskakuje bezpiecznik.	<ul style="list-style-type: none"> <li>• Spięcie elektryczne.</li> </ul>	<ul style="list-style-type: none"> <li>• Skontaktować się z handlowcem.</li> </ul>

## Jeżeli nie można usunąć usterek działania:

- nie otwierać korpusu,
- zawiadomić punkt obsługi klienta lub skontaktować się ze sprzedawcą, przy czym należy podać następujące informacje:
  - rodzaj usterki działania;
  - numer artykułu i serii (odczytać na tabliczce znamionowej z tyłu urządzenia).

## 8. Utylizacja

### Stare urządzenia

Po zakończeniu okresu eksploatacji, stare urządzenie należy poddać utylizacji, zgodnie z obowiązującymi w danym kraju regulacjami. Zalecamy skontaktować się ze specjalistyczną firmą lub nawiązać kontakt z komórką ds. utylizacji we władzach gminy.



### **OSTRZEŻENIE!**

**Aby wykluczyć ewentualne nadużycia i związane z tym zagrożenia, należy przed oddaniem urządzenia do utylizacji zadbać o to, by nie dało się go ponownie uruchomić.**

**W tym celu należy odłączyć urządzenie od zasilania i odciąć kabel zasilający.**



### **OSTROŻNIE!**



**Podczas utylizacji urządzenia należy postępować zgodnie z właściwymi przepisami państwowymi lub regionalnymi.**