

ME 10E11640

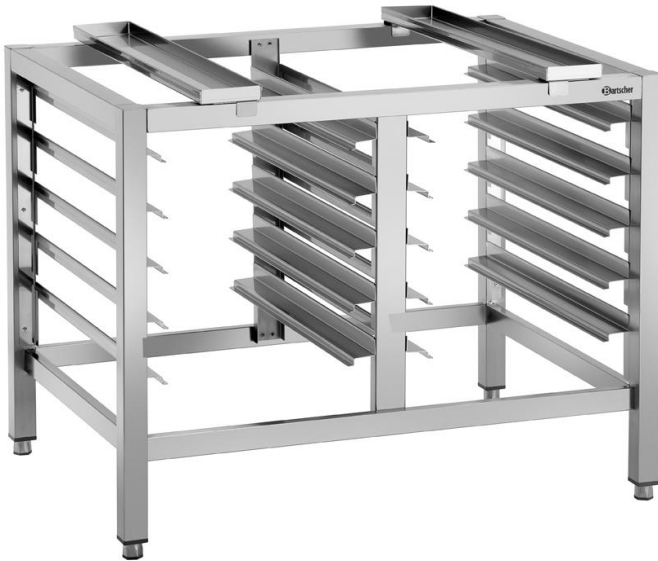

115079

Technische parameters

Naam	Onderstel ME 10E11640
Nr art.:	115079
Materiaal:	CNS 18/10
Uitvoering:	<ul style="list-style-type: none"> ▪ Geleiders: <ul style="list-style-type: none"> - Soort: lang - Aantal: 10 - Formaat: GN 1/1 / 600 x 400 mm ▪ Poten in hoogte verstelbaar ▪ In hoogte verstelbaar: 745 - 790 mm ▪ Voor de combi-steamer GN 1/1 serie M en E ▪ Geschikt voor commercieel gebruik
Afmetingen:	B 950 x D 700 x H 745 mm
Gewicht:	25,8 kg

Technische veranderingen voorbehouden!

Montage / uitrusting

- Het apparaat uitpakken en het verpakkingsmateriaal verwijderen en gebruiken met behoud van de voorschriften van de milieubescherming.
- Bevestig het oppervlak voor het plaatsen van de combi-steamer (2) op het frame (1) van het onderstel op een zodanige manier dat de poten van de combi-steamer er stabiel op staan.

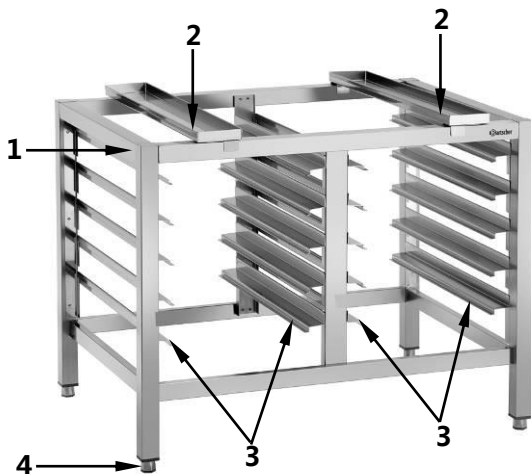

- 1 Frame
- 2 Oppervlak voor het plaatsen van de combi-steamer
- 3 Geleiders voor de laden
- 4 Poten in hoogte verstelbaar

- Bevestig de geleiders voor de laden (3) aan het frame (1) van het onderstel, door ze op te hangen aan de daarvoor voorziene elementen. Zorg ervoor dat de geleiders voor de laden (3) goed bevestigd zijn.
- De geleiders voor de laden zijn zodanig ontworpen dat zowel een geschikte container GN 1/1, als platen 600 x 400 (bakkerijnormformaat) erop kunnen worden geplaatst op de benodigde hoogte (tot 10 inschuifniveaus).



- De geleiders voor de laden kunnen er gemakkelijk worden uitgehaald, zodat ze op ieder moment erin kunnen worden geplaatst of eruit kunnen worden gehaald.

Reiniging

- Het onderstel dient regelmatig te worden gereinigd.
- Gebruik voor het reinigen nooit scherpe of schurende reinigingsmiddelen, alsook middelen die benzine of verdunners bevatten die het oppervlak van het onderstel kunnen beschadigen.
- Voor het reinigen de geleiders voor de laden eruit halen en reinigen met warm water, een zacht doekje en een mild reinigingsmiddel.
- Het frame van het onderstel afnemen met een zacht, vochtig doekje.
- Het gereinigde oppervlak zorgvuldig drogen.

Bartscher GmbH
Franz-Kleine-Str. 28
33154 Salzkotten
Duitsland

Tel.: +49 5258 971-0
Fax: +49 5258 971-120
Service-hotline: +49 5258 971-197
www.bartscher.com