

Easy Slim 200



190095

Bartscher GmbH
Franz-Kleine-Str. 28
D-33154 Salzkotten
Niemcy

tel. +49 5258 971-0
fax: +49 5258 971-120
Infolinia serwisowa: +49 5258 971-197
www.bartscher.com



Wersja: 1.0

Data sporządzenia: 2024-06-11

Oryginalna instrukcja obsługi

1	Bezpieczeństwo.....	2
1.1	Objaśnienie haseł ostrzegawczych	2
1.2	Wskazówki dotyczące bezpieczeństwa	3
1.3	Użytkowanie zgodne z przeznaczeniem	6
1.4	Użytkowanie niezgodne z przeznaczeniem	6
2	Informacje ogólne	7
2.1	Odpowiedzialność i gwarancja.....	7
2.2	Ochrona praw autorskich	7
2.3	Deklaracja zgodności.....	7
3	Transport, opakowanie i magazynowanie	8
3.1	Kontrola dostawy	8
3.2	Opakowanie.....	8
3.3	Magazynowanie	8
4	Parametry techniczne.....	9
4.1	Dane techniczne	9
4.2	Funkcje urządzenia	11
4.3	Zestawienie podzespołów urządzenia	12
5	Instalacja i obsługa	14
5.1	Instalacja.....	14
5.2	Obsługa	15
5.3	Ustawienia	25
6	Czyszczenie	39
6.1	Wskazówki dotyczące bezpieczeństwa podczas czyszczenia	39
6.2	Czyszczenie.....	39
7	Możliwe usterki	42
8	Utylizacja	46



Przed rozpoczęciem użytkowania należy przeczytać instrukcję obsługi, a następnie przechowywać ją w dostępnym miejscu!

Niniejsza instrukcja obsługi zawiera opis instalacji urządzenia, jego obsługi oraz konserwacji i jest ważnym źródłem informacji oraz poradnikiem. Znajomość wszystkich zawartych w niej wskazówek dotyczących bezpieczeństwa i obsługi stanowi warunek bezpiecznej i prawidłowej pracy z urządzeniem. Ponadto mają zastosowanie przepisy dotyczące zapobiegania wypadkom, przepisy BHP oraz regulacje prawne obowiązujące w obszarze zastosowania urządzenia.

Przed rozpoczęciem pracy z urządzeniem, a w szczególności przed jego uruchomieniem, należy przeczytać niniejszą instrukcję obsługi, aby uniknąć szkód na osobach i rzeczach. Niewłaściwe użytkowanie może prowadzić do uszkodzeń.

Niniejsza instrukcja obsługi stanowi integralny element produktu i musi być przechowywana w bezpośrednim pobliżu urządzenia oraz w każdej chwili dostępna. Gdy urządzenie zostaje przekazane, konieczne jest także przekazanie niniejszej instrukcji obsługi.

1 Bezpieczeństwo

Urządzenie zostało wykonane wg aktualnie obowiązujących zasad techniki. Jednakże urządzenie może stanowić źródło zagrożeń, jeśli będzie używane niewłaściwie lub niezgodnie z jego przeznaczeniem. Wszystkie osoby, które użytkują urządzenie, muszą stosować się do informacji zawartych w niniejszej instrukcji obsługi oraz przestrzegać wskazówek dotyczących bezpieczeństwa.

1.1 Objaśnienie haseł ostrzegawczych

Ważne wskazówki dotyczące bezpieczeństwa oraz informacje ostrzegawcze oznaczono w niniejszej instrukcji obsługi odpowiednimi hasłami ostrzegawczymi. Wskazówki te muszą być bezwzględnie przestrzegane, aby unikać wypadków, szkód na osobach i rzeczach.



NIEBEZPIECZEŃSTWO!

Hasło ostrzegawcze **NIEBEZPIECZEŃSTWO** ostrzega przed zagrożeniami, które prowadzą do ciężkich obrażeń lub śmierci, jeśli się ich nie unika.



OSTRZEŻENIE!

Hasło ostrzegawcze **OSTRZEŻENIE** ostrzega przed zagrożeniami, które mogą skutkować średnio ciężkimi lub ciężkimi obrażeniami lub śmiercią, jeśli się ich nie unika.



OSTROŻNIE!

Hasło ostrzegawcze **OSTROŻNIE** ostrzega przed zagrożeniami, które mogą skutkować lekkimi lub umiarkowanymi obrażeniami, jeśli się ich nie unika.

UWAGA!

Hasło ostrzegawcze **UWAGA** wskazuje na możliwe uszkodzenia mienia, które mogą wystąpić, jeśli nie będą przestrzegane wskazówki dotyczące bezpieczeństwa.

WSKAZÓWKA!

Symbol **WSKAZÓWKA** zapoznaje użytkownika z kolejnymi informacjami i wskazówkami dot. użytkowania urządzenia.

PL

1.2 Wskazówki dotyczące bezpieczeństwa

Prąd elektryczny

- Zbyt wysokie napięcie sieciowe lub nieprawidłowa instalacja mogą prowadzić do porażenia prądem elektrycznym.
- Urządzenie można podłączyć tylko wówczas, gdy dane na tabliczce znamionowej są zgodne z napięciem sieciowym.
- Aby unikać zwarcień elektrycznych, urządzenie należy utrzymywać w stanie suchym.
- Jeśli podczas pracy występują usterki, należy natychmiast odłączyć urządzenie od zasilania elektrycznego.
- Nie dotykać wtyczki urządzenia mokrymi rękoma.
- Nigdy nie chwytać urządzenia, gdy wpadło do wody. Odłączyć urządzenie od zasilania elektrycznego.
- Wszelkie naprawy oraz otwieranie obudowy mogą być wykonywane tylko przez specjalistów oraz odpowiednie warsztaty.
- Nie nosić urządzenia trzymając za przewód przyłączeniowy.

- Nie dopuszczać do kontaktu przewodu przyłączeniowego ze źródłami ciepła i ostrymi krawędziami.
- Przewodu przyłączeniowego nie wolno zginać, ścisnąć ani zawiązywać.
- Przewód przyłączeniowy urządzenia należy zawsze do końca rozwinąć.
- Nigdy nie stawiać urządzenia lub innych przedmiotów na przewodzie przyłączeniowym.
- Aby wyłączyć urządzenie z zasilania elektr. należy zawsze chwycić za wtyczkę.
- Przewód zasilający należy regularnie sprawdzać pod kątem uszkodzeń. Nie użytkować urządzenia z uszkodzonym przewodem zasilającym. Jeśli przewód jest uszkodzony, wówczas w celu uniknięcia zagrożeń należy zlecić jego wymianę zakładowi serwisowemu lub wykwalifikowanemu elektrykowi.

Materiały palne

- Nigdy nie należy narażać urządzenia na wysokie temperatury, jak np. kuchenka, piec, otwarty ogień, urządzenia do utrzymywania ciepła itp.
- Urządzenie należy czyścić regularnie, aby uniknąć ryzyka pożaru.
- Nie przykrywać urządzenia np. folią aluminiową lub ściereczkami.
- Z urządzenia należy korzystać używając tylko przeznaczonych do tego materiałów oraz przy odpowiednich ustawieniach temperatury. Materiały, produkty spożywcze i resztki żywności w urządzeniu mogą się zapalić.
- Nigdy nie użytkować urządzenia w pobliżu palnych, łatwo zapalnych materiałów, jak np. benzyn, spirytus, alkohol. Wysoka temperatura powoduje parowanie tych materiałów i w efekcie styczności ze źródłami zapłonu może dojść do eksplozji.
- W razie pożaru, przed podjęciem odpowiednich czynności gaśniczych odłączyć urządzenie od zasilania elektrycznego. Nigdy nie gasić ognia wodą, gdy urządzenie jest podłączone do zasilania elektrycznego. Po ugaszeniu pożaru należy zadbać o wystarczający dopływ świeżego powietrza.

Zagrożenie zdrowia przez zarazki

- Zbiornik musi być w regularnych odstępach czasu całkowicie opróżniany, czyszczony i dezynfekowany, aby wyeliminować możliwość gromadzenia się szkodliwych dla zdrowia, niebezpiecznych zarazków.

Eksploatacja tylko pod nadzorem

- Urządzenie można eksploatować tylko pod nadzorem.
- Należy przebywać zawsze w bezpośrednim sąsiedztwie urządzenia.

Personel obsługujący

- Urządzenie może być użytkowane przez dzieci od 8 roku życia, jak również przez osoby z ograniczonymi zdolnościami fizycznymi, sensorycznymi, umysłowymi oraz o niewielkim doświadczeniu i/lub wiedzy, jeśli pozostają pod nadzorem lub zostały poinstruowane odnośnie bezpiecznego użytkowania urządzenia i zrozumiały wynikające z tego zagrożenia. Dzieci nie powinny się bawić urządzeniem.
- Czyszczenia i konserwacji użytkowej nie mogą przeprowadzać dzieci.

Niewłaściwe użytkowanie

- Użytkowanie niezgodne z przeznaczeniem lub zabronione może spowodować uszkodzenie urządzenia.
- Urządzenie można używać tylko w stanie technicznym nie budzącym zastrzeżeń, zapewniającym bezpieczną eksploatację.
- Urządzenie można używać tylko wówczas, gdy przyłącza znajdują się w stanie technicznym nie budzącym zastrzeżeń, zapewniającym bezpieczną eksploatację.
- Urządzenie można używać tylko wówczas, gdy jest czyste.
- Należy stosować wyłącznie oryginalne części zamienne. Nigdy nie należy naprawiać urządzenia samodzielnie.
- Nie wolno przeprowadzać żadnych modyfikacji ani zmian w urządzeniu.

1.3 Użytkowanie zgodne z przeznaczeniem

Wszelkie stosowanie urządzenia w celu różnym i/lub odbiegającym od jego normalnego przeznaczenia opisanego poniżej jest zabronione i uznawane za użytkowanie niezgodne z przeznaczeniem.

Następujące użytkowanie jest zgodne z przeznaczeniem:

- Przygotowywanie różnego rodzaju napojów kawowych, takich jak kawa, cappuccino, espresso itd.

Urządzenie nie jest przeznaczone do ciągłej pracy w zastosowaniu przemysłowym!

To urządzenie może być użytkowane w gospodarstwie domowym i tym podobnych miejscach, jak na przykład:

- w kuchniach dla pracowników w sklepach, biurach lub podobnych obszarach pracy;
- w gospodarstwach rolnych;
- przez klientów w hotelach, motelach i innych typowych miejscach mieszkalnych;
- w pensjonatach.

PL

1.4 Użytkowanie niezgodne z przeznaczeniem

Użytkowanie niezgodne z przeznaczeniem może prowadzić do szkód na osobach i rzeczach wywołanych przez niebezpieczne napięcie elektryczne, ogień i wysokie temperatury. Z pomocą urządzenia wolno przeprowadzać jedynie te prace, które są opisane w niniejszej instrukcji.

2 Informacje ogólne

2.1 Odpowiedzialność i gwarancja

Wszystkie informacje i wskazówki zawarte w niniejszej instrukcji obsługi zostały zestawione przy uwzględnieniu obowiązujących przepisów, aktualnej wiedzy konstruktorskiej i inżynierskiej oraz naszej wiedzy, a także naszych wieloletnich doświadczeń. W przypadku zamówienia modeli specjalnych lub opcji dodatkowych, oraz w sytuacji zastosowania najnowszych zdobyczy wiedzy technicznej, dostarczone urządzenie w pewnych okolicznościach może odbiegać od objaśnień oraz licznych rysunków zawartych w niniejszej instrukcji obsługi. Producent nie ponosi żadnej odpowiedzialności za szkody i usterki wynikające z:

- nieprzestrzeżenia wskazówek,
- użytkowania niezgodnego z przeznaczeniem,
- wprowadzania zmian technicznych przez użytkownika,
- zastosowania niedopuszczonych części zamiennych.

Zastrzegamy sobie prawo do wprowadzania zmian technicznych w produkcji, służących poprawie właściwości użytkowych urządzenia oraz jego ulepszaniu.

Ten ekspres do kawy zawiera części podlegające zużyciu. Przy prawidłowej konserwacji urządzenia, następujące części podlegające zużyciu wytrzymują z zasady pobranie wymienionych poniżej następujących ilości napojów:

- Pompa, zawór spustowy, młynek, uszczelki: 10.000 pobrań
- Zaparzacz: 10.000 pobrań

Awarie tych podlegających zużyciu części po osiągnięciu referencyjnych ilości pobrań nie stanowią wady ekspresu do kawy.

2.2 Ochrona praw autorskich

Niniejsza instrukcja obsługi oraz zawarte w niej teksty, rysunki, zdjęcia i inne elementy podlegają ochronie prawem autorskim. Bez uzyskania pisemnej zgody producenta, zabrania się powielania treści instrukcji obsługi w jakiegokolwiek formie i w jakiegokolwiek sposób (także fragmentów), oraz wykorzystywania lub / i przekazywania jej zawartości osobom trzecim. Naruszenia powyższego skutkują obowiązkiem wypłaty odszkodowania. Zastrzegamy sobie prawo do dochodzenia dalszych roszczeń.

2.3 Deklaracja zgodności

Urządzenie spełnia aktualnie obowiązujące normy oraz wytyczne Unii Europejskiej. Powyższe potwierdzamy w Deklaracji Zgodności WE. W razie potrzeby chętnie prześlemy Państwu odpowiednią Deklarację Zgodności.

3 Transport, opakowanie i magazynowanie

3.1 Kontrola dostawy

Po otrzymaniu dostawy należy niezwłocznie sprawdzić, czy urządzenie jest kompletne i czy nie zostało uszkodzone podczas transportu. W przypadku stwierdzenia widocznych uszkodzeń transportowych, należy odmówić przyjęcia urządzenia lub dokonać przyjęcia warunkowego. Na dokumentach transportowych/liście przewozowym firmy transportowej należy zaznaczyć zakres uszkodzeń i złożyć reklamację. Ukryte szkody należy zgłosić bezpośrednio po ich stwierdzeniu, gdyż roszczenia odszkodowawcze można zgłaszać tylko w ramach obowiązujących terminów reklamacji.

W przypadku braku części lub akcesoriów prosimy o kontakt z naszym Działem Obsługi Klienta.

3.2 Opakowanie

Prosimy nie wyrzucać kartonu od urządzenia. Może on być potrzebny do przechowywania urządzenia, przy przeprowadzce lub podczas wysyłki urządzenia do naszego punktu serwisowego w razie wystąpienia ewentualnych uszkodzeń.

Opakowanie oraz poszczególne elementy są wykonane z materiałów nadających się do recyklingu. Szczegółowo są to: folie i worki z tworzywa sztucznego, opakowanie z kartonu.

Przy utylizacji opakowania należy przestrzegać przepisów obowiązujących w danym kraju. Materiały opakowaniowe nadające się do powtórnego użytku należy wprowadzić do recyklingu.

3.3 Magazynowanie

Opakowanie należy pozostawić zamknięte do momentu instalacji urządzenia, a podczas przechowywania należy stosować się do oznaczeń umieszczonych na zewnątrz dotyczących sposobu ustawienia i magazynowania. Opakowanie należy przechowywać tylko w następujących warunkach:

- w pomieszczeniach zamkniętych
- w otoczeniu suchym i wolnym od pyłu
- z dala od środków agresywnych
- w miejscu chronionym przed światłem słonecznym
- w miejscu chronionym przed wstrząsami mechanicznymi.

W przypadku dłuższego magazynowania (powyżej trzech miesięcy), należy regularnie kontrolować stan wszystkich części oraz opakowania. W razie potrzeby opakowanie należy wymienić na nowe.

4 Parametry techniczne

4.1 Dane techniczne

Nazwa:	Ekspres do kawy Easy Slim 200
Numer art.:	190095
Materiał:	tworzywo sztuczne
Materiał młynka:	stal
Ilość grup zaparacza:	1
Minimalna zaparzana ilość w ml:	15
Zaprojektowany do filiżanek / dzień:	15
Pojemność zbiornika na wodę w l:	1,3
Ilość pojemników na ziarna:	1
Pojemność pojemnika na ziarna w g:	200
Pojemność pojemnika na mleko w ml:	250
Programy, wstępnie zaprogramowane, możliwość zmiany parametrów:	15
Ciśnienie pompy w barach:	19
Wylot, z regulacją wysokości od - do w mm:	68 - 138
Pojemność pojemnika na fusy, ok. filiżanek:	10
Moc przyłączeniowa:	1,4 kW 230 V 50 Hz
Wymiary (szer. x gł. x wys.) w mm:	215 x 455 x 345
Ciężar w kg:	9,4

Zastrzega się prawo do wprowadzania zmian technicznych!

Wersja / właściwości

- Wersja: automatyczny
- Sterowanie: dotykowe
- Możliwości ustawienia:
 - dozowanie kawy
 - nazwy napojów
 - 9-stopni grubości mielenia
 - ilość mleka
 - ilość wody
- Pojemnik na mleko:
 - zdejmowany
 - elementy pojemnika na mleko można myć w zmywarce do naczyń
- Doprowadzenie mleka:
 - przez podłączony pojemnik na mleko
- Wylot mleka obrotowy
- Zdejmowany zbiornik wody
- Funkcja gorącej wody: tak
- Funkcja gorącego mleka: nie
- Młynek: młynek stożkowy
- System ciśnieniowy: nacisk tłoka
- Spieniacz mleka: tak
- Program czyszczący: tak
- Wyświetlacz:
 - komunikaty o błędach
 - dźwięk przycisków
 - programy
 - status
 - Rozmiar: 2,4 cala
- Pojemnik na fusy nadaje się do mycia w zmywarce do naczyń
- Opcja kawy mielonej:
 - na filiżanki
 - ręcznie 5 - 12 g
- Funkcja 2 filiżanek: tak
- Licznik filiżanek: na program i w sumie
- Właściwości:

Parametry techniczne

- grzałka o dużej mocy: 1 x 1.400 W
- zbiornik wody z uchwytem
- W zestawie:
 - 1 pojemnik na mleko z obrotowym wylotem
 - 1 łyżka do kawy mielonej

Ważna wskazówka:

- Od 5° d.H. (wg skali niemieckiej) twardości wody zdecydowanie zaleca się zainstalowanie filtra wody KV-150, Nr art. 109902

4.2 Funkcje urządzenia

W ekspresie do kawy można przygotować różne specjały kawowe, takie jak kawa, espresso, cappuccino, latte macchiato itp., używając kawy ziarnistej (lub kawy mielonej) i zimnej wody.

4.3 Zestawienie podzespołów urządzenia



Rys. 1

1. Koło nastawcze grubości mielenia
2. Pojemnik na ziarna z pokrywą
3. Zbiornik wody
4. Pojemnik na fusy
5. Kratka ociekowa
6. Wspornik pojemnika na fusy / osłona przednia
7. Taca ociekowa
8. Otwór wylotowy kawy
9. Pojemnik na mleko
10. Obudowa
11. Panel sterujący

Panel sterujący

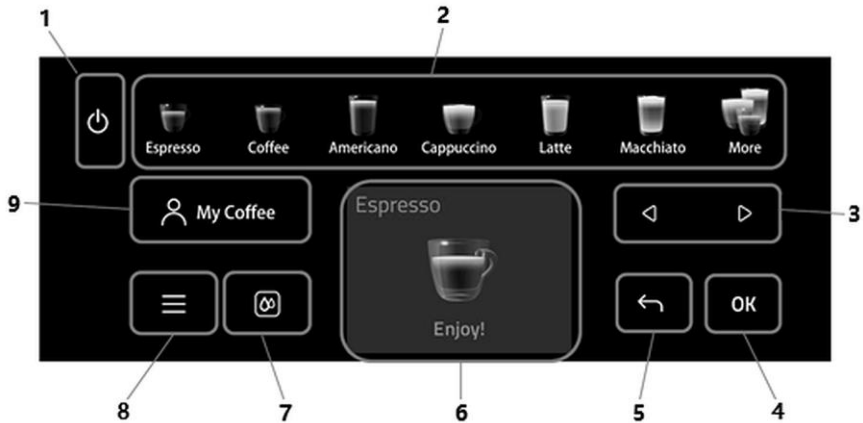

Rys. 2

- | | |
|--|-----------------------------|
| 1. Przycisk Wł./Wył. | 2. Przyciski wyboru napojów |
| 3. Przyciski strzałek prawa / lewa | 4. Przycisk OK |
| 5. Przycisk Cofnij | 6. Wyświetlacz cyfrowy |
| 7. Przycisk płukania | 8. Przycisk ustawień menu |
| 9. Przycisk do receptur indywidualnych | |

5 Instalacja i obsługa

5.1 Instalacja

Rozpakowanie / ustawienie

- Rozpakować urządzenie i usunąć wszystkie zewnętrzne i wewnętrzne elementy opakowania oraz zabezpieczenia transportowe.



OSTROŻNIE!

Niebezpieczeństwo uduszenia się!

Uniemożliwić dzieciom dostęp do materiałów opakowaniowych, takich jak worki plastikowe i elementy styropianowe.

- Jeśli na urządzeniu znajduje się folia ochronna, należy ją zdjąć. Folię ochronną należy zdejmować powoli, aby nie pozostały resztki kleju. Ewentualne resztki kleju usunąć odpowiednim rozpuszczalnikiem.
- Należy uważać, aby nie uszkodzić tabliczki znamionowej oraz wskazówek ostrzegawczych na urządzeniu.
- **Nigdy** nie ustawiać urządzenia w wilgotnym lub mokrym otoczeniu.
- Urządzenie należy ustawić tak, aby przyłącza były łatwo dostępne w celu szybkiego odłączenia, jeśli pojawi się taka potrzeba.
- Urządzenie należy ustawić na powierzchni o następujących właściwościach:
 - równa, o wystarczającej nośności, odporna na wodę, sucha i odporna na wysokie temperatury
 - wystarczająco duża, aby bez przeszkód można było pracować z urządzeniem
 - łatwo dostępna
 - posiadająca dobrą wentylację.
- Należy zachować wystarczający odstęp od brzegów stołu. Urządzenie mogłoby się przewrócić i spaść.
- Zwrócić uwagę na wystarczający odstęp od ścian i innych przedmiotów palnych lub podatnych na przebarwienia. Odstęp ten musi wynosić z tyłu i z boku przynajmniej 5 cm, oraz 15 cm od góry. Uwzględnić obowiązujące w miejscu instalacji przepisy ppoż.
- Podczas pracy urządzenie nie może być ustawione w szafie.

Podłączenie do prądu

- Sprawdzić, czy dane techniczne urządzenia (zob. tabliczka znamionowa) pasują do danych lokalnej sieci energetycznej.
- Podłączyć urządzenie do pojedynczego, wystarczająco zabezpieczonego gniazdka ze stykiem ochronnym. Nie podłączać urządzenia do gniazda wielokrotnego.
- Przewód przyłączeniowy ułożyć tak, aby nikt nie mógł po nim chodzić ani się o niego potknąć.
- Nie używać urządzenia z zewnętrznym minutnikiem lub pilotem.

5.2 Obsługa

Ważne wskazówki

- Zbiornik wody napełniać tylko świeżą wodą pitną.
- Nie wlewać nigdy ciepłej/gorącej wody, mleka ani innych płynów do zbiornika wody.
- Nigdy nie wsypywać do pojemnika na ziarna (pojemnika na kawę mieloną) kawy rozpuszczalnej, kakao ani innych mieszanek proszkowych. Urządzenie mogło by ulec uszkodzeniu.
- Nigdy nie wsypywać do pojemnika na ziarna ziaren kawy specjalnie przygotowanych (np. powleczonych kakao czy cukrem), ponieważ może to prowadzić do uszkodzenia urządzenia.
- W pojemniku na ziarna można umieszczać tylko palone ziarna kawy. Ryż, ziarna soi, ziarna czekolady, orzechy, cukier, przyprawy itd. są zabronione.
- Kawę ziarnistą należy przechowywać zawsze w suchym, zacienionym miejscu. Wilgotne ziarna mogą uszkodzić młynek.
- Nie przechowywać kawy ziarnistej w pojemniku na ziarna, gdy urządzenie ma pozostawać przez dłuższy czas nieużywane. Kawa ziarnista może zawilgotnieć i zapchać młynek.

Przygotowanie urządzenia

1. Przed pierwszym użyciem oczyścić urządzenie i wszystkie elementy zdejmowane (zbiornik wody, pojemnik na mleko, pojemnik na fusy, tacę ociekową), zgodnie ze wskazówkami zawartymi w rozdziale **6 „Czyszczenie”**.



Rys. 3

2. Zdjąć osłonę ze zbiornika wody.
3. Napełnić świeżą, zimną wodą pitną zbiornik wody do oznaczenia MAX.
4. Zbiornik wody zamontować w urządzeniu po prawej stronie. Należy zwracać uwagę na prawidłową pozycję zbiornika wody.



Rys. 4

5. Napełnić pojemnik na ziarna odpowiednio prażoną kawą ziarnistą.
6. Nałożyć pokrywę na pojemnik na ziarna.

UWAGA!

Nigdy nie napełniać kawą mieloną pojemnika na ziarna.

Nie wlewać do pojemnika na ziarna żadnych płynów.



Rys. 5



7. Umieścić pojemnik na fusy w tacy ociekowej.
8. Nałożyć kratkę ociekową.
9. Złożone elementy zamontować w urządzeniu.
10. Podłączyć urządzenie do odpowiedniego pojedynczego gniazdka.

Pierwsze uruchomienie

1. Włączyć urządzenie za pomocą przycisku Wł./wył.

Po pierwszym włączeniu ekspresu do kawy konieczne jest wprowadzenie kilku ustawień.

Wybór języka

1. Wcisnąć przyciski  lub , aby wybrać żądany język.
2. Zatwierdzić wybór za pomocą .

Ustawianie twardości wody

Po ustawieniu języka na wyświetlaczu cyfrowym pojawia się pytanie o twardość wody, która musi być wprowadzona przez użytkownika.

WSKAZÓWKA!

Jeśli stopień twardości używanej wody nie jest znany, można go określić za pomocą pasków testowych (opcjonalnie).

1. Twardość wody można także ustawić korzystając z poniższej tabeli w zależności od źródła wody:

Stopień twardości	Twardość wody
1	1~7dH
2	8~15dH
3	16~23dH
4	24~30dH

2. Za pomocą przycisków  lub  wybrać odpowiedni stopień twardości wody.
3. W celu potwierdzenia wcisnąć przycisk  i przejść do następnego kroku.

Płukanie automatyczne

Ekspres do kawy jest płukany automatycznie. Po płukaniu urządzenie jest ponownie gotowe do użycia.

OSTROŻNIE!

W trakcie procesu płukania przez wylot kawy wypływa niewielka ilość gorącej wody.

Należy unikać kontaktu z wypływającą gorącą wodą.

Montaż pojemnika na mleko / instalacja

1. Przed umieszczeniem w urządzeniu, pojemnik na mleko należy w całości zmontować.
2. Przy montażu należy postępować zgodnie z kolejnością (1 – 8) przedstawioną na poniższym rysunku.

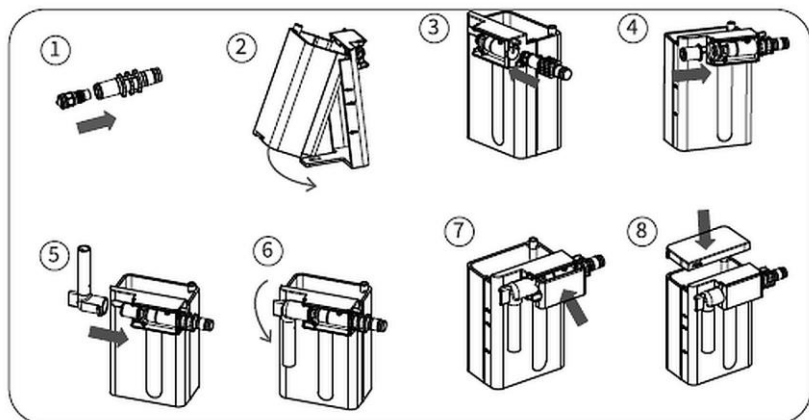

Rys. 6



Rys. 7

3. Otworzyć pokrywę przyłącza pojemnika na mleko.
4. Pojemnik na mleko zamontować z przodu po lewej stronie urządzenia.
5. W razie potrzeby pojemnik na mleko napełnić mlekiem (do 250 ml).



Rys. 8

Wylot pojemnika mleka jest obrotowy.

Podczas przygotowania napojów mleko pobierane jest z pojemnika na mleko i podawane do filiżanki.

Mleko pozostałe w pojemniku na mleko można wyciągnąć z urządzenia. Wstawione do lodówki może być wykorzystane przy kolejnym użyciu.

Po opróżnieniu pojemnika na mleko można go zdemonstrować i umyć w zmywarce do naczyń.

Przygotowanie napojów

Przed przygotowaniem napoju należy się upewnić, że w zbiorniku wody jest wystarczająca ilość wody, w pojemniku na ziarna znajduje się wystarczająca ilość kawy ziarnistej, a w pojemniku na mleko jest mleko.

Na wyświetlaczu cyfrowym nie mogą pojawiać się żadne komunikaty o błędach.



Rys. 9

PL

1. Postawić odpowiednią filiżankę pod wylotem kawy.
2. Wylot kawy ustawić w zależności od wybranej filiżanki.

Zakres regulacji wylotu kawy wynosi 68 - 138 mm.

WSKAZÓWKA!

Jeżeli napój zawiera składnik mleczny, należy sprawdzić, czy wszystkie elementy pojemnika na mleko są prawidłowo ustawione i czy w pojemniku znajduje się mleko.

OSTRZEŻENIE! Ryzyko poparzenia!

W przypadku niewystarczającej ilości mleka w pojemniku na mleko, z pojemnika na mleko będzie pompowana gorąca para.

Należy unikać kontaktu z pojemnikiem na mleko w trakcie przygotowywania napoju.

Wybór / ustawienie napoju





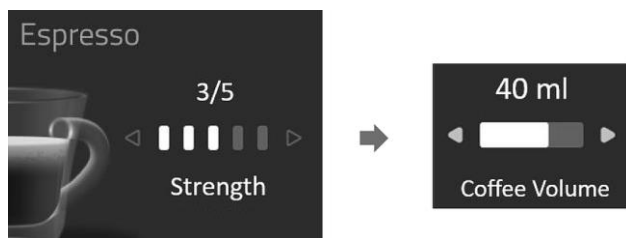

1. Każdy napój można przygotować, naciskając odpowiedni przycisk wyboru na panelu sterującym.
2. Po kliknięciu ikony „More” otwiera się rozszerzony wybór napojów:
Flat White / Ristretto / Americano Black / Podwójne Espresso / Kubek termiczny / Kawa podwójna / Gorąca woda / Spienione mleko
3. Po wybraniu napoju i aktywacji jego przygotowania można edytować profil napoju (ustawienia krótkoterminowe).

Moc i objętość napoju można zmieniać w trakcie procesu przygotowywania.

Przykład: Espresso



Rys. 10

4. Użyć przycisków  i , aby wybrać moc napoju i ustawić ilość.
5. Aby kawa była trochę słabsza, należy nacisnąć na przycisk  lub nacisnąć na przycisk , aby uzyskać mocniejszą kawę.
6. Wciskać przycisk , aby zredukować ilość, oraz przycisk , aby zwiększyć ilość.

Przygotowanie napojów z mlekiem

1. Dotknąć dowolną ikonę dla napojów mlecznych.

Przykład: Cappuccino





Podczas przygotowywania napojów z mlekiem na wyświetlaczu cyfrowym pojawia się komunikat o nagrzewaniu.

2. Odczekać, aż proces nagrzewania zostanie zakończony.

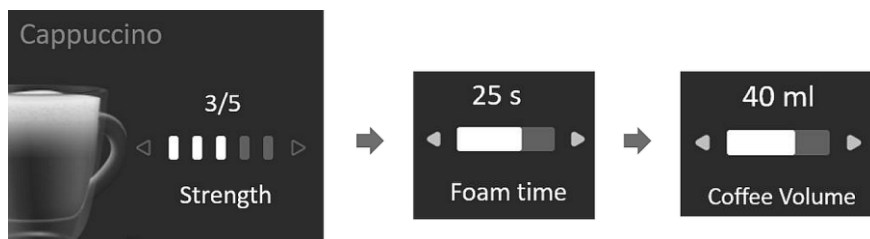
Rys. 11



Rys. 12

3. Podczas przygotowywania można ustawić / zmienić parametry.
4. Użyć przycisków  i , aby wybrać moc napoju, ustawić ilość i czas spieniania mleka.

Ustawienie grubości mielenia

1. Grubość mielonej kawy należy dopasować do wybranej kawy ziarnistej.

WSKAZÓWKA:

Ustawienie grubości mielenia jest możliwe tylko przy kawie ziarnistej.

2. Zdjąć pokrywę z pojemnika na ziarna.

Koło nastawcze grubości mielenia znajduje się po lewej stronie.

Za pomocą koła nastawczego można ustawić potrzebną grubość mielenia od „bardzo drobnej” (1) do „bardzo grubej” (9).

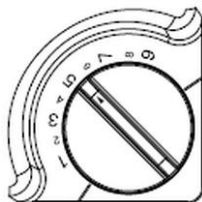

3. Jeśli kawa podczas procesu przygotowania płynie bardzo powoli lub nie splywa całkowicie, należy ustawić stopień mielenia 4 lub 5.
4. Jeśli kawa ziarnista posiada ciemny kolor, zalecamy ustawienie najgrubszego stopnia mielenia.
5. Jeśli kawa ziarnista posiada jasny kolor, zalecamy ustawienie najdrobniejszego stopnia mielenia.

Wprowadzone ustawienie grubości mielenia kawy będzie widoczne dopiero po 2 lub większej ilości zaparzonej filiżanek kawy.

Rys. 13

Przygotowywanie napojów z funkcją kawy mielonej



Ekspres do kawy wyposażony jest w funkcję, która umożliwia przygotowywanie kawy z użyciem kawy mielonej.

UWAGA!

Aby przygotować kawę z użyciem funkcji kawy mielonej, ilość użytej kawy mielonej musi mieścić się między 5 g a 12 g.

Ponadto kawa musi być grubo zmielona, aby uniknąć zablokowania grupy zaparzacza.

PL

1. Nacisnąć na przycisk wyboru  i przyciskami  lub  wybrać „Użyj mielonej kawy”.
2. Nacisnąć na przycisk **OK**, aby przejść do następnego kroku.

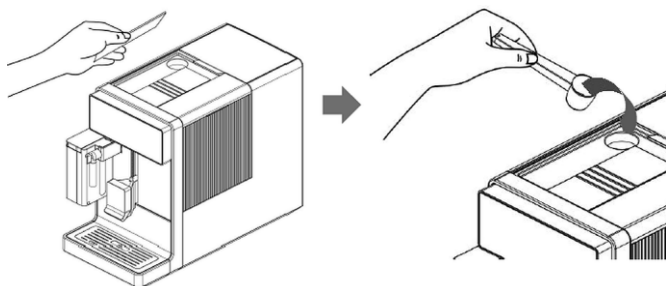

Rys. 14

3. Zdjąć pokrywę z podajnika kawy mielonej.
4. Nasypać do podajnika kawy mielonej podaną powyżej ilość kawy mielonej.

5. Potwierdzić przyciskiem **OK**.
6. Za pomocą przycisków wyboru wybrać napój, który ma być przygotowany. Kolejne kroki są takie same, jak przy przygotowywaniu napoju z kawą ziarnistą.

Przygotowywanie napoju z funkcją „Moja kawa”

1. Nacisnąć na przycisk  **My Coffee**, aby przejść do trybu „Moja kawa” dla indywidualnych ustawień napoju kawowego.

Tryb ten posiada 4 wolne miejsca do zapisania 4 receptur na ulubione napoje.



Rys. 15

2. Po wybraniu miejsca zapisania (np. „Moja kawa 1”) należy wybrać żądany napój na panelu sterującym.
3. Podczas przygotowywania dostosować wybrany napój (ilość, moc kawy, czas spieniania, zawartość mleka).

Gdy napój jest gotowy, jego ustawienia są zapisywane na wybranym miejscu „Moja kawa 1”.

4. Według potrzeb wprowadzić ustawienia dla kolejnych napojów w trybie „Moja kawa”, zgodnie z powyżej przedstawionymi instrukcjami.
5. Gdy kolejnym razem zostanie wybrany zapisany uprzednio napój (w tym samym trybie „Moja kawa”), napój zostanie przygotowany zgodnie z ostatnio zapisaną recepturą.



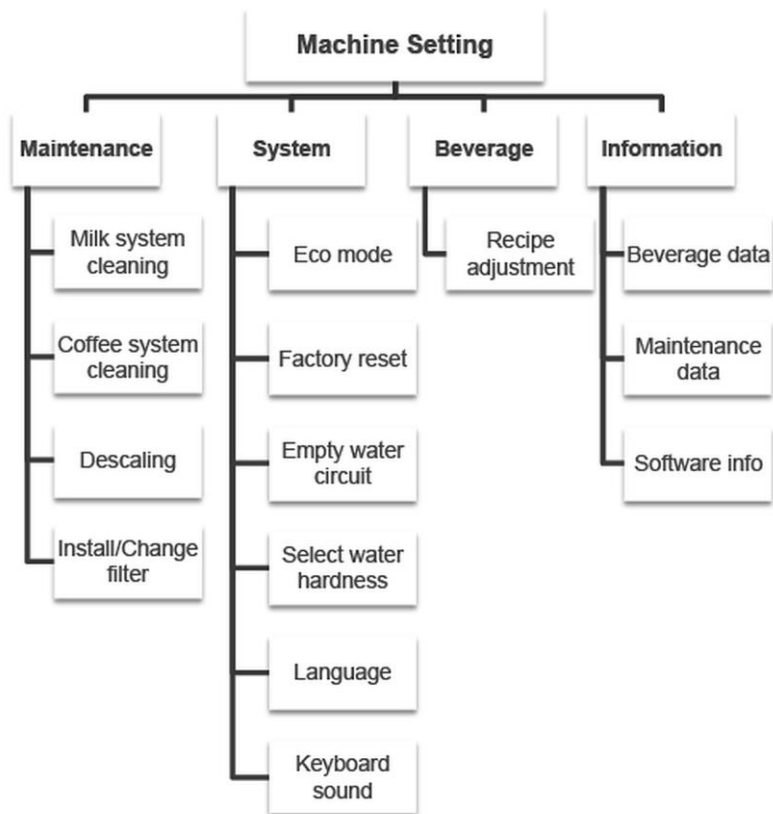

Niezależnie od ustawień dokonanych podczas przygotowywania napojów z profilu „Moja Kawa”, po zakończeniu przygotowywania urządzenie automatycznie przywraca pierwotne ustawienie napoju (receptura na napój zaprogramowany w menu „Napoje”).

5.3 Ustawienia

Przegląd menu ustawień programu



Rys. 16

1. Nacisnąć na przycisk , aby przejść do menu z ustawieniami programu.
2. Za pomocą przycisków  lub  wybrać Program.
3. Zatwierdzić wciskając .
4. Nacisnąć na przycisk , aby powrócić do menu głównego lub przerwać ustawianie.

Menu konserwacji

Czyszczenie systemu mlecznego

Jeśli do przygotowywania napojów z mlekiem używana jest funkcja mleka, system mleczny musi być codziennie sprawdzany i czyszczony, aby zapewnić prawidłowe działanie. Proces ten jest konieczny, aby oczyścić system mleczny z tłuszczu mlecznego.

Czas czyszczenia wynosi ok. 3 minut.

Płukanie odbywa się przy temperaturze 58 °C.

Do płukania potrzeba ok. 430 ml wody.

Przestrzegać wskazówek producenta zawartych na opakowaniu środka czyszczącego.

1. Zdjąć pojemnik na mleko z urządzenia.
2. Opróżnić pojemnik na mleko i go wypłukać.
3. Wcześniej przygotować roztwór środka czyszczącego.
4. Napełnić przygotowanym roztworem pojemnik na mleko.
5. Zamocować w urządzeniu pojemnik na mleko.

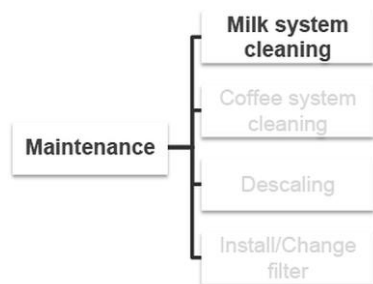

6. W menu konserwacji wybrać funkcję „Czyszczenie systemu mlecznego“.
7. Nacisnąć na **OK**, aby rozpocząć proces czyszczenia dla systemu mlecznego.
System nagrzewa się.
Pasek stanu programu konserwacji zapala się.

Rys. 17

8. Na zakończenie 1 kroku czyszczenia zdjąć pojemnik na mleko z roztworem czyszczącym i dokładnie go wypłukać.
 9. Napełnić pojemnik czystą, świeżą wodą.
 10. Ponownie umieścić w urządzeniu pojemnik na mleko, aby kontynuować czyszczenie systemu mlecznego.
 11. Czyszczenie systemu mlecznego jest zakończone, gdy wyświetla się „Gotowy”.
- Ekspres do kawy automatycznie przełącza się w tryb przygotowywania napojów.



Rys. 18

12. Oczyszczyć pojemnik na mleko zgodnie ze wskazówkami zawartymi w punkcie „**Codzienne czyszczenie**”.

Czyszczenie systemu kawy

Gdy ekspres do kawy pracuje, na zaparzczu i wewnątrz wężyków kawy osadzają się substancje oleiste z kawy.

Dlatego z czasem użytkownik otrzymuje polecenie wyczyszczenia systemu kawy. Gdy ten komunikat się pojawia, zalecamy wykonać czyszczenie systemu kawy tak szybko, jak to możliwe.

Zaparzacz powinien być czyszczony co 230 filiżanek.

System kawy należy czyścić odpowiednim środkiem do czyszczenia systemu kawy. Przestrzegać wskazówek producenta zawartych na opakowaniu środka czyszczącego.

Czas czyszczenia wynosi ok. 20 minut.

Do czyszczenia potrzeba 550 ml wody.

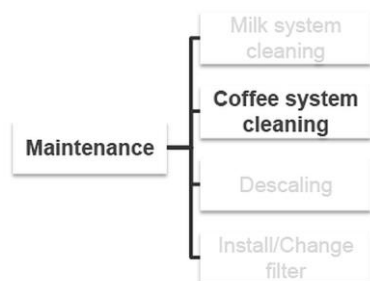

13. W menu konserwacji wybrać funkcję „Czyszczenie systemu kawy”.

14. Nacisnąć na **OK**, aby rozpocząć proces czyszczenia dla systemu kawy.

Na wyświetlaczu cyfrowym pojawią się instrukcje do dalszego postępowania.

Rys. 19

1. Tacę ociekową i pojemnik na fusy opróżnić zgodnie z komunikatami na wyświetlaczu cyfrowym.
2. Ponownie umieścić w urządzeniu tacę ociekową i pojemnik na fusy.
3. Po pojawieniu się komunikatu na wyświetlaczu cyfrowym w przegródce na kawę mieloną umieścić tabletkę do czyszczenia.
4. Nacisnąć na **OK**, aby rozpocząć proces czyszczenia dla systemu kawy.
5. Postępować zgodnie z instrukcjami na wyświetlaczu cyfrowym w trakcie procesu czyszczenia.
6. Czyszczenie systemu kawy jest zakończone, gdy wyświetla się „**Gotowy**”.

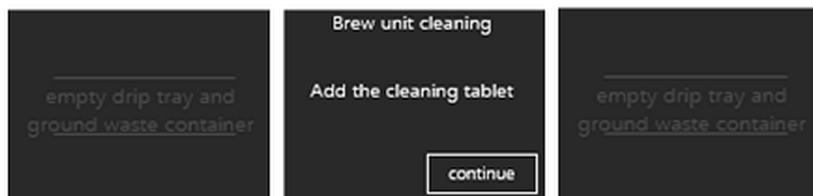

Rys. 20

Odkamienianie

W wyniku codziennego użytkowania urządzenia w zależności od lokalnego stopnia twardości wody dochodzi do osadzania się kamienia wewnątrz elementów urządzenia. Aby utrzymać urządzenie w jak najlepszym stanie i mieć pewność, że każdy proces parzenia przynosi najlepsze rezultaty, należy regularnie odkamieniać urządzenie.

Harmonogram odkamieniania zależy od ustawionej twardości wody.

Cały proces odkamieniania trwa ok. 30 minut.

Do odkamieniania potrzeba 900 ml roztworu czyszczącego.

Temperatura wody podczas odkamieniania wynosi 40°C.

OSTROŻNIE!

Środki do odkamieniania zawierają kwasy, które w kontakcie ze skórą lub oczami mogą powodować podrażnienie.

Jeśli przypadkowo dojdzie do kontaktu odkamieniacza z oczami lub skórą, należy je natychmiast przemyć czystą wodą.

Dlatego koniecznie należy przestrzegać wskazówek ostrzegawczych i instrukcji zawartych na opakowaniu producenta.

1. Do czyszczenia i odkamieniania należy używać tylko odpowiednich środków czyszczących i odkamieniających do ekspresów do kawy.
2. Proces odkamieniania należy przeprowadzać zawsze w całości, przerwanie może prowadzić do uszkodzenia urządzenia.
3. Przed czyszczeniem rozpuścić środek odkamieniający w ciepłej wodzie.
4. Opróżnić zbiornik wody.
5. Najpierw usunąć filtr, jeśli jest on zainstalowany.
6. Napełnić przygotowanym roztworem zbiornik wody.
7. Czyszczenie będzie skuteczniejsze, jeśli poczeka się, aż środek czyszczący całkowicie się rozpuści.
8. Opróżnić tacę ociekową i pojemnik na fusy i ponownie umieścić je w urządzeniu.
9. Zbiornik wody z roztworem odkamieniającym ponownie zamontować w urządzeniu.

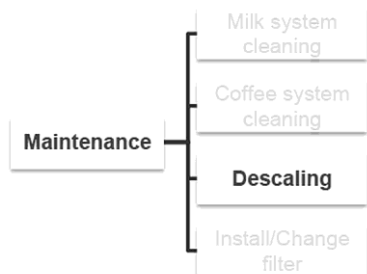

10. W menu konserwacji wybrać program „Odkamienianie”.

11. Nacisnąć na **OK**, aby rozpocząć proces odkamieniania.

Rys. 21

Na wyświetlaczu cyfrowym pojawią się instrukcje do dalszego postępowania. Status procesu odkamieniania jest również wyświetlany.

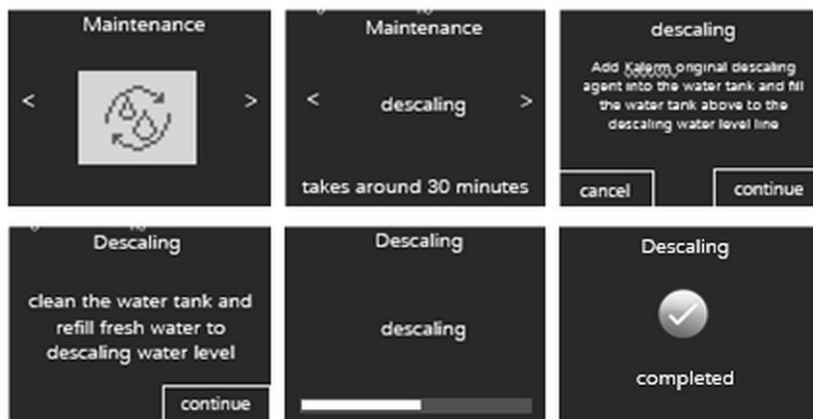

Rys. 22

12. Dalej postępować zgodnie z instrukcjami na wyświetlaczu cyfrowym.

Proces odkamieniania jest zakończony, gdy wyświetla się „**Gotowy**”.

13. Po odkamienianiu dokładnie oczyścić zbiornik wody, tacę ociekową i pojemnik na fusy, zgodnie ze wskazówkami zawartymi w rozdziale „**Codzienne czyszczenie**”.

Instalacja i obsługa

Instalowanie filtra (opcjonalnie)

Filtr wody skutecznie oczyszcza wodę i redukuje twardość wody.

Polecamy filtr wody KV-150, nr art.: 190902

1. Napełnić zbiornik wody czystą, świeżą wodą pitną.

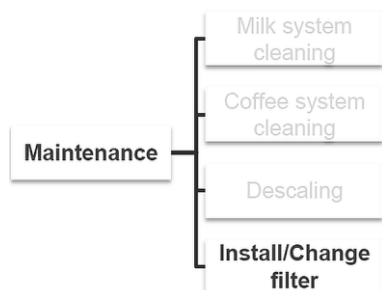

2. W menu konserwacji wybrać funkcję „Instalacja / wymiana filtra“.

3. Nacisnąć na **OK**, aby rozpocząć instalację filtra.

4. Włożyć filtr wody do zbiornika wody. Na wyświetlaczu cyfrowym pojawią się instrukcje do dalszego postępowania.

Rys. 23

Status płukania filtra jest również wyświetlany. Nie należy przerywać tego procesu. Płukanie filtra kończy się automatycznie.

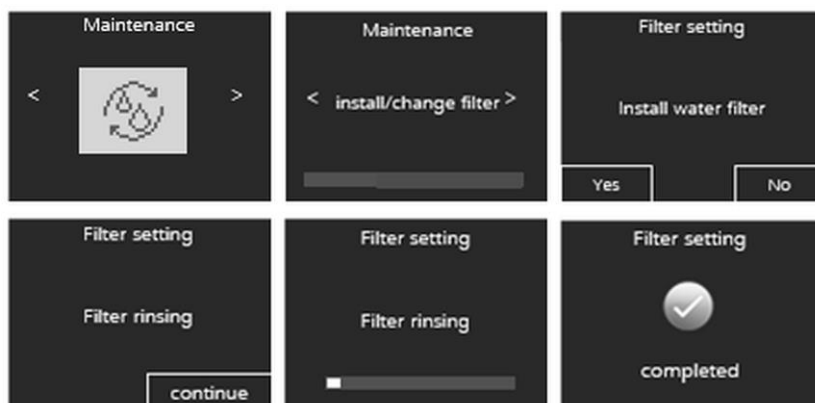

Rys. 24

5. Dalej postępować zgodnie z instrukcjami na wyświetlaczu cyfrowym.

Instalacja jest zakończona, gdy na wyświetlaczu cyfrowym pojawia się komunikat „**Gotowy**”.

Wymiana filtra

WSKAZÓWKA!



Po 2 miesiącach użytkowania filtr wody traci swoje właściwości i należy go wymienić.

Urządzenie nie wyświetla żadnego komunikatu, kiedy konieczna jest wymiana filtra.

1. W menu konserwacji wybrać funkcję „Instalacja / wymiana filtra“.
2. Nacisnąć na **OK**, aby rozpocząć wymianę filtra.
3. Przyciskiem **OK** potwierdzić komunikat „Wymienić filtr?” na wyświetlaczu cyfrowym, aby kontynuować wymianę filtra.
4. Po wyświetleniu monitu wyjąć zużyty filtr wody ze zbiornika wody.
5. Nacisnąć na **OK**, aby kontynuować wymianę filtra.
6. Po wyświetleniu monitu umieścić w zbiorniku wody nowy filtr wody.
7. Nacisnąć na **OK**, aby rozpocząć płukanie filtra.

Trwa płukanie filtra. Do tacy ociekowej będzie spływać niewielka ilość wody. Płukanie filtra zostaje zakończone automatycznie.

Wyłączanie filtra

1. W menu konserwacji wybrać funkcję „Instalacja / wymiana filtra“.
 2. Nacisnąć na **OK**, aby wprowadzić ustawienie.
 3. Przy komunikacie „Wymienić filtr?” na wyświetlaczu cyfrowym nacisnąć na , aby zdezaktywować filtr wody.
 4. Nacisnąć przycisk „Wstecz/Anuluj”, aby wyłączyć filtr.
 5. Przy komunikacie „Wyłączyć filtr?” nacisnąć na **OK**, aby potwierdzić wybór.
 6. Aby wyjść z menu programowania, należy dwukrotnie nacisnąć na .
- Na wyświetlaczu cyfrowym pojawia się „Gotowy”.

Menu systemu

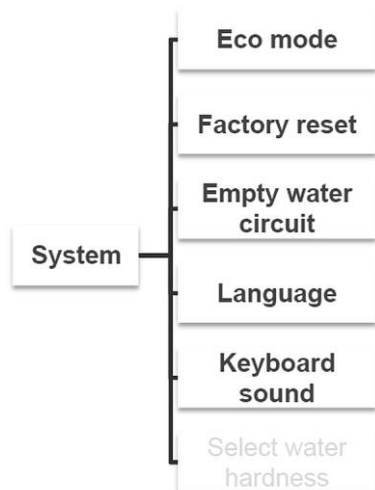

1. Nacisnąć na przycisk , aby przejść do menu z ustawieniami programu.
2. Za pomocą przycisków lub wybrać Menu systemu
3. Aby wejść/potwierdzić, nacisnąć na .
4. Nacisnąć na przycisk , aby powrócić do menu głównego lub przerwać ustawianie.

Rys. 25

Automatyczne wyłączenie



1. Należy zaprogramować czas, w którym urządzenie powinno się automatycznie wyłączyć.
2. Ekspres do kawy można ustawić tak, że wyłącza się on automatycznie w odstępach 15 minut, 30 minut i od 1 do 8 godzin.
W zakresie 1 - 8 godzin czas ten może być ustawiony w odstępach 1-godzinnych za pomocą przycisków lub .
3. Aby wejść/potwierdzić, nacisnąć na .

Standardowo urządzenie ustawione jest tak, że po 30 minutach wyłącza się automatycznie.

Tryb ECO (tryb oszczędzania energii)

W tym programie można wybrać, czy po przygotowaniu napoju nadal ma się odbywać nagrzewanie:

- gdy tryb oszczędzania energii ustawiony jest na „ECO ON“, ekspres do kawy potrzebuje ok.30 sekund, aby podgrzać system przed przygotowaniem napoju;
- przy ustawieniu „ECO OFF“ ekspres do kawy przygotowuje wybrany napój bez wcześniejszego nagrzewania.

1. Przyciskami  lub  wybrać żądane ustawienie („ECO ON“ lub „ECO OFF“).

2. Aby potwierdzić swój wybór, nacisnąć na **OK**.

Standardowo urządzenie jest ustawione na „ECO OFF“ (tryb nie oszczędzający energii).

Przywracanie ustawień fabrycznych

Za pomocą tej funkcji można przywrócić ustawienia fabryczne. Wprowadzone uprzednio ustawienia menu i napojów zostaną przy tym skasowane.

Ustawienia informacyjne (ilość przygotowanych napojów oraz ilość przeprowadzonych programów konserwacyjnych) nie zostaną zresetowane.

1. Nacisnąć na **OK**, aby potwierdzić resetowanie do ustawień fabrycznych.

Na wyświetlaczu cyfrowym pojawia się następujący komunikat: „**Zabezpieczony**”.

Urządzenie wyłącza się automatycznie.

Przy najbliższym uruchomieniu urządzenia należy ponownie dokonać następujących ustawień, tak jak przy pierwszym uruchomieniu:

- język;
- stopień twardości używanej wody;
- instalacja filtra wody (tak czy nie).

Opróżnianie obiegu wody

Obieg wody należy opróżnić, jeśli urządzenie ma być transportowane lub przez dłuższy czas nie używane.

1. Przed transportem należy się upewnić, że zbiornik wody i taca są opróżnione z wody i fusów kawy.

OSTRZEŻENIE! Niebezpieczeństwo poparzenia!

Podczas opróżniania ekspresu do kawy z wylotu kawy wydostaje się gorąca para.

Należy unikać kontaktu z wylotem kawy.

2. Aby opróżnić obieg wody, należy postępować w następujący sposób:

3. W menu systemu wybrać ustawienie „Opróżnianie obiegu wody”.

4. Nacisnąć na **OK**, aby rozpocząć proces opróżniania systemu wody.

5. Zdjąć zbiornik wody i go opróżnić.

6. Nacisnąć na **OK**, aby kontynuować proces opróżniania systemu wody.



Instalacja i obsługa

Trwa proces osuszania systemu wody, a pasek stanu na wyświetlaczu cyfrowym pokazuje postęp procesu.



Urządzenie wyłącza się, gdy system wody został opróżniony.

7. Wyciągnąć tacę ociekową z pojemnikiem na fusy.
8. Oczyszczyć je zgodnie ze wskazówkami zawartymi w punkcie „Codzienne czyszczenie”.
9. Dokładnie osuszyć umyte elementy.
10. Tacę ociekową i pojemnikiem na fusy ponownie zamontować w urządzeniu. Urządzenie można teraz transportować lub magazynować.



Język

1. W menu systemu wybrać ustawienie „Język”.
2. Za pomocą przycisków  lub  wybrać żądany język.
3. Nacisnąć na **OK**, aby potwierdzić ustawienie.

Dźwięk przycisków

1. W menu systemu wybrać ustawienie „Dźwięk przycisków”.
2. Za pomocą przycisków  lub  wybrać, czy dźwięk przycisków ma być włączony czy wyłączony.
3. Nacisnąć na **OK**, aby potwierdzić wybrane ustawienie.

Twardość wody

1. W menu systemu wybrać ustawienie „Twardość wody”.
2. Za pomocą przycisków  lub  wybrać odpowiedni Stopień twardości
3. Przestrzegać wskazówek zawartych w rozdziale „**Pierwsze uruchomienie**”.
4. Nacisnąć na **OK**, aby potwierdzić wybrany stopień twardości.

Menu napojów

W menu „Ustawienia napojów”, za pomocą przycisków ◀ lub ▶ można zmienić/dostosować recepturę napoju (moc, ilość kawy, ilość wody, czas spieniania, czas oczekiwania, temperaturę kawy).

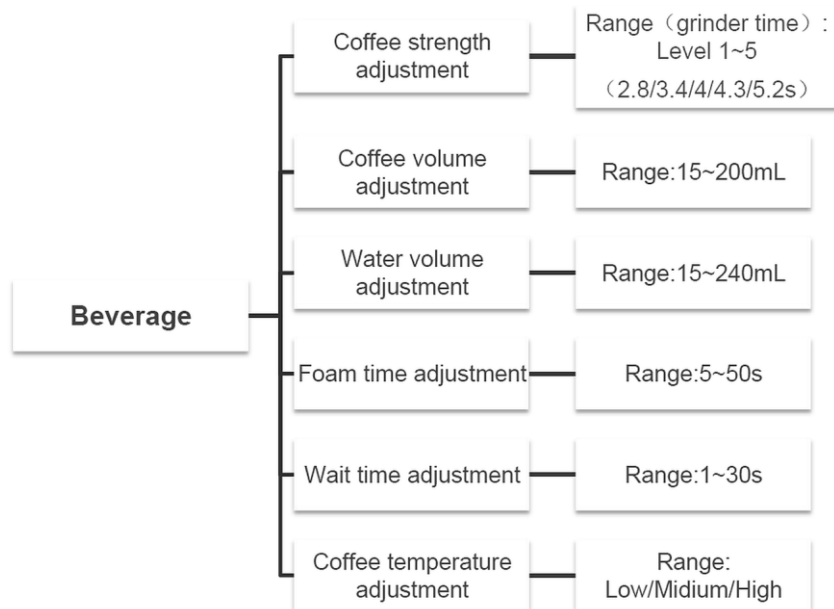

Rys. 26

1. Nacisnąć przycisk ☰, aby wejść do interfejsu ustawień.
2. Za pomocą przycisków ◀ lub ▶ wybrać „Menu napojów”.
3. Aby wejść/potwierdzić, nacisnąć na **OK**.
4. Wybrać żądane opcje dla receptury napoju.
5. Aby wejść/potwierdzić wprowadzone wartości, nacisnąć na **OK**.
6. Nacisnąć na przycisk ↶, aby powrócić do menu głównego lub przerwać ustawianie.

Instalacja i obsługa

W poniższej tabeli znajdują się opcje dla ustawień napojów.

Napój	Receptura	Ustawienie temperatury	Moc kawy
Ristretto	Ilość kawy 15 - 200 ml	Niski/Średni/ Wysoki	Możliwość ustawiania 5 poziomów
Espresso	Ilość kawy 15 - 200 ml	Niski/Średni/ Wysoki	Możliwość ustawiania 5 poziomów
Kawa	Ilość kawy 15 - 200 ml	Niski/Średni/ Wysoki	Możliwość ustawiania 5 poziomów
Lungo	Ilość kawy 15 - 200 ml	Niski/Średni/ Wysoki	Możliwość ustawiania 5 poziomów
Podwójne Espresso	Ilość kawy 15 - 200 ml	Niski/Średni/ Wysoki	Możliwość ustawiania 5 poziomów
Podwójna kawa	Ilość kawy 15 - 200 ml	Niski/Średni/ Wysoki	Możliwość ustawiania 5 poziomów
Americano	Ilość kawy 15 - 200 ml Ilość gorącej wody 15 - 240 ml	Niski/Średni/ Wysoki	Możliwość ustawiania 5 poziomów
Americano Black	Ilość kawy 15 - 200 ml Ilość gorącej wody 15 - 240 ml	Niski/Średni/ Wysoki	Możliwość ustawiania 5 poziomów
Latte	Czas spieniania mleka 5 – 50 sek. Ilość kawy 15 - 200 ml	Niski/Średni/ Wysoki	Możliwość ustawiania 5 poziomów
Cappuccino	Czas spieniania mleka 5 – 50 sek. Ilość kawy 15 - 200 ml	Niski/Średni/ Wysoki	Możliwość ustawiania 5 poziomów
Flat white	Czas spieniania mleka 5 – 50 sek. Ilość kawy 15 - 200 ml	Niski/Średni/ Wysoki	Możliwość ustawiania 5 poziomów

Napój	Receptura	Ustawienie temperatury	Moc kawy
Macchiato	Czas spieniania mleka 5 – 50 sek. Ilość kawy 15 - 200 ml Czas oczekiwania 30 sek.	Niski/Średni/ Wysoki	Możliwość ustawiania 5 poziomów
Kubek na drogę	2 procesy zaparzania Ilość kawy 15 - 200 ml na proces zaparzania	Niski/Średni/ Wysoki	Możliwość ustawiania 5 poziomów
Gorąca woda	Ilość gorącej wody 15 - 240 ml	Niski/Średni/ Wysoki	-
Pianka	Czas spieniania mleka 5 – 50 sek.	-	-

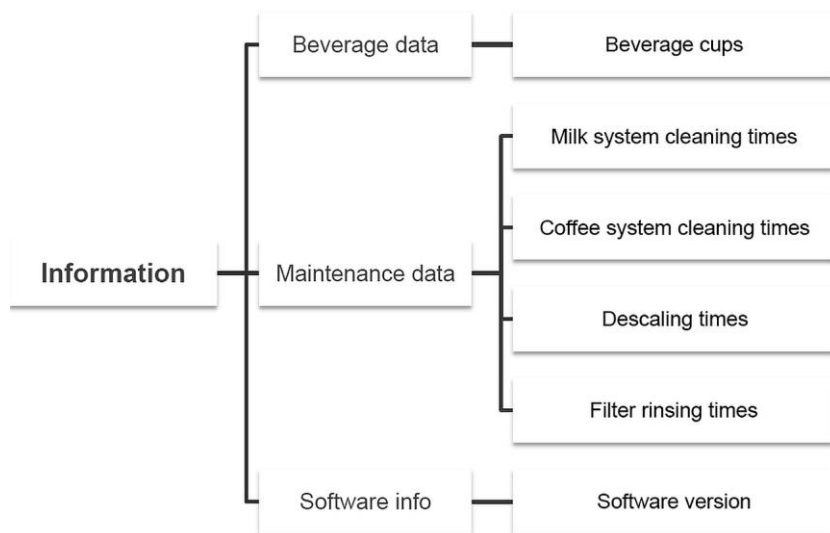

PL

Menu informacyjne



Rys. 27

1. Nacisnąć na przycisk , aby przejść do menu z ustawieniami programu.

2. Za pomocą przycisków  lub  wybrać Menu informacyjne.

Można zobaczyć następujące informacje o

- ilości przygotowanych napojów
- przeprowadzonych procesach czyszczenia systemu mlecznego
- przeprowadzonych procesach czyszczenia systemu kawy
- przeprowadzonych procesach odkamieniania
- płukaniach filtra wody
- wersji oprogramowania

6 Czyszczenie

6.1 Wskazówki dotyczące bezpieczeństwa podczas czyszczenia

- Przed czyszczeniem urządzenie należy odłączyć od zasilania elektrycznego.
- Pozostawić urządzenie do zupełnego ostygnięcia.
- Uważać, aby do urządzenia nie dostała się woda. Nie zanurzać urządzenia podczas czyszczenia w wodzie lub innych cieczach. Do czyszczenia urządzenia nie używać strumienia wody pod ciśnieniem.
- Nie używać do czyszczenia urządzenia żadnych ostrych ani metalowych przedmiotów (nóż, widelec itp.). Ostre przedmioty mogą uszkodzić urządzenie, a przy kontakcie z elementami przewodzącymi prąd doprowadzić do porażenia prądem.
- Nie używać do czyszczenia żadnych środków szorujących, zawierających rozpuszczalniki ani żrących środków czyszczących. Mogą one uszkodzić powierzchnię.

PL

6.2 Czyszczenie

Codziennie czyszczenie

Aby zapewnić wysoką jakość napojów kawowych i zachować funkcjonalność urządzenia, należy codziennie wykonywać następujące czynności:

- opróżnianie i czyszczenie pojemnika na fusy;
- opróżnianie i czyszczenie tacy ociekowej;
- czyszczenie kratki ociekowej;

- czyszczenie zbiornika wody;
- płukanie wylotu kawy;
- czyszczenie pojemnika na mleko i jego elementów składowych;
- czyszczenie panelu sterującego.

Czyszczenie wylotu kawy

Ważne!

Pojemnik na mleko musi być zdjęty z urządzenia.

1. Nacisnąć na przycisk , aby rozpocząć płukanie wylotu kawy. System jest nagrzewany i przepłukiwany.

OSTROŻNIE!

Podczas płukania z wylotu kawy płynie gorąca woda.

Należy być bardzo ostrożnym i unikać kontaktu z wylotem kawy, aby uniknąć poparzenia.

Czyszczenie systemu mlecznego

Po włożeniu pojemnika na mleko i przygotowaniu napoju na podstawie następuje przepłukanie systemu mlecznego.

Czyszczenie pojemnika na mleko / ręczny demontaż

1. Ostrożnie oddzielić pojemnik na mleko od ekspresu do kawy i zdemontować go tak, jak to pokazano na rysunkach poniżej.

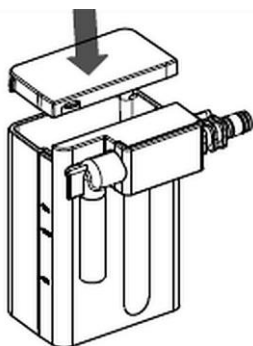

2. Zdjąć z pojemnika na mleko pokrywę ochronną

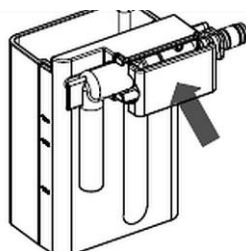

3. Pociągnąć pokrywę elementów wewnętrznych systemu mlecznego do siebie, aby ją zdjąć.

Czyszczenie

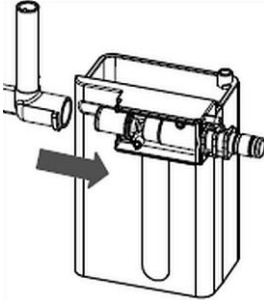

4. Obrócić wylot mleka do góry i odciągnąć go.

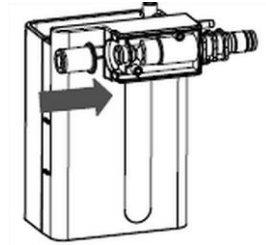

5. Usunąć gumową uszczelkę.

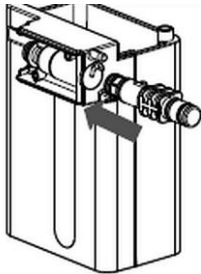

6. Usunąć z pojemnika na mleko króciec 7. Odkręcić dyszę od złącza pojemnika przyłączeniowy pojemnika na mleko. na mleko.

8. Płukać dokładnie wszystkie elementy pod ciepłą, bieżącą wodą z pomocą łagodnego środka myjącego.

9. Oplukać czystą wodą i osuszyć wyczyszczone elementy.

10. Ponownie zmontować pojemnik na mleko. Należy uwzględnić kolejność podaną na rys. 6.

11. W razie potrzeby pojemnik na mleko ponownie zamontować w urządzeniu.

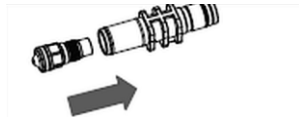

PL

Dalsze kroki czyszczenia

1. Wyciągnąć tacę ociekową z pojemnikiem na fusy i kratką ociekową.

2. Opróżnić tacę ociekową i pojemnik na fusy.

3. Tacę ociekową, pojemnik na fusy, wspornik, a także kratkę ociekową oczyścić pod ciepłą bieżącą wodą z łagodnym środkiem myjącym, używając gąbki lub miękkiej ściereczki.

4. Oczyszczone elementy oplukać w czystej wodzie.

5. Wszystkie elementy dokładnie osuszyć.

6. Wymyć zbiornik wody ciepłą wodą z łagodnym środkiem myjącym.
7. Opłukać czystą wodą i za pomocą niestrzępiącej się ściereczki zbiornik wody osuszyć.
8. Zdjęte części ponownie zamontować do urządzenia.
9. Obudowę i panel sterujący należy przetrzeć miękką, wilgotną ściereczką.
10. Umyte powierzchnie należy dokładnie osuszyć.
11. Przewód przyłączeniowy i wtyczkę wytrzeć tylko lekko wilgotną ściereczką.

7 Możliwe usterki

Poniższa tabela zawiera opisy możliwych przyczyn i sposobów usuwania usterek pracy lub błędów występujących przy eksploatacji urządzenia. Jeżeli nie można usunąć usterek działania, należy skontaktować się z serwisem.

Należy przy tym koniecznie podać numer artykułu, nazwę modelu oraz numer seryjny. Dane te można znaleźć na tabliczce znamionowej urządzenia.

Usterka	Przyczyna	Usunięcie
Podczas przygotowywania spienionego mleka z pojemnika na mleko tryska mleko	Mleko przecieka	Napełnić mlekiem pojemnik na mleko
	System mleczny jest zatkany	Wykonać czyszczenie systemu mlecznego
	Pojemnik na mleko nie jest prawidłowo zainstalowany	Umieścić prawidłowo pojemnik na mleko
Niska temperatura kawy	Ustawiono zbyt niską temperaturę	Podwyższyć temperaturę w ustawieniach napoju
	Zablokowanie wnętrza urządzenia na skutek osadzania się kamienia	Przeprowadzić proces odkamieniania

Usterka	Przyczyna	Usunięcie
Pojemnika na fusy nie można usunąć razem z tacą ociekową; Tacy ociekowej i pojemnika na fusy nie można ponownie umieścić w urządzeniu	Grupa zaparzacza wewnątrz urządzenia koliduje z pojemnikiem na fusy	Najpierw usunąć ręcznie pojemnik na fusy, następnie umieścić w urządzeniu ponownie tylko tacę ociekową, do czasu ponownego przygotowania kawy Wyciągnąć tacę ociekową, następnie tacę ociekową razem z pojemnikiem na fusy umieścić w urządzeniu
Kawa nie jest wydawana lub płynie powoli	Kawa mielona jest zbyt drobna	Zwiększyć grubość mielenia
	Zablokowanie w systemie kawy	Wykonać czyszczenie systemu kawy
	Zablokowanie wylotu kawy	Wyczyścić wylot kawy
Zablokowanie wnętrza urządzenia na skutek osadzania się kamienia	W urządzeniu nie płynie woda	Przeprowadzić proces odkamieniania
		Dotknąć OK , system automatycznie pompuje wodę
Komunikat „System pusty” na wyświetlaczu cyfrowym		
Wyświetla się komunikat „Błąd zaparzania”	Dzieje się to przy przygotowywaniu napojów z funkcją kawy mielonej: System rozpoznaje więcej niż 12 g kawy mielonej	Dotknąć OK , a przy następnej filiżance dodać mniej kawy mielonej
	Błędy w wewnętrznych elementach urządzenia	Dotykając OK można bezpośrednio wyłączyć urządzenie. Jeśli po ponownym uruchomieniu błąd nadal występuje, należy zwrócić się do serwisu.

Usterka	Przyczyna	Usunięcie
Komunikat „Błąd NTC“	Uszkodzone elementy wewnętrzne	Dotykając OK można bezpośrednio wyłączyć urządzenie. Jeśli po ponownym uruchomieniu błąd nadal występuje, należy zwrócić się do serwisu.
Komunikat „Błąd zaworu wielodrożnego”		
Komunikat „Błąd termobloku“		
Komunikat „Błąd pompy lub przepływomierza”		
Komunikat „Błąd mielenia“		
Komunikat „Wysoka temperatura w termobloku lub niska temperatura w termobloku”		

Komunikaty na wyświetlaczu cyfrowym

komunikaty	Możliwe przyczyny i rozwiązania
Napełnij zbiornik wody	Zbiornik wody jest pusty. Funkcja napoju nie jest dostępna. Napełnić zbiornik wody świeżą wodą pitną.
Napełnij kawę ziarnistą	Pojemnik na ziarna jest pusty. Funkcja napoju nie jest dostępna. Pojemnik na ziarna napełnić odpowiednią kawą ziarnistą.
Opróżnij pojemnik na fusy	Pojemnik na fusy jest pełny. Funkcja napoju nie jest dostępna. Opróżnić pojemnik na fusy i ponownie zamontować w urządzeniu.
Zamontuj tacę ociekową i pojemnik na fusy	Funkcja napoju nie jest dostępna. Ponownie zamontować tacę ociekową i pojemnik na fusy.
Zamontuj pojemnik na mleko	Ponownie zamontować pojemnik na mleko i kontynuować przygotowanie napojów
Opróżnij tacę ociekową	Ten komunikat pojawia się w trakcie procesu odkamieniania. Opróżnić tacę ociekową i ponownie zamontować w urządzeniu.

Możliwe usterki

Opróżnij tacę ociekową i pojemnik na fusy	Ten komunikat pojawia się, gdy system kawy jest czyszczony. Opróżnić tacę ociekową i pojemnik na fusy.
Wypłucz pojemnik na mleko	Dotknąć przycisk  , aby wypłukać pojemnik na mleko
Wypłucz pojemnik na mleko	Ten komunikat pojawia się w trakcie czyszczenia systemu mlecznego. Pojemnik na mleko dokładnie wymyć roztworem do czyszczenia, napełnić czystą wodą. Pojemnik na mleko ponownie zamontować w urządzeniu. Kontynuować czyszczenie systemu mlecznego.
Wypłucz zaparzacze	Dotknąć przycisk  , aby rozpocząć płukanie.
Wyczyść zaparzacze	Konieczne jest czyszczenie zaparzacza. Dotknąć przycisk OK , aby rozpocząć czyszczenie zaparzacza z substancji olejnych.
Wymagane odkamienienie	Przeprowadzić proces odkamieniania. Dotknąć przycisk OK , aby rozpocząć proces odkamieniania.
Wymień filtr wody	W zbiorniku wody zamontować nowy filtr wody. Dotknąć przycisk OK , aby aktywować filtr wody.
Wskazówka dot. czyszczenia systemu kawy.	Wyczyścić system kawy. Dotknąć przycisk OK , aby przeprowadzić czyszczenie systemu kawy.
Wskazówka dot. czyszczenia systemu mlecznego.	Wyczyścić system mleczny. Dotknąć przycisk OK , aby przeprowadzić czyszczenie systemu mlecznego.
Płukanie	Komunikat ten pojawia się, gdy ekspres do kawy zostaje wyłączony i automatycznie rozpoczyna się proces płukania.

8 Utylizacja

Urządzenia elektryczne



Urządzenia elektryczne opatrzone są tym symbolem. Urządzenia elektryczne muszą być w sposób właściwy i przyjazny dla środowiska usuwane i poddawane recydingowi. Nie wolno wyrzucać urządzeń elektrycznych do odpadów domowych. Odłączyć urządzenie od zasilania elektrycznego i usunąć z urządzenia przewód przyłączeniowy.

Urządzenia elektryczne należy oddawać do wyznaczonych punktów zbiórki.