

# PRO 300-G



**174302**

---

**NEDERLANDS****Inhoudsopgave**

<b>1. Veiligheid</b> .....	<b>170</b>
1.1 Symboolverklaring .....	170
1.2 Veiligheidsaanwijzingen .....	171
1.3 Reglementair gebruik .....	174
<b>2. Algemeen</b> .....	<b>175</b>
2.1 Aansprakelijkheid en vrijwaring .....	175
2.2 Auteursrecht .....	175
2.3 Verklaring van Conformiteit .....	175
<b>3. Transport, verpakking en bewaring</b> .....	<b>176</b>
3.1 Controle bij aflevering .....	176
3.2 Verpakking .....	176
3.3 Bewaring .....	176
<b>4. Specificaties</b> .....	<b>177</b>
4.1 Technische Gegevens .....	177
4.2 Overzicht van onderdelen .....	178
4.3 Veiligheidsvoorzieningen van het apparaat .....	180
<b>5. Installatie en bediening</b> .....	<b>182</b>
5.1 Installatie .....	182
5.1.1 Uitpakken .....	182
5.1.2 Afstellen .....	183
5.1.3 Aansluiting .....	184
5.2 Bediening .....	184
5.2.1 Controle voor gebruik .....	184
5.2.2 Laden en snijden .....	186
5.2.3 Slijpen van het mes .....	188
<b>6. Reiniging en conservatie</b> .....	<b>190</b>
6.1 Belangrijke aanwijzingen .....	190
6.2 Reiniging .....	191
6.2.1 Reiniging van de snijwagen en de drukhandgreep .....	191
6.2.2 Reiniging van mes, mesbeschermer en mesbeschermering .....	191
6.2.3 Reiniging van de plakjesgeleider en het plakjesblad .....	193
6.2.4 Reiniging van de slijpelementen .....	193
6.3 Onderhoud .....	194
<b>7. Mogelijke storingen</b> .....	<b>195</b>
<b>8. Afvalverwijdering</b> .....	<b>196</b>



**Lees voor het gebruik de gebruiksaanwijzing door en bewaar hem op een goed bereikbare plaats!**

Deze gebruiksaanwijzing bevat de beschrijving van de installatie, de bediening en het onderhoud van het apparaat en dient als belangrijke informatiebron en naslagwerk.

De kennis en het in acht nemen van alle hier beschreven veiligheidsvoorschriften en instructies is een voorwaarde voor veilig en juist gebruik van het apparaat.

Daarom moeten de voor het toepassingsgebied van het apparaat geldende lokale voorschriften inzake ongevallenpreventie en algemene veiligheidsvoorschriften worden opgevolgd.

De gebruiksaanwijzing is een integraal onderdeel van het product en moet altijd binnen handbereik bewaard worden, zodat deze installatie-, bedienings-, onderhouds- en reinigingspersoneel er gebruik van kan maken.

Als u het apparaat overdraagt aan een derde dient u deze gebruiksaanwijzing ook mee te geven.

## 1. Veiligheid

Het apparaat is gemaakt volgens de laatste stand der techniek. Het kan echter een bron van gevaar vormen als het apparaat niet in overeenstemming met zijn bestemming gebruikt wordt.

Alle personen die het apparaat gebruiken, moeten zich houden aan de aanbevelingen en aanwijzingen uit deze gebruiksaanwijzing.

### 1.1 Symboolverklaring

Belangrijke veiligheids- en technische instructies zijn in deze gebruiksaanwijzing aangeduid door symbolen. Deze instructies moeten bij het gebruik van dit apparaat absoluut in acht worden genomen om ongelukken, gevaar voor personen of materiële schade te vermijden.



**GEVAAR!**

Dit symbool wijst op direct gevaar dat kan leiden tot ernstig lichamelijk letsel of de dood.



**WAARSCHUWING!**

Dit symbool wijst op onveilige situaties die kunnen leiden tot zwaar lichamelijk letsel of de dood.



### VOORZICHTIG!

Dit symbool wijst op de mogelijkheid van het ontstaan van onveilige situaties die kunnen leiden tot lichte verwondingen of beschadiging, storingen in de werking of vernietiging van het apparaat.



### TIP!

Dit symbool wijst op adviezen en informatie waarmee de bediening van het apparaat efficiënt en storingsvrij blijft.

## 1.2 Veiligheidsaanwijzingen

- Het apparaat is niet bestemd voor gebruik door personen (inclusief kinderen) met een fysieke, sensorische of geestelijke handicap en/of met onvoldoende ervaring en/of onvoldoende kennis, tenzij deze personen onder toezicht staan van een voor hun veiligheid verantwoordelijke persoon of van die persoon voldoende uitleg hebben gekregen betreffende het gebruik maken van het apparaat.
- Kinderen moeten zich onder toezicht bevinden om er zeker van te zijn dat zij niet met het apparaat spelen en hem ook niet aan zetten.
- Laat het apparaat **nooit** zonder toezicht werken.
- Voorkom dat kinderen in contact kunnen komen met verpakkingsmaterialen als plastic zakken en elementen van polystyreen. **Verstikkingsgevaar!**
- Gebruik het apparaat uitsluitend in gesloten ruimten.
- Het apparaat mag uitsluitend worden gebruikt als hij in perfecte staat is en veilig is. In geval van defecten in de werking van het apparaat, dient hij te worden losgekoppeld van het lichtnet (de stekker uit het contact halen) en contact opnemen met de service.

- Onderhoud- en reparatiewerkzaamheden mogen alleen door gekwalificeerde vaklui worden uitgevoerd, onder gebruikmaking van originele reserveonderdelen en accessoires. **Probeer u nooit zelf het apparaat te repareren!**
- Gebruik uitsluitend accessoires en onderdelen die door de fabrikant worden aanbevolen. De garantie vervalt als er andere accessoires worden gebruikt, ze kunnen gevaarlijk zijn voor de gebruiker, schade aan het apparaat veroorzaken en leiden tot lichamelijke letsel.
- Om gevaren te vermijden en om de optimale werking te garanderen mag het apparaat zonder uitdrukkelijke toestemming van de fabrikant niet veranderd of omgebouwd worden.



## **GEVAAR! Gevaar voor elektrische schokken!**

Houd u aan onderstaande veiligheidsaanwijzingen om het gevaar te voorkomen.

- Let erop dat de voedingskabel niet in contact komt met warmtebronnen en scherpe randen. Laat de voedingskabel niet van de tafel of het aanrecht naar beneden hangen. Zorg ervoor dat niemand op de kabel kan stappen of erover kan struikelen.
- De voedingskabel niet knikken, pletten of knopen en altijd volledig uitrollen. Plaats het apparaat of andere voorwerpen nooit op de voedingskabel.
- De voedingskabel niet bedekken. Houd de voedingskabel verwijderd van de werkplek en dompel hem niet onder in water of andere vloeistoffen.
- Controleer de voedingskabel regelmatig op beschadigingen. Het apparaat niet gebruiken wanneer de voedingskabel beschadigd is. Laat een beschadigde voedingskabel vervangen door de servicedienst of een gekwalificeerde elektricien om gevaar te voorkomen.

- Trek de voedingskabel altijd aan de stekker uit het stopcontact.
- Het apparaat nooit aan de voedingskabel verplaatsen, optillen of voortbewegen.
- Maak de behuizing onder geen enkel beding open. Bij aanraking van de elektrische aansluitingen of veranderingen van de elektrische of mechanische constructie **bestaat gevaar voor elektrische schokken**.
- Gebruik geen bijtende reinigingsmiddelen en zorg ervoor, dat er geen water in het apparaat komt.
- Het apparaat **nooit** bedienen met natte of vochtige handen of terwijl u op een natte vloer staat.
- Haal het apparaat van het lichtnet:
  - als u het apparaat niet gebruikt;
  - als er tijdens het gebruik storingen optreden;
  - vóór reiniging van het apparaat.



### **WAARSCHUWING! Gevaar voor verwondingen!**

Houd u aan onderstaande veiligheidsaanwijzingen om het gevaar te voorkomen.

- Grijp nooit tussen de snijmateriaalklem en het mes of de snijdikte instelplaat, zolang deze niet volledig gesloten is (de snijdiktere-gelaar in positie „0“ zetten).
- Houd uw handen tijdens het snijden zo ver mogelijk bij het mes vandaan om snijwonden te voorkomen. Gebruik altijd de snijmateriaalklem met de kleminrichting om het te snijden materiaal op de instelplaat voor de snijdikte te drukken!

## 1.3 Reglementair gebruik



### **VOORZICHTIG!**

**Het apparaat is ontworpen en gemaakt voor industrieel gebruik en mag in keukens alleen worden bediend door gekwalificeerd personeel.**

Veilige exploitatie van het apparaat is uitsluitend gewaarborgd bij gebruik dat in overeenstemming is met zijn bestemming en in lijn met de gegevens uit de gebruiksaanwijzing.

Alle technische handelingen, inclusief montage en onderhoud, mogen uitsluitend worden uitgevoerd door een gekwalificeerde klantenservice.

De snijmachine is alleen bedoeld voor het snijden van worst en kaas:



### **VOORZICHTIG!**

**Elk gebruik van het apparaat voor andere en/of afwijkende doeleinden dan waarvoor het bestemd is, is verboden en wordt aangemerkt als niet in overeenstemming met zijn bestemming.**

**Alle vorderingen, ongeacht in welke vorm op de fabrikant en/of zijn gemachtigde met betrekking tot schade die is veroorzaakt door oneigenlijk gebruik, zijn uitgesloten.**

**Voor alle schade die is veroorzaakt door verkeerde bediening van het apparaat is alleen en uitsluitend de gebruiker aansprakelijk.**

## 2. Algemeen

### 2.1 Aansprakelijkheid en vrijwaring

Alle gegevens en tips die zijn opgenomen in deze gebruiksaanwijzing zijn samengesteld rekening houdend met de geldende voorschriften, de actuele technische stand van zaken en onze langdurige inzichten en ervaring.

Ook de tekst van deze gebruiksaanwijzing is zo goed mogelijk vertaald. Wij zijn echter niet aansprakelijk voor eventuele fouten in de vertaling. Doorslaggevend is de bijgevoegde Duitse versie van deze gebruiksaanwijzing.

Het geleverde apparaat kan bij speciale bestellingen, aanvullende bestelopties of vanwege de nieuwste technische ontwikkelingen afwijken van de hier beschreven regels en grafische afbeeldingen.



#### **VOORZICHTIG!**

**Lees deze gebruiksaanwijzing aandachtig door, voordat u handelingen verricht met het apparaat, met name voordat u het in gebruik neemt.**

De producent is niet aansprakelijk voor de schade en gebreken die zijn ontstaan als gevolg van:

- het niet in acht nemen van de aanwijzingen voor bediening en reiniging;
- oneigenlijk gebruik;
- het aanbrengen van wijzigingen door de gebruiker;
- de toepassing van ongeoorloofde reserveonderdelen.

Wij behouden ons het recht voor om technische veranderingen in het product aan te brengen die leiden tot verbetering van de gebruikseigenschappen en de verdere ontwikkeling van het apparaat.

### 2.2 Auteursrecht

De gebruiksaanwijzing en de erin opgenomen teksten, tekeningen, foto's en andere afbeeldingen zijn auteursrechtelijk beschermd. Niets (ook gedeeltelijk) uit deze uitgave mag in ongeacht welke vorm worden verveelvoudigd, verwerkt en/of gepubliceerd zonder voorafgaande schriftelijke toestemming van de fabrikant. Overtreding van het bovenstaande verplicht tot schadevergoeding. Wij behouden ons het recht voor tot verdere vorderingen.



#### **TIP!**

**De inhoudelijke gegevens, teksten, tekeningen, foto's en andere afbeeldingen vallen onder het auteursrechten het recht op de bescherming van de industriële eigendom. Ieder misbruik is strafbaar.**

### 2.3 Verklaring van Conformiteit



Het apparaat beantwoordt aan de actuele EU-normen en richtlijnen. Dit bevestigen we in de EG-verklaring van Conformiteit. Indien gewenst, sturen we u graag de betreffende Verklaring van Conformiteit toe.



## **3. Transport, verpakking en bewaring**

### **3.1 Controle bij aflevering**

Als het apparaat afgeleverd is, onmiddellijk controleren of het compleet en zonder transportschade is. Als er duidelijk zichtbare transportschade is, het geleverde apparaat niet of alleen onder voorbehoud aannemen.

De schade opschrijven op de transportdocumenten/ het leveringsdocument van de leverancier. Vervolgens reclameren.

Verborgene gebreken onmiddellijk nadat ze zijn geconstateerd, reclameren, omdat eisen tot schadevergoeding alleen binnen de reclamatieperiode mogelijk zijn.

### **3.2 Verpakking**

Gooi het verpakkingsmateriaal van het apparaat niet weg. U kunt het eventueel gebruiken voor het bewaren van het apparaat, bij een verhuizing of als u het apparaat bij eventuele schade aan ons servicepunt moet sturen. Verwijder voor de ingebruikname het buitenste en binnenste verpakkingsmateriaal volledig van het apparaat.



**Indien u de verpakking wilt weggoien, let dan op de in uw land geldende regels. Lever het verwerkbaar verpakkingsmateriaal aan voor recycling.**

Controleer of het apparaat en de accessoires compleet zijn. Indien er onderdelen ontbreken, neem dan contact op met onze Klantenservice.

### **3.3 Bewaring**

Bewaar de gesloten verpakking tot de installatie en volgens de op de buitenkant aangebrachte plaats- en bewaringsmarkering.

Verpakte apparaten alleen als volgt bewaren:

- niet buitenshuis bewaren,
- droog en stofvrij bewaren,
- niet blootstellen aan agressieve middelen,
- tegen straling van de zon beschermen,
- mechanische schokken vermijden,
- bij langere bewaring (> 3 maanden) regelmatig de algemene toestand van alle bestanddelen en van de verpakking controleren, indien nodig verbeteren of vernieuwen.

## 4. Specificaties

### 4.1 Technische Gegevens

<b>Benaming</b>	<b>Snijmachine PRO 300-G</b>
Art. nr.:	<b>174302</b>
Materiaal:	aluminium
Versie:	<ul style="list-style-type: none"><li>▪ mes diagonaal ingebouwd / zwaartekrachtmes</li><li>▪ machine met versnelling</li><li>▪ ontworpen voor: worst, kaas</li><li>▪ Snijwagen:<ul style="list-style-type: none"><li>- verchroomd</li><li>- 2 handgrepen</li><li>- verwijderbaar</li></ul></li><li>▪ snijmateriaalklem</li><li>▪ plakjesgeleider</li><li>▪ enkele mesbeschermer</li><li>▪ met slijper</li><li>▪ Beschermingsgraad: IP33, schakelaar IP 67</li><li>▪ besturing: draaiknop</li><li>▪ schakelaar</li><li>▪ kabellengte: 1,5 m</li><li>▪ controlelampje: aan / uit</li></ul>
Aansluitwaarden:	0,4 kW / 230 V 50 Hz
Doorsnede mes:	300 mm
Snijdikte:	1 – 30 mm
Snijlengte:	250 mm
Snijhoogte:	220 mm
Omzetsnelheid, max.:	270 omw. / min.
Afmetingen:	B 547 x D 615 x H 545 mm
Gewicht:	36 kg
In de levering:	1 gereedschap voor vervangen mes

Wijzigingen voorbehouden!

## 4.2 Overzicht van onderdelen

Afb. 1

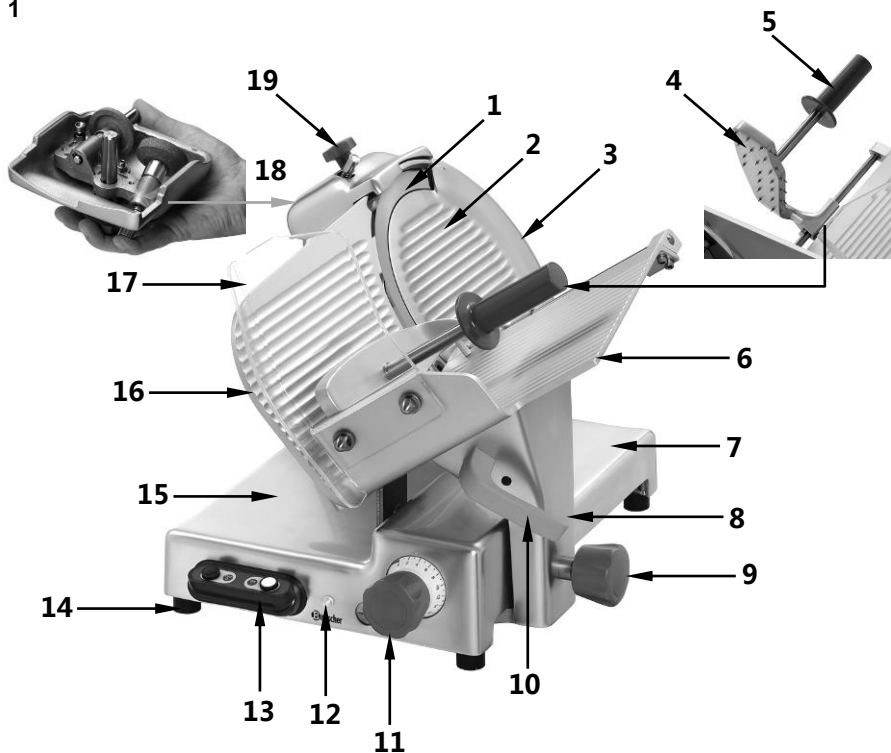

Afb. 2

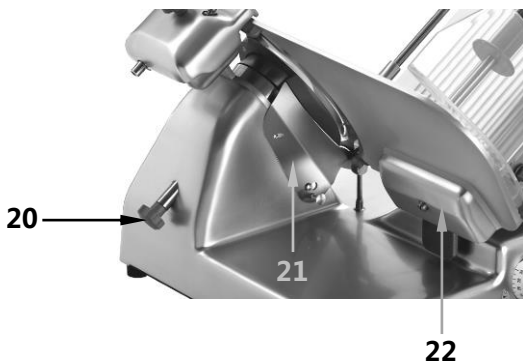

Afb. 3



**Beschrijving van de afbeeldingen 1-3 op pagina 178**

- |   |  |
|---|--|
| <b>1</b> Mes                                | <b>13</b> Schakelaar apparaat                |
| <b>2</b> Mesbeschermer                      | <b>14</b> Poten (4)                          |
| <b>3</b> Mesbeschermering                   | <b>15</b> Opvangblad voor plakjes            |
| <b>4</b> Snijmateriaalklem met klemrichting | <b>16</b> Beweegbare snijdikte instelplaat   |
| <b>5</b> Handgreep klemrichting             | <b>17</b> Handbescherming snijmateriaalklem  |
| <b>6</b> Snijmateriaalblad                  | <b>18</b> Slijper                            |
| <b>7</b> Basis                              | <b>19</b> Bevestigingsschroef slijper        |
| <b>8</b> Snijwagen                          | <b>20</b> Bevestigingsschroef mesbescherming |
| <b>9</b> Draaiknop vergrendeling snijwagen  | <b>21</b> Plakjesgeleider                    |
| <b>10</b> Handgreep snijwagen               | <b>22</b> Bescherming snijdikte instelplaat  |
| <b>11</b> Snijdikteregelaar                 | <b>23</b> Gereedschap voor vervanging mes    |
| <b>12</b> Controlelampje aan/uit            |  |

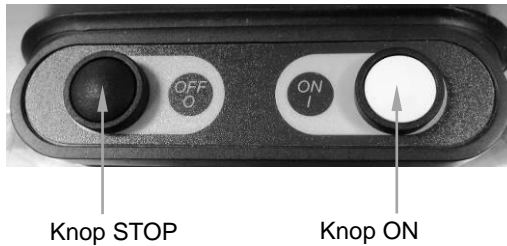
**Schakelaar apparaat****Afb. 4**

## 4.3 Veiligheidsvoorzieningen van het apparaat

### Mechanische veiligheidsvoorzieningen:

Wat de mechanische veiligheidsvoorzieningen betreft, voldoet de snijmachine aan de machinerichtlijn CEE 2006/42. De volgende veiligheidsvoorzieningen zijn beschikbaar:

- 3 Mesbeschermring
- 18 Slijper
- 16 Snijdikte instelplaat
- 4 Snijmateriaalklem met kleminrichting
- 5 Handgreep kleminrichting
- 17 Handbescherming snijmateriaalklem

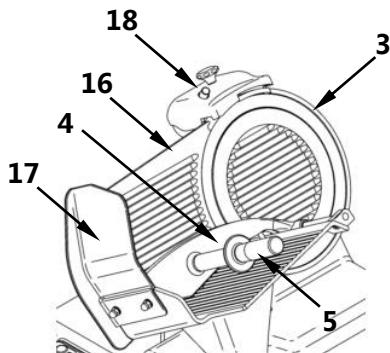

Afb. 5

De **snijwagen** kan alleen worden gedemonteerd om te worden gereinigd wanneer de snijdikteregelaar in positie „0“ wordt gezet en de snijwagen volledig in de richting van de snijdikteregelaar wordt geschoven.



Afb. 6

De **slijper** (18) als bovenste mesbescherming. Er is een magnetisch contact op de slijpinrichting (a, afb. 7): het apparaat werkt alleen als de slijper correct is ingesteld.

Wanneer de slijper tijdens het gebruik wordt verwijderd, stopt de machine. Wanneer de slijper correct is gemonteerd, start het apparaat niet automatisch, maar moet het opnieuw worden gestart met de witte „ON“-knop (I).

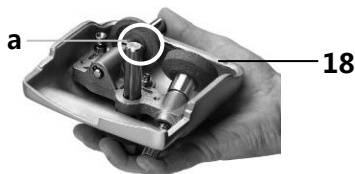

Afb. 7

## Elektrische veiligheidsvoorzieningen:

Wat de elektrische veiligheidsvoorzieningen betreft, voldoet de hier beschreven snijmachine aan de volgende voorschriften:

- de laagspanningsrichtlijn **CEE 2006/95**;
- de richtlijn elektromagnetische compatibiliteit **2004/108**.

### De schakelaar van het apparaat

na stroomuitval kan het apparaat alleen opnieuw worden ingeschakeld door opnieuw op de witte „ON“-knop (I) van de apparaatschakelaar (13) te drukken (afb. 8).

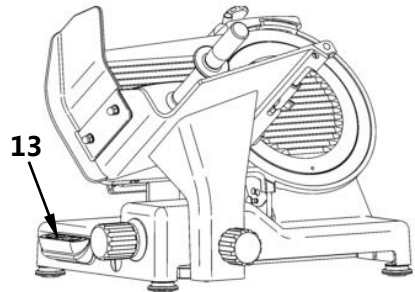

Afb. 8

### Relais stuurcircuit

zorgt ervoor dat na incidentele stroomuitval het apparaat opnieuw moet worden ingeschakeld met behulp van de witte „ON“-knop (I) van de apparaatschakelaar (13) (afb. 9).

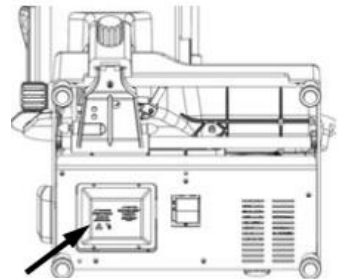

Relais stuurcircuit

Afb. 9

## Restrisico's

Hoewel het apparaat alle mechanische en elektrische veiligheidsvoorzieningen heeft volgens de normen (zowel in de werk- en reinigings- en onderhoudsfase), zijn er restrisico's die niet volledig kunnen worden uitgesloten. In deze gebruiksaanwijzing worden ze aangeduid met het woord **WAARSCHUWING**.

Restrisico's hebben betrekking op: snijgevaar, gevaar voor botsingen en andere gevaren waaraan u wordt blootgesteld wanneer u in contact komt met een mes of andere machineonderdelen.

## 5. Installatie en bediening

### 5.1 Installatie

#### 5.1.1 Uitpakken

Ten minste 3 mensen moeten betrokken zijn bij het uitpakken van het apparaat als het apparaat met de hand moet worden opgetild. Anders kan het apparaat met een vorkheftruck naar de installatieplaats worden getransporteerd.

Het apparaat moet in de volgende volgorde worden uitgepakt:

- Verwijder de bevestigingsstrips van de verpakking (afb. 10) en verwijder het karton (h)
- Controleer de levering:
  - Snijmachine op een pallet (afb. 11, a);
  - Gereedschap voor mesvervangning (afb. 11, b);
  - 4 poten (afb. 11, c);
  - Gebruiksaanwijzing (afb. 11, d).

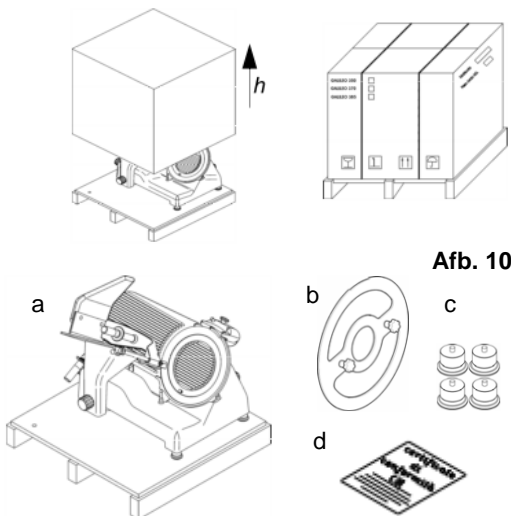

Afb. 10

Afb. 11

- Plaats het pallet met de snijmachine op een vlakke ondergrond en verwijder de slijper (a) van het apparaat (fig. 12).
- Plaats het apparaat vervolgens op één kant (afb. 13) en draai vier moeren los met de juiste sleutel.
- Verwijder de 4 ringen.
- Draai de 4 bevestigingsstangen van de pallets los.
- Verwijder het pallet en bevestig de 4 geleverde poten aan het apparaat.
- Bevestig tenslotte de slijper op zijn plaats.



Afb. 12

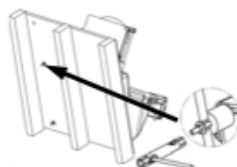

Afb. 13

### 5.1.2 Afstellen

- Plaats het apparaat op de geplande plaats.
- Plaats het apparaat op een vlak, droog en stabiel oppervlak.
- Bij het kiezen van de plaats van installatie moet rekening worden gehouden met de afmetingen van het apparaat (hoofdstuk 4.1 „Technische gegevens“). Er moet voldoende ruimte zijn om veilig met de snijmachine te kunnen werken.
- Plaats het apparaat zo dat de operator de apparaatschakelaar en de snijdikteregelaar altijd in het zicht heeft.
- Om de snijmachine veilig te kunnen gebruiken, moet er een ruimte van tenminste 20 cm (afb. 14) tussen de snijmachine en de wanden, objecten, planken enz. worden aangehouden.
- De afstand tot de vloer moet ongeveer 80 cm zijn.
- De luchtvochtigheid in de opstellingsruimte mag maximaal 75% zijn, de lucht moet vrij zijn van zout en de temperatuur moet tussen +5 ° C en +35 ° C liggen; de snijmachine moet in ieder geval worden geïnstalleerd in een ruimte die een goede werking van het apparaat kan garanderen.
- Zorg ervoor dat de snijdikteregelaar in positie „0“ staat.
- Controleer de overeenstemming van het mes en de snijmateriaalklem door met uw vinger van het mes naar de snijmateriaalklem (afb. 15) te bewegen, **nooit andersom**.
- Schroef de geleverde poten erin en stel af, schroef het rubberelement erin (1, 2, afb. 15).
- Het werkgebied moet **altijd** schoon, droog en op orde zijn.

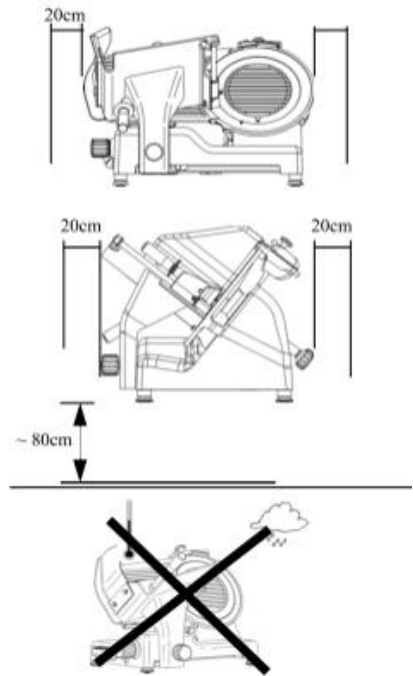
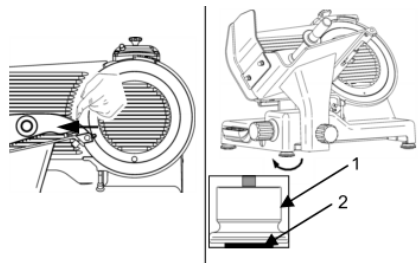
**Afb. 14****Afb. 15**



## 5.1.3 Aansluiting



### **GEVAAR! Gevaar voor elektrische schokken!**

Wanneer het apparaat niet juist is geïnstalleerd kan het lichamelijk letsel veroorzaken!

Vergelijk de gegevens van het lokale elektriciteitsnet met de technische gegevens van het apparaat (zie het type-plaatje) voordat u het installeert. Sluit het apparaat alleen aan wanneer deze volledig met elkaar overeenstemmen!

- Plaats het apparaat zodanig dat de stekker altijd bereikbaar is om het apparaat indien nodig snel uit te kunnen schakelen.
- Het elektrische circuit van het stopcontact moet beschikken over een 16A-beveiliging. Sluit het apparaat alleen rechtstreeks aan op een stopcontact met een beschermend contact; gebruik geen splitters of meerdere contacten.

## 5.2 Bediening



### **VOORZICHTIG!**

Het apparaat mag alleen worden bediend door voldoende opgeleid personeel dat bekend is met de veiligheidsvoorschriften en aanwijzingen in de handleiding.

### 5.2.1 Controle voor gebruik

Voor ingebruikneming van het apparaat het volgende controleren:

- Controleer de draairichting van het mes door op de witte knop „**ON**“ (I) van de apparaat-schakelaar (13) te drukken en onmiddellijk de zwarte knop STOP „**OFF**“ (O) in te drukken en het apparaat uit te schakelen.
- Als u vanaf de mesbescherming kijkt, moet het mes tegen de klok in draaien (afb. 16).

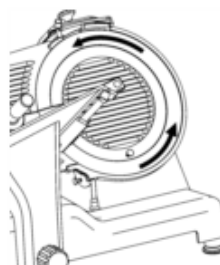

Afb. 16

- Zorg ervoor dat het snijmateriaalblad stevig is bevestigd en controleer vervolgens of het apparaat als volgt werkt :
  - druk op de witte knop „**ON**“ (I) en vervolgens op de zwarte STOP-knop „**OFF**“ (O) (afb. 17);
  - Controleer bij het inschakelen van het apparaat of het niet automatisch start wanneer de stekker uit het stopcontact wordt getrokken en er dan opnieuw in wordt gestoken.

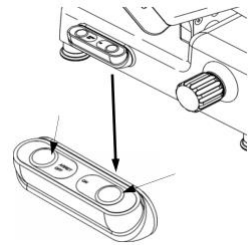

Afb. 17

### Bij de eerste ingebruikneming, moet u de volgende aanwijzingen in acht nemen:

- controleer of de installatie correct is uitgevoerd, zoals beschreven in hoofdstuk 5.1 „Installatie“;
- controleer of het snijmateriaalblad stevig is vastgemaakt met de blokkadeknop voor de snijwagen (1, afb. 18);

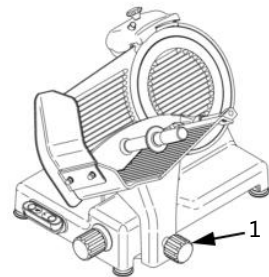

Afb. 18

- controleer de glijcapaciteit van het snijmateriaalblad en zorg ervoor dat er tijdens de controle niets op de werktafel ligt (a, afb. 19);
- controleer de beweging van de kleminrichting - deze moet gemakkelijk kunnen worden opgetild en neergelaten (b, afb. 19).

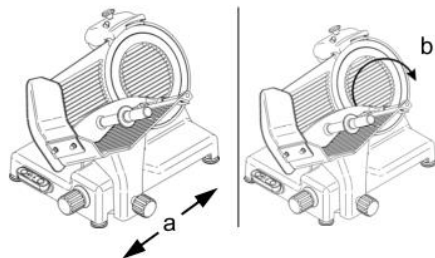

Afb. 19

- controleer de opening van de snijdikte instelplaat met de snijdikteregelaar door deze met de klok mee of tegen de klok in te draaien (c, afb. 20);

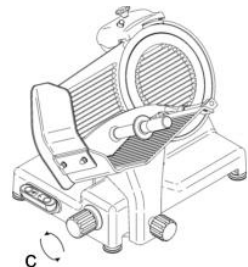

Afb. 20

- zorg ervoor dat de slijper stevig is bevestigd en zonder problemen kan worden verwijderd (d, afb. 21).



Afb. 21

## 5.2.2 Laden en snijden



### VOORZICHTIG!

Voordat de snijmachine wordt geladen, moet de snijdikteregelaar in positie „0“ staan en moet het apparaat zijn uitgeschakeld. Neem de juiste positie in om direct contact met het mes uit te sluiten.

Handel volgens onderstaande instructies:

1. Breng de drukhandgreep (4) omhoog en plaats het snijmateriaal op het snijmateriaalblad (6) zodat het zich tussen de snijdikte instelplaat (16) en de snijmateriaalklem met drukhandgreep (4) bevindt.



### WAARSCHUWING! Gevaar voor verwondingen!

Gebruik om verwondingen te vermijden altijd de drukhandgreep met kleminrichting (4) om het snijmateriaal tegen de snijdikte instelplaat (16) aan te duwen!

2. Stel de gewenste dikte van het plakje in met behulp van de snijdikteregelaar.
3. Neem een geschikte plaats in om ongelukken te voorkomen: houd de drukhandgreep (5) met uw rechterhand vast en houd de linkerhand naast de plakjesgeleider (21) om de gesneden plakjes te verwijderen (**zonder het mes aan te raken**).
4. Het lichaam moet zich in verticale positie ten opzichte van de werktafel bevinden. (afb 22).

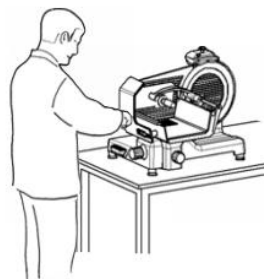

Afb. 22

**VOORZICHTIG!**

Neem geen posities in waar uw handen, vingers of andere delen van het lichaam het mes rechtstreeks kunnen raken! (afb. 23)



Afb. 23

5. Schakel het apparaat in door op de witte „ON“-knop (I) van de apparaatschakelaar (13) te drukken. Het controlelampje aan / uit gaat branden. 12
6. Beweeg de snijwagen (8) (snijmateriaalblad + drukhandgreep + handgreep) langzaam door het product zacht tegen het mes (1) te drukken. Het snijmateriaal wordt door het mes gesneden, de gesneden plak glijdt door de plakjesgeleider voordat deze op de plakjesblad (15) valt, dat zich aan de achterkant van de snijdikte instelplaat (16) bevindt (afb. 24).
7. Schakel na het voltooien van het snijproces de snijmachine uit met de zwarte STOP „OFF“-knop (O) van de apparaatschakelaar (13) en stel de snijdikteregelaar in positie „0“. **Vermijd het onbelast draaien van het apparaat.**
8. Nu kunt u het gesneden product van het blad voor de plakjes verwijderen.
9. Zodra het snijvlak van het gesneden product gerafeld of ruw is en het snijproces zwaar wordt, moet het mes worden geslepen (5.2.3 „Het mes slijpen“).

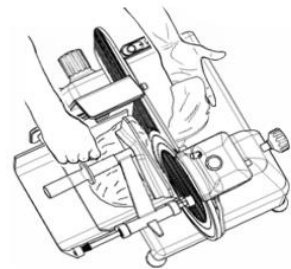

Afb. 24

**WAARSCHUWING!**

Steek nooit uw hand tussen de drukhandgreep (4) en het mes (1) of de snijdikte instelplaat (16) totdat deze volledig gesloten zijn (snijdikteregelaar (11) op „0“ positie). Houd uw handen tijdens het werk uit de buurt van het mes (1). Gebruik de drukhandgreep (5).

## 5.2.3 Slijpen van het mes



### VOORZICHTIG!

Let bij het slijpen van het mes op **RESTRISICO'S** (hoofdstuk 4.3 „Veiligheidsvoorzieningen van het apparaat“ / Restrisico's) in verband met het risico op snijwonden, wat kan gebeuren als de aanwijzingen betreffende de instructies voor het gebruik van het apparaat in deze handleiding niet in acht worden genomen.

Tijdens het slijpen van het mes moeten de volgende handelingen worden uitgevoerd:

1. Trek de stekker uit het stopcontact.
2. Reinig voor het slijpen de randen van het mes met gedestilleerde alcohol om ze te ontvetten.
3. Draai de bevestigingsschroef los waarmee de slijper is bevestigd (18), trek de dop omhoog (1)(a, afb. 25) en draai deze 180 ° (b, afb.25).

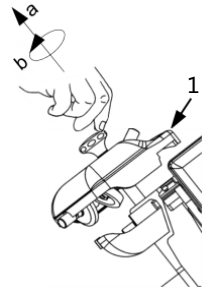

Afb.25

4. Maak de dop los, de pen (c) moet op de contrahuls (d) klikken (Fig. 26);
5. Controleer of het mes zich tussen de twee slijpstenen bevindt.

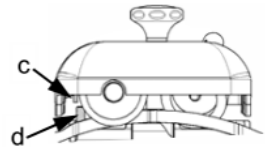

Afb.26

6. Steek de stekker in het stopcontact en schakel het apparaat opnieuw in met de witte „ON“-knop (l) van de apparaatschakelaar (13).
7. Druk op de knop (2, afb. 27) en laat het mes ongeveer 30-40 seconden tussen de slijpstenen draaien totdat een lichtere rand op het blad ontstaat.

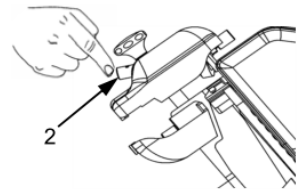

Afb. 27

8. Druk de knoppen 2 en 3 ongeveer 3-4 seconden in laat ze tegelijkertijd los (afb. 28).

**Let op:** Ontbramen mag niet langer duren dan 3-4 seconden om vervorming van de snijkant te voorkomen.

9. Schakel het apparaat uit met de zwarte STOP „OFF“-knop (O) van de apparaatschakelaar (13) en controleer of het mes scherp genoeg is. Blijf zo nodig doorgaan met slijpen totdat het mes scherp genoeg is.

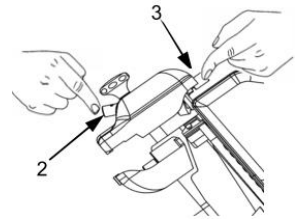

**Afb. 28**



### **WAARSCHUWING! Gevaar voor snijwonden!**

**Het mes is erg scherp, wees voorzichtig bij het controleren van de messcherpte!  
Draag tijdens de bediening beschermende handschoenen klasse 5 in overeenstemming met de norm DIN EN 388!**

- Reinig het mes en de slijpstenen na het slijpen. Houd de slijpstenen altijd schoon, zodat ze goed werken. De waarschuwingen in **punt 6 „Reiniging en onderhoud“** in acht nemen.
- Plaats de slijper na het slijpen terug in de beginpositie. Volg de aanwijzingen betreffende de montage in omgekeerde volgorde..

## 6. Reiniging en conservatie

### 6.1 Belangrijke aanwijzingen



#### WAARSCHUWING!

Koppel het apparaat los van het lichtnet voordat u onderhouds- of reinigingswerkzaamheden uitvoert (haal de stekker uit het stopcontact!).

Reinig het apparaat niet met een waterstraal onder druk.

Zorg ervoor dat er geen water in het apparaat komt.



#### VOORZICHTIG!

Gebruik geen gereedschap, borstels of soortgelijke voorwerpen om het oppervlak schoon te maken die het oppervlak kunnen beschadigen.

Was het apparaat of de afneembare onderdelen nooit in de vaatwasser.



#### VOORZICHTIG!

Tijdens onderhouds- en reinigingswerkzaamheden (na het verwijderen van veiligheidsvoorzieningen), moeten de gevaren zorgvuldig worden gecontroleerd.

- Het apparaat moet elke dag grondig worden gereinigd, en indien nodig - zelfs vaker.
- Koppel het apparaat los van het lichtnet (haal de stekker eruit!) voor u het gaat schoonmaken en controleer of de snijdikteregelaar (11) zich in positie „0“ bevindt.
- Beweeg de snijwagen (8) in de richting van de snijdikteregelaar (afb. 11).
- De elementen van het apparaat die direct of indirect in contact komen met voedsel, moeten specifiek worden gereinigd met behulp van een **neutraal reinigingsmiddel**.

## 6.2 Reiniging

### 6.2.1 Reiniging van de snijwagen en de drukhandgreep

- Verwijder de snijwagen (8) van het apparaat om het schoon te maken.
- De snijwagen (8) kan alleen worden verwijderd wanneer de snijdikteregelaar (11) teruggezet wordt naar positie „0“ en de snijwagen (8) volledig uitgeschoven is in de richting van de snijdikteregelaar (11) (a, afb. 29).
- Maak de vergrendelingsknop van de snijwagen (9) iets los en trek de snijwagen naar u toe. Als hij niet losgedraaid kan worden, trekt u de snijwagen (8) opnieuw in de richting van de vergrendelknop van de snijwagen (9).
- Draai vervolgens de vergrendelknop van de snijwagen (9) helemaal los en trek de snijwagen (8) omhoog (b, afb. 29).
- Was de snijwagen (8) met het scherm (17), het snijmateriaalblad (6) en de drukhandgreep met de klemrichting (4) met warm water, een zachte doek en een neutraal reinigingsmiddel. Spoel met schoon water om resterend reinigingsmiddel te verwijderen. Droog de schoongemaakte onderdelen grondig af voordat u ze opnieuw in elkaar zet.

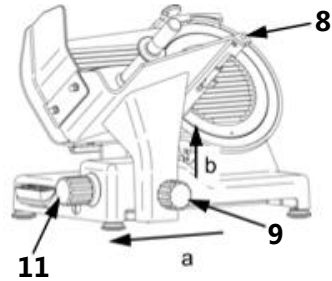

Afb. 29

### 6.2.2 Reiniging van mes, mesbeschermer en mesbeschermring



#### **VOORZICHTIG!**

Om het mes te reinigen, heeft u beschermende handschoenen nodig om te beschermen tegen snijwonden (a, afb. 30) en een vochtige doek.

- Om de mesbeschermer (2) te verwijderen voor het reinigen, draait u de bevestigingschroef (20) aan de achterkant van het apparaat los (afb. 30) en verwijdert u de mesbeschermer (2).
- Maak de mesbeschermer (2) en het mes (1) schoon met een vochtige doek en een neutraal reinigingsmiddel (fig. 31).

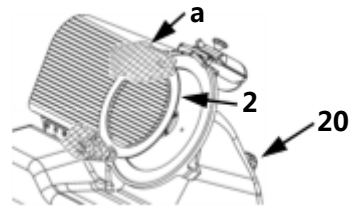

Afb. 30

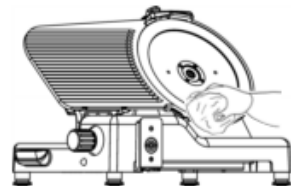

Afb. 31



- Om de achterkant van het mes (1) en de mesbeschermer (3) te reinigen, gaat u als volgt te werk:
  - verwijder de mesbeschermer (2) (afb. 30); verwijder de slijper van het apparaat (a, afb. 32);
  - open de snijdikte instelplaat (16) met behulp van de snijdikteregelaar (11) om op het mes (1) het gereedschap voor het vervangen van het mes (b, afb. 32) te kunnen leggen;

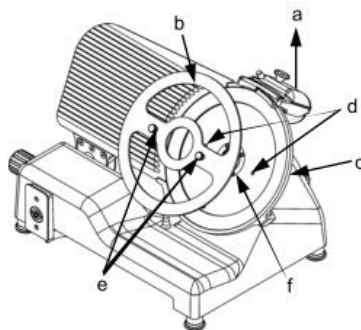

**Afb. 32**

- plaats het gereedschap voor de vervanging van het mes (b, afb. 32) op het mes (1) en pas het aan op de mesbeschermer (c, fig. 32);
- de mesopeningen (d, afb. 32) moeten overeenkomen met de twee pinnen van het gereedschap voor het vervangen van het mes (e, afb. 32). Hiervoor het mes (1) draaien totdat deze positie is bereikt;
- de twee pennen van het gereedschap voor de vervanging van het mes (e, afb. 32) moeten iets worden aangeschroefd;- vier schroeven, (f, afb. 32), die het mes (1) vergrendelen, met een geschikte schroevendraaier losdraaien;
- verwijder het mes (1) met behulp van het gereedschap voor de vervanging van het mes (b, afb. 32);
- Reinig de achterkant van het mes (1) en de mesbeschermer (3) met een vochtige doek en een neutraal reinigingsmiddel.



## **WAARSCHUWING! Gevaar voor snijwonden!**

**Het mes is erg scherp, raak geen enkele rand van het mes aan! Draag bij het schoonmaken van het mes beschermende handschoenen klasse 5 volgens de norm DIN EN 388.**

- Herplaats na het reinigen het mes (1) op het apparaat met 4 schroeven (f, afb. 32), mesbeschermer (3) en mesbeschermer (2) met behoud van de juiste positie.

### 6.2.3 Reiniging van de plakjesgeleider en het plakjesblad

- Om de plakjesgeleider te verwijderen, trekt u hem omhoog met behulp van de handgreep (1, afb. 33) totdat deze uit de twee pennen springt (2, afb. 33).
- Reinig de plakjesgeleider met lauw water en een neutraal reinigingsmiddel.
- Maak het plakjesblad en de achterkant van de snijdikte instelplaat schoon met een vochtige doek en een neutraal reinigingsmiddel.
- Droog de gereinigde onderdelen en oppervlakken en installeer de plakjesgeleider opnieuw op het apparaat.

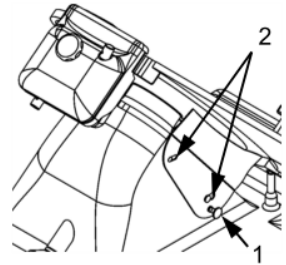
**Afb. 33**

### 6.2.4 Reiniging van de slijpelementen

- Om de schuurelementen schoon te maken, gaat u als volgt te werk (afb. 34, 35):
  - draai de bouten los waarmee de slijper is bevestigd;
  - trek het bovenste scherm omhoog (a);
  - trek het onderste deel van de slijper (2) naar boven (b) en verwijder het. De knop (1) moet door het bredere gedeelte van het onderste deel (2) passen;
  - maak de slijpstenen schoon met een borstel en de overige componenten met lauw water en een neutraal reinigingsmiddel.

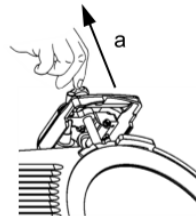
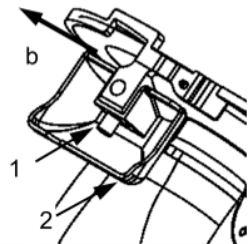
**Afb. 34****Afb. 35**

## 6.3 Onderhoud



### VOORZICHTIG!

**Alle onderhouds- en reparatiewerkzaamheden aan het apparaat mogen alleen door gekwalificeerd personeel worden uitgevoerd!**

- De snijwagengeleiders moeten regelmatig worden gesmeerd met olie voor precisiemechanica. Open hiervoor het scherm met de opdruk „OIL“ (afb. 36) naast de snijdikteregelaar en laat een paar druppels olie in het gat achter de afdekking vallen. Beweeg vervolgens de snijwagen heen en weer om de olie gelijkmatig te verdelen.

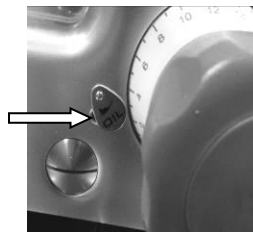

**Afb. 36**

- Controleer regelmatig het netsnoer en vervang het onmiddellijk als het beschadigd is.
- Controleer de diameter van het mes regelmatig, omdat het door regelmatig slijpen verkleind. Als de afwijking groter is dan 10 mm, moet het blad worden vervangen.
- Door de slijtage verliezen de poten na enige tijd hun flexibiliteit en zal de snijmachine niet meer stabiel staan. Vervang in dat geval de poten.
- Controleer regelmatig de staat van de slijpstenen van de slijper. Als de kwaliteit van het slijpen daalt, vervangt u de slijpstenen.

## 7. Mogelijke storingen

Bij storingen koppelt u het apparaat los van het lichtnet. Controleer op basis van onderstaande tabel of de storing verholpen kan worden, voordat u de hulp van de service inroept of contact opneemt met de leverancier.

Problemen	Oorzaken	Oplossingen
<b>Het mes snijdt niet of de plakjes zijn rafelig en/of hebben onregelmatige vormen</b>	<ul style="list-style-type: none"><li>• Het mes is niet scherp</li><li>• Het mes is versleten</li></ul>	<ul style="list-style-type: none"><li>• Slijp het mes (<b>5.2.3 Slijpen van het mes</b>)</li><li>• Vervang het mes</li></ul>
<b>Het slijpen van het mes is niet goed genoeg</b>	<ul style="list-style-type: none"><li>• De slijpstenen zijn verbruikt</li></ul>	<ul style="list-style-type: none"><li>• De slijpstenen vervangen</li></ul>
<b>De slijper werkt niet</b>	<ul style="list-style-type: none"><li>• De plaatsing is niet juist</li><li>• De slijpstenen zijn vies</li></ul>	<ul style="list-style-type: none"><li>• De slijper juist plaatsen</li><li>• De slijpstenen reinigen</li></ul>
<b>De snijwagen beweegt moeilijk</b>	<ul style="list-style-type: none"><li>• De as van de snijwagen is onvoldoende gesmeerd</li></ul>	<ul style="list-style-type: none"><li>• De as van de snijwagen smeren</li></ul>
<b>De motor werkt niet</b>	<ul style="list-style-type: none"><li>• De slijper is niet juist in de houder geplaatst</li></ul>	<ul style="list-style-type: none"><li>• De plaatsing van de slijper controleren</li></ul>

**Indien de functiestoornissen niet verwijderd kunnen worden:**

- Behuizing **niet** openen,
- Klantendienst informeren of contact opnemen met verkoper waarbij het volgende dient te worden opgegeven:
  - de aard van de werkingsstoornis;
  - het artikel- en serienummer (af te lezen op het typeplaatje aan de achterzijde van het apparaat);
  - aankoopdatum.

## 8. Afvalverwijdering

### Oude apparaten



Elektrische apparaten zijn gemarkeerd met dit symbool. Elektrische apparaten mogen niet bij het huishoudelijk afval worden gegooid. Als het apparaat niet langer gebruikt kan worden, is elke consument verplicht om elektrische apparaten afzonderlijk naar de aangewezen inzamelplaats van zijn gemeente te brengen.



#### TIP!

Elektrische apparaten moeten op de juiste manier gerecycled en verwijderd worden om de effecten op het milieu te vermijden.

- Koppel het apparaat los van het lichtnet en de voedingskabel van het apparaat.