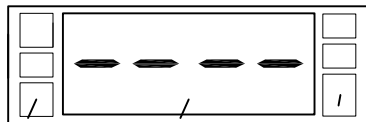


1

2



3

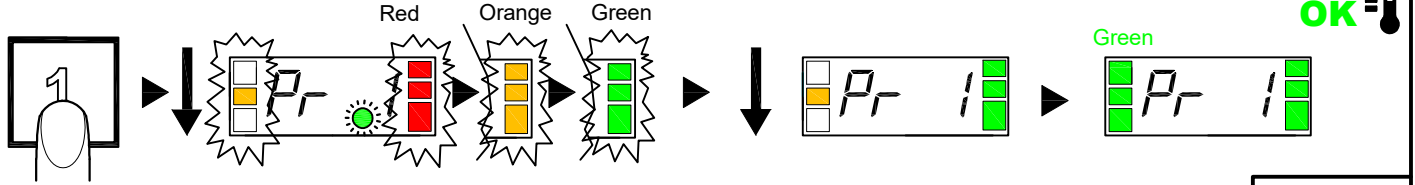
4

**Fig.1**

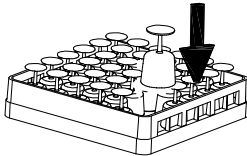
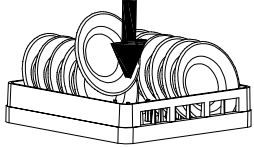
6

5

7

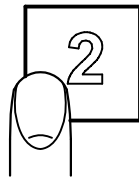


**Fig.2**



**Fig.3**

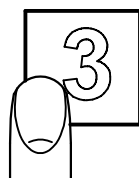
**Fig.4**



Gr EE

St EE

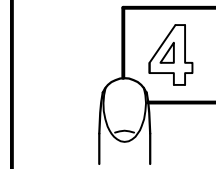
SA n



Pr 1

Pr 2

Pr 3



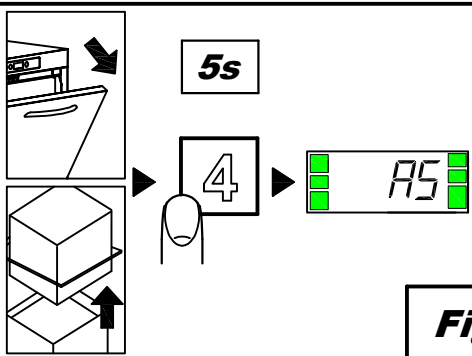
Orange



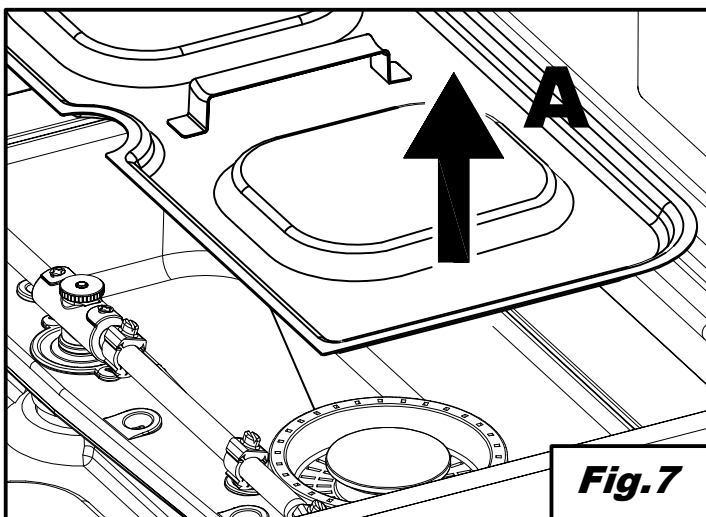
Green

**OK**

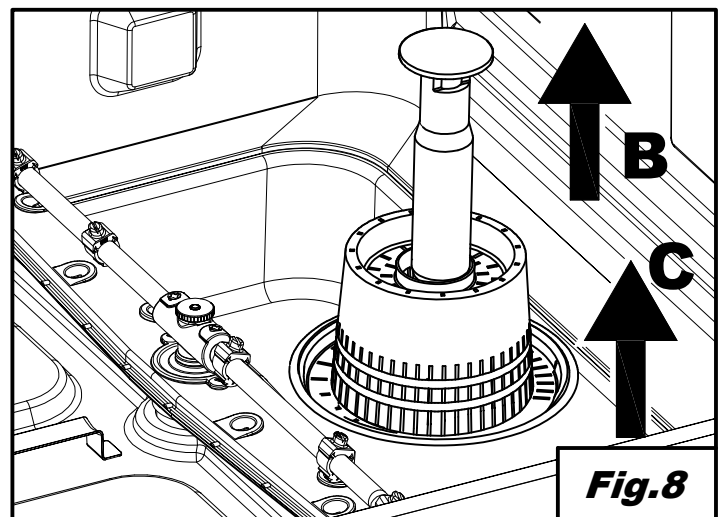
**Fig.5**



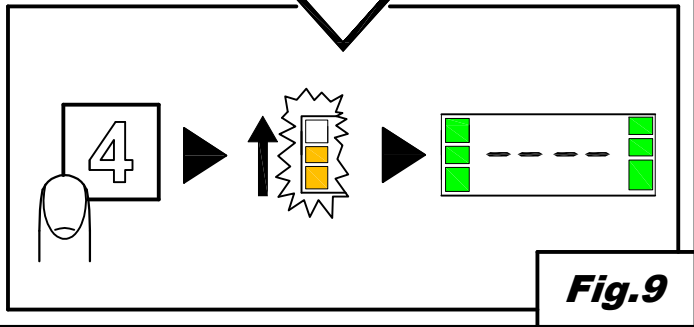
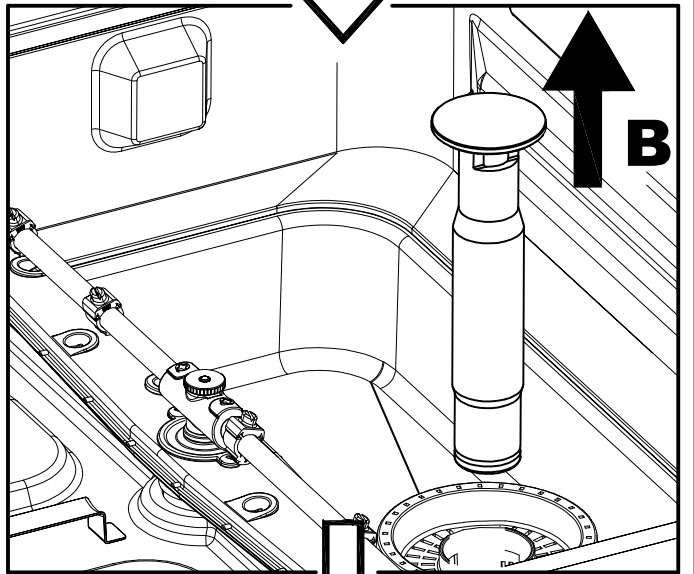
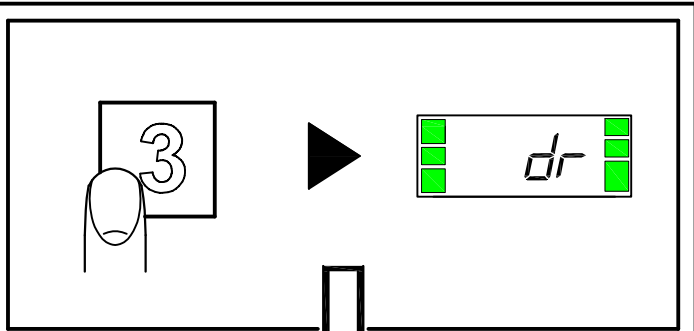
**Fig.6**



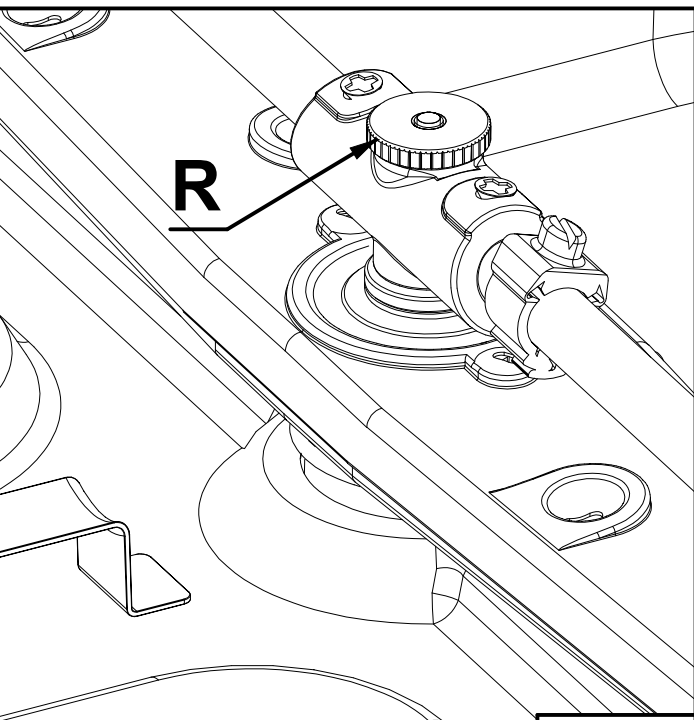
**Fig.7**



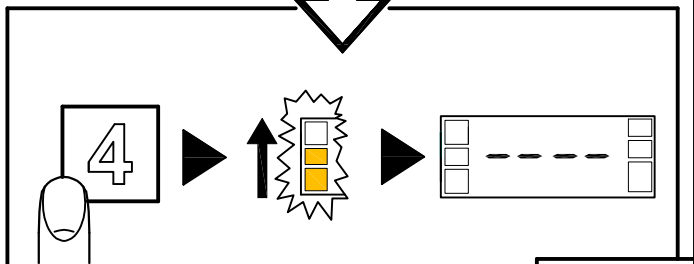
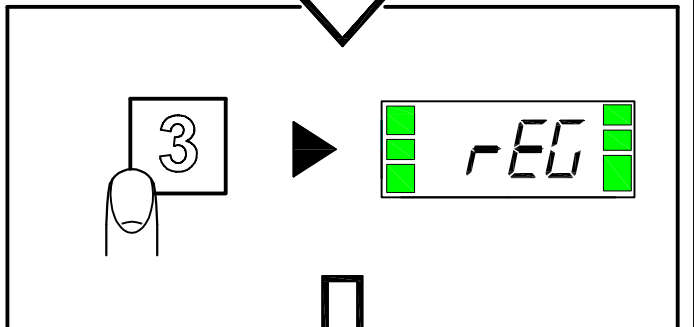
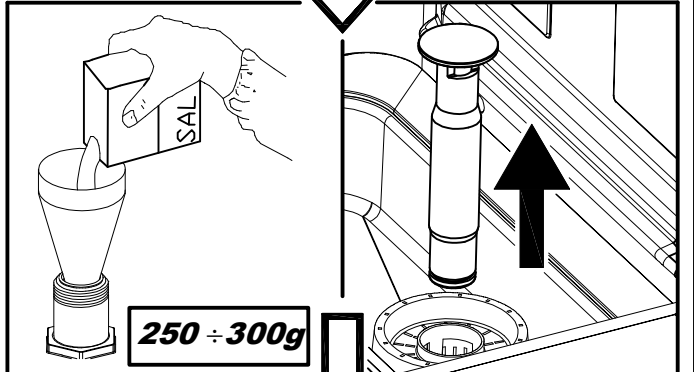
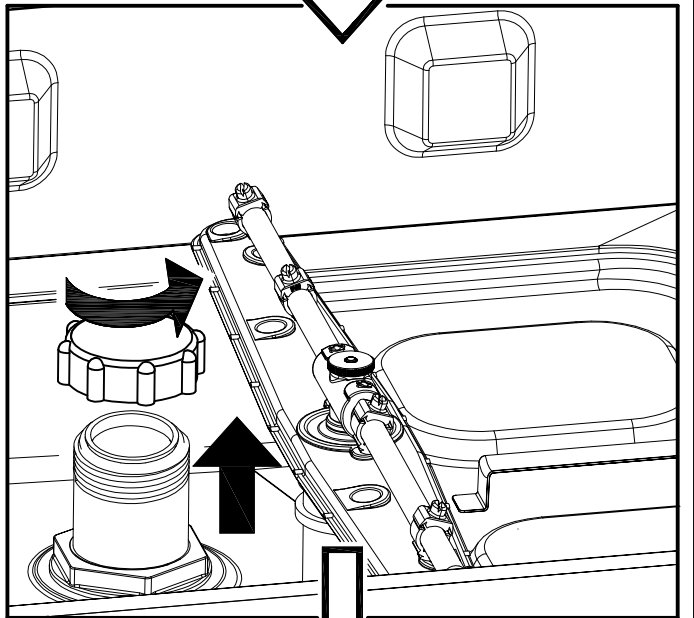
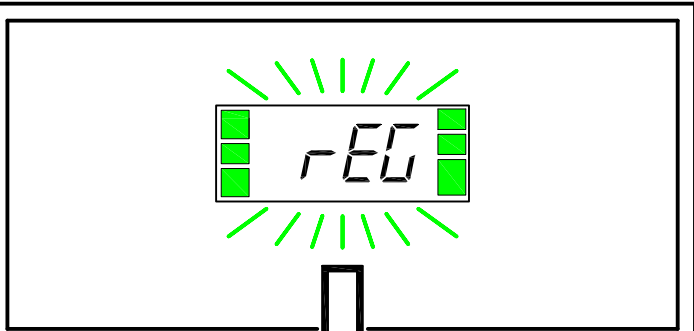
**Fig.8**



**Fig.9**



**Fig.10**



**Fig.11**

### SPIS TREŚCI

<b>ROZ 1</b>	<b>ZAGROŻENIA I WAŻNE ZALECENIA</b> .....	<b>2</b>
1.1	STANDARDOWE WARUNKI EKSPLOATACYJNE .....	3
<b>ROZ 2</b>	<b>WPROWADZENI</b> .....	<b>4</b>
<b>ROZ 3</b>	<b>INSTALACJA</b> .....	<b>4</b>
3.1	ROZPAKOWANIE .....	4
3.2	WYBÓR MIEJSCA INSTALACJI.....	4
3.3	PODŁĄCZENIE ELEKTRYCZNE .....	5
3.4	PODŁĄCZENIE HYDRAULICZNE .....	6
3.5	PODŁĄCZENIE DO PRZEWODU SPUSTOWEGO .....	6
3.6	ŚRODEK NABŁYSZCZAJĄCY I DETERGENT .....	6
<b>ROZ 4</b>	<b>OBSŁUGA URZĄDZENIA</b> .....	<b>7</b>
4.1	LEGENDA I SYMBOLE .....	7
4.2	WŁĄCZANIE URZĄDZENIA .....	7
4.3	PRZYGOTOWANIE KOSZA .....	7
4.4	WYBÓR I URUCHOMIENIE CYKLU .....	7
4.5	PROGRAMY .....	8
4.6	PROGRAMY SPECJALNE (*OPCJONALNE) .....	8
4.7	AUTOMATYCZNE URUCHOMIENIE CYKLU .....	9
4.8	WYJMOWANIE WBUDOWANEGO FILTRA .....	9
4.9	OPRÓŻNIANIE URZĄDZENIA .....	9
	4.9.1 <i>Urządzenia bez pompy spustowej</i> .....	9
	4.9.2 <i>Urządzenia z cyklem spustu (*opcjonalny)</i> .....	9
4.10	WYŁĄCZANIE URZĄDZENIA .....	9
4.11	REGENERACJA ŻYWIC (*OPCJONALNA) .....	9
4.12	WYŚWIETLANIE INFORMACJI .....	10
4.13	LISTA WYŚWIETLANYCH KOMUNIKATÓW .....	10
4.14	ZAKOŃCZENIE PRACY .....	10
<b>ROZ 5</b>	<b>KONSERWACJA</b> .....	<b>11</b>
5.1	ZASADY OGÓLNE .....	11
5.2	CZYSZCZENIE .....	11
5.3	CZYSZCZENIE ZESPOŁU FILTRUJĄCEGO .....	11
5.4	CZYSZCZENIE RAMION ZMYWAJĄCYCH .....	11
<b>ROZ 6</b>	<b>AUTOMATYCZNA DIAGNOSTYKA</b> .....	<b>12</b>
<b>ROZ 7</b>	<b>REGULACJE I USTAWIENIA</b> .....	<b>13</b>
7.1	USTAWIENIA STOPNIA TWARDOŚCI WODY WBUDOWANEGO UZDATNIACZA .....	14
<b>ROZ 8</b>	<b>UTYLIZACJA</b> .....	<b>14</b>
<b>ROZ 9</b>	<b>OCHRONA ŚRODOWISKA</b> .....	<b>14</b>

Producent zgodnie z prawem zastrzega sobie prawo własności do niniejszego dokumentu i zabrania jego powielania i rozpowszechniania w jakiegokolwiek formie bez swojego uprzedniego pisemnego zezwolenia.  
Producent zastrzega sobie prawo do wprowadzania dowolnych zmian mających na celu udoskonalenie produktu bez uprzedniego powiadomienia.



Przed uruchomieniem urządzenia przeczytać uważnie instrukcję obsługi. Zawarte w niej przestrogi zawierają ważne wskazówki dotyczące bezpieczeństwa w różnych fazach instalacji, eksploatacji i konserwacji. Nieprzestrzeganie zaleceń podanych w dokumentacji dołączonej do urządzenia może stwarzać zagrożenia dla bezpieczeństwa i może spowodować natychmiastowe unieważnienie gwarancji.

## Roz 1 ZAGROŻENIA I WAŻNE ZALECENIA

- Urządzenie można stosować jedynie do celów, do jakich zostało przewidziane. Wszelkie inne zastosowania są uważane za niewłaściwe i mogą być niebezpieczne.
- Personel specjalistyczny dokonujący instalacji ma obowiązek stosownego poinstruowania użytkownika w zakresie działania urządzenia oraz ewentualnych środków ostrożności związanych z bezpieczeństwem, również poprzez ich praktyczne zademonstrowanie.
- Jakiegokolwiek interwencje w obrębie urządzenia, również w razie awarii, mogą być dokonywane wyłącznie przez producenta lub autoryzowany serwis techniczny i wykwalifikowany personel, wyłącznie przy użyciu oryginalnych części zamiennych.
- Przed przystąpieniem do jakiegokolwiek czynności konserwacyjnych, napraw i czyszczenia należy zawsze odłączyć lub odizolować urządzenie od sieci elektrycznej i wodnej.
- Urządzenie **NIE** może być obsługiwane przez nieprzeszkolony personel.
- Urządzenie może być obsługiwane przez dzieci w wieku co najmniej 8 lat i osoby o ograniczonej sprawności fizycznej, sensorycznej lub umysłowej, bądź nieposiadające doświadczenia i niezbędnej wiedzy, o ile odbywa się to pod nadzorem lub po otrzymaniu instrukcji dotyczących bezpiecznej obsługi urządzenia.
- Pilnować, aby dzieci nie bawiły się urządzeniem.
- Czyszczenie i konserwacja leżące w gestii użytkownika nie mogą być wykonywane przez dzieci bez nadzoru osoby dorosłej.
- Urządzenie **NIE** może pozostawać pod napięciem, gdy nie jest używane.
- Jeżeli urządzenie nie jest wyposażone we wtyczkę lub inny mechanizm umożliwiający całkowite odłączenie z oddzieleniem wszystkich styków, takie urządzenia muszą być wbudowane w sieć zasilania zgodnie z zasadami instalacji.
- W razie uszkodzenia przewodu zasilającego należy zlecić jego wymianę u producenta, w serwisie technicznym lub u innej osoby o podobnych kwalifikacjach. W ten sposób zapobiegnie się ewentualnym zagrożeniom.
- Śruba znajdująca się na urządzeniu, oznaczona symbolem 5021 normy IEC 60417 stanowi połączenie ekwipotencjalne.
- **NIGDY** nie otwierać pośpiesznie urządzenia przed zakończeniem cyklu.
- **NIGDY** nie używać urządzenia bez zabezpieczeń przewidzianych przez producenta.

- **NIGDY** nie używać urządzenia do mycia przedmiotów, których rodzaj, kształt, wymiary lub materiał nie gwarantują bezpiecznego zmywania w zmywarce lub które nie są w idealnym stanie .
- **NIGDY** nie używać urządzenia lub jego części jako stopnia lub podpory dla osób, przedmiotów lub zwierząt.
- **NIGDY** nie obciążać nadmiernie otwartych drzwiczek urządzeń ładowanych od przodu, które wytrzymują jedynie ciężar kosza napełnionego naczyńmi.
- **NIGDY** nie zanurzać gołych dłoni w roztworach do zmywania naczyń.
- **NIGDY** nie przewracać urządzenia po jego zainstalowaniu.
- W przypadku zauważenia nieprawidłowego działania lub wycieków cieczy należy natychmiast odłączyć urządzenie od zasilania elektrycznego i zamknąć dopływ wody.
- Nie ustawiać nigdy zmywarki w pobliżu źródeł ciepła, w których panują temperatury powyżej 50°C.
- **NIGDY** nie wystawiać zmywarki na działanie czynników atmosferycznych (deszcz, słońce itp.).
- Zmywarki nie wolno instalować na zewnątrz w nieosłoniętych miejscach.
- Nigdy nie uruchamiać programu zmywania przed przelewem, jeżeli go przewidziano.
- Nigdy nie zbliżać do urządzenia przedmiotów o właściwościach magnetycznych.
- Nie używać górnej części urządzenia jako blatu.
- Instalator ma obowiązek sprawdzenia sprawnego działania uziemienia.
- Po zakończeniu próby technicznej instalator ma obowiązek wystawienia pisemnej deklaracji potwierdzającej prawidłową instalację i próbę techniczną przeprowadzoną zgodnie z obowiązującymi przepisami i regułami sztuki.
- **NIE** zmieniać pozycji ani nie naruszać elementów składowych urządzenia, gdyż mogłoby to zagrażać jej bezpieczeństwu.
- Poziom o ciśnienia akustycznego zgodnie z normą EN ISO 4871
  - LpA maks. = 55 db Kpa=2,5 db dla wersji montowanych pod blatem
  - LpA maks. = 65 db Kpa=2,5 db dla wersji wyposażonych w drzwiczki otwierane do góry
  - LpA maks. = 76 db Kpa=2,5 db dla wersji profesjonalnych
- Temperatura maks. doprowadzanej wody: 50°C
- Ciśnienie maks. doprowadzanej wody: 4 bary (400 kPa)
- Urządzenie przeznaczone do trwałego podłączenia do sieci wodnej
- Urządzenia nie należy czyścić strumieniami powietrza lub pary.
- Maksymalna wysokość spustu
  - Na ziemi w wersjach z przelewem
  - Wysokość maks. 1 m w wersjach z pompą spustową

### 1.1 Standardowe warunki eksploatacyjne

Temperatura otoczenia: maks. 40°C /min. 4°C (średnio 30°C)

Wysokość : do 2000 metrów

Wilgotność względna : Maks. 30% przy 40°C / maks. 90% przy 20°C

## Roz 2 WPROWADZENIE

**Przestrogi:**

Całą dokumentację należy starannie przechowywać w pobliżu urządzenia; należy ją przekazać serwisantom i użytkownikom obsługującym urządzenie oraz dbać o zachowanie jej w dobrym stanie poprzez wybór bezpiecznego miejsca jej przechowywania oraz zapewnienie ewentualnych kopii do częstego wglądu.

**Przed przystąpieniem do jakiegokolwiek czynności w obrębie urządzenia użytkownik ma obowiązek przeczytania ze zrozumieniem niniejszej instrukcji i przyswojenia sobie zawartych w nim informacji.**

Zmywarka do naczyń przeznaczona jest wyłącznie do zastosowań profesjonalnych, a do jej instalacji, obsługi i konserwacji upoważniony jest wyłącznie przeszkolony personel przestrzegający zaleceń producenta.

**Gwarancja:**

Producent nie ponosi żadnej odpowiedzialności i nie udziela żadnej gwarancji za straty materialne lub obrażenia powstałe w wyniku nieprzestrzegania podanych instrukcji lub niewłaściwego korzystania z urządzenia.

Nieprzestrzeganie zaleceń podanych w dokumentacji dołączonej do urządzenia może stwarzać zagrożenia dla bezpieczeństwa i może spowodować natychmiastowe unieważnienie gwarancji.

Instalacja i naprawy przeprowadzone przez nieupoważnionych serwisantów lub stosowanie nieoryginalnych części zamiennych powodują natychmiastowe unieważnienie gwarancji.

**Magazynowanie:**

Transport i magazynowanie: od  $-10^{\circ}\text{C}$  do  $55^{\circ}\text{C}$  ze szczytem wynoszącym maks.  $70^{\circ}\text{C}$  (przez maks. 24 godziny)

## Roz 3 INSTALACJA

Prawidłowa instalacja urządzenia ma fundamentalne znaczenie dla jego właściwego działania. Niektóre dane niezbędne do instalacji urządzenia znaleźć można na tabliczce znamionowej po prawej stronie urządzenia oraz na okładce niniejszej instrukcji obsługi.



**Instalacja może być przeprowadzona wyłącznie przez wykwalifikowanych i upoważnionych serwisantów.**

**3.1 Rozpakowanie**

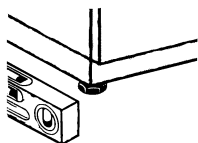
Sprawdzić, czy opakowanie nie jest naruszone, odnotowując ewentualne uszkodzenia na potwierdzeniu dostawy. Po usunięciu opakowania upewnić się, czy urządzenie jest nienaruszone; w razie wykrycia jakichkolwiek uszkodzeń należy o nich niezwłocznie poinformować sprzedawcę oraz kuriera za pośrednictwem faksu lub listu poleconego z potwierdzeniem odbioru. Jeżeli uszkodzenia zagrażają bezpieczeństwu urządzenia, nie należy go instalować i/lub używać, dopóki nie zostanie ono sprawdzone i naprawione przez wykwalifikowanego serwisanta.



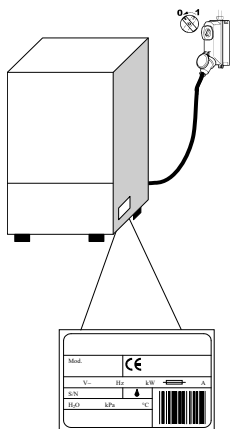
**Elementów opakowania (woreczki foliowe, styropian, gwoździe itp.) nie wolno pozostawiać w zasięgu dzieci i zwierząt domowych, gdyż stanowią one dla nich potencjalne źródło zagrożenia.**

**3.2 Wybór miejsca instalacji**

- Sprawdzić, czy w miejscu instalacji nie występują, bądź są wystarczająco zabezpieczone, przedmioty i materiały, które mogą zostać uszkodzone przez parę wodną wydobywającą się z urządzenia podczas jego działania.
- Przed ustawieniem zmywarki do naczyń należy zapewnić w pomieszczeniu dostęp do instalacji elektrycznej oraz wodno-kanalizacyjnej.
  - W przypadku zabudowy urządzeń ze ścianką pojedynczą pozostawić co najmniej 10 mm wolnej przestrzeni pomiędzy ściankami urządzenia a sąsiadującymi z nim powierzchniami.
- Podłoga lub wnęka muszą być dostosowane do łącznego ciężaru zmywarki do naczyń.




- W celu zapewnienia stabilności urządzenie należy zainstalować i wypoziomować na czterech nóżkach.
- Urządzenie przeznaczone jest wyłącznie do podłączenia stałego, inne rozwiązania instalacyjne wymagają uzgodnienia i zatwierdzenia przez producenta.
- Przed przystąpieniem do użytkowania zmywarki do naczyń należy zdjąć folię ochronną z jej obudowy.



### 3.3 Podłączenie elektryczne

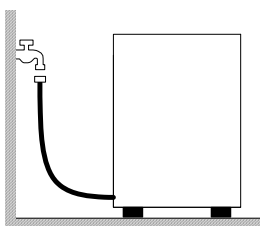
- Wymagany jest odłącznik główny wszystkich biegunów, odłączający wszystkie styki, włącznie z fazą zerową, o odległości pomiędzy otwartymi stykami wynoszącą co najmniej 3 mm, o działaniu magnetyczno-termicznym, bądź z zainstalowanymi bezpiecznikami dostosowanymi do mocy wskazanej na tabliczce znamionowej urządzenia.
  - Wyłącznik główny musi się znajdować w obrębie przewodu elektrycznego, blisko instalacji i może obsługiwać wyłącznie jedno urządzenie na raz.
  - Napięcie i częstotliwość prądu sieciowego muszą odpowiadać parametrom podanym na tabliczce znamionowej.
  - Ze względów bezpieczeństwa operatora i samego urządzenia, w myśl obowiązujących przepisów konieczne jest sprawne uziemienie.
- Niniejsze urządzenie jest zgodne z certyfikatem EN/IEC 61000-3-11, jeżeli impedancja systemu  $Z_{sys}$  jest mniejsza lub równa  $Z_{max}$  w punkcie połączenia pomiędzy systemem zasilania użytkownika a systemem publicznym. Instalator lub użytkownik urządzenia ponosi odpowiedzialność za sprawdzenie, czy jest ono podłączone wyłącznie do zasilania z systemem impedancji  $Z_{sys}$  mniejszej lub równej  $Z_{max}$ .

	$Z_{max}$
<b>Do zastosowań profesjonalnych</b>	0,21 $\Omega$
<b>Z drzwiczkami otwieranymi do góry</b>	0,24 $\Omega$
<b>Montowana pod blatem</b>	0,41 $\Omega$

- Przewód zasilający, wyłącznie typu H07RN-F o natężeniu roboczym w temperaturze otoczenia 60°C na przewodzie:
  - Urządzenie trójfazowe
    - -5x2,5 mm<sup>2</sup> do 20 A
    - -5x4 mm<sup>2</sup> do 30 A
    - -5x6 mm<sup>2</sup> do 38 A
    - -5x10 mm<sup>2</sup> do 54 A
  - Urządzenia jednofazowe
    - -3x1,5 mm<sup>2</sup> do 16 A
    - -3x2,5 mm<sup>2</sup> do 25 A
- nie może być narażony na naprężenia lub zgniecenia w trakcie standardowej eksploatacji lub konserwacji.
- Ponadto urządzenie musi zostać podłączone do instalacji ekwipotencjalnej, do której należy je podłączyć za pomocą śruby oznaczonej symbolem 5021 normy IEC 60417. 
- Przekrój poprzeczny przewodu ekwipotencjalnego musi wynosić 10 mm<sup>2</sup>.
- Przestrzegać wskazań biegunowości podanych na schemacie elektrycznym.
- W celu uzyskania dodatkowych informacji zajrzeć do schematu elektrycznego.



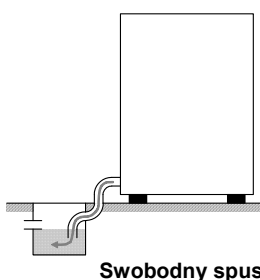
**Zabrania się korzystania z listew zasilających, przejściówek, przewodów niewłaściwego typu lub o nieodpowiednim przekroju bądź przedłużaczy niezgodnych z przepisami obowiązującymi w zakresie instalacji.**



### 3.4 Podłączenie hydrauliczne

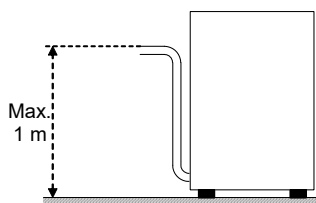
Urządzenie należy podłączyć do sieci wodnej za pomocą elastycznego węża. Pomiedzy instalacją wodną a zaworem elektromagnetycznym urządzenia musi zostać zainstalowany zawór odcinający. Zawór odcinający powinien się znajdować w pobliżu urządzenia.

- Instalacja wodna, temperatura oraz ciśnienie wody **muszą odpowiadać** parametrom podanym na tabliczce znamionowej urządzenia.
- Upewnić się, że natężenie przepływu jest nie niższe niż 20 l/min.
- Jeżeli stopień twardości wody przekracza 14 °F (8 °dH), zaleca się korzystanie z urządzenia z wewnętrznym uzdatniaczem wody. Jeżeli stopień twardości wody przekracza 35 °F (19,5 °dH), należy zainstalować zewnętrzny uzdatniacz wody przed zaworem elektromagnetycznym.
- W przypadku maszyn niewyposażonych w uzdatniacz wody; jeżeli stopień twardości wody przekracza 14 °F (8 °dH), należy zainstalować zewnętrzny uzdatniacz wody przed zaworem elektromagnetycznym.
- W przypadku wyjątkowo wysokiego stężenia w wodzie pozostałości minerałów o dużej przewodności zalecamy zamontowanie instalacji demineralizującej.
- Urządzenia przeznaczone do eksploatacji z odsalaną wodą lub z wodą o wysokiej zawartości chlorku sodu należy wyraźnie określić w zamówieniu, gdyż do ich realizacji wymagane są specyficzne materiały.
- Nie zasilać zdemineralizowaną wodą urządzeń wyposażonych w zespół odzysku ciepła z bateriami odzysku z miedzi. W takim przypadku należy zamówić wersję z bateriami z przewodami ze stali nierdzewnej.



### 3.5 Podłączenie do przewodu spustowego

- Przewód spustowy musi się składać ze studzienki z syfonem o wymiarach dostosowanych do natężenia przepływu przewodu spustowego dostarczonego wraz z urządzeniem. Przewód musi sięgać studzienki, bez naciągania, naprężania, zginania, zginięcia, naciskania lub narażenia na działanie jakiegokolwiek siły.
- Opróżnianie zbiornika następuje w wyniku działania grawitacji, więc spust musi się znajdować poniżej podstawy urządzenia.



- Jeżeli spust nie znajduje się poniżej podstawy urządzenia, istnieje możliwość użycia wariantu wyposażonego w pompę spustową (dostępna na żądanie).
- W tym przypadku maksymalna wysokość spustu wynosi 1 m.
- Należy zawsze sprawdzić, czy spust działa prawidłowo i nie jest zatkany.
- Wszelkie inne rozwiązania wymagają wstępnego uzgodnienia i zatwierdzenia producenta.

### 3.6 Środek nabłyszczający i detergent

- Dozowanie środka nabłyszczającego i detergentu odbywa się poprzez dozownik zamontowany seryjnie w urządzeniu, jeżeli został on przewidziany w danym modelu.
- Dozowanie ustalone jest na podstawie stopnia twardości wody przez instalatora, który kalibruje również dozowniki.
- Przed przystąpieniem do kalibracji napełnić przewody dozowników odpowiednim produktem.
- Kalibracji dokonuje się przez odpowiednie śruby regulujące lub bezpośrednio na panelu sterowania, jeżeli został on przewidziany w danym modelu.
- Poziom cieczy w pojemniku musi być wystarczający, aby urządzenie mogło ją pobierać - nie dopuszczać nigdy do jego opróżnienia, ani nie uzupełniać go produktami żrącymi lub zanieczyszczonymi.

**NIGDY nie stosować detergentów na bazie CHLORU lub PODCHLORYNÓW.**

Zawsze zalecane jest zainstalowanie automatycznego dozownika detergentu.



## Roz 4 OBSŁUGA URZĄDZENIA

## 4.1 Legenda i symbole

W odniesieniu do *rys.1*:

1	PRZYCISK ON/OFF	5	WYŚWIETLACZ INFORMACJI
2	PRZYCISK WYBORU PROGRAMÓW SPECJALNYCH	6	PASEK STANU (LED)
3	PRZYCISK WYBORU PROGRAMÓW	7	PASEK KONTROLI (LED)
4	PRZYCISK START		

## 4.2 Włączanie urządzenia

W odniesieniu do *rys.2*:

- Włączyć wyłącznik główny urządzenia, otworzyć zewnętrzny zawór wody.
- Sprawdzić występowanie przelewu, jeżeli jest on przewidziany.
- Nacisnąć przycisk **ON/OFF (1)**.
- **PASEK KONTROLI (7)** podświetla się, zmieniając kolor z czerwonego na zielony i sygnalizując przeprowadzoną kontrolę. W przypadku wystąpienia poważnej awarii pasek LED świeci na czerwono i dochodzi do przerwania działania urządzenia, mniej groźne błędy sygnalizowane są pomarańczowym światłem, a urządzenie kontynuuje pracę.
- Napełnianie rozpoczyna się automatycznie po włączeniu urządzenia.
- Kropka na wyświetlaczu miga aż do momentu osiągnięcia wymaganego poziomu.
- **PASEK STANU (6)** podświetla się od góry do dołu, wskazując nagrzewanie urządzenia w toku.
- Po osiągnięciu temperatury roboczej **PASEK STANU (6)** pozostaje podświetlony i świeci na zielono.
- Osiągnięte zostały optymalne warunki do rozpoczęcia zmywania.

## 4.3 Przygotowanie kosza

Zapoznać się z *rys.3*, przedstawiającym prawidłowe działanie urządzenia; postępować zgodnie z poniższymi wskazówkami:

- Korzystać z odpowiedniego kosza, napełniając go bez przepelniania i bez układania jednych naczyń na drugich.
- Zawsze pamiętać o wstępnym oczyszczeniu naczyń; nie wkładać do zmywarki naczyń z resztkami zaschniętych lub stałych potraw.
- Ułożyć odwrócone puste naczynia w koszu.
- Talerze i podobne naczynia należy układać w koszu w pozycji nachylonej tak, aby ich powierzchnia wewnętrzna zwrócona była do góry.
- Włożyć do odpowiedniego koszyka mieszane sztuczce rękojeściami zwróconymi w dół.
- Nie wkładać do tego samego koszyka sztuczków srebrnych i ze stali nierdzewnej, gdyż mogłoby to spowodować brązowienie srebra i prawdopodobnie korozję stali.
- Naczynia należy myć bezpośrednio po użyciu, aby uniknąć twardnienia i zasychania zabrudzeń.
- Należy używać tylko naczyń w dobrym stanie, nadających się do zmywania w zmywarce.

## 4.4 Wybór i uruchomienie cyklu

- Wybrać cykl zmywania stosowny do naczyń, które chce się zmyć, naciskając kilkakrotnie przycisk **WYBORU PROGRAMÓW (3)** lub **WYBORU PROGRAMÓW SPECJALNYCH (2)**; na wyświetlaczu pojawi się numer wybranego cyklu roboczego (*rys.4*).
- W celu uruchomienia programu nacisnąć przycisk **START (4)**; **PASEK STANU (6)** zacznie migać na pomarańczowo, narastająco od dołu do góry, co wskazuje postęp cyklu.
- Po zakończeniu cyklu pasek podświetla się na zielono (*Rys.5*).
- W celu szybkiego wysuszenia naczyń po zakończeniu cyklu należy niezwłocznie wyjąć kosz z urządzenia.
- W celu wcześniejszego zakończenia cyklu zmywania nacisnąć przycisk **START (4)**.

**UWAGA:** W wersjach wyposażonych w drzwiczki otwierane do góry po pierwszym cyklu roboczym uruchamia się automatycznie samoczynne rozpoczęcie kolejnych cykli następuje więc automatycznie po zamknięciu drzwiczek. Tryb ten sygnalizowany jest na wyświetlaczu przez napis "AS".

## 4.5 Programy

<i>Pr 1</i>	Do mało zabrudzonych naczyń - program krótki.
<i>Pr 2</i>	Do średnio zabrudzonych naczyń - program średni.
<i>Pr 3</i>	Do mocno zabrudzonych naczyń - program długi.
<i>CLE</i>	Cykl spustu i samoczynnego czyszczenia końcowego wykonywanego pod koniec dnia.
<i>dr</i>	Cykl spustu.

## 4.6 Programy specjalne (\*opcjonalne)

<i>ECo</i>	Program o zmniejszonym poborze mocy wykonuje cykle zmywania z niższymi temperaturami i niższym zużyciem wody w porównaniu ze standardowymi programami zmywania: satysfakcjonujące rezultaty uzyskuje się poprzez wykorzystanie mechanicznego działania dłuższego cyklu zmywania.
<i>Act Act2</i>	Program Intensive (Intensywny) przeznaczony jest do zmywania mocno zabrudzonych naczyń oraz naczyń z zaschniętymi zabrudzeniami. Podczas programu wykonywane są 2 zmywania oraz 2 płukania.
<i>StEE</i>	Program zmywania sztućców przeznaczony jest do zmywania widelców, łyżek, noży lub pozostałych sztućców dowolnego typu. Ten program zmywania charakteryzuje się dłuższym czasem trwania cyklu w porównaniu do innych.
<i>rEFr</i>	Zalecany jest, gdy zachodzi potrzeba całkowitej wymiany wody w zbiorniku zmywania, czyli w celu przeprowadzenia kolejnych cykli zmywania naczyń, które są zbyt zabrudzone nadmierną ilością tłuszczów lub oleju. Całkowita wymiana wody w zbiorniku wymaga dłuższego czasu trwania cyklu.
<i>PLAt</i>	Program do talerzy.
<i>GLAS</i>	Program zmywania szklanek do zmywarek do naczyń. Przeznaczony jest do zmywania szklanek dowolnego kształtu i rodzaju. Przeprowadza zmywanie z niskimi temperaturami płukania i wymaga dłuższego czasu suszenia.
<i>Long</i>	Jest to cykl przedłużony o zmiennym czasie, uzależnionym od modelu. Czas trwania cyklu można dowolnie zmieniać poprzez naciśnięcie w jego trakcie przycisku START (4) w celu przerwania zmywania i rozpoczęcia fazy płukania.
<i>SAn</i>	Zalecany jest, gdy wymagane jest zmywanie gwarantujące dezynfekcję naczyń. Program ten kontroluje temperaturę i czas zmywania, obliczając stałą A0. Program kończy się, gdy wartość parametru A0 wynosi 30. Czas trwania jest więc zmienny, wynosi średnio około 20 minut, natomiast temperatura zmywania osiąga 70 C°. UWAGA: W przypadku, gdy wymagana jest wartość A0 różna od 30, należy się skontaktować z autoryzowanym serwisantem, który dokona modyfikacji oprogramowania urządzenia.
<i>Pr 5</i>	Cykl umożliwiający uzyskanie błyszczących szklanek, używany tylko w połączeniu z urządzeniem opartym na odwróconej osmozie.
<i>Pr 6</i>	Do mocno zabrudzonych naczyń - program długi ( 8' ).
<i>Pr 7</i>	Do mocno zabrudzonych naczyń - program długi ( 10' ).

**Uwaga: dostępność programów specjalnych różni się w zależności od modelu zmywarki.**

#### 4.7 Automatyczne uruchomienie cyklu

Funkcja ta umożliwia samoczynne uruchomienie wybranego cyklu po zamknięciu drzwiczek. W celu jej uruchomienia należy (*rys.6*):

- Jeżeli funkcja nie jest przewidziana domyślnie, należy ją najpierw uruchomić w menu ustawień.
- Gdy urządzenie jest włączone, a drzwiczki pozostają otwarte, trzymać wciśnięty (przez co najmniej pięć sekund) przycisk **START (4)**, dopóki na wyświetlaczu nie pojawi się symbol **AS**.
- W celu wyłączenia funkcji należy ponownie nacisnąć przycisk **START (4)** na pięć sekund, gdy drzwiczki urządzenia pozostają otwarte.

#### 4.8 Wyjmowanie wbudowanego filtra

- Ustawić ramiona zmywające i płuczące w położeniu prostopadłym względem krawędzi drzwiczek (*rys.7*).  
W przypadku, gdy zmywarka wyposażona jest w 3-ramienny spryskiwacz, w celu wyjęcia wbudowanych filtrów należy go wymontować.
- Podnieść każdy z półfiltrów, chwytając za jego uchwyt.

#### 4.9 Opróżnianie urządzenia

##### 4.9.1 Urządzenia bez pompy spustowej

- Wyłączyć urządzenie.
- Wyjąć wbudowany filtr, jeżeli występuje (*rys.7A*).
- Wyjąć przelew, ciągnąc go do góry (*rys. 8 B*).
- Zaczekać, aż zbiornik całkowicie się opróżni.
- W razie konieczności wyjąć filtr zbiornika i wyczyścić go (*rys.8 C*).

##### 4.9.2 Urządzenia z cyklem spustu (\*opcjonalny)

- Wyjąć wbudowany filtr, jeżeli występuje (*rys.7*).
- Wyjąć przelew, jeżeli występuje, ciągnąc go do góry (*rys. 9*).
- Zamknąć drzwiczki.
- Wybrać cykl **dr**
- Nacisnąć przycisk **START (4)** w celu uruchomienia cyklu.
- Urządzenie wykona cykl spustu z samoczynnym czyszczeniem (\* jeżeli jest to przewidziane); po jego zakończeniu wyłączy się.
- W razie konieczności wyjąć filtr zbiornika i wyczyścić go (*rys.8 C*).

#### 4.10 Wyłączanie urządzenia

- Nacisnąć przycisk **ON/OFF (1)**, środkowe segmenty na **WYŚWIETLACZU (5)** pozostają podświetlone, wskazując obecność napięcia.

#### 4.11 Regeneracja żywic (\*opcjonalna)

W urządzeniach wyposażonych w wewnętrzny uzdatniacz wody, gdy na wyświetlaczu miga napis **rEG**, konieczne jest przeprowadzenie cyklu regeneracyjnego w celu przywrócenia prawidłowego działania uzdatniacza. W tym celu należy (*rys.11*):


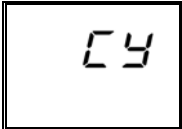

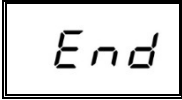

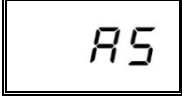
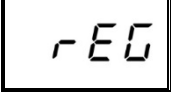

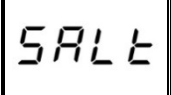
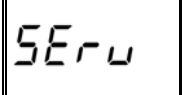
- Opróżnić i wyczyścić urządzenie.
- Po wyjęciu filtra otworzyć pojemnik na sól znajdujący się wewnątrz zbiornika.
- Wsypać około 250 ÷ 300 g soli regenerującej (sól kuchenna bez dodatków o średnicy ziarenek wynoszącej 1-2 mm).
- Mocno zamknąć ponownie pojemnik.
- Upewnić się, że został wyjęty przelew.
- Zamknąć drzwiczki i włączyć urządzenie.
- Wybrać za pomocą przycisku **WYBORU PROGRAMÓW (3)** cykl regeneracyjny żywic - na wyświetlaczu pojawi się symbol **rEG**.
- W celu rozpoczęcia cyklu nacisnąć przycisk **START (4)**.
- Cykl regeneracyjny trwa około 20 minut.
- Po zakończeniu cyklu urządzenie wyłączy się.

**UWAGA: Nie wyłączać urządzenia, gdy cykl regeneracji jest w toku.**

#### 4.12 Wyświetlanie informacji

- Trzymając przycisk **START (4)** wciśnięty przez kilka sekund, można kolejno wyświetlić temperaturę grzejnika wody zbiornika oraz liczbę cykli roboczych wykonanych przez urządzenie. Informacje te mogą być wyświetlane zarówno przed, jak i podczas cyklu i są widoczne tylko przez krótki czas.
- Trzymając przycisk **WYBORU PROGRAMÓW (3)** wciśnięty przez kilka sekund, można kolejno wyświetlić temperaturę grzejnika wody zbiornika w sposób stały i dla wszystkich programów.
- Istnieje możliwość wyłączenia tej funkcji poprzez naciśnięcie przycisku **WYBORU PROGRAMÓW (3)** na kilka sekund.

#### 4.13 Lista wyświetlanych komunikatów

	Otwarte drzwiczki		Liczba przeprowadzonych cykli
	Temperatury płukania		Zakończenie cyklu
	Temperatura zmywania		Automatyczne uruchamianie włączone
	Regeneracja w toku		Zmywanie ciągłe
	Brak soli w uzdatniaczu		Serwis

#### 4.14 Zakończenie pracy

- Pod koniec dnia należy zawsze opróżnić urządzenie zgodnie z opisem w punkcie "Opróżnienie maszyny".
- Odłączyć urządzenie od zasilania elektrycznego przy pomocy wyłącznika głównego i zamknąć zawór zewnętrzny wody.
- Przeprowadzić konserwację zwykłą i czyszczenie urządzenia zgodnie z opisem w punkcie "Konserwacja".
- W miarę możliwości pozostawić drzwiczki lekko niedomknięte, aby zapobiec powstawaniu nieprzyjemnych zapachów wewnątrz urządzenia.

## Roz 5 KONSERWACJA

### 5.1 Zasady ogólne



Przed przystąpieniem do jakichkolwiek czynności konserwacyjnych należy całkowicie opróżnić urządzenie z wody, odłączyć je od zasilania elektrycznego i zamknąć zewnętrzny zawór wody.

Nie czyścić go strumieniem wody pod ciśnieniem, gdyż mogłoby to spowodować uszkodzenie instalacji elektrycznej.

Powierzchnie zewnętrzne należy myć tylko wtedy, gdy są zimne, używając do tego celu produktów przeznaczonych specjalnie do konserwacji stali.

W razie ewentualnego nagromadzenia się lodu spuścić wodę z grzejnika wody i z pompy myjącej.

### 5.2 Czyszczenie

W celu zapewnienia efektywnego działania urządzenia należy okresowo wykonywać wymienione poniżej czynności konserwacyjne. Ponadto zaleca się, by okresowo przeprowadzać dezynfekcję urządzenia przy użyciu odpowiednich produktów dostępnych w handlu, które nie mogą posiadać właściwości żrących.

### 5.3 Czyszczenie zespołu filtrującego

Tę procedurę należy wykonywać pod koniec dnia lub w przypadku zauważenia na filtrach pozostałości zabrudzeń:

1. Wyjąć i wyczyścić kosze.
2. Opróżnić zbiornik zgodnie z zaleceniami podanymi w punkcie "Opróżnianie urządzenia".
3. Wyjąć i dokładnie wyczyścić wszystkie filtry zmywarki.
4. Do czyszczenia stalowego zbiornika nie należy używać środków ani przedmiotów o właściwościach ściernych.
5. Po zakończeniu wymienionych czynności zamontować ponownie na miejscu wszystkie części.

### 5.4 Czyszczenie ramion zmywających

Ramiona zmywające i płuczące można łatwo wyjąć w celu okresowego czyszczenia dysz, zapobiegającego ewentualnemu zatkaniu i/lub powstawaniu osadów.

W tym celu należy (**rys.10**):

- Zdemontować ramiona, odkręcając odpowiedni pierścień mocujący lub za pomocą mechanizmu szybkiego odłączania, o ile jest przewidziany.
- Umyć każdą część pod strumieniem bieżącej wody, dokładnie oczyścić dysze przy użyciu wykałaczek lub niewielkich ostro zakończonych przyborów.
- Oczyścić sworznie obrotowe ramion znajdujące się wewnątrz urządzenia i strefę wylotu wody do zmywania i splukiwania.
- Umieścić ponownie ramiona we właściwej pozycji i sprawdzić, czy się swobodnie obracają.

## Roz 6 AUTOMATYCZNA DIAGNOSTYKA

Urządzenie wyposażone jest w system automatycznej diagnostyki, będący w stanie wykryć i zasygnalizować szereg usterek.

Usterka		Opis i możliwe rozwiązania
	Er 01	<b>Niewykonane płukanie.</b> Płukanie naczyń nie zostało wykonane prawidłowo. Sprawdzić, czy dysze płuczące są prawidłowo wyczyszczone.
	Er 02	<b>Brak spustu wody.</b> Nie dochodzi do spuszczenia wody lub przebiega ono w nieprawidłowy sposób. Sprawdzić, czy przewód spustowy nie jest zgięty lub zgnieciony oraz czy syfony lub filtry nie są zatkane. W urządzeniach wyposażonych w przelew należy go wyjąć przed uruchomieniem cyklu spustu.
	Er 03	<b>Błąd przywracania temperatury wody do płukania.</b> Przywrócenie temperatury grzejnika wody nie nastąpiło w obrębie ustawionych wstępnie wartości granicznych w trakcie cyklu zmywania. Wyłączyć i ponownie włączyć urządzenie, po czym przeprowadzić nowy cykl.
SAFE	Er 04	<b>Nieprawidłowe napełnianie zbiornika wodą.</b> Sprawdzić, czy podłączenia hydrauliczne są prawidłowe i czy jest otwarty zawór doprowadzający wodę. Tam, gdzie jest to przewidziane, sprawdzić występowanie przelewu. Wyłączyć i ponownie włączyć urządzenie, po czym przeprowadzić ponowne napełnianie.
	Er 05	<b>Nieprawidłowe działanie termometru zbiornika. (Otwarta sonda)</b> Urządzenie nie wykrywa wartości temperatury zbiornika. Wyłączyć urządzenie i włączyć je ponownie.
	Er 06	<b>Nieprawidłowe działanie termometru zbiornika. (Zwarcie sondy)</b> Urządzenie nie wykrywa wartości temperatury zbiornika. Wyłączyć urządzenie i włączyć je ponownie.
	Er 07	<b>Nieprawidłowe działanie termometru grzejnika wody. (Otwarta sonda)</b> Urządzenie nie wykrywa wartości temperatury grzejnika wody. Wyłączyć urządzenie i włączyć je ponownie.
	Er 08	<b>Nieprawidłowe działanie termometru grzejnika wody. (Zwarcie sondy)</b> Urządzenie nie wykrywa wartości temperatury grzejnika wody. Wyłączyć urządzenie i włączyć je ponownie.
	Er 09	<b>Przekroczony limit czasu napełniania grzejnika wody:</b> nie doszło do napełnienia grzejnika wody. Nie można wykonać płukania. Sprawdzić, czy zawór dopływu wody jest otwarty. Wyłączyć i ponownie włączyć urządzenie, po czym przeprowadzić nowy cykl.
	Er 21	<b>Niewystarczające płukanie:</b> płukanie zostało wykonane przy użyciu zbyt małej ilości wody. Sprawdzić, czy dysze płuczące są czyste. Błąd ten nie powoduje zablokowania maszyny.
	Er 22	<b>Błąd przywracania temperatury zbiornika:</b> Przywrócenie temperatury zbiornika nie nastąpiło w obrębie ustawionych wstępnie wartości granicznych w trakcie cyklu zmywania. Wyłączyć i ponownie włączyć urządzenie, po czym przeprowadzić nowy cykl.
SAFE	Er 5F	<b>Zadziałało zabezpieczenie elektromechaniczne:</b> zadziałały termostaty bezpieczeństwa grzejnika wody lub zbiornika, bądź zadziałał presostat bezpieczeństwa zbiornika.
SAFE	Er 5L	<b>Bezpieczeństwo poziomu:</b> Nieprawidłowy poziom wody w zbiorniku.
	dr t	<b>Zabrudzony filtr:</b> Nieprawidłowy poziom wody zbiorniku spowodowany zabrudzeniem filtra lub nieprawidłowo włożonym przelewem.

**UWAGA!** Wyłączenie i ponowne włączenie urządzenia powoduje "zresetowanie" sygnalizacji; jeżeli po wykonaniu czynności zgodnie z niniejszymi wskazówkami problem utrzymuje się, zwrócić się do autoryzowanego serwisu technicznego.

## Roz 7 REGULACJE I USTAWIENIA



Poniższe ustawienia mogą być konfigurowane wyłącznie przez wykwalifikowanego serwisanta.

Wymienione poniżej parametry można ustawić w miejscu instalacji lub w późniejszym okresie, wchodząc do menu ustawień w następujący sposób:

- Urządzenie musi się znajdować w trybie gotowości, a drzwi muszą być otwarte.
- Nacisnąć równocześnie przyciski **1** i **2** (**ON/OFF** i **WYBÓR PROGRAMÓW SPECJALNYCH**) na 5 sekund i wprowadzić klucz **CH 12** (przyciski **3** i **4** w celu zmiany parametru, **1** w celu potwierdzenia).
- Poprzez kilkukrotne naciśnięcie przycisku **1** (**ON/OFF**) można przechodzić pomiędzy pozycjami menu, uruchamiając i/lub zmieniając je za pomocą przycisków **3** i **4** (zmieniony parametr zostaje zapamiętany bez konieczności potwierdzenia). Lista parametrów może się różnić w zależności od typu urządzenia.

	<b>Language</b>	Wybór języka
<b>b</b>	<b>Boiler Temperature (</b>	Regulacja temperatury grzejnika wody dla poszczególnych programów W wersjach wyposażonych w grzejnik atmosferyczny (pompa płukania) dostępne są różne ustawienia dla każdego programu (b1 - b2 - b3).
<b>t</b>	<b>Tank Temperature</b>	Regulacja temperatury zbiornika dla poszczególnych programów. W wersjach wyposażonych w pompę płukania dostępne są różne ustawienia dla każdego programu (b1 - b2 - b3)
<b>tH</b>	<b>Thermo - Stop</b>	Uruchomienie funkcji Thermostop, gwarantującej prawidłową temperaturę płukania.
<b>ES</b>	<b>Energy Saving</b>	Uruchomienie funkcji Energy Saving, zapewniającej oszczędność energii, gdy urządzenie jest włączone, ale nie jest używane.
<b>dn</b>	<b>Detergent pump</b>	Ręczne uruchamianie dozownika detergentu
<b>bn</b>	<b>Rinse aid pump</b>	Ręczne uruchamianie dozownika środka nabłyszczającego
<b>rn</b>	<b>Manual Rinse</b>	Ręczne uruchamianie pompy płukania
<b>dt</b>	<b>Dosage Detergent</b>	Czas dozowania detergentu
<b>bl</b>	<b>Dosage Rinse Aid</b>	Czas dozowania środka nabłyszczającego
<b>dH</b>	<b>Water Hardness</b>	Ustawienie stopnia twardości wody na wejściu (modele wyposażone w uzdatniacz wody): wprowadzić wartości zgodnie ze wskazówkami podanymi w poniższej tabeli
<b>CC</b>	<b>Set Number Service Cycles</b>	Ustawienie i uruchomienie licznika cykli, który uruchamia sygnalizację konserwacji (Serwis) dla zewnętrznego uzdatniacza wody. Napis "Serwis" można skasować, trzymając wciśnięte wszystkie 4 przyciski, gdy maszyna jest wyłączona, a jej drzwiczki są otwarte.
<b>AA</b>	<b>Autostart Autoenabling</b>	Automatyczne uruchamianie samoczynnego rozpoczęcia cyklu
<b>dr</b>	<b>Manual Drain</b>	Ręczne uruchamianie pompy spustowej

Po ustawieniu żądanych parametrów, w celu wyjścia z trybu konfiguracji i zapamiętania wszystkich ustawień, wystarczy trzymać przycisk 1 wciśnięty przez kilka sekund, dopóki na wyświetlaczu nie pojawią się kreski sygnalizujące włączenie urządzenia.

### 7.1 Ustawienia stopnia twardości wody wbudowanego uzdatniacza

Ustawić stopień twardości wody **dH** w menu ustawień zgodnie ze wskazówkami podanymi w poniższej tabeli:

Zmierzony stopień twardości		dH	Zmierzony stopień twardości		dH
°fr	dGH	nr	°fr	dGH	nr
0 ÷ 20	0 ÷ 11	1	41 ÷ 45	23 ÷ 25	6
21 ÷ 25	12 ÷ 14	2	46 ÷ 50	26 ÷ 28	7
26 ÷ 30	15 ÷ 17	3	51 ÷ 55	29 ÷ 31	8
31 ÷ 35	17 ÷ 20	4	56 ÷ 60	31 ÷ 34	9
36 ÷ 40	20 ÷ 22	5			

## Roz 8 UTYLIZACJA

W naszych urządzeniach nie są stosowane żadne materiały wymagające specjalnych procedur utylizacji.



(Ma zastosowanie w krajach należących do Unii Europejskiej oraz w krajach, w których obowiązuje segregacja odpadów)







Symbol znajdujący się na urządzeniu lub dołączonej do niego dokumentacji wskazuje, iż po zakończeniu jego eksploatacji nie należy go utylizować wraz z odpadami komunalnymi. W celu uniknięcia ewentualnych szkód dla środowiska lub zdrowia, spowodowanych

niewłaściwą utylizacją odpadów, zaleca się oddzielenie niniejszego produktu od innych typów odpadów i poddanie go odpowiedniemu recyklingowi celem ponownego wykorzystania surowców.

Użytkownicy prywatni zachęceni są do kontaktu ze sprzedawcą lub kompetentną miejscową instytucją celem uzyskania informacji dotyczących segregacji odpadów i recyklingu produktów tego typu.

Firmy zachęcamy do kontaktu z własnym dostawcą i sprawdzenie warunków umowy sprzedaży.

Tego produktu nie należy utylizować razem z innymi odpadami komercyjnymi.

		Symbole	Przedmiot	Materiał	%
Przeznaczone do bezpośredniego recyklingu		40 FE	Blacha	Stal	80
		20 PAP	Opakowanie kartonowe	PAP	
		50 FOR	Paleta drewniana	ISPM15	
		05 PP	Części plastikowe	PP, PP+FV	
Związki		O A E E	Silniki	Zmontowane	20
			Części elektryczne		
			Części elektroniczne		
		Części gumowe	EPDM		

## Roz 9 OCHRONA ŚRODOWISKA

### EKSPLOATACJA W SPOSÓB PRZYJAZNY DLA ŚRODOWISKA

Eksploatacja zmywarki w odpowiedzialny sposób może się przyczynić do zmniejszenia negatywnego wpływu na środowisko poprzez wprowadzenie niewielkich codziennych zmian:

Zmywać tylko pełne kosze.

Wyłączać zmywarkę, gdy się z niej nie korzysta.

Trzymać urządzenie zamknięte, gdy znajduje się ono w trybie gotowości.

Korzystać z programów dostosowanych do stopnia zabrudzenia.

Zasilać urządzenie ciepłą wodą, jeżeli jest ona ogrzewana gazem.

Upewnić się, że zużyta woda wpływa do odpowiedniej instalacji kanalizacyjnej.

Nie przekraczać zalecanych dawek detergentów.

Producent zastrzega sobie prawo do wprowadzania do zmywarki zmian elektrycznych, technicznych i estetycznych i/lub wymiany części bez wcześniejszego powiadomienia, jeżeli uzna to za stosowne, aby zaoferować klientom niezawodny, trwały produkt, oparty na zaawansowanej technologii.