

UA

Інструкція з експлуатації Машина для чищення взуття



120109

Зміст

1. Безпека	2
1.1 Пояснення символів	2
1.2 Вказівки щодо безпеки	3
1.3 Використання за призначенням	6
1.4 Використання не за цільовим призначенням	6
2. Загальна інформація	7
2.1 Відповідальність та гарантія	7
2.2 Захист авторських прав	7
2.3 Декларація про відповідність	8
3. Перевезення, упаковка та зберігання	8
3.1 Контроль доставки	8
3.2 Упаковка	8
3.3 Зберігання	8
4. Технічні параметри	9
4.1 Перелік складових частин приладу	9
4.2 Технічні дані	10
5. Встановлення і експлуатація приладу	10
5.1 Встановлення приладу	10
5.2 Експлуатація приладу	11
6. Очищення та видалення накипу	13
7. Утилізація	14

Bartscher GmbH
Franz-Kleine-Straße 28
33154 Salzkotten
Німеччина

Тел.: +49 5258 971-0
Факс: +49 5258 971-120
Hotline - технічна допомога: +49 5258 971-197
www.bartscher.com



Перш ніж користуватися приладом, слід прочитати інструкцію з експлуатації приладу та зберігати її у доступному місці!

Ця інструкція з експлуатації описує встановлення, використання та ремонт приладу, служить важливим джерелом інформації і є посібником користувача. Ознайомлення та дотримання всіх вказівок з техніки безпеки та експлуатації приладу є умовою безпечної та правильної його роботи.

Крім того, необхідно дотримуватися місцевих правил запобігання нещасним випадкам і вимог охорони праці та техніки безпеки.

Інструкція з експлуатації є невід'ємною частиною приладу і повинна зберігатися біля нього, щоб особи, які встановлюють прилад, здійснюють технічне обслуговування, експлуатацію чи його очищення, мали постійний доступ до даного посібника.

Якщо прилад буде передано третій стороні, будь ласка, передайте також дану інструкцію.

1. Безпека

Прилад було виготовлено згідно з чинними технічними принципами. Однак прилад може стати джерелом небезпеки, якщо його використовувати неправильно або не за цільовим призначенням.

Усі особи, які користуються приладом, повинні дотримуватися рекомендацій та вказівок, що містяться у даній інструкції.

1.1 Пояснення символів

Важливі вказівки щодо безпеки експлуатації приладу та технічних питань позначені в даній інструкції відповідними символами. Ці правила та настанови повинні суворо дотримуватися, щоб уникнути нещасних випадків, травм користувача чи будь-яких матеріальних збитків.



НЕБЕЗПЕКА!

Цей символ вказує на реальну небезпеку, яка може призвести до серйозної травми тіла або і смерті.



ПОПЕРЕДЖЕННЯ!

Цей символ вказує на небезпечні ситуації, які можуть призвести до серйозних травм тіла або смерті.



ОБЕРЕЖНО!

Цей символ вказує на можливість виникнення небезпечних ситуацій, які можуть призвести до незначних травм тіла або пошкоджень, несправності та / або знищення приладу.



ВКАЗІВКА!

Цей символ вказує на поради чи інші відомості, яких необхідно дотримуватися для забезпечення ефективної та безперебійної роботи приладу.

1.2 Вказівки щодо безпеки

- Цей прилад не призначений для користування особами (включаючи дітей) з обмеженими фізичними, сенсорними, інтелектуальними здібностями, без належного досвіду та знань про прилад, якщо вони не знаходяться під наглядом особи, яка відповідає за їх безпеку, або не отримали від неї відповідних вказівок щодо експлуатації приладу.

- Не залишайте дітей без нагляду під час роботи приладу, щоб вони не гралися з ним і не вмикали його.

- Не допускайте дітей до пакувальних матеріалів, таких як поліетиленові пакети та пінополістирольні елементи.

Небезпека задущення!

- Під час експлуатації приладу **ніколи** не залишайте його без нагляду.
- Прилад слід використовувати тільки в приміщенні.
- Користувач може використовувати прилад тільки якщо його технічний стан не викликає жодних застережень щодо його безпечної експлуатації. У разі несправності в роботі приладу треба його від'єднати від джерела живлення та повідомити про це сервісний центр.

- Роботи з технічного обслуговування та ремонту можуть проводити тільки кваліфіковані фахівці, які використовують оригінальні запчастини та аксесуари. **Не намагайтеся самостійно відремонтувати прилад.**
- Не використовуйте аксесуари та запасні частини, які не рекомендуються виробником. Це може призвести до небезпечних ситуацій для користувача, може завдати шкоди його здоров'ю та життю, прилад може бути пошкоджено, а також це призведе до втрати гарантії на прилад.
- Якщо не отримано явної згоди виробника, забороняється робити будь-які зміни чи модифікації приладу, щоб уникнути можливих загроз і забезпечити його оптимальну роботу.



ПОПЕРЕДЖЕННЯ! Небезпека ураження електричним струмом!

Щоб уникнути небезпеки, треба дотримуватись нижченаведених вказівок.

- Не допускати контакту кабелю живлення з джерелами тепла та гострими краями. Кабель живлення не повинен звисати зі столу чи іншої поверхні. Будьте уважні, щоб ніхто не міг наступити на кабель чи спіткнутися об нього.
- Кабель живлення не повинен бути зігнутим, складеним, заплутаним, він повинен бути повністю розкрученим. Ніколи не слід класти прилад або інші предмети на кабель живлення.
- Не слід накривати кабель живлення. Кабель живлення не повинен бути розміщеним у робочій зоні.

- Кабель живлення слід регулярно перевіряти на відсутність пошкоджень. Не використовуйте прилад із пошкодженим кабелем живлення. Якщо кабель пошкоджений, то з метою безпеки його замінити може тільки сервісний центр або кваліфікований електрик.
- Не тягніть за кабель живлення, щоб від'єднати прилад від мережі. Завжди вимикайте його, витягаючи штепсельну вилку із розетки електроживлення.
- Ніколи не переносьте, не пересувайте та не піднімайте прилад за кабель живлення.
- Ні в якому разі не відкривайте корпус приладу. У випадку будь-яких порушень електричних з'єднань або зміни електричної чи механічної конструкції приладу існує **небезпека ураження електричним струмом**.
- Не використовуйте абразивних миючих засобів і будьте обережні, щоб вода не потрапляла всередину приладу.
- Ніколи не працюйте з приладом мокрими руками чи стоячи на мокрій підлозі.
- Міцно тримаючи штепсельну вилку, витягніть її з розетки,
 - коли прилад не використовується,
 - коли під час його використання виникають якісь неполадки,
 - перед очищенням приладу.

1.3 Використання за призначенням

Будь-яке відхилення від користування за прямим призначенням і/або інше використання приладу заборонено і вважається неправильним: використанням НЕ за цільовим призначенням.

Будь-які претензії до виробника та / або його довірених осіб щодо пошкоджень, спричинених внаслідок використання приладу не за його призначенням, не приймаються.

Відповідальність за пошкодження приладу, заподіяне під час його використання не за призначенням, несе виключно користувач.

Безпечна робота приладу гарантується лише в тому випадку, якщо він використовується за призначенням та згідно з даними, які містяться в інструкції з експлуатації.

Машина для чищення взуття призначена виключно для чищення та полірування взуття.

1.4 Використання не за цільовим призначенням

Будь-яке інше використання приладу, ніж зазначене в розділі **1.3 "Використання за призначенням"**, вважається нецільовим та забороненим.

Нецільове використання може призвести до серйозних травм людей та майна, спричинених електричною напругою, пожежею або ж високою температурою. За допомогою приладу можна виконувати лише роботи, описані в цій інструкції. Неправильне використання може пошкодити прилад.

Роботи з встановлення, технічного обслуговування та ремонту можуть проводити тільки кваліфіковані фахівці.

2. Загальна інформація

2.1 Відповідальність та гарантія

Усі відомості, що містяться в даній інструкції з експлуатації, були викладені з урахуванням діючих норм і правил, сучасної інженерії, та наших знань і багаторічного досвіду.

Також переклад інструкції з експлуатації був виконаний максимально точно. Однак ми не несемо відповідальності за будь-які помилки в перекладі. Вирішальною версією є інструкція з експлуатації німецькою мовою, що додається. У разі замовлення особливих моделей приладу або ж якихось додатків, а також у випадку застосування новітніх технологій, доставлений прилад може відрізнятися від пояснень та рисунків, що містяться в даній інструкції.



ОБЕРЕЖНО!

Перш ніж розпочати будь-які дії, пов'язані з приладом, особливо перед його запуском, уважно прочитайте дану інструкцію з експлуатації!

Виробник **не несе відповідальності** за пошкодження та дефекти приладу внаслідок:

- недотримання вказівок щодо його експлуатації та очищення;
- нецільове використання;
- внесення змін користувачем;
- використання неоригінальних запчастин.

Ми залишаємо за собою право вносити технічні зміни в прилад для підвищення його продуктивності та вдосконалення.

2.2 Захист авторських прав

Дана інструкція з експлуатації приладу, а також тексти, рисунки, фотографії та інші елементи, що містяться в ній, захищені авторським правом. Без письмової згоди виробника забороняється відтворювати зміст інструкції з експлуатації приладу в будь-якій формі та будь-яким способом (включаючи її фрагменти), а також використовувати та / або передавати її зміст третій стороні. Порушення вищезазначеного тягне за собою зобов'язання сплатити компенсацію. Ми залишаємо за собою право на подальший розгляд претензій.



ВКАЗІВКА!

Дані, тексти, рисунки, фотографії та інші описи, що містяться у цій інструкції, захищені законодавством щодо захисту авторських прав та промислової власності. Будь-яке зловживання у їх використанні карається законом.

2.3 Декларація про відповідність



Прилад відповідає чинним стандартам та директивам Європейського Союзу. Це підтверджено Декларацією відповідності ЄС. В разі потреби ми з радістю надішлемо Вам потрібну декларацію про відповідність.

3. Перевезення, упаковка та зберігання

3.1 Контроль доставки

Після доставки негайно переконайтесь, що прилад є повністю укомплектований та чи його не було пошкоджено під час перевезення. У разі видимих пошкоджень товару під час перевезення відмовтеся від його прийняття або ж домовтеся про його умовне прийняття.

Обсяг збитку повинен бути внесений у перевізні документи / товарно-транспортні накладні. Потім пред'являйте претензію на підприємство.

Про приховані збитки слід повідомити одразу після їх виявлення, оскільки про відшкодування збитків можна зголосити лише у відповідний строк подання претензій.

3.2 Упаковка

Не викидайте, будь ласка, картонну коробку від приладу. Вона може знадобитися для зберігання приладу під час переїзду або при його доставці до нашого сервісного центру у разі будь-яких пошкоджень. Перед використанням приладу необхідно повністю зняти з нього зовнішній та внутрішній пакувальний матеріал.



Утилізуючи упаковку, треба дотримуватись правил, що діють у даній країні. Пакувальні матеріали, які можуть бути використані повторно, повинні бути перероблені.

Переконайтесь, що прилад та всі необхідні аксесуари входять у комплект. Якщо якісь деталі відсутні, зверніться до нашого відділу обслуговування клієнтів.

3.3 Зберігання

Упаковку слід зберігати закритою до часу встановлення приладу, а під час її зберігання слід дотримуватися інструкцій щодо способу укладання та зберігання упаковки.



Завжди зберігайте упаковані прилади, дотримуючись таких умов:

- не зберігати на відкритому повітрі;
- зберігати в сухому приміщенні, захищеному від пилу;
- не піддавати дії агресивних речовин;
- захищати від сонячних променів;
- уникати механічних ударів, струсів;
- у разі більш тривалого зберігання (понад три місяці) регулярно перевіряти стан усіх деталей та упаковки; у разі потреби освіжити прилад.

4. Технічні параметри

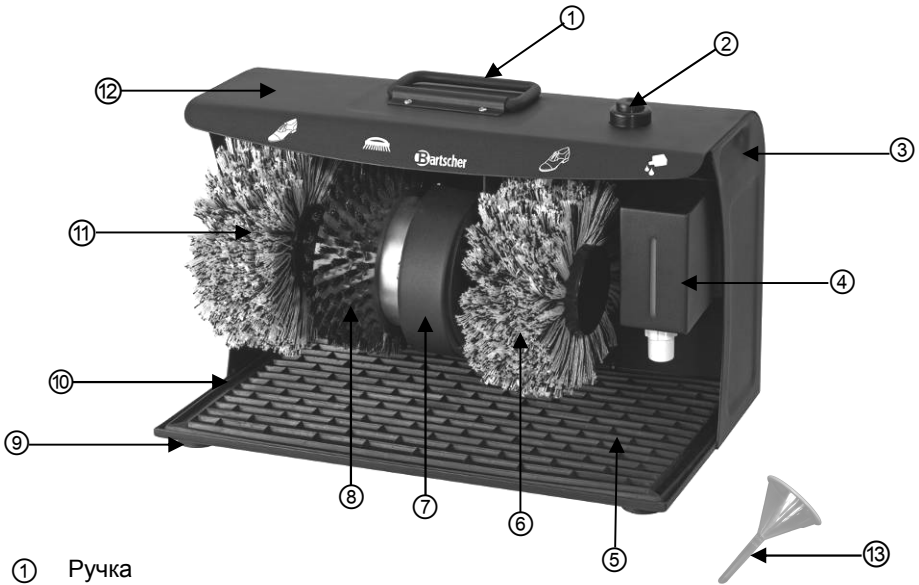
4.1 Перелік складових частин приладу



- ① Ручка
- ② Кнопка **УВІМК. / ВИМК.**
- ③ Поглиблення тримачів
- ④ Диспенсер крему для взуття з шаровим клапаном 
- ⑤ Килимок для збирання бруду
- ⑥ Щітка для полірування темного взуття 
- ⑦ Корпус двигуна
- ⑧ Щітка для чищення 
- ⑨ Ніжки
- ⑩ Полиця для килимка для збирання бруду
- ⑪ Щітка для полірування світлого взуття
- ⑫ Корпус
- ⑬ Воронка для заповнення

4.2 Технічні дані

Найменування	Машина для чищення взуття
№ арт.:	120109
Матеріал:	Сталь з порошковим покриттям, матова, чорна
Ротаційні щітки:	Кількість: 3 штуки; 2 полірувальні щітки з терилену (поліестер) для світлого або темного взуття; 1 щітка для грубого бруду
Підключення:	0,12 кВт / 230 В / 50 Гц
Розміри:	шир. 400 x гл. 240 x вис. 260 мм
Вага:	6,4 кг
Рівень шуму:	≤ 60 дБ (А)
Оснащення:	1 воронка для заповнення

Ми залишаємо за собою право на введення технічних змін!

5. Встановлення і експлуатація приладу

5.1 Встановлення приладу

Встановлення

- Розпакуйте прилад, зніміть і здайте на повторну переробку всі пакувальні матеріали відповідно до норм охорони навколишнього середовища.



ОБЕРЕЖНО!

Ніколи не знімайте з приладу попереджувального маркування та табличку з технічними даними.

- Помістіть прилад на рівну, стійку, суху та водонепроникну поверхню.
- Ніколи** не ставте прилад на легкозаймисту поверхню.
- Не розміщуйте прилад біля відкритого вогню, електричних плит чи печей, опалювальних печей чи інших джерел тепла.
- Ніколи** не встановлюйте прилад у вологому або мокрому середовищі.
- Прилад повинен розташовуватися таким чином, щоб штепсельна вилка була доступною для швидкого відключення приладу від джерела живлення, якщо виникне така потреба.

Під'єднання до електромережі



НЕБЕЗПЕКА! Небезпека ураження електричним струмом!

Прилад може призвести до травм, якщо він неправильно під'єднаний до електромережі!

Перед підключенням приладу порівняйте дані локальної електричної мережі з технічними даними приладу (див. Табличку з технічними даними).

Під'єдняйте прилад до електромережі тільки якщо вона повністю сумісна з приладом!

- Розетка електроживлення повинна мати заземлення 16А. Підключати прилад треба тільки безпосередньо до одинарної розетки з заземленням; не застосовувати жодних розгалужувачів або подвійних, потрійних розеток.

5.2 Експлуатація приладу

Заповнення ємності кремом для взуття

- Перед використанням приладу ємність для крему слід наповнити відповідним рідким кремом для взуття.
- Витягти диспенсер крему для взуття з кронштейна, притискаючи його з боків, після чого вийняти.
- Вийняти ємність з диспенсера крему для взуття.
- Відкрутити кришку, вийняти пружину і шаровий клапан (**Мал. 1**).
- Налити в ємність 100 мл відповідного крему для взуття за допомогою воронки, що додається.

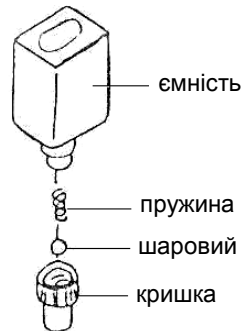

Мал. 1



ВКАЗІВКА!

Звертати увагу на відповідний колір крему для взуття! Використовувати безбарвний крем, щоб уникнути помилок при нанесенні крему на взуття.

- Вставити шаровий клапан і пружину, і прикрутити кришку до ємності.
- Вставити ємність до диспенсера крему для взуття.
- Вставити диспенсер крему для взуття назад в прилад, притискаючи і вставляючи його в кронштейн до моменту фіксації.

Запуск приладу / полірування взуття

- Підключити прилад до заземленої одиначної розетки.
- Увімкнути прилад для очищення взуття, натискаючи кнопку **УВІМК./ВИМК.**
- Спочатку видалити залишки бруду і пил за допомогою щітки, яка знаходиться посередині . Залишки бруду потраплять на килимок під щітками.



ВКАЗІВКА!

Регулярно струшувати килимок для збирання бруду або очищати його за допомогою пилососа!

- Нанести крем для взуття легким натисканням на шаровий клапан, який знаходиться під диспенсером крему для взуття.
- Залишити крем до моменту висихання, далі полірувати взуття за допомогою

щіток для полірування - з правого боку  для темного взуття, а з лівого боку  для світлого взуття (Мал. 2).



Мал. 2



ВКАЗІВКА!

При поліруванні взуття звертати увагу на позначення на приладі і використовувати щітки відповідно до кольору взуття!

- Після закінчення полірування вимкнути прилад, натискаючи кнопку **УВІМК. / ВИМК.**
- Звернути увагу на кількість крему для взуття в диспенсері. Рівень наповнення можна спостерігати через щілину диспенсера. У разі необхідності наповнити диспенсер кремом.

- Якщо прилад не використовуватиметься протягом тривалого періоду часу, його слід відключити від гнізда (вийняти вилку!).

6. Очищення



ПОПЕРЕДЖЕННЯ!

Перед початком очищення відключити прилад від джерела електроживлення (вийняти вилку!).

Не використовувати для очищення приладу струмись води під тиском!

Звертати увагу на те, щоб у прилад не потрапляла вода.



УВАГА!

Не вживати жодних абразивних або жорстких чистячих засобів, як сталеве волокно, сталеву вату, яка містить мило, губки з металу / пластмаси або схожі засоби з абразивною поверхнею.

- Прилад слід регулярно очищати.
- Корпус приладу слід чистити м'якою вологою серветкою і м'яким миючим засобом.
- Для очищення і подальшого полірування приладу слід користуватися виключно м'якими серветками.
- **Ніколи** не використовувати засобів / інструментів для очищення, які могли б подряпати прилад.
- Килимок і полицю для килимка для збирання бруду слід регулярно чистити за допомогою пилососа.

Зберігання приладу

- Якщо прилад не буде використовуватися протягом тривалого часу, його слід очистити, як описано вище, і зберігати в сухому, чистому місці, захищеному від морозу, сонця та дітей. Не встановлювати на приладі жодних важких предметів.

7. Утилізація

Старі прилади



Електричні прилади мають такий символ. Не можна утилізувати електричні прилади разом з побутовими відходами. Якщо приладом більше не можна користуватися, кожен споживач зобов'язаний віддати його до пункту збору, вказаного місцевими органами влади, окремо від побутових відходів.



ВКАЗІВКА!

Електрообладнання повинно бути належним чином використане та утилізоване, щоб захистити навколишнє середовище від можливого негативного впливу.

- Від'єднайте прилад від електромережі, відріжте кабель живлення та утилізуйте прилад.

Bartscher GmbH
Franz-Kleine-Straße 28
33154 Salzkotten
Німеччина

Тел.: +49 5258 971-0
Факс: +49 5258 971-120
Hotline - технічна допомога: +49 5258 971-197
www.bartscher.com