

SV

# Bruksanvisning

## Jässkåp 823HO med en vattenbricka för att fukta luften



**116550**



## Innehållsförteckning

<b>1. Säkerhet</b> .....	<b>2</b>
1.1 Symbolbeskrivning .....	2
1.2 Anvisningar gällande säkerhet .....	3
1.3 Användning i enighet med dess syfte .....	7
<b>2. Allmän information</b> .....	<b>8</b>
2.1 Producentens ansvar och garanti .....	8
2.2 Upphovsrätts skydd .....	8
2.3 Produkt deklARATION .....	8
<b>3. Transport, förpackning och lagring</b> .....	<b>9</b>
3.1 Leverans kontroll .....	9
3.2 Förpackning .....	9
3.3 Lagring .....	9
<b>4. Tekniska parametrar</b> .....	<b>10</b>
<b>5. Installation och användning</b> .....	<b>11</b>
5.1 Anvisningar för installatör .....	11
5.1.1 Installationsanvisningar .....	11
5.1.2 Installationsplats .....	12
5.1.3 Förberedning till installation .....	13
5.1.4 Elanslutning .....	14
5.1.5 Första omgången .....	14
5.2 Anvisningar för användare .....	15
5.2.1 Säkerhetsanvisningar .....	15
5.2.2 Handhavande .....	15
5.2.3 Anvisningar och tips .....	16
<b>6. Rengöring och underhåll</b> .....	<b>17</b>
<b>7. Felsökning</b> .....	<b>18</b>
<b>8. Återvinning</b> .....	<b>19</b>

Bartscher GmbH  
Franz-Kleine-Straße 28  
D-33154 Salzkotten  
Tyskland

Tel.: +49 (0) 5258 971-0  
Fax: +49 (0) 5258 971-120



**Läs bruksanvisningen innan du använder apparaten och spara den för framtida bruk!**

Nedanstående bruksanvisning innehåller en beskrivning på hur man installerar produkten och hur man konserverar den. Boken används också som viktig informationskälla och handbok.

Bekantskap och följande av alla anvisningar beskrivna i bruksanvisningen gällande säkerhet och rätt arbetssätt är förutsättningen till ett säkert och riktigt arbetssätt av produkten.

Utöver detta bör man följa alla lokala regler gällande säkerhet och arbetarskydd.

Bruksanvisningen är en del av apparaten och borde vara lagrat i närheten av produkten så att alla som utför konserveringsarbete, rengöringsarbete eller annat arbete kan ha den nära till hands.

Om apparaten lämnas vidare till annan användare se till att bruksanvisningen medföljer.

## 1. Säkerhet

Produkten är utförd i enighet med aktuella tekniska regler. Men produkten kan vara källan till faror om den inte används på rätt sätt eller på ett sätt som inte är enigt med dess ändamål.

Alla personer som använder apparaten måste följa instruktioner och säkerhetsföreskrifter som finns i denna bruksanvisning.

### 1.1 Symbolbeskrivning

Viktiga anvisningar gällande säkerhet och tekniska frågor markeras i nedanstående bruksanvisning med symboler. Följ alltid dessa anvisningar för att undvika eventuella olyckor, skador och dödsfall samt materiella skador.



**SÄKERHET!**

Denna symbol varnar för direkt fara som kan orsaka allvarliga skador eller dödsfall.



**OBS!**

Denna symbol varnar för risksituationer som kan resultera i allvarliga skador eller dödsfall.



### HET YTA!

Denna symbol varnar för het yta när apparaten är i drift. Risk för brännskada!



### FÖRSIKTIGT!

Denna symbol varnar för risksituationer som kan resultera i lindriga skador för användaren eller kan leda till att produkten skadas, fungerar felaktigt och/eller går sönder.



### ANVISNING!

Med denna symbolen markeras viktiga uppgifter och rekommendationer som ska följas för att säkerställa effektiv och felfri drift av apparaten.

## 1.2 Anvisningar gällande säkerhet

- Produkten är inte ämnad att användas av personer (inklusive barn) med nedsatt känsel, fysisk eller mental förmåga eller som har brist på kunskap/erfarenhet av apparaten, om inte användning sker under uppsyn eller efter instruktion av apparaten av en person som är ansvarig för deras säkerhet.
- Barn bör vara under uppsikt för att försäkra att de inte leker med apparaten.
- Lämna **aldrig** apparaten utan uppsikt under användning.
- Förvara förpackningar som plastpåsar och frigolit utom räckhåll för barn. **Risk för kvävning!**
- Apparaten får endast användas inomhus.
- Apparaten kan inte användas med en extern timer eller fjärrkontroll.
- Apparaten får endast användas om den är i gott skick och säker att använda. Vid fel koppla bort apparaten från elnätet och kontakta service.
- Konservering och reparation bör endast utföras av kvalificerad personal som använder enbart originaldelar och tillbehör. **Man bör inte genomföra reparation på egen hand.**

- Använd inte tillbehör och reservdelar som inte är godkända av tillverkaren. Detta medför allvarlig risk för användaren, kan skada apparaten samt medföra fara för liv och hälsa. Dessutom förfaller garantin.
- Om man inte kommit överens med producenten om att införa ändringar i apparaten är det då förbjudet att införa modifikationer eller ändringar i apparaten, allt för att undvika risker och för att se till att apparaten fungerar på rätt sätt.



## **SÄKERHET! Risk för elektrisk stöt!**

För att undvika hotets följder, måste nedanstående säkerhetsanvisningar beaktas:

- Skydda elsladden från värme och skarpa kanter. Låt aldrig sladden hänga över kanten på bordet eller arbetsbänken. Se till att ingen trampar på sladden eller snubblar över den.
- Sladden ska inte vikas, klämmas eller snurras runt apparaten. Ställ aldrig själva apparaten eller andra föremål på nätsladden.
- Sladden får inte ligga på en matta eller annat värmeisolerande material. Sladden får inte täckas över. Håll sladden borta från arbetsområdet och doppa den aldrig i vatten.
- Kontrollera då och då om kabeln inte är trasig. Man får inte använda produkten om kabeln är trasig. Trasig kabel måste vara utbytt av en kvalificerad elektriker.

- Öppna aldrig apparaten själv. **Risk för elektrisk stöt** om elektriska anslutningar ändras eller ändringar i elektrisk eller mekanisk konstruktion görs.
- Doppa aldrig stickkontakten i vatten eller annan vätska.
- Använd inte frätande rengöringsmedel och se till att vatten inte kommer in i apparaten.
- Hantera aldrig apparaten med våta eller fuktiga händer eller om du står på våt yta.
- Dra ut stickkontakten ur eluttaget
  - om apparaten inte används,
  - vid störningar under användning,
  - innan du rengör apparaten.



**WARNING! Risk för brännskador!**

För att undvika hotets följder, måste beaktas nedanstående säkerhetsanvisningar.

- Apparatens ytor blir mycket varma under användning!
- Rör inte vid varma ytor med bara händer! Rör bara vid avsedda handtag och manöverelement medan du använder maskinen..
- Apparatens ytor och kammare samt maträtter i kärl förblir varma under längre tid, även när apparaten har stängts av. Använd alltid skyddshandskar för att ta maträtter från kammaren.
- Var mycket försiktig när du öppnar maskinens lucka därför att varm ånga kan komma ut urugnen.
- Låt apparaten svalna före rengöring.



## **WARNING! Risk för brand och explosion!**

För att undvika hotets följder, måste beaktas nedanstående säkerhetsanvisningar.

- Se till att det inte finns sådana föremål som plastpåsar, bruksanvisningar, tillbehör inne i ugnsutrymmet före användning. Placera aldrig köksredskap, handdukar, papper m.m. i ugnsutrymmet och på apparaten.
- Se till att ångutsläppet inte är täckt eller igensatt.
- Använd aldrig enheten i närheten av brännbara, lättantändliga material (t ex bensin, sprit, alkohol osv.). Höga temperaturer kan orsaka avdunstning av sådana material. Deras kontakt med antändningskällor kan leda till endeflagration samt personliga och materiella skador.
- Rengör ugnutrymmet regelbundet så att det alltid är rent: kvarlämnade fett och föroreningar efter gräddning kan antändas.
- Vid brand, innan du vidtar åtgärder för brandbekämpning, koppla bort apparaten från elnätet (dra ut sladden!). Observera: Spruta inte vatten på enheten, när den är kopplad till nätströmmen: Risk för elektrisk stöt!



### 1.3 Användning i enighet med dess syfte



**WARNING!**

**Apparaten har konstruerats och är avsedd för industribruk och användning i kök. Apparaten ska endast användas av behörig personal.**

Apparaten fungerar endast säkert när den är använd i enighet med sitt ändamål.

All inblandning i apparaten, i dess montage och konserveringsarbete måste vara utförd av speciell service.

**Jästskåpet är endast utformat för att **påskynda** tillväxten av färska och frysta bakverk i ett bageri.**



**WARNING!**

**Användning av produkten till andra ändamål än de som beskrivs i bruksanvisningen är förbjudet och anses som oenigt med dess ändamål.**

**Man utesluter allt anspråk mot producenten och dess befullmäktigat ombud från skador som har uppstått på grund av felaktig användning och användning som inte är enigt med dess ändamål.**

**Ansvar för skador som har uppstått under felaktig användning och användning som inte är enigt med dess ändamål ligger endast hos användaren.**

## 2. Allmän information

### 2.1 Producentens ansvar och garanti

All nedanstående information beskriven i bruksanvisningen har blivit framställt i enighet med gällande lagar, ingenjörers och konstruktörs kunskap, vår egen kunskap och vår långvariga erfarenhet.

Översättningen är också utförd på ett noggrant sätt för att ge den bästa möjliga beskrivningen. Dock kan vi bara ta ansvaret för eventuella fel i den tyska versionen av bruksanvisningen.

Vid beställning av speciell modell av apparaten eller en som är utrustad med extra funktioner eller extra teknisk utrustning kan apparaten skilja sig från beskrivning och bilder i den här bruksanvisningen.



#### **WARNING!**

**Läs noga igenom denna bruksanvisning innan apparaten tas i bruk för första gången och i synnerhet innan du sätter på den!**

Tillverkaren **ansvarar inte** för skador och fel om:

- skötsel- och rengöringsanvisningar inte följs;
- apparaten används inte i avsett syfte;
- användaren modifierar eller ändrar apparaten;
- ej godkända reservdelar används.

Vi förbehåller oss rätten att införa tekniska ändringar i apparaten för att öka apparatens funktionalitet och förbättra den.

### 2.2 Upphovsrätts skydd

Nedanstående bruksanvisning och dess innehåll i form av text, ritningar, foto och andra delar är skyddade med upphovsrätten. Utan skriftligt godkännande av producenten får man inte använda kopiera bruksanvisningen i någon form (detta gäller även delar av bruksanvisningen), eller användning och distribution av innehållet till en tredje person. Kränkning av ovan nämnd lag kommer att bidra till skadeståndersättning. Vi behåller oss rätten att fullborda vår fordran.



#### **OBS!**

**Text, ritningar, foto, och andra beskrivningar i nedanstående bruksanvisning är skyddade med upphovsrättslagen och lagen om skydd mot industriegendom. Allt missbruk i utnyttjande av innehållet är straffbart.**

### 2.3 Produkt deklARATION



Produkten uppfyller alla aktuella normer och lagar gällande i den Europeiska Unionen. Ovan nämnd information bekräftar vi i produkt deklARATIONEN. Vi kommer gärna skicka produkt deklARATIONEN till Er vid önskan.

## 3. Transport, förpackning och lagring

### 3.1 Leverans kontroll

Man måste omedelbart kontrollera efter leverans om apparaten är komplett och om den inte har skadats under transport. Om man upptäcker att apparaten har skadats under transport bör man avstå från mottagande av apparaten eller ta emot den villkorligt.

Skriv ner skadorna i transportpappren. Anmäl därefter apparaten för reklamation.

Man bör anmäla dolda fel direkt efter deras upptäckt pga. att skadeståndsanspråk kan endast göras enligt gällande reklamations tiden.

### 3.2 Förpackning

Vi ber er att inte slänga förpackningen. Den kan vara nödvändig för lagring, flytt eller vid transport till och får service i fall produkten går sönder. Före användning bör man se till att all förpackning är borttagen både invändigt och utvändigt.



**Vid återvinning av förpackningen ska man följa gällande lagar i landet. Förpackningen är avsedd för återanvändning och borde återvinnas.**

Vi ber er att kontrollera om produkten och tillbehören är kompletta. Om något av delarna saknas ber vi er att kontakta vår kundtjänst.

### 3.3 Lagring

Man bör lämna förpackningen stängd tills installationen av apparaten och under lagring ska man följa anvisningarna gällande lagring av förpackningen.

Den förpackade apparaten skall alltid lagras enligt nedanstående anvisningar:

- lagra ej utomhus,
- lagra i torra förhållanden och skydda mot damm,
- låt inte apparaten komma i kontakt med aggressiva medel,
- skydda mot solstrålar,
- undvik mekaniska skakningar,
- i fall av längre lagring (över tre månader) kontrollera regelbundet tillståndet av alla delar och förpackningen, i nödfall rengör och fresa upp apparaten.

## 4. Tekniska parametrar

### 4.1 Sammanställning av apparatens komponenter

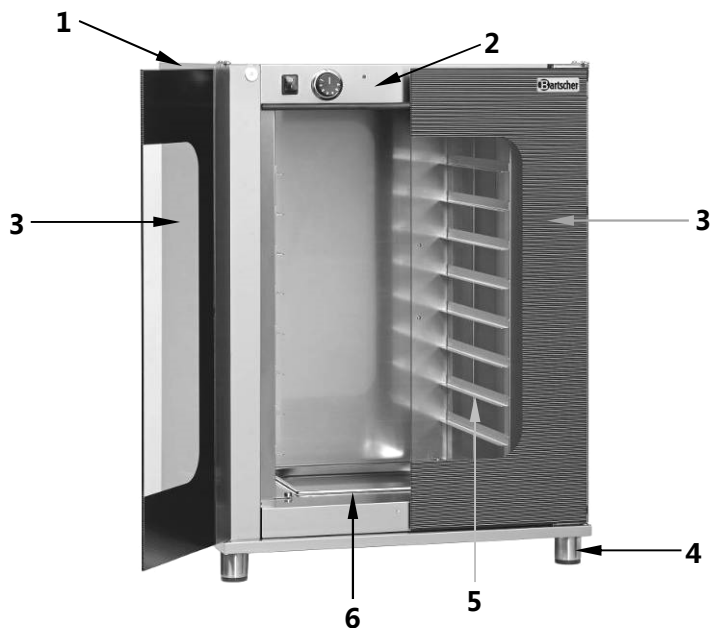

#### Manöverelement



1 Hölje

2 Kontrollpanel

3 Glasdörr (2)

4 Stödfötter

5 Gejder (8)

6 Vattenbricka

7 Knapp ON/OFF

8 Temperaturvred

9 Kontrolllampa för uppvärmning  
(orange)

## 4.2 Tekniskt information

Namn	<b>Jässkåp 823HO</b> med en vattenbricka för att fukta luften
Art. nr:	<b>116550</b>
Material:	kromnickelstål 18/10
Gejder:	2/3 GN eller plattor 442 x 320 mm
Avstånd mellan plattor:	75 mm
Temperaturområde:	0 °C – 60 °C
Anslutningsvärden:	2,0 kW / 230 V 50-60 Hz
Mått:	bredd 700 x djup 600 x höjd 960 mm
Vikt:	44,0 kg

Vi förbehåller rätt att ändra produktens tekniska detaljer!

## 5. Installation och användning

### 5.1 Anvisningar för installatör



#### **FÖRSIKTIGT!**

All hantering runt installation, montering, handhavande och underhåll ska skötas av kvalificerad personal som uppfyller nödvändiga kompetenskrav (godkända av tillverkningsföretaget eller återförsäljaren) med hänsyn till de föreskrifter som gäller i installationsland och säkerhetsföreskrifter för produkten samt arbetsmiljöföreskrifter.

#### 5.1.1 Installationsanvisningar

- Läs denna bruksanvisning noga före installationsarbeten och användning.
- Fel på installation, användning, underhåll och rengöring samt eventuella ändringar och modifiering kan leda till funktionsfel, skador och personskada.
- Tillverkaren kan inte hållas ansvarig för några person- eller egendomsskador som uppkommer om de nedanstående anvisningarna inte följs eller till följd av ändringar även i apparatens enstaka element samt användning av andra delar än originaldelar.
- Direkt efter leveransen av apparaten kontrollera att det inte finns några transportskador på den eller förpackningen. Om apparaten är skadad eller om det saknas några delar kontakta speditören eller återförsäljaren/tillverkaren omedelbart

och ange apparatens **artikelnummer och serienummer** (typskylten på apparatens baksida) samt bifoga bildokumentation.

- Se till att det inte finns några element som kan försvåra transporten genom dörrar, korridorer eller andra vägar som leder till installationsplatsen.
- **OBS:** Under transporten finns det risk att apparaten välter vilket kan orsaka skador på själva apparaten, andra föremål eller personskador. Använd de medel som är lämpliga för apparatens vikt under dess transport. Varken dra i eller luta apparaten utan lyfta den vinkelrätt mot underlaget och förflytta den horisontellt.

## 5.1.2 Installationsplats

- Placera apparaten i ett stängt och väl ventilerat utrymme (inte utomhus).
- Ytan under apparaten ska ha en bärförmåga som är anpassad till apparatens vikt med dess maximala belastning.
- Enheten måste placeras på en jämn yta för att förhindra att den glider eller välter.
- Observera att det måste vara möjligt att öppna luckan helt efter positionering.
- Placera apparaten på en stabil, torr och vattenavvisande yta som tål hög temperatur. Placeringsstället ska vara lätt tillgängligt och tillräckligt stort för att kunna använda apparaten utan hinder och med god luftcirkulation.
- Placera **aldrig** anordningen nära väggar, mur eller andra föremål av brännbart material. Beakta gällande brandsäkerhetsföreskrifter.
- Placera **aldrig** apparaten nära brandfarliga material eller behållare med lättantändliga material (väggar, möbler, skiljeväggar, gasflaskor): detta kan orsaka brandrisk. Om detta inte är möjligt bör de brandfarliga elementen isoleras med icke-brandfarliga värmeisoleringsmaterial med största försiktighet för att följa brandföreskrifterna.
- **Enheten är inte avsedd för inbyggnad!**

### 5.1.3 Förberedning till installation

- Avlägsna den yttre förpackningen (en trälåda och/eller kartong) och avfallshanterar i enlighet med regler gällande i installationslandet.
- Ta bort skyddsfilmerna före start. Ta bort filmerna långsamt så att det inte lämnas några limrester på apparatens ytor. Eventuella limrester kan avlägsnas med ett lämpligt lösningsmedel.
- Ta ut tillbehör och allt informationsmaterial samt plastpåsar.



**FÖRSIKTIGT!**

**Ta aldrig bort namnskylten och varningssymboler på apparaten.**

### Justering av fötter

- Justerbara fötter levereras med apparaten och ska skruvas fast på botten av den.

En korrekt nivellering av apparaten gör att den fungerar rätt. Nivellera apparaten med fötterna och kontrollera det med ett vattenpass. Skruva in eller ut fötterna för att nivellera apparaten.



**FÖRSIKTIGT!**

**Använd aldrig apparaten utan fötterna!**

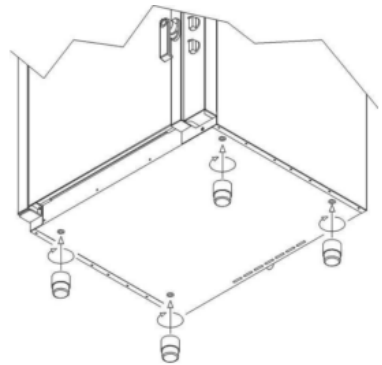

- Om apparaten används utan fötter blir luftflödet för kylning av elektroniken och höljets invändiga väggar omöjligt vilket kan leda till överhettning och skador på apparatens komponenter.

## 5.1.4 Elanslutning



### **FARA! Risk för elektrisk stöt!**

**Felaktig installation av apparaten kan leda till personskada!**

**Kontrollera om apparatens tekniska (se typskylten) data stämmer överens med det lokala elnätets parametrar före installation. Anslut apparaten bara om alla parametrar stämmer överens!**

- Innan du ansluter apparaten till strömförsörjningen, se till att de spännings- och frekvensvärden som anges på typskylten överensstämmer med de befintliga elektriska anläggningarna.  
**Spänningstolerans som inte överstiger  $\pm 10\%$  är tillåten.**
- Anslutning till nätaggregatet måste överensstämma med gällande internationella, nationella och lokala bestämmelser.
- Apparaten måste vara ansluten till potentialutjämningskretsen (jordning). Klämman sitter på apparatens baksida bredvid markeringen .
- Placera apparaten så att stickkontakten är lättåtkomlig och det går snabbt att koppla apparaten bort från elnätet vid behov.
- Uttagets elektriska krets måste ha ett skydd på minst 16A. Anslutning direkt till vägguttaget är det förbjudet att använda pluggar med flera ingångar eller flera ingångar.

## 5.1.5 Första omgången

Före **första omgången** utför alla nödvändiga kontroller av apparaten för att bekräfta apparatens överensstämmelse med regler och föreskrifter, tekniska data och säkerhetsföreskrifter.

Undersök noggrant följande frågor:

- Temperaturen på installationsplatsen ska vara högre än +4 °C.
- kammaren ska vara tomt.
- Ffrpackningens alla delar tillsammans med skyddsfilmerna från apparatens utvändiga väggar ska helt avlägsnas.
- blockera eller täck inte över ventilationsöppningarna.

Utför en testkörning utan att fylla apparaten med mat. Observera de råd som ges i punkt **5.2 Anvisningar för användare**



## 5.2 Anvisningar för användare



### FÖRSIKTIGT!

Läs denna bruksanvisning noga eftersom den innehåller viktiga anvisningar om säkerhet och användning av kombiugnen.

Spara bruksanvisningen så att du alltid kan använda den.

Fel på installation, användning, underhåll och rengöring samt eventuella ändringar och modifiering kan leda till funktionsfel, skador och personskada.

### 5.2.1 Säkerhetsanvisningar

- Placera **aldrig** apparaten nära sådana värmekällor som grill eller fritös.
- Lämna **aldrig** antändliga material i närheten av apparaten. **Brandrisk!**
- Under eller efter tillagning kan kärl för livsmedel eller andra föremål vara mycket varma; var mycket försiktig när du hanterar dem för att undvika brandskada. Använd skyddshandskar vid hantering av dem. **Risk för brännskador!**
- Var mycket försiktig när du öppnar apparatens lucka. **Risk för brännskada** orsakad av varm ånga som kommer ut.
- Om ugnsluckans glaselement skadas eller bryts ska de bytas ut snarast (kontakta service).
- Om apparaten är inaktiv (t.ex. 12 timmar), låt luckan stå öppen.
- Vid längre dritstopp (t.ex. flera dagar), koppla bort apparaten från strömförsörjningen.

### 5.2.2 Handhavande

- Innan du använder apparaten ska du rengöra den enligt instruktionerna i punkt 6 "**Rengöring och underhåll**".
- Placera **vattenbrickan** för att återfukta bakverk på botten av apparaten (fig. till höger).
- Fyll brickan med kallt vatten för att förhindra att produkterna torkar ut under tillväxten. Observera märket för maximal fyllning av vattenbrickan.
- Värme och fuktighet påskyndar tillväxten och förkortar därmed avsevärt produktionstiden för bakverk.
- Anslut enheten till ett jordat uttag och slå på den med **PÅ / AV**-omkopplaren genom att sätta den i "I" -läget.
- Ställ in temperaturen som är lämplig för degtyp genom att vrida temperaturregulatorns ratt medurs till önskat läge inom intervallet 30 ° C till 60 ° C.



- Den orange värmelampan tänds för att visa att apparaten värms upp. När den inställda temperaturen har uppnåtts slocknar den orange lampan för uppvärmning. Apparaten är redo för tillväxtprocessen.
- Färdiga råa bakverk som placeras på brickor glider längs styrningarna in i apparaten. Stäng glasdörr.
- När temperaturen inuti apparaten sjunker, slår termostaten upp värmen igen och apparaten värms upp till den inställda temperaturen så att temperaturen i kammaren förblir konstant.
- Övervaka tillväxtprocessen.
- När önskat resultat uppnås, ta bakverk från apparaten och fortsätt att baka dem i ugnen.



## **VARNING! Het yta!**

**Brickorna blir mycket heta när temperaturen är inställd på hög. För att undvika brännskador ska du alltid ta bort brickorna med skyddshandskar.**

- Efter användning ställer du temperaturregulatorn på "0", vrider **PÅ / AV**-omkopplaren till "0" -läget och kopplar bort enheten från strömförsörjningen (dra ut kontakten!)

### **5.2.3 Anvisningar och tips**

- Låt **aldrig** den frusna degen stiga i jässkåpet, degen måste höjas helt innan tillväxtprocessen börjar.
- Se till att degen inte torkar för mycket vid avfrostning, annars höjer den för lite och kan spricka.
- Låt **inte** degen **höjas** för mycket. Överdriven tillväxt kan få degen att kollapsa efter bakning. De bästa resultaten uppnås när bakverk i jästskåpet når cirka 75 -80% av sin slutliga storlek och sedan placeras i ugnen för att slutföra bakningen.
- Om degen **höjer sig för lite** när bakverk inte önskad storlek under bakning och blir för tät (stel).

## 6. Rengöring och underhåll



### **VARNING!**

Koppla bort apparaten från elnätet och låt den svalna före rengöring.  
Högtryckstvätta aldrig apparaten med vatten- eller ångstråle!  
Se till att vatten inte kommer in i apparaten.



### **FÖRSIKTIGT!**

Använd inte frätande eller slipande rengöringsmedel eller trasor /  
svampar som kan skada apparatens ytor.  
Använd inte klormedel som blekmedel, saltsyra etc.

### **Regelbunden rengöring av användaren**

- För att säkerställa tillförlitlig drift och effektivitetshygien bör apparaten rengöras varje dag efter avslutat arbete.
- Koppla bort strömmen till apparaten innan du rengör den och vänta tills tillväxtkammaren har svalnat.
- Ta ut vattenbrickan och tvätta den i varmt vatten med ett mildt rengöringsmedel. Skölj brickan noggrant med rent vatten och torka den sedan.
- Apparaten ska rengöras på insidan och utsidan med en fuktig trasa (svamp) och ett mildt rengöringsmedel som finns på marknaden. Torka sedan av med rent vatten för att avlägsna rester av tvättmedel och förhindra överföring av eftersmaken till bakverk.
- Torka av glasluckan med en mjuk, fuktig trasa.
- Efter rengöring av ytan, torka den och polera den med en torr trasa.

### **Underhåll**

- Låt behörig och kvalificerad tekniker kontrollera apparaten regelbundet (**minst en gång om året**). För att göra detta kontakta serviceställe.
- Koppla bort strömförsörjningen innan du utför något underhållsarbete. Låt apparaten svalna helt.

- Innan apparaten flyttas till ett annat ställe se till att den korrekt har kopplats bort från elnätet.
- Om apparaten inte står på ett ställ med hjul se till att dess elektriska ledningar inte skadas under förflyttning.
- När apparaten har placerats på ett nytt ställe se till att elinstallation och har anslutits enligt normen.

## 7. Felsökning

Vid fel koppla bort apparaten från elnätet och stäng av vattentillförsel. Innan du kontaktar service kontrollera om felet inte behandlas i felsökningsschemat nedan.

Problem	Orsak	Åtgärd
Jäsningsskåpet värms inte upp	<ul style="list-style-type: none"><li>• Felaktig anslutet eluttag.</li><li>• Elsäkring har löst ut.</li><li>• Skadat värmeelement.</li><li>• Skadad termostat.</li></ul>	<ul style="list-style-type: none"><li>• Dra ut kontakten och anslut den igen.</li><li>• Kontrollera säkringen och kontrollera apparaten efter att den har anslutits till ett annat eluttag.</li><li>• Kontakta återförsäljaren.</li><li>• Kontakta återförsäljaren.</li></ul>
Temperaturen är inställd, men den orange indikatorlampan för uppvärmning är släckt.	<ul style="list-style-type: none"><li>• Skadad kontrollampa.</li></ul>	<ul style="list-style-type: none"><li>• Kontakta återförsäljaren.</li></ul>

### Om driftstörningar inte kan avlägsnas:

- öppna **inte** höljet,
- kontakta service eller återförsäljaren och ange:
  - feltyp;
  - artikelnummer och serienummer (se typskylten på apparatens bakvägg).

## 8. Återvinning

### Gammal produkt

Efter exploaterings tiden bör man lämna produkten till lämplig återvinning i enighet med landets regler. Vi rekommenderar att kontakta speciellt företag eller ta kontakt med återvinningen i området.



**OBS!**

För att utesluta eventuella missbrukningar och faror förknippade med detta bör man se till innan man lämnar apparaten till återvinningen att ingen annan kommer att kunna använda apparaten i framtiden. För att göra detta bör man to bort kabeln från apparaten.



**VARNING!**



Under avfallshantering bör man följa gällande statliga och regionala lagar.

Bartscher GmbH  
Franz-Kleine-Straße 28  
33154 Salzkotten  
Tyskland

Tel.: +49 (0) 5258 971-0  
Fax: +49 (0) 5258 971-120