

KST3340 Plus



107275

POLSKI

Spis treści

1. Bezpieczeństwo	122
1.1 Wyjaśnienie symboli	122
1.2 Wskazówki dotyczące bezpieczeństwa	123
1.3 Stosowanie zgodnie z przeznaczeniem.....	126
2. Informacje ogólne	127
2.1 Odpowiedzialność i gwarancja	127
2.2 Ochrona praw autorskich.....	127
2.3 Deklaracja zgodności	127
3. Transport, opakowanie i magazynowanie.....	128
3.1 Kontrola dostawy	128
3.2 Opakowanie	128
3.3 Magazynowanie	128
4. Parametry techniczne	129
4.1 Dane techniczne.....	129
4.2 Zestawienie podzespołów urządzenia	130
5. Instalacja i obsługa	134
5.1 Instalacja	134
5.2 Obsługa	136
6. Czyszczenie i konserwacja.....	137
7. Utylizacja.....	140

Bartscher GmbH
Franz-Kleine-Straße 28
33154 Salzkotten
Niemcy

Tel.: +49 5258 971-0
Faks: +49 5258 971-120
Hotline - pomoc techniczna: +49 5258 971-197
www.bartscher.com



Przed rozpoczęciem użytkowania należy przeczytać instrukcję obsługi, a następnie przechowywać ją w dostępnym miejscu!

Niniejsza instrukcja obsługi zawiera opis instalacji urządzenia, jego obsługi oraz konserwacji i służy jako ważne źródło informacji oraz poradnik.

Znajomość i przestrzeganie wszystkich zawartych w niej wskazówek dotyczących bezpieczeństwa i obsługi stanowi warunek bezpiecznej i prawidłowej pracy z urządzeniem. Ponadto należy przestrzegać lokalnych przepisów dotyczących zapobiegania wypadkom oraz zasad BHP.

Instrukcja obsługi stanowi integralny element urządzenia i należy ją przechowywać w pobliżu urządzenia, aby osoby instalujące urządzenie, prowadzące prace konserwacyjne i obsługujące lub czyszczące urządzenie miały do niej stały dostęp.

Gdy urządzenie zostanie przekazane osobie trzeciej, wówczas należy jej przekazać także niniejszą instrukcję obsługi.

1. Bezpieczeństwo

Urządzenie zostało wykonane wg aktualnie uznanych zasad techniki. Jednakże urządzenie może stanowić źródło zagrożeń, jeśli będzie używane niewłaściwie lub niezgodnie z jego przeznaczeniem.

Wszystkie osoby, które użytkują urządzenie, muszą uwzględniać zalecenia i wskazówki zawarte w niniejszej instrukcji obsługi.

1.1 Wyjaśnienie symboli

Ważne wskazówki dotyczące bezpieczeństwa oraz kwestii technicznych oznaczono w niniejszej instrukcji obsługi odpowiednimi symbolami. Wskazówek tych należy bezwzględnie przestrzegać, aby uniknąć ewentualnych wypadków, uszczerbku na życiu i zdrowiu osób oraz szkód rzeczowych.



ZAGROŻENIE!

Ten symbol sygnalizuje bezpośrednie zagrożenie, którego konsekwencją mogą być poważne obrażenia ciała lub śmierć.



OSTRZEŻENIE!

Ten symbol sygnalizuje niebezpieczne sytuacje, które mogą doprowadzić do ciężkich obrażeń ciała lub śmierci.



OSTROŻNIE!

Ten symbol sygnalizuje możliwość zaistnienia niebezpiecznych sytuacji, które mogą doprowadzić do lekkich obrażeń lub uszkodzenia, wadliwego działania i/lub zniszczenia urządzenia.



WSKAZÓWKA!

Symbol ten oznacza rady i informacje, których należy przestrzegać, aby obsługa urządzenia stała się efektywna i bezusterkowa.

1.2 Wskazówki dotyczące bezpieczeństwa

- Urządzenie nie jest przeznaczone do użytkowania przez osoby (w tym także dzieci) o ograniczonej sprawności fizycznej, sensorycznej czy umysłowej lub z niedostatecznym doświadczeniem i/lub niedostateczną wiedzą, chyba że osoby te znajdują się pod nadzorem osoby odpowiedzialnej za ich bezpieczeństwo lub otrzymały od niej wskazówki, jak należy używać urządzenie.
- Dzieci powinny znajdować się pod nadzorem, aby mieć pewność, że nie bawią się one urządzeniem ani go nie uruchamiają.
- Podczas eksploatacji urządzenia, **nigdy** nie pozostawiać go bez nadzoru.
- Urządzenie należy użytkować wyłącznie w pomieszczeniach zamkniętych.
- Urządzenie nie przewiduje współpracy z zewnętrznym włącznikiem czasowym lub zdalnym sterowaniem.
- Urządzenie może być obsługiwane wyłącznie w stanie technicznym nie budzącym zastrzeżeń i bezpiecznym do użytkowania. W przypadku usterek działania należy odłączyć urządzenie od zasilania (wyciągnąć wtyczkę z sieci) i zawiadomić serwis.
- Uniemożliwić dzieciom dostęp do materiałów opakowaniowych takich, jak worki plastikowe i elementy styropianowe.

Niebezpieczeństwo uduszenia się!

- Prace konserwacyjne i naprawcze mogą prowadzić wyłącznie osoby wykwalifikowane, stosując przy tym oryginalne części zamienne oraz akcesoria. **Nie należy podejmować prób naprawy urządzenia na własną rękę.**
- Nie należy używać akcesoriów ani części zamiennych, które nie są zalecane przez producenta. Może to prowadzić do powstania sytuacji niebezpiecznych dla użytkownika, urządzenie może ulec uszkodzeniu lub spowodować uszczerbek na zdrowiu i życiu osób, a ponadto skutkuje to utratą gwarancji.
- O ile nie uzyskano wyraźniej zgody producenta, zabrania się dokonywać jakichkolwiek zmian lub modyfikacji urządzenia, aby uniknąć ewentualnych zagrożeń i zapewnić optymalne działanie.



ZAGROŻENIE! Niebezpieczeństwo porażenia prądem elektrycznym!

W celu uniknięcia skutków zagrożenia należy przestrzegać poniższych wskazówek dotyczących bezpieczeństwa.

- Nie dopuszczać do kontaktu przewodu zasilającego ze źródłami ciepła i ostrymi krawędziami. Przewód zasilający nie powinien zwisać ze stołu lub innego blatu. Należy uważać, aby nikt nie mógł nadepnąć na kabel lub potknąć się o niego.
- Kabel zasilający nie może być zagięty, zagnieciony, splątany, zawsze musi być całkowicie rozwinięty. Nigdy nie stawiać urządzenia lub innych przedmiotów na kablu zasilającym.
- Przewodu zasilającego nie układać na wykładzinach dywanowych lub innych palnych materiałach. Nie przykrywać przewodu zasilającego. Przewód zasilający nie może znajdować się w obszarze pracy i nie może być zanurzany w wodzie lub innych cieczach.

- Przewód zasilający należy regularnie sprawdzać pod kątem uszkodzeń. Nie użytkować urządzenia z uszkodzonym przewodem zasilającym. Jeśli przewód jest uszkodzony, wówczas w celu uniknięcia zagrożeń należy zlecić jego wymianę zakładowi serwisowemu lub wykwalifikowanemu elektrykowi.
- Przewód zasilający zawsze odłączać od gniazdka ciągnąc tylko za wtyczkę.
- Nigdy nie przenosić, nie przesuwać i nie unosić urządzenia za przewód zasilający.
- W żadnym wypadku nie otwierać obudowy urządzenia. W przypadku naruszenia przyłączy elektrycznych lub przebudowy konstrukcji elektrycznej lub mechanicznej, wystąpi **zagrożenie porażenia prądem elektrycznym**.
- Nigdy nie myć urządzenia pod strumieniem wody.
- Nie wolno stosować żadnych żrących detergentów i należy uważać, aby do urządzenia nie przedostała się woda.
- Nigdy nie obsługiwać urządzenia wilgotnymi rękoma lub stojąc na mokrej posadzce.
- Odłączyć urządzenie od zasilania:
 - gdy urządzenie nie jest używane,
 - gdy podczas użytkowania wystąpią zakłócenia,
 - przed czyszczeniem urządzenia.

1.3 Stosowanie zgodnie z przeznaczeniem



OSTROŻNIE!

Urządzenie zostało zaprojektowane i skonstruowane do użytku przemysłowego i w kuchniach powinno być obsługiwane tylko przez wykwalifikowany personel.

Bezpieczeństwo eksploatacji urządzenia gwarantowane jest tylko przy zgodnym z przeznaczeniem zastosowaniu, odpowiednio do danych zawartych w instrukcji obsługi. Wszystkie czynności techniczne, także montaż i konserwacja, mogą być wykonywane wyłącznie przez wykwalifikowany serwis.

Stacja do gotowania umożliwia jednoczesne korzystanie z kilku urządzeń.



OSTROŻNIE!

Stosowanie urządzenia w celu różnym lub odbiegającym od jego normalnego przeznaczenia jest zabronione i uznawane za użytkowanie niezgodne z przeznaczeniem.

Wyklucza się jakiegokolwiek roszczenia wobec producenta lub / i jego pełnomocników z tytułu szkód powstałych wskutek użytkowania urządzenia niezgodnie z jego przeznaczeniem.

Odpowiedzialność za szkody powstałe w czasie użytkowania urządzeń w sposób niezgodny z jego przeznaczeniem ponosi tylko i wyłącznie użytkownik.

2. Informacje ogólne

2.1 Odpowiedzialność i gwarancja

Wszystkie informacje zawarte w niniejszej instrukcji obsługi zostały zestawione przy uwzględnieniu obowiązujących przepisów, aktualnej wiedzy konstruktorskiej i inżynierskiej oraz naszej wiedzy, a także naszych wieloletnich doświadczeń.

Również tłumaczenia instrukcji obsługi zostały wykonane jak najbardziej rzetelnie. Nie możemy jednak przejąć odpowiedzialności za ewentualne błędy w tłumaczeniu.

Wersją rozstrzygającą jest załączona instrukcja obsługi w języku niemieckim.

W przypadku zamówienia modeli specjalnych lub opcji dodatkowych, oraz w sytuacji zastosowania najnowszych zdobyczy wiedzy technicznej, dostarczone urządzenie może różnić się od objaśnień oraz rysunków zawartych w niniejszej instrukcji obsługi.



OSTROŻNIE!

Przed rozpoczęciem wszelkich czynności związanych z urządzeniem, zwłaszcza przed jego uruchomieniem, należy uważnie przeczytać niniejszą instrukcję obsługi!

Producent **nie ponosi odpowiedzialności** za szkody i usterki wynikające z:

- nieprzestrzegania wskazówek dotyczących obsługi i czyszczenia;
- użytkowania niezgodnego z przeznaczeniem;
- wprowadzania zmian przez użytkownika;
- zastosowania niedopuszczonych części zamiennych.

Zastrzegamy sobie prawo do wprowadzania zmian technicznych w produkcie, służących poprawie właściwości użytkowych urządzenia oraz jego ulepszeniu.

2.2 Ochrona praw autorskich

Niniejsza instrukcja obsługi oraz zawarte w niej teksty, rysunki, zdjęcia i inne elementy podlegają ochronie prawem autorskim. Bez uzyskania pisemnej zgody producenta, zabrania się powielania treści instrukcji obsługi w jakiegokolwiek formie i w jakikolwiek sposób (także fragmentów), oraz wykorzystywania lub / i przekazywania jej zawartości osobom trzecim. Naruszenia powyższego skutkują obowiązkiem wypłaty odszkodowania. Zastrzegamy sobie prawo do dochodzenia dalszych roszczeń.



WSKAZÓWKA!

Dane, teksty, rysunki, zdjęcia i inne opisy zawarte w niniejszej instrukcji, podlegają ochronie prawem autorskim oraz prawem ochrony własności przemysłowej. Każde nadużycie w jej wykorzystaniu jest karalne.

2.3 Deklaracja zgodności



Urządzenie spełnia aktualnie obowiązujące normy oraz wytyczne Unii Europejskiej. Powyższe potwierdzamy w Deklaracji Zgodności WE. W razie potrzeby chętnie prześlemy Państwu odpowiednią Deklarację Zgodności.

3. Transport, opakowanie i magazynowanie

3.1 Kontrola dostawy

Po dotarciu dostawy należy niezwłocznie sprawdzić, czy urządzenie jest kompletne i czy nie zostało uszkodzone podczas transportu. W przypadku stwierdzenia widocznych uszkodzeń transportowych, należy odmówić przyjęcia urządzenia lub dokonać przyjęcia warunkowego.

Zakres szkody należy wpisać do dokumentów przewozowych / listu przewozowego spedytora. Następnie należy zgłosić reklamację.

Ukryte szkody należy zgłosić bezpośrednio po ich stwierdzeniu, gdyż roszczenia odszkodowawcze można zgłaszać tylko w ramach obowiązujących terminów reklamacji.

3.2 Opakowanie

Prosimy nie wyrzucać kartonu od urządzenia. Może on być potrzebny do przechowywania urządzenia, przy przeprowadzce lub podczas wysyłki urządzenia do naszego punktu serwisowego w razie wystąpienia ewentualnych uszkodzeń. Przed uruchomieniem urządzenia należy całkowicie usunąć z niego zewnętrzny i wewnętrzny materiał opakowaniowy.



Przy utylizacji opakowania należy przestrzegać przepisów obowiązujących w danym kraju. Materiały opakowaniowe nadające się do powtórnego użytku, należy wprowadzić do recyklingu.

Prosimy sprawdzić, czy urządzenie oraz akcesoria są w komplecie. Jeżeli brakowałoby jakiś części, prosimy skontaktować się z naszym Działem Obsługi Klienta.

3.3 Magazynowanie

Opakowanie należy pozostawić zamknięte do momentu instalacji urządzenia, a podczas przechowywania należy stosować się do oznaczeń dotyczących sposobu ustawienia i magazynowania opakowania.

Opakowane urządzenia należy przechowywać zawsze zgodnie z poniższymi warunkami:

- nie składować na wolnym powietrzu,
- przechowywać w suchym pomieszczeniu, chroniąc przed kurzem,
- nie wystawiać na działanie agresywnych środków,
- chronić przed działaniem promieni słonecznych,
- unikać wstrząsów mechanicznych,
- w przypadku dłuższego magazynowania (powyżej trzech miesięcy), regularnie kontrolować stan wszystkich części oraz opakowania, w razie konieczności urządzenie odświeżyć i odnowić.

4. Parametry techniczne

4.1 Dane techniczne

Nazwa	Stacja do gotowania KST3340
Nr art.:	107275
Materiał:	CrNi 18/10, nadstawa szklana jako osłona p. kaszlowa/p. bryzgowa
Wykonanie:	<ul style="list-style-type: none">▪ 1 pole do ustawiania urządzeń<ul style="list-style-type: none">- Powierzchnia do ustawiania: szer. 1208 x gł. 600 mm- przystosowana do maks. 3 urządzeń przenośnych- 5 gniazd: 3 x 230 V 16A, 2 x 400 V 32A CEE▪ Półka pod polem do ustawiania urządzeń, szer. 1200 x gł. 600 x wys. 150 mm▪ 4 pojemniki GN 1/9 GN o gł. 100 mm na oleje, sosi lub przybory kuchenne▪ Zintegrowana wentylacja z filtrem labiryntowym (3x) ze stali nierdzewnej, z 4-stopniową regulacją▪ Filtr zeolitowy (3x)▪ Filtr węglowy (1x)▪ Oświetlenie LED z WŁ./WYŁ.▪ 4 kółka skrętne, 2 z hamulcami
Moc przyłączeniowa:	34 kW / 400 V 50 Hz 3 NAC
Wymiary:	szer. 1520 x gł. 770 x wys. 1265 mm
Waga:	144 kg

Zastrzegamy sobie prawo dokonywania zmian technicznych!

4.2 Zestawienie podzespołów urządzenia

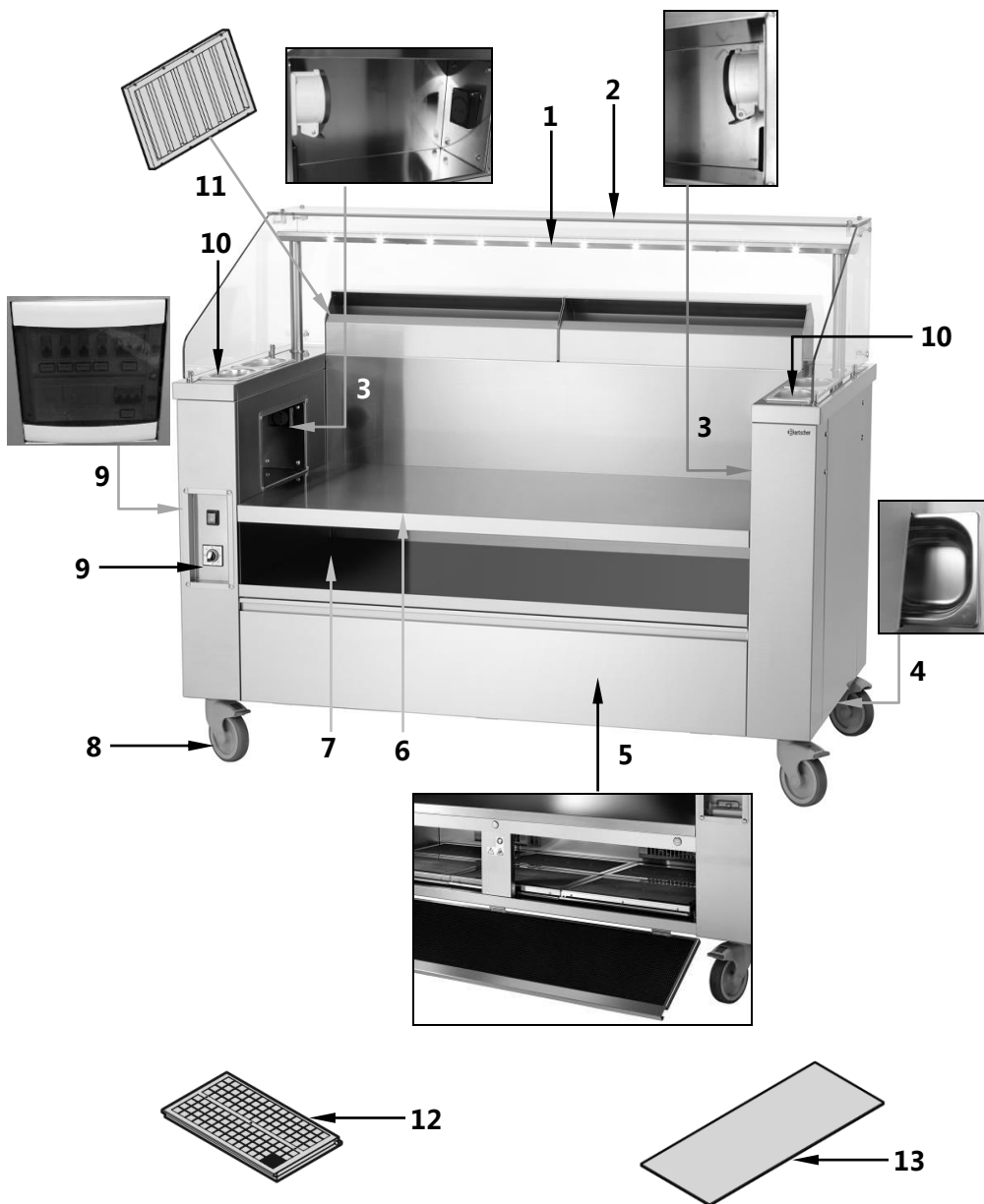

Rys 1

Opis rys. 1, strona 130

- | | |
|--|---------------------------------------|
| 1 Listwa oświetlenia LED | 7 Półka |
| 2 Nadstawa szklana | 8 Kółka skrętne (4x) |
| 3 Gniazda wtykowe zasilające, lewa+prawa strona | 9 Panel obsługi |
| 4 Ociekacz do tłuszczu | 10 Niecki na pojemniki GN (4x) |
| 5 Osłona filtru | 11 Filtr labiryntowy (3x) |
| 6 Pole do ustawiania urządzeń | 12 Filtr zeolitowy (3x) |
| | 13 Filtr węglowy (1x) |

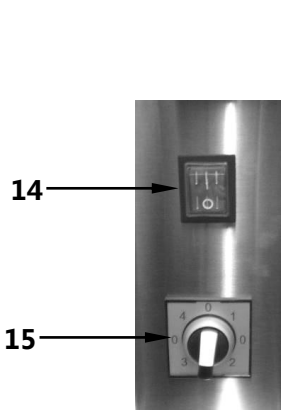
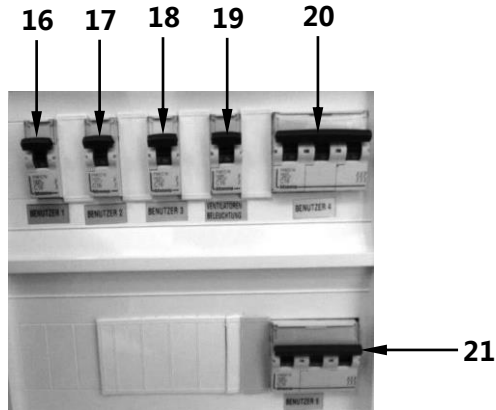
Elementy obsługi / przyporządkowanie bezpieczniki → gniazda wtykowe**Rys. 2****Rys. 3**

- 14** Włącznik oświetlenia
- 15** Włącznik silnika wentylatora
- 16** Użytkownik 1 / gniazdo CEE z lewej strony: 5-biegunowe, 400 V 16A
- 17** Użytkownik 2 / gniazdo CEE z prawej strony: 5-biegunowe, 400 V 16A
- 18** Użytkownik 3 / gniazdo wtykowe z zestykiem ochronnym z przodu z prawej strony: 230 V 16A
- 19** Bezpiecznik wentylatora + oświetlenia
- 20** Użytkownik 4 / gniazdo wtykowe z zestykiem ochronnym z przodu z lewej strony: 230 V 16A
- 21** Użytkownik 5 / gniazdo wtykowe z zestykiem ochronnym z tyłu z lewej strony: : 230 V 16A

Wyposażenie dodatkowe (nie należy do zakresu dostawy!)



Podest 100 KST3340 Plus

Ułatwia gotowanie na jednakowej wysokości przy różnych wysokościach urządzeń zastosowanych w stacji do gotowania KST3340 Plus.

Stal niklowo-chromowa 18/10

wymiary: szer. 400 x gł. 595 x wys. 100 mm

Waga: 2,44 kg

Nr art. 107276



Podest 200 KST3340 Plus

Ułatwia gotowanie na jednakowej wysokości przy różnych wysokościach urządzeń zastosowanych w stacji do gotowania KST3340 Plus.

Stal niklowo-chromowa 18/10

Wymiary: szer. 400 x gł. 595 x wys. 200 mm

Waga: 3,7 kg

Nr art. 107277

Filtr węglowy KST3340 Plus

Materiał: węgiel aktywny

Wymiary:

szer. 1130 x gł. 445 x wys. 10 mm

Waga: 0,21 kg

Nr art. 107273

Filtr zeolityowy KST3340 Plus

Materiał: zeolit

Wymiary:

szer. 460 x gł. 377 x wys. 20 mm

Waga: 3,74 kg

Nr art. 107274

W stacji go gotowania można użytkować następujące urządzenia Bartscher:

Bez podestu – 2 urządzenia

- 4-płytowa kuchnia elektryczna – seria 600 Imbiss, nr art. 131734
- 4-płytowa kuchnia ceramiczna – seria 600 Imbiss, nr art. 131850
- Płyta grillowa elektryczna gładka, szer. 600 mm – seria 600 Imbiss, nr art. 132125
- Bemar elektryczny, 1 x 1/1 GN + 2 x 1/4 GN – seria 600 Imbiss, nr art. 131770

Bez podestu – 3 urządzenia

- 2-płytowa kuchnia elektryczna – seria 600 Imbiss, nr art. 131722
- 2-płytowa kuchnia ceramiczna – seria 600 Imbiss, nr art. 131800
- Płyta grillowa elektryczna gładka, szer. 400 mm – seria 600 Imbiss, nr art. 132115
- Bemar elektryczny, 3 x 1/4 GN – seria 600 Imbiss, nr art. 131760
- Płyta grillowa GDP 320E, gładka, nr art. A370031
- Płyta grillowa GDP 320E, ryflowana, nr art. 370035
- Patelnia wielofunkcyjna 300, nr art. 370205

Z podestem 100 KST3340 Plus – 3 urządzenia

- Wok indukcyjny IW 35 PRO, nr art. 105832
- Wok indukcyjny, nr art. 105840
- Wok indukcyjny, nr art. A105935
- Wok indukcyjny, nr art. A105936

Z podestem 200 KST3340 Plus – 3 urządzenia

- Płyta ceramiczna, nr art. 104904
- Płyta ceramiczna, nr art. 104906
- Kuchenka indukcyjna IK 30TC, nr art 105932
- Kuchenka indukcyjna IK 30TCS, nr art 105932S
- Kuchenka indukcyjna IK 35TC, nr art 105843
- Kuchenka indukcyjna IK 35TCS, nr art 105843S
- Kuchenka indukcyjna IK 35SK, nr art 105837
- Kuchenka indukcyjna, nr art. A105942
- Kuchenka indukcyjna, nr art. 105984
- Kuchenka indukcyjna, nr art. A105946
- Kuchenka indukcyjna, nr art. A105948
- Wok indukcyjny IW 35, nr art. 105983

5. Instalacja i obsługa

5.1 Instalacja



OSTROŻNIE!

Prace związane z instalacją i podłączeniem urządzenia mogą być wykonywane tylko przez wykwalifikowany personel specjalistyczny zgodnie z obowiązującymi przepisami międzynarodowymi, krajowymi i lokalnymi.

Przed rozpoczęciem prac instalacyjnych lub konserwacyjnych odłączyć urządzenie od zasilania elektrycznego.

Rozpakowanie urządzenia / montaż nadstawki szklanej

- Rozpakować urządzenie i jego wyposażenie oraz usunąć i wyrzucić wszystkie materiały opakowaniowe zgodnie z przepisami o ochronie środowiska.
- Podczas montażu i ustawiania urządzenia zabrania się przebywania lub przechodzenia w obszarze roboczym osobom, które nie uczestniczą w instalacji.
- Nadstawkę szklaną zamontować na obudowie stacji do gotowania zgodnie z następującymi instrukcjami:
 - szklane elementy znajdujące się z lewej i prawej strony oraz z tyłu włożyć w szklane oprawki na obudowie stacji do gotowania;
 - połączyć ze sobą szklane elementy za pomocą dołączonych kątowników, śrub z łbem walcowym, gumowych pierścieni i śrub zamykających;
 - następnie położyć górny element szklany na szklane elementy znajdujące się z lewej i prawej strony oraz z tyłu oraz przykręcić je do kątowników z lewej i prawej strony oraz z tyłu;
 - na koniec sprawdzić, czy wszystkie szklane elementy zostały odpowiednio przymocowane.
- W razie potrzeby zamocować rozpórkę w tylnej części pola do ustawiania urządzeń albo ją zdjąć, jeśli nie jest potrzebna. Wykręcić śruby służące do zamocowania rozpórki, aby wykorzystać całą głębokość i wysokość pola do ustawiania urządzeń.
- Zdjąć folię ochronną z urządzenia. Upewnić się, że została ona całkowicie usunięta. Ewentualne pozostałości kleju usunąć z powierzchni za pomocą odpowiednich środków.



OSTROŻNIE!

Nigdy nie usuwać z urządzenia tabliczki znamionowej i oznakowań ostrzegawczych. Na tabliczce znamionowej znajdują się ważne informacje techniczne: mają one istotne znaczenie w przypadkach zapytań dotyczących konserwacji lub naprawy urządzenia, tabliczka nie może zostać usunięta, uszkodzona lub zmieniona.

Ustawienie

- Przed rozpoczęciem użytkowania stację do gotowania należy oczyścić zgodnie ze wskazówkami zawartymi w **punkcie 6 „Czyszczenie i konserwacja”**.
- Korzystając z odpowiednich środków transportowych, ustawić stację do gotowania w wybranym miejscu.
- Ustawić stację do gotowania na równym, stabilnym, suchym i wodoodpornym podłożu odpornym na wysoką temperaturę.
- **Nigdy** nie ustawiać urządzenia na zapalnym podłożu.
- **Nigdy** nie ustawiać urządzenia w wilgotnym lub mokrym otoczeniu.
- Miejsce ustawienia musi być łatwo dostępne i wystarczająco obszerne, aby możliwa była swobodna obsługa urządzeń i dobra cyrkulacja powietrza.
- **Nigdy** nie zakrywać otworów wentylacyjnych urządzenia.
- Podczas pracy dobrze wentylować miejsce ustawienia.
- **Nigdy** nie ustawiać urządzenia bezpośrednio przy ścianach, murkach, meblach lub innych przedmiotach, które są wykonane z materiałów palnych. Zachować co najmniej 10 cm odstęp po bokach i z tyłu od ścian lub innych przedmiotów. Uwzględnić obowiązujące przepisy p. poż.
- Jeśli zachowanie podanego odstępu jest niemożliwe, należy zastosować odpowiednie środki zabezpieczające (np. folię z materiału odpornego na wysoką temperaturę), które zapewnią utrzymanie temperatury ściany w bezpiecznym przedziale (do 60°C).

Podłączenie



ZAGROŻENIE! Niebezpieczeństwo porażenia prądem elektrycznym!

W przypadku nieprawidłowej instalacji urządzenie może powodować obrażenia!

Przed instalacją należy porównać dane lokalnej sieci elektrycznej z danymi technicznymi urządzenia (patrz tabliczka znamionowa). Urządzenie podłączyć tylko przy pełnej zgodności!

- Podłączenie do instalacji zasilania elektrycznego musi być zgodne zobowiązującymi przepisami międzynarodowymi, krajowymi i lokalnymi.
- Przekrój przewodu przyłączeniowego oraz sposób zabezpieczenia stacji do gotowania w miejscu ustawienia ustalają wykwalifikowani elektrycy. Powyższe jest uzależnione od mocy stosowanych urządzeń oraz od długości przewodu doprowadzającego.

- Stacja do gotowania powinna być zawsze zabezpieczona > 32A przy użyciu RCD 30mA. Maksymalna wartość przyłączenia stacji do gotowania wynosi 52A.
- Wyjątkiem jest sytuacja, gdy stosuje się tylko gniazda wtykowe z zestykiem ochronnym. W takim przypadku wystarcza zabezpieczenie 32A przy użyciu RCD 30mA. Elektryk musi jednak odłączyć gniazda wtykowe CEE w skrzynce bezpiecznikowej.
- Jeśli w takiej sytuacji mimo to używa się gniazda wtykowego CEE, przeciążenie wyzwała zabezpieczenie wstępne.
- W przypadku użycia gniazd wtykowych CEE nie można korzystać z poniżej znajdujących się gniazd wtykowych z zestykiem ochronnym. Konieczne jest przy tym ponowne zmniejszenie wartości przyłączenia stacji do gotowania.
- Zabezpieczenie umieszczone w stacji do gotowania wyklucza przeciążenie poszczególnych gniazd wtykowych w urządzeniu.

5.2 Obsługa



Rys. 4

- Stację do gotowania **KST3340** można użytkować jako mobilną kuchnię lub wykorzystywać do celów prezentacji, a także można wyposażać ją jednocześnie w maksymalnie 3 urządzenia przenośne.
- W lewej i prawej ramie przewidziane są po dwa uchwyty na pojemniki 1/9 GN o głębokości 100 mm na oleje, sosy lub przybory kuchenne.
- Po obu bokach umieszczone są również gniazda umożliwiające podłączenie dalszych urządzeń.
- W samej stacji do gotowania zainstalowana jest wentylacja ze zintegrowanym systemem filtracyjnym, która zapewnia odsysanie pary wodnej wytwarzanej przez podłączone urządzenia.
- Wybrane urządzenia przenośne ustawić na polach do ustawiania urządzeń; opcje łączenia urządzeń są przedstawione na **stronie 133**.

- Ustawione urządzenia podłączyć do odpowiednich gniazd wtykowych. Przyporządkowanie i wartości przyłączeniowe gniazd wtykowych są podane w tabeli na **stronie 131**.
- Tacę umieścić w urządzeniu znajdującym się pod prawą ścianką boczną stacji do gotowania.
- W razie potrzeby podłączyć oświetlenie LED za pomocą wyłącznika **14** (rys. 2, s. 131) na panelu obsługi urządzenia.
- Za pomocą wyłącznika **15** (rys. 2, s. 131) włączyć wentylator urządzenia.
- Poniższa tabela obejmuje możliwości zmiany prędkości dmuchawy odpowiednio do potrzeb.

Stopień	Moc powietrza odlotowego	Kiedy należy z niego korzystać...
1	850 m ³ /h	Wykorzystywać tylko po gotowaniu. Dzięki temu urządzenia mogą stygnąć bez uwalniania zapachu i dymu.
2	1160 m ³ /h	Wykorzystywać podczas gotowania.
3	1330 m ³ /h	Dopasować prędkość dmuchawy do stopnia natężenia powstawania oparów podczas pracy urządzeń.
4	1470 m ³ /h	

- Jeśli nie planuje się dalszego użytkowania stacji do gotowania, wyjąć wtyczki urządzeń z gniazd wtykowych i odłączyć stację do gotowania od zasilania. Przed rozpoczęciem czyszczenia lub przestawieniem urządzeń w inne miejsce powinny one całkowicie ostygnąć.

6. Czyszczenie i konserwacja



OSTRZEŻENIE!

Przed rozpoczęciem czyszczenia i konserwacji urządzeń wyjąć wtyczki urządzeń z gniazd wtykowych i odłączyć stację do gotowania od zasilania!

Nigdy nie myć urządzenia pod strumieniem wody.

Zwracać uwagę na to, aby woda nie dostała się do urządzenia.



OSTROŻNIE!

W przypadku gdy używa się frytownic lub innych urządzeń generujących silne zapachy, należy odpowiednio częściej czyścić lub wymieniać filtry.

- Stosowane urządzenia przenośne czyścić zgodnie z wytycznymi podanymi w ich instrukcjach obsługi.
- Regularnie czyścić stację do gotowania i jej wyposażenie.
- Stosować się do zaleceń wskazywanych na poniższych ilustracjach.



Rys. 5

- Do czyszczenia używać wyłącznie miękkiej ściereczki i **nigdy** nie stosować szorstkich i żrących środków czyszczących, które mogłyby uszkodzić urządzenie i jego wyposażenie.
- Po czyszczeniu zastosować miękką, suchą ściereczkę do wysuszenia i wypolerowania powierzchni urządzenia.
- Po wysuszeniu ponownie zamontować wszystkie części w urządzeniu.

Codziennie czyszczenie



Rys. 6

Czyszczenie filtra labiryntowego

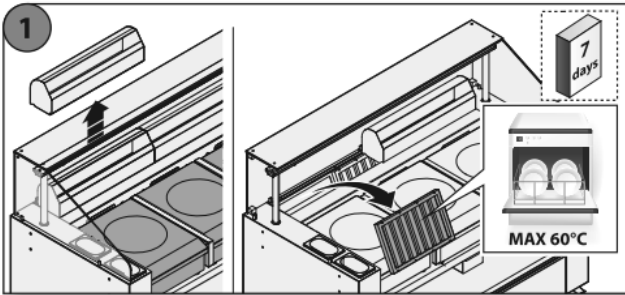

Rys. 7

Czyszczenie filtra zeolitowego

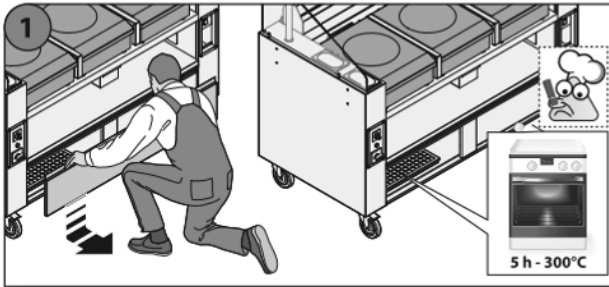

Rys. 8

Wymiana węglowego filtra

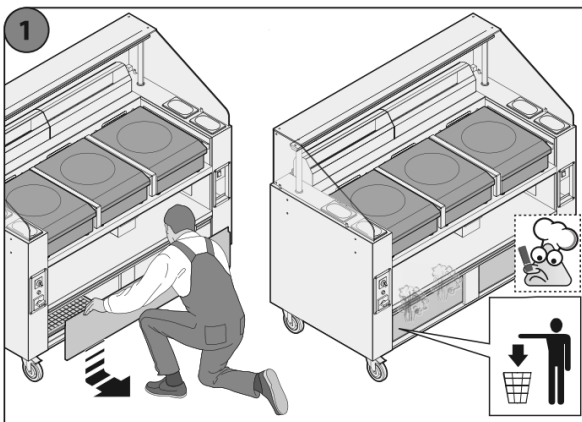

Rys. 9

7. Utylizacja

Stare urządzenia

Po zakończeniu okresu eksploatacji, stare urządzenie należy poddać utylizacji, zgodnie z obowiązującymi w danym kraju regulacjami. Zalecamy skontaktować się ze specjalistyczną firmą lub nawiązać kontakt z komórką ds. utylizacji we władzach gminy.



OSTRZEŻENIE!

Aby wykluczyć ewentualne nadużycia i związane z tym zagrożenia, należy przed oddaniem urządzenia do utylizacji zadbać o to, by nie dało się go ponownie uruchomić. W tym celu należy odłączyć urządzenie od zasilania i odciąć kabel zasilający.



OSTROŻNIE!



Podczas utylizacji urządzenia należy postępować zgodnie z właściwymi przepisami państwowymi lub regionalnymi.