

420/20L



300746

Bartscher GmbH
Franz-Kleine-Str. 28
D-33154 Salzkotten
Γερμανία

τηλ. +49 5258 971-0
φαξ: +49 5258 971-120
**Τηλεφωνική γραμμή εξυπηρέτησης: +49 5258
971-197**
www.bartscher.com



Έκδοση: 3.0

Ημερομηνία έκδοσης: 2024-01-09

Πρωτότυπες οδηγίες χρήσης

1	Ασφάλεια	2
1.1	Επεξήγηση των προειδοποιητικών φράσεων	2
1.2	Οδηγίες ασφάλειας	3
1.3	Προβλεπόμενη χρήση.....	5
1.4	Ακατάλληλη χρήση.....	5
2	Γενικές πληροφορίες	6
2.1	Ευθύνη και εγγύηση.....	6
2.2	Προστασία πνευματικών δικαιωμάτων.....	6
2.3	Δήλωση συμμόρφωσης	6
3	Μεταφορά, συσκευασία και αποθήκευση	7
3.1	Έλεγχος παράδοσης.....	7
3.2	Συσκευασία	7
3.3	Αποθήκευση	7
4	Τεχνικά χαρακτηριστικά	8
4.1	Τεχνικά χαρακτηριστικά	8
4.2	Επισκόπηση τμημάτων της συσκευής	9
4.3	Λειτουργίες συσκευής	11
5	Εγκατάσταση και χρήση	12
5.1	Εγκατάσταση	12
5.2	Πλεονεκτήματα της συσκευασίας υπό κενό	13
5.3	Κανόνες συσκευασίας υπό κενό	15
5.4	Χρήση	18
6	Καθαρισμός	27
6.1	Οδηγίες ασφαλείας κατά τον καθαρισμό	27
6.2	Καθαρισμός	28
7	Πιθανές δυσλειτουργίες	29
8	Ανακύκλωση.....	32



Πριν να ξεκινήσετε τη χρήση της συσκευής πρέπει να διαβάσετε τις οδηγίες χρήσης και να τις φυλάξετε σε ένα διαθέσιμο μέρος!

Οι οδηγίες χρήσης περιέχουν την περιγραφή της εγκατάστασης, λειτουργίας και συντήρησής της συσκευής, γι' αυτό αποτελούν σημαντική πηγή πληροφοριών και χρήσιμο εγχειρίδιο. Προϋπόθεση για την ασφαλή και σωστή λειτουργία της συσκευής είναι η εξοικείωση με όλες τις οδηγίες ασφαλείας και λειτουργίας που περιέχονται σ' αυτές τις οδηγίες. Επιπλέον, ισχύουν οι διατάξεις σχετικά με την πρόληψη ατυχημάτων, οι κανονισμοί υγείας και ασφαλείας και οι νομικοί κανονισμοί που εφαρμόζονται στον τομέα εφαρμογής της συσκευής.

Πριν αρχίσετε τη χρήση της συσκευής και ιδιαίτερα πριν την ξεκινήσετε, διαβάστε αυτές τις οδηγίες χρήσης για να αποφύγετε τραυματισμού και υλικές ζημιές. Η εσφαλμένη χρήση μπορεί να οδηγήσει σε βλάβη.

Αυτές οι οδηγίες χρήσης αποτελούν αναπόσπαστο μέρος του προϊόντος και πρέπει να φυλάσσονται σε άμεση γειτνίαση με τη συσκευή και να είναι διαθέσιμες ανά πάσα στιγμή. Όταν η συσκευή μεταβιβάζεται, είναι επίσης απαραίτητο να μεταβιβαστούν μαζί και αυτές οι οδηγίες χρήσης.

1 Ασφάλεια

Η συσκευή έχει κατασκευαστεί σύμφωνα με τους ισχύοντες κανόνες της τεχνολογίας. Ωστόσο, αυτή η συσκευή μπορεί να αποτελέσει πηγή κινδύνου, εάν χρησιμοποιηθεί ακατάλληλα ή όχι σύμφωνα με τον προορισμό της. Όλα τα άτομα που χρησιμοποιούν τη συσκευή πρέπει να τηρούν τις πληροφορίες που περιέχονται σε αυτές τις οδηγίες λειτουργίας και να τηρούν τις οδηγίες ασφαλείας.

1.1 Επεξήγηση των προειδοποιητικών φράσεων

Σημαντικές πληροφορίες ασφαλείας και προειδοποιήσεις σημειώνονται σε αυτό το εγχειρίδιο με τις κατάλληλες προειδοποιητικές φράσεις. Αυτές οι οδηγίες πρέπει να τηρούνται αυστηρά για την αποφυγή ατυχημάτων, τραυματισμών και υλικών ζημιών.



ΚΙΝΔΥΝΟΣ!

Η προειδοποιητική φράση **ΚΙΝΔΥΝΟΣ** προειδοποιεί για κινδύνους που οδηγούν σε σοβαρό τραυματισμό ή θάνατο, εάν δεν αποφεύγονται.



ΠΡΟΕΙΔΟΠΟΙΗΣΗ!

Η προειδοποιητική φράση **ΠΡΟΕΙΔΟΠΟΙΗΣΗ** προειδοποιεί για κινδύνους που οδηγούν σε μέτριο ή βαρύ τραυματισμό, εάν δεν αποφεύγονται.



ΠΡΟΣΟΧΗ!

Η προειδοποιητική φράση **ΠΡΟΣΟΧΗ** προειδοποιεί για κινδύνους που οδηγούν σε ελαφρύ ή μέτριο τραυματισμό, εάν δεν αποφεύγονται.

ΠΡΟΣΟΧΗ!

Η προειδοποιητική φράση **ΠΡΟΣΟΧΗ** υποδεικνύει πιθανή υλικά ζημιά που μπορεί να προκύψει αν δεν ακολουθήσετε τις οδηγίες ασφαλείας.

ΟΔΗΓΙΑ!

Το σύμβολο **ΟΔΗΓΙΑ** ενημερώνει τον χρήστη για περαιτέρω πληροφορίες και οδηγίες χρήσης.

1.2 Οδηγίες ασφάλειας

Ηλεκτρικό ρεύμα

- Η υπερβολική τάση δικτύου ή η λανθασμένη εγκατάσταση μπορεί να προκαλέσει ηλεκτροπληξία.
- Η συσκευή μπορεί να συνδεθεί μόνο αν τα στοιχεία στην αναγνωριστική πινακίδα αντιστοιχούν στην τάση δικτύου.
- Για να αποφύγετε ηλεκτρικά βραχυκύκλωμα, κρατήστε τη συσκευή στεγνή.
- Σε περίπτωση δυσλειτουργίας κατά τη λειτουργία, αποσυνδέστε αμέσως τη συσκευή από την παροχή ρεύματος.
- Μην αγγίζετε το βύσμα της συσκευής με βρεγμένα χέρια.
- Μην πιάνετε ποτέ τη συσκευή όταν έχει πέσει μέσα στο νερό. Άμεσα αποσυνδέστε τη συσκευή από την παροχή ρεύματος.
- Όλες οι επισκευές και το άνοιγμα του περιβλήματος επιτρέπεται να πραγματοποιούνται μόνο από ειδικούς και κατάλληλα εργαστήρια.
- Μην μεταφέρετε τη συσκευή πιάνοντάς την από το καλώδιο.
- Μην αφήνετε το καλώδιο τροφοδοσίας να έχει επαφή με πηγές θερμότητας ή αιχμηρές άκρες.

- Το καλώδιο τροφοδοσίας δεν πρέπει να λυγίζει, να συμπιέζεται ή να είναι δεμένο.
- Το καλώδιο τροφοδοσίας πρέπει πάντα να ξετυλιχθεί πλήρως.
- Ποτέ μην τοποθετείτε τη συσκευή ή άλλα αντικείμενα πάνω στο καλώδιο τροφοδοσίας.
- Για να απενεργοποιήσετε την τροφοδοσία, πάντα πρέπει να πιάσετε το βύσμα.
- Πρέπει να ελέγχετε τακτικά το καλώδιο τροφοδοσίας για φθορά. Ποτέ μη χρησιμοποιείτε τη συσκευή με βλαμμένο καλώδιο τροφοδοσίας. Αν το καλώδιο είναι βλαμμένο, τότε με σκοπό να αποφύγετε κίνδυνο πρέπει να αναθέσετε την ανταλλαγή του στο εργοστάσιοσέρβις ή στο εξουσιοδοτημένο ηλεκτρολόγο.

Λειτουργία μόνο υπό εποπτεία

- Η συσκευή μπορεί να λειτουργεί μόνο υπό επίβλεψη.
- Να παραμένετε πάντα κοντά στην συσκευή.

Λειτουργικό προσωπικό

- Η συσκευή πρέπει να χειρίζεται μόνο από ειδικευμένο και εκπαιδευμένο εξειδικευμένο προσωπικό.
- Η συσκευή αυτή δεν επιτρέπεται να χρησιμοποιείται από άτομα (συμπεριλαμβανομένων παιδιών) με περιορισμένες σωματικές, αισθητηριακές ή διανοητικές ικανότητες, καθώς και άτομα με περιορισμένη εμπειρία ή/και περιορισμένη γνώση.
- Τα παιδιά πρέπει να εποπτεύονται για να υπάρχει σιγουριά ότι δεν παίζουν ή δεν εκκινούν τη συσκευή.

Ακατάλληλη χρήση

- Η ακατάλληλη ή απαγορευμένη χρήση ενδέχεται να προκαλέσει βλάβη στη συσκευή.
- Η συσκευή μπορεί να χρησιμοποιηθεί μόνο όταν η τεχνική της κατάσταση δεν γεννάει αμφιβολία και επιτρέπει την ασφαλή λειτουργία.
- Η συσκευή μπορεί να χρησιμοποιηθεί μόνο εάν όλες οι συνδέσεις έχουν γίνει σύμφωνα με τους κανονισμούς.
- Η συσκευή μπορεί να χρησιμοποιηθεί μόνο όταν είναι καθαρή.
- Χρησιμοποιείτε μόνο γνήσια ανταλλακτικά. Μην επιχειρήσετε ποτέ να επισκευάσετε τη συσκευή μόνοι σας.
- Απαγορεύονται οιοσδήποτε αλλαγές και τροποποιήσεις της συσκευής.

1.3 Προβλεπόμενη χρήση

Οποιαδήποτε χρήση της συσκευής για διάφορους σκοπούς ή/και παρέκκλιση από την προβλεπόμενη χρήση που περιγράφεται παρακάτω απαγορεύεται και θεωρείται ακατάλληλη.

Η ακόλουθη χρήση είναι σύμφωνη με την προβλεπόμενη:

- Συσκευασία υπό κενό και μαρινάρισμα κατάλληλων τροφίμων ή άλλων ειδών.

1.4 Ακατάλληλη χρήση

Η εσφαλμένη χρήση μπορεί να προκαλέσει σοβαρούς τραυματισμούς σε πρόσωπα και υλικές ζημιές που προκαλούνται από επικίνδυνη τάση, φωτιά και υψηλές θερμοκρασίες. Με τη βοήθεια της συσκευής αυτής μπορεί να γίνονται μόνο οι εργασίες που περιγράφονται σ' αυτές τις οδηγίες χρήσης.

2 Γενικές πληροφορίες

2.1 Ευθύνη και εγγύηση

Όλες οι πληροφορίες και οι οδηγίες που περιλαμβάνονται στις οδηγίες χρήσης συντάχθηκαν βάσει έγκυρους κανονισμούς, σύγχρονες κατασκευαστικές και μηχανικές γνώσεις, καθώς και τη δική μας γνώση και εμπειρία πολλών ετών. Σε περίπτωση παραγγελίας ειδικών μοντέλων ή προσθέτων λειτουργιών, καθώς και χρήσης των πιο σύγχρονων τεχνικών επιτευγμάτων, η συσκευή που σας έχει παραδοθεί μπορεί να διαφέρει, υπό ορισμένες συνθήκες, από τις περιγραφές και τα σχέδια αυτών εδώ των οδηγιών χρήσης.

Ο κατασκευαστής δεν φέρει ευθύνη για ζημιές και δυσλειτουργίες που προκύπτουν από:

- τη μην τήρηση των οδηγιών χρήσης,
- την ακατάλληλη χρήση,
- τεχνικές τροποποιήσεις του χρήστη,
- τη χρήση των μην προβλεπόμενων ανταλλακτικών.

Διατηρούμε το δικαίωμα να προβούμε σε τεχνικές αλλαγές στο προϊόν για να βελτιώσουμε τις χρηστικές του δυνατότητες και την απόδοσή του.

GR

2.2 Προστασία πνευματικών δικαιωμάτων

Οι οδηγίες χρήσης και τα κείμενα, σχέδια, φωτογραφίες και άλλα στοιχεία περιέχονται σ' αυτές προστατεύονται από τους νόμους περί της πνευματικής ιδιοκτησίας. Χωρίς την έγγραφη άδεια του παραγωγού απαγορεύεται η αναπαραγωγή του περιεχομένου των οδηγιών σε οποιαδήποτε μορφή και με οποιοδήποτε τρόπο, και επίσης του οποιοδήποτε μέρους αυτών καθώς και η χρήση αυτών ή/και διανομή σε τρίτους. Παραβιάσεις των ανωτέρω οδηγούν στην υποχρέωση καταβολής αποζημίωσης. Επιφυλασσόμαστε του δικαιώματος να διεκδικούμε πρόσθετες παροχές.

2.3 Δήλωση συμμόρφωσης

Η συσκευή συμμορφώνεται με τα ισχύοντα πρότυπα και τις οδηγίες της Ευρωπαϊκής Ένωσης. Τα παραπάνω επιβεβαιώνονται στη δήλωση συμμόρφωσης ΕΚ. Αν χρειαστεί, θα χαρούμε να σας αποστείλουμε τη σχετική δήλωση συμμόρφωσης.

3 Μεταφορά, συσκευασία και αποθήκευση

3.1 Έλεγχος παράδοσης

Μετά την παραλαβή της συσκευής πρέπει αμέσως να ελέγξετε αν η συσκευή έφτασε ολόκληρη και αν έχουν προκληθεί ζημιές κατά τη διάρκεια της μεταφοράς. Σε περίπτωση ορατών ζημιών λόγω μεταφοράς, πρέπει να αρνηθείτε την παραλαβή της συσκευής ή να την παραλάβετε υπό όρους. Στα έγγραφα μεταφοράς/δελτίο αποστολής της εταιρείας μεταφορών, πρέπει να επισημάνετε την έκταση της ζημίας και να υποβάλετε σχετική καταγγελία. Οι κρυφές ζημιές πρέπει να δηλώνονται αμέσως μετά την ταυτοποίησή τους, καθώς οι αξιώσεις μπορούν να διεκδικηθούν μόνο εντός των προβλεπόμενων προθεσμιών.

Σε περίπτωση που λείπει οποιοδήποτε εξάρτημα ή αξεσουάρ παρακαλώ, επικοινωνήστε με το δικό μας Τμήμα Εξυπηρέτησης Πελατών.

3.2 Συσκευασία

Μην πετάτε το χαρτόνι της συσκευής. Μπορεί να χρειαστεί για την αποθήκευση, τη μεταφορά ή την αποστολή της συσκευής στο δικό μας κέντρο επισκευών σε περίπτωση ενδεχόμενων βλαβών.

Η συσκευασία και τα μεμονωμένα μέρη είναι κατασκευασμένα από ανακυκλώσιμα υλικά. Και ειδικά: πλαστικά φύλλα και πλαστικές σακούλες, συσκευασία από χαρτόνι.

Κατά τη διάθεση των συσκευασιών, τηρήστε τους κανονισμούς στη χώρα σας. Τα υλικά συσκευασίας που μπορεί να επαναχρησιμοποιηθούν πρέπει να ανακυκλώνονται.

3.3 Αποθήκευση

Κρατήστε τη συσκευασία κλειστή μέχρι να εγκατασταθεί η συσκευή και κατά την αποθήκευση ακολουθήστε τις εξωτερικές σημάνσεις σχετικά με την τοποθέτηση και την αποθήκευση. Η συσκευασία πρέπει να αποθηκεύεται μόνο κάτω από τις ακόλουθες συνθήκες:

- σε εσωτερικούς χώρους
- σε ξηρό περιβάλλον και χωρίς σκόνη
- μακριά από επιθετικά μέσα
- σε μέρος προστατευμένο από το φως του ήλιου
- σε χώρο προστατευμένο από μηχανικούς κραδασμούς.

Σε περίπτωση αποθήκευσης μεγαλύτερης διάρκειας (πάνω από τρεις μήνες), χρειάζεται τακτικός έλεγχος όλων των εξαρτημάτων και της συσκευασίας. Αν είναι απαραίτητο, η συσκευασία πρέπει να αντικατασταθεί με καινούργια.

4 Τεχνικά χαρακτηριστικά

4.1 Τεχνικά χαρακτηριστικά

Όνομασία:	Μηχάνημα συσκευασίας κενού 420/20L
Κωδ. προϊόντος:	300746
Υλικό:	ανοξειδωτος χάλυβας, πλαστικό
Αριθμός ραφών κόλλησης:	2
Μήκος του ράβδου σφράγισης σε mm:	420
Αντλία κενού l / min (m ³ / h):	20 (1,2)
Μέγιστο κενό σε mbar:	-900
Ρύθμιση χρόνου σφράγισης, επίπεδα:	2
Στοιχεία σύνδεσης:	0,35 kW 220-240 V 50 Hz
Διαστάσεις (πλάτος x βάθος x ύψος) σε mm:	500 x 395 x 140
Βάρος σε kg:	6,6

GR

Διατηρούμε το δικαίωμα πραγματοποίησης τεχνικών μετατροπών!

Έκδοση / Ιδιότητες

- Χρώμα: ασημένιο / μαύρο
- Έλεγχος: ηλεκτρονικός
- Ενδεικτικές λυχνίες: ON/OFF
- Έλεγχος κενού: ηλεκτρονικός
- Λειτουργίες:
 - Συνδυασμένη δημιουργία υποπίεσης και σφράγισης
 - Σφράγιση
 - Μαρινάρισμα
- Ψηφιακή οθόνη
- Διακόπτης λειτουργίας
- Φωτισμός
- Στήριγμα ρολών με ενσωματωμένο μαχαίρι
- Συνδετήρας σύσφιξης για σακούλες κενού
- Περιλαμβάνονται: 1 ρολό μεμβράνης κενού (40 cm x 6 m)

4.2 Επισκόπηση τμημάτων της συσκευής

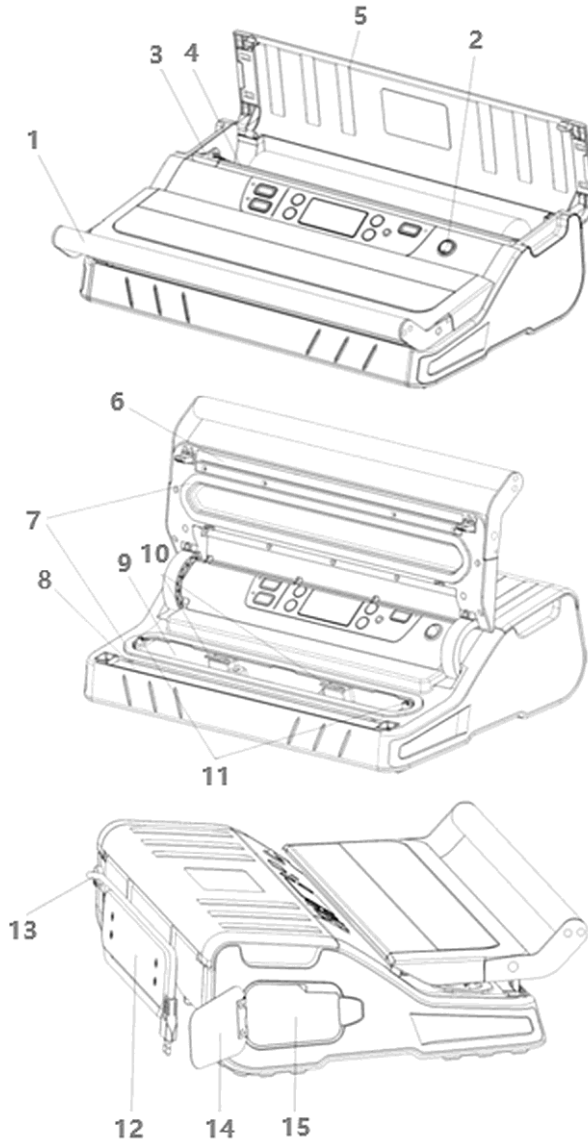

GR

Εικ. 1

Περιγραφή της εικ. 1

1. Μπροστινό προστατευτικό με λαβή
2. Διακόπτης λειτουργίας
3. Μαχαίρι
4. Ράγα κοπής
5. Πίσω προστατευτικό
6. Ράβδος συγκόλλησης
7. Πάνω + κάτω παρέμβυσμα
8. Άξονας συγκόλλησης
9. Θάλαμος κενού
10. Τοποθέτηση σακούλας κενού
11. Οπές αναρρόφησης αέρα
12. Εξάρτημα για την περιέλιξη του καλωδίου τροφοδοσίας
13. Καλώδιο τροφοδοσίας
14. Καταπακτή θήκης
15. Θήκη του σωλήνα σύνδεσης

Πρόσθετος εξοπλισμός (δεν περιλαμβάνεται στην παράδοση!)

Σετ ρολού μεμβράνης για συσκευασία υπό κενό 220

Αποτελείται από 2 ρολά μεμβράνης για συσκευασία υπό κενό

Πλάτος ρολού: 22 cm

Μήκος ρολού: 5 m

Διαστάσεις: πλάτος 220 x βάθος 40 x ύψος 40 mm

Βάρος: 0,46 kg

Κωδ. προϊόντος 300418



Σετ ρολού μεμβράνης για συσκευασία υπό κενό 280

Αποτελείται από 2 ρολά μεμβράνης για συσκευασία υπό κενό

Πλάτος ρολού: 28 cm

Μήκος ρολού: 5 m

Διαστάσεις: πλάτος 280 x βάθος 50 x ύψος 50 mm

Βάρος: 0,512 kg

Κωδ. προϊόντος 300419



Τεχνικά χαρακτηριστικά

Σετ ρολού μεμβράνης για συσκευασία υπό κενό 400

Αποτελείται από 2 ρολά μεμβράνης για συσκευασία υπό κενό

Πλάτος ρολού: 40 cm

Μήκος ρολού: 6 m

Διαστάσεις: πλάτος 400 x βάθος 65 x ύψος 65 mm

Βάρος: 0,86 kg

Κωδ. προϊόντος 300424



Σακούλες κενού G1,2L

Χωρητικότητα: 1,2 λίτρα

Διαστάσεις: 160 x 250 mm

Κωδ. προϊόντος 300411



Σακούλες κενού G2,5L

Χωρητικότητα: 2,5 λίτρα

Διαστάσεις: 200 x 300 mm

Κωδ. προϊόντος 300412



Σακούλες κενού G7,5L

Χωρητικότητα: 7,5 λίτρα

Διαστάσεις: 300 x 400 mm

Κωδ. προϊόντος 300413

GR

4.3 Λειτουργίες συσκευής

Το μηχάνημα συσκευασίας κενού προορίζεται για τη συσκευασία υπό κενό ή το μαρινάρισμα προϊόντων διατροφής. Κατά τη διάρκεια της διαδικασίας συσκευασίας υπό κενό, αντλείται αέρας από τη σακούλα κενού και στη συνέχεια σφραγίζεται για να αποφευχθεί ή να επιβραδυνθεί η αλλοίωση των τροφίμων.

5 Εγκατάσταση και χρήση

5.1 Εγκατάσταση

Αποσυσκευασία / εγκατάσταση

- Αποσυσκευάστε τη συσκευή και αφαιρέστε όλα τα εξωτερικά και εσωτερικά στοιχεία συσκευασίας και τις ασφάλιες για τη μεταφορά.



ΠΡΟΣΕΚΤΙΚΑ!

Κίνδυνος ασφυξίας!

Απαγορεύεται τα παιδιά να έχουν πρόσβαση σε υλικά συσκευασίας όπως πλαστικές σακούλες και στοιχεία φελιζόλ.

- Αν υπάρχει προστατευτική μεμβράνη πάνω στη συσκευή, αφαιρέστε την. Πρέπει να βγάλετε την προστατευτική μεμβράνη προσεκτικά έτσι ώστε να μην αφήσετε υπολείμματα κόλλας. Εναλλακτικά αφαιρέστε τα υπολείμματα της κόλλας με κατάλληλο διαλυτικό.
- Προσέξτε να μην καταστρέψετε την πινακίδα τύπου και τις προειδοποιητικές οδηγίες στη συσκευή.
- **Ποτέ** μην τοποθετείτε τη συσκευή σε περιβάλλον με υγρασία ή υγρό.
- Πρέπει να τοποθετήσετε τη συσκευή έτσι ώστε η πρίζα να είναι πάντα εύκολα διαθέσιμη με σκοπό τη γρήγορη αποσύνδεση της συσκευής όταν υπάρξει τέτοια ανάγκη.
- Η συσκευή πρέπει να τοποθετηθεί σε μια επιφάνεια με τις ακόλουθες ιδιότητες:
 - ίσια, με επαρκή φέρουσα ικανότητα, ανθεκτική στο νερό, στεγνή και ανθεκτική στις υψηλές θερμοκρασίες
 - αρκετά μεγάλη, έτσι ώστε η εργασία με τη συσκευή να γίνεται χωρίς προβλήματα
 - εύκολα προσβάσιμη
 - έχοντας που έχει καλό εξαερισμό.
- Διατηρήστε επαρκή απόσταση από τις άκρες του τραπέζιού. Η συσκευή μπορεί να ανασηκωθεί και να πέσει.
- Διατηρήστε απόσταση 10 cm από εύφλεκτους τοίχους και άλλα αντικείμενα.

Σύνδεση με ηλεκτρικό ρεύμα

- Βεβαιωθείτε ότι τα τεχνικά χαρακτηριστικά της συσκευής (βλ. την αναγνωριστική πινακίδα) ταιριάζουν με τα στοιχεία του τοπικού δικτύου.
- Συνδέστε τη συσκευή σε μια μόνη, επαρκώς προστατευμένη πρίζα με προστατευτική επαφή. Μην συνδέετε τη συσκευή σε μια πολλαπλή υποδοχή.
- Κατευθύνετε το καλώδιο σύνδεσης έτσι ώστε κανείς να μην μπορεί να πατήσει πάνω του ή να περάσει πάνω από αυτό.

5.2 Πλεονεκτήματα της συσκευασίας υπό κενό

Κατά τη συσκευασία κενού, μετά από απορρόφηση αέρος, η πλαστική σακούλα ή δοχείο παραμένουν σφικτά κλειστά και έτσι σταματάει ή επιβραδύνει η διαδικασία καταστροφής των τροφίμων. Χάρη στη συσκευασία κενού η διάρκεια ζωής των τροφίμων μεγαλώνει ανά τρεις και ακόμη πέντε φορές. Ταυτόχρονα διατηρείται η γεύση και οι βιταμίνες. Τα τρόφιμα προστατεύονται έτσι από στέγνωμα και οξειδωση, πα βακτήρια και τη μούχλα.

Η συσκευασία κενού είναι μια διαδικασία διατήρησης που προτείνεται για φρέσκα τρόφιμα και πρέπει να είναι συνδυασμένη με χαμηλές θερμοκρασίες, δηλαδή το προϊόν συσκευασμένο με χρήση του κενού πρέπει να διατηρείται στο ψυγείο ή καταψυγμένο με σκοπό να λάβετε τα καλύτερα αποτελέσματα.

Έτσι διατηρημένα προϊόντα μπορεί να φυλάσσονται στην περίοδο μεγαλύτερο σε σχέση με τα παρόμοια προϊόντα που δεν είναι συσκευασμένα με χρήση του κενού όποτε χρόνος κατάλληλος για κατανάλωση είναι μόνο λίγες ώρες ή μέρες.

Η συσκευασία κενού χρησιμοποιείται με σκοπό την καλύτερη οργάνωση της εργασίας, τη διατήρηση τροφίμων με ένα πιο υγιεινό τρόπο και έτσι μπορείτε να εξοικονομήσετε τα χρήματα.

- Μπορείτε να χρησιμοποιήσετε τη συσκευή στις ειδικές εκδηλώσεις και συνθήκες.
 - με σκοπό να συσκευάσετε τα τρόφιμα στις συνθήκες κενού και έτσι να μεγαλώσετε τη διάρκεια ζωής τους,
 - Με σκοπό να προετοιμάσετε αρχικά τα γεύματα για όλη την εβδομάδα,
 - με σκοπό να διατηρήσετε σαλάτες, λαχανικά, και φρέσκα μπαχαρικά (έτσι θα είναι τραγανά και φρέσκα).
- Στον καταψύκτη θα έχετε περισσότερο ελεύθερο χώρο.
- Τα τρόφιμα προστατεύονται να μην στεγνώσουν ούτε να υπάρχει οξειδωση.
- Με τέτοιο τρόπο μπορείτε να ετοιμάσετε το φαγητό με χρήση μείγματος πικλές (φτάνει 20 λεπτά στο κενό).
- Με τέτοιον τρόπο μπορείτε να συσκευάσετε ξανά τα κρέατα, λουκάνικα ή τυριά που ήταν συσκευασμένα κενού νωρίτερα (η γεύση διατηρείται)..
- Μπορείτε να εξοικονομήσετε τα χρήματα διότι όλα τα υπόλοιπα μπορείτε να τα διατηρήσετε χωρίς κανένα πρόβλημα και να τα χρησιμοποιήσετε μετά.

- Όλοι οι τύποι λαχανικών και φρούτων είναι διαθέσιμα εποχιακά. Μπορείτε να τα συσκευάσετε με χρήση κενού και να τα διατηρήσετε για περισσότερο καιρό.

ΟΔΗΓΙΑ!

Όλες οι πληροφορίες που παρουσιάζονται στον παρακάτω πίνακα είναι αξίες κατά προσέγγιση και έχουν σχέση με την καλή κατάσταση της συσκευής και τα αρχικά χαρακτηριστικά ποιότητας των τροφίμων.

ΠΡΟΣΕΚΤΙΚΑ!

Τα προϊόντα που καταστρέφονται πρέπει να διατηρούνται στο ψυγείο ή το καταψύκτη. Η συσκευασία κενού μεγαλώνει διάρκεια ζωής των τροφίμων, αλλά δεν δημιουργεί «κονσέρβες» δηλαδή το προϊόν που μπορεί να διατηρείται στη θερμοκρασία δωματίου.

Χρόνοι φύλαξης τροφίμων

Φύλαξη	Προϊόντα διατροφής	Θερμοκρασία	Τυπική συντήρηση	Συσκευασμένα σε κενό
Σε ψυγείο	Φρέσκο ωμό κρέας	5 ± 3 °C	2 - 3 μέρες	8 - 9 μέρες
	Φρέσκα ψάρια / θαλασσινά	5 ± 3 °C	1 - 3 μέρες	4 - 5 μέρες
	Μαγειρεμένο κρέας	5 ± 3 °C	4 - 6 μέρες	10 - 14 μέρες
	Λαχανικά	5 ± 3 °C	3 - 5 μέρες	7 - 10 μέρες
	Φρούτα	5 ± 3 °C	5 - 7 μέρες	14 - 20 μέρες
	Αυγά	5 ± 3 °C	10 - 15 μέρες	30 - 50 μέρες
Σε κατάψυξη	Καταψυγμένο κρέας,	-16 ~ -20 °C	3 - 5 μήνες	> 1 έτος
	Κατεψυγμένα ψάρια	-16 ~ -20 °C	3 - 5 μήνες	> 1 έτος
	Κατεψυγμένα θαλασσινά προϊόντα	-16 ~ -20 °C	3 - 5 μήνες	> 1 έτος

Φύλαξη	Προϊόντα διατροφής	Θερμοκρασία	Τυπική συντήρηση	Συσκευασμένα σε κενό
Σε θερμοκρασία δωματίου	Ψωμί	25 ± 2 °C	1 - 2 μέρες	6 - 8 μέρες
	Μπισκότα	25 ± 2 °C	4 - 6 μήνες	> 1 έτος
	Ρύζι/αλεύρι	25 ± 2 °C	3 - 5 μήνες	> 1 έτος
	Φιστίκια/πυρηνόκ αρπα φρούτα	25 ± 2 °C	3 - 6 μήνες	> 1 έτος
	Ιατρικά υλικά	25 ± 2 °C	3 - 6 μήνες	> 1 έτος
	Τσάι	25 ± 2 °C	5 - 6 μήνες	> 1 έτος

5.3 Κανόνες συσκευασίας υπό κενό

Σημαντικές οδηγίες:

- Πλύνετε ακριβώς τα χέρια, όλα τα εργαλεία και τον πάγκο εργασίας που χρησιμοποιούνται για κοπή και συσκευασία κενού τροφίμων.
- Όταν επεξεργάζεστε τρόφιμα χρησιμοποιείτε όσο μπορείτε τα γάντια.
- Χρησιμοποιείτε μόνο φρέσκα τρόφιμα φια συσκευασία κενού.
- Μετά να συσκευάσετε με χρήση κενού τα προϊόντα αμέσως πρέπει να βάλετε στο ψυγείο ή τον καταψύκτη τα τρόφιμα που καταστρέφονται και μην τα αφήσετε πολλή ώρα στη θερμοκρασία δωματίου.
- Τοποθετήστε ίσια τις συσκευασίες κενού μέσα στο ψυγείο ή των καταψύκτη με σκοπό να διασφαλίσετε ισορροπημένη ψύξη.
- Τα τρόφιμα έξω από τη συσκευασία πρέπει να καταναλωθούν αποκλειστικά πριν από την ημερομηνία κατανάλωσής τους που αναφέρεται πάνω στη γνήσια συσκευασία τους.
- Η συσκευασία κενού μεγαλώνει τη διάρκεια ζωής των ξηρών τροφίμων. Τα προϊόντα που περιέχουν πολύ λίπος γίνονται ταγγιμένα πιο γρήγορα σε περίπτωση που έχουν πρόσβαση οξυγόνου. Η συσκευασία κενού μεγαλώνει ακόμη το χρόνο διατήρησης των καρυδιών, κομματιών κοκοφοίνικας και σιταριών. Διατηρείτε τρόφιμα σε δροσερό και σκοτεινό χώρο.
- Η συσκευασία κενού δε μεγαλώνει διάρκεια ζωής φρούτων και λαχανικών όπως οι μπανάνες, μήλα ή πατάτες αν και είναι χωρίς φλούδα πριν από τη συσκευασία.
- Κάποιοι τύποι λαχανικών όπως μπρόκολα, κουνουπίδια ή λάχανο, μετά από συσκευασία δημιουργούν αέρια. Για αυτό το λόγο αυτά τα λαχανικά πρέπει να είναι ζεματισμένα και καταψυγμένα πριν από τη συσκευασία κενού.

- Με σκοπό να συσκευάσετε ξανά με χρήση κενού τα προϊόντα που έχετε βγάλει από συσκευασίες κενού, πρέπει να παρακολουθείτε τις προτάσεις για το θέμα διατήρησης στο ψυγείο μετά από άνοιγμα της αρχικής συσκευασίας με σκοπό να διασφαλίσετε ασφαλή διατήρηση τροφίμων.
- Πρέπει να καταναλώσετε αμέσως τα τρόφιμα που καταστρέφονται τα οποία έχουν ζεσταθεί, αποψύξει ή αφαιρεθεί από το ψυγείο προγενέστερα. Μην καταναλώνετε τα τρόφιμα που κατά κάποιες ώρες ήταν στον αέρα, ειδικά αν αυτά ήταν ετοιμασμένα με μια πυκνή σάλτσα και ήταν στη συσκευασία κενού ή στο περιβάλλον χωρίς οξυγόνο.
- Πρέπει να καταψύξετε αρχικά τα μαλακά προϊόντα (ψάρια, αγριοφράουλες) κατά όλη τη νύχτα. Μετά από αρχική κατάψυξη μπορείτε να συσκευάσετε τα προϊόντα με χρήση κενού και να τα τοποθετήσετε μέσα στον καταψύκτη.

ΠΡΟΣΕΚΤΙΚΑ!

Η συσκευασία κενού δεν αντικαθιστά ψύξη ούτε κατάψυξη! Κάθε τρόφιμο που καταστρέφεται και το οποίο απαιτεί κατάψυξη πριν από συσκευασία κενού πρέπει να ψύχτει και να καταψυχτεί ακόμη μετά από συσκευασία κενού.

Συσκευασία κενού με σκοπό κατάψυξη.

- Σε περίπτωση κατάλληλης διατήρησης προϊόντων η συσκευή βοηθάει να μεγαλώσει διάρκεια ζωής τους. Να συσκευάσετε το προϊόντα όσο δυνατόν πιο τα πιο φρέσκα.
- Τα ευαίσθητα τρόφιμα ή τα τρόφιμα που πρέπει να σώσουν το σχήμα και όψη τους, μπορεί να χαλάσουν ωε φρέσκα προϊόντα κατά συσκευασία του με χρήση του κενού. Τα μαλακά προϊόντα όπως κρέας, ψάρια, αγροφράουλες, σάντουιτς κλπ. πρέπει να τα καταψύξετε πριν από τη συσκευασία κενού.
Μπορείτε να τα καταψύξετε κατά 24 ώρες πριν να εμφανιστεί το σύμπτωμα ξήρανσης λόγω κατάψυξης. Μετά από αρχική κατάψυξη των προϊόντων μπορείτε να τα συσκευάσετε με χρήση του κενού στις σακούλες και να τα διατηρήσετε για μεγαλύτερο χρόνο στον καταψύκτη, με σκοπό να διατηρήσετε τη γεύση και τις θρεπτικές αξίες τους.
- Για να συσκευάσετε τα υγρά προϊόντα όπως σούπα, πιάτα ετοιμασμένα σε μια κατσαρόλα ή πιάτα φούρνου, πρέπει πρώτα να τα καταψύξετε σε μορφή του πιάτου η σε ια σαλατιέρα και επομένως να τα συσκευάσετε με χρήση κενού και να τα φυλάσσετε στον καταψύκτη σε μορφή καταψυγμένων προϊόντων.
- Πρέπει πρώτα να πλένετε ή ξεφλούδετε τα φρέσκα λαχανικά και επομένως να τα ζεματίσετε στο βραστό νερό πριν να τα συσκευάσετε με χρήση του κενού (εναλλακτικά μπορείτε να τα ζεματίσετε στο φούρνο μικροκυμάτων), αλλά πρέπει να σώστε τραγανή μορφή των λαχανικών και να μην τα βράζετε υπερβολικά. Αφού τα λαχανικά ψύξουν μπορείτε να τα βάλετε στις συσκευασίες κενού.
- Για συσκευασία μην καταψυγμένων προϊόντων πρέπει να λάβετε περίπου. 5 cm φιλμ περισσότερα για να αντισταθμίσετε με τέτοιο τρόπο τη διαστολή των

Εγκατάσταση και χρήση

προϊόντων όταν είναι καταψυγμένα. Τοποθετήστε το κρέας ή το ψάρι πάνω στο χαρτί κουζίνας και συσκευάστε το με χρήση του κενού μαζί με το χαρτί κουζίνας. Έτσι απορροφάται το υγρό από το τρόφιμο.

- Πριν να συσκευάσετε με χρήση του κενού τα γεύματα όπως η πίτα, οι κρέπες ή τα χαμπούργκερ πρέπει να διαχωρίσετε τα τεμάχια με χαρτί για ψήσιμο ή με φύλλο για φαγητό. Έτσι διευκολύνετε το να βγάλετε χωρισμένων τεμαχίων και να κλείσετε σφικτά τα υπόλοιπα τεμάχια πριν να τα βάλετε στον καταψύκτη.

Συσκευασία κενού με σκοπό ψύξη στο ψυγείο

- Μπορείτε να ετοιμάσετε τα γεύματα πιο νωρίς σε ορισμένες δόσεις και να τα διατηρήσετε ως συσκευασμένα κενού μέσα στο ψυγείο και επομένως να τα ζεστάνετε σύμφωνα με τις ανάγκες σας.

Συσκευασία κενού με σκοπό διατήρηση στην αποθήκη

- Η συσκευασία κενού μπορεί να παρέχει πλεονεκτήματα ακόμη όταν διατηρείτε τα τρόφιμα που μπορεί να διατηρούνται στη θερμοκρασία δωματίου (καφές, αλεύρι, ζυμαρικά, ζάχαρη κλπ.). Αν τα προϊόντα δεν χρησιμοποιούνται κάποιες μέρες, παραδείγματος χάρη διότι φεύγετε, πρέπει να τα προστατέψετε συσκευάζοντάς τα με χρήση κενού. Έτσι θα μείνουν φρέσκα και θα είναι προστατευμένα από τη θερμοκρασία δωματίου, τη μούχλα και τα έντομα.

Απόψυξη προϊόντων συσκευασμένων με χρήση του κενού

- Τα τρόφιμα συσκευασμένα με χρήση του κενού όπως το κρέας, τα ψάρια, τα φρούτα και τα λαχανικά και άλλα τρόφιμα μπορεί να αποψύξουν αργά στο κάτω ράφι του ψυγείου.
- Αποψύχετε την πίτα και το ψωμί στη θερμοκρασία δωματίου.
- Πρέπει να ζεστάνετε τις σουπές και άλλα υγρά γεύματα άμεσα στη συσκευασία κενού στο ζέστο υδατόλουτρο μέχρι να γίνουν ζεστά. Για απόψυξη στη θερμοκρασία δωματίου ή για ζέσταμα στο υδατόλουτρο πρέπει να κόψετε λίγο μία γωνία της συσκευασίας κενού με σκοπό τη μείωση του κενού και να επιτρέψετε έτσι αποφυγή υδρατμού.
- Πρέπει να καταναλώσετε τα προϊόντα άμεσα μετά από απόψυξη. Ποτέ μη καταψύχετε τα φαγητά ξανά.

Επαναληπτική συσκευασία κενού των αποσυσκευασμένων τροφίμων

- Πολλά τρόφιμα όπως τα τυριά ή τα κατεργασμένα κρέατα πωλούνται σε εμπορικές συσκευασίες κενού. Ακόμη μετά να ανοίξετε αυτά τα προϊόντα μπορείτε να διατηρήσετε τη γεύση και τη φρεσκάδα τους όταν τα κλείσετε στις σακούλες συσκευασίας κενού.

ΠΡΟΣΕΚΤΙΚΑ!

Τα αποσυσκευασμένα τρόφιμα πάντα πρέπει να καταναλωθούν πριν από την ημερομηνία κατανάλωσης που αναφέρεται πάνω στη γνήσια

συσκευασία. Μετά από επαναληπτική συσκευασία κενού πρέπει να διατηρήσετε τα προϊόντα με μέγιστη προσοχή και υγιεινή.

Οδηγίες πώς να συσκευάζετε με χρήση του κενού

- Όταν συσκευάζετε με χρήση του κενού τα προϊόντα που έχουν κοφτερές άκρες ή σχήματα π.χ. κόκαλα ή ξηρά μακαρόνια στους τόπους που υπάρχουν πρέπει να βάλετε το χαρτί κουζίνας με σκοπό να προστατέψετε τι σακούλα κενού από βλάβη.
- Με σκοπό να μην σπάσουν τραγανά προϊόντα και τα μαλακά προϊόντα όπως μπισκότα ή γλυκά μέσα στη συσκευασία κενού, χρησιμοποιήστε τα δοχεία κενού για συσκευασία και διατήρησή τους.
- Η συσκευασία κενού διασφαλίζει προστασία πολλά διαφορετικά προϊόντα. Στο κάμπινγκ μπορείτε να κρατήσετε καθαρά και στεγνά αποθέματα π.χ. σπίρτα ή ρούχα. Ο καπνός μπορεί να διατηρηθεί κατά πολύ καιρό. Ακόμη ιζήματα και ματ χρώμα του αργυρίου και άλλων αντικειμένων συλλογών μπορεί να μην υπάρξει λόγω συσκευασίας κενού.

5.4 Χρήση



ΠΡΟΕΙΔΟΠΟΙΗΣΗ!

Τραυματισμοί χεριών που προκαλούνται από εγκλοβισμό χεριού ή δακτύλων μεταξύ του καπακιού και του θαλάμου κενού!

Να είστε πολύ προσεκτικοί όταν κλείνετε το καπάκι.

Κίνδυνος εγκαυμάτων από την επαφή με ζεστά μέρη της συσκευής μετά την εργασία!

Μην αγγίζετε ποτέ τη ράγα στεγανοποίησης, τη ράβδο στεγανοποίησης ή το θάλαμο κενού λίγο μετά την εργασία. Περιμένετε η συσκευή να κρυώσει.

Πριν από την πρώτη χρήση

1. Πριν από κάθε χρήση, καθαρίζετε σχολαστικά τη συσκευή και τις επιφάνειες εργασίας, τηρώντας τις οδηγίες στο κεφάλαιο 6 «Καθαρισμός».
2. Επομένως, στεγνώσετε τη συσκευή καλά.

Λειτουργίες των κουμπιών / δεικτών

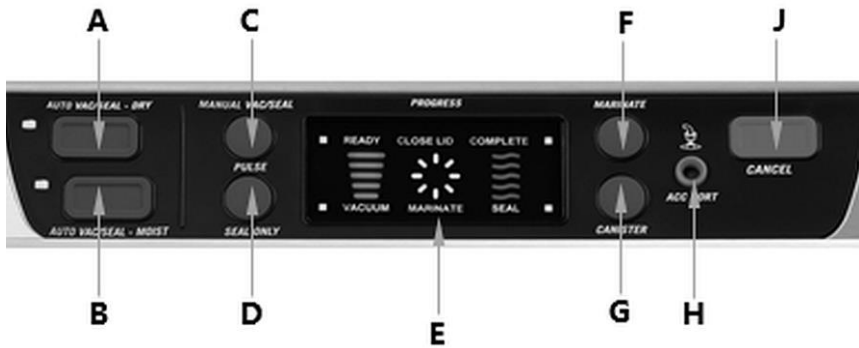

Εικ. 2

A. AUTO VAC/SEAL-DRY

Αυτόματη δημιουργία υποπίεσης/σφράγιση - ξηρή: πιέζοντας αυτό το κουμπί, η συσκευή αρχίζει αυτόματα τη διαδικασία της δημιουργίας υποπίεσης, συρρικνώνει τη σακούλα κενού μέχρι να φτάσει τη μέγιστη υποπίεση και στο τέλος σφραγίζει την σακούλα με σύντομη συγκόλληση.

Αυτή η λειτουργία είναι κατάλληλη για ξηρές σακούλες κενού και προϊόντα διατροφής που δεν περιέχουν υγρασία.

B. AUTO VAC/SEAL-MOIST

Αυτόματη δημιουργία υποπίεσης/σφράγιση - με νερό: πιέζοντας αυτό το κουμπί, η συσκευή αρχίζει αυτόματα τη διαδικασία της δημιουργίας υποπίεσης, συρρικνώνει τη σακούλα κενού μέχρι να φτάσει τη μέγιστη υποπίεση και στο τέλος σφραγίζει την σακούλα με μακριά συγκόλληση.

Αυτή η λειτουργία είναι κατάλληλη για υγρές σακούλες κενού και προϊόντα διατροφής που περιέχουν λίγη υγρασία.

C. PULSE

Χειροκίνητη δημιουργία υποπίεσης – Λειτουργία Pulse: Η αντλία κενού αναρροφά τον αέρα από τη σακούλα κενού για όσο διάστημα πιέζεται το κουμπί. Αυτό το κουμπί μπορεί να πατιέται σε οποιαδήποτε συχνότητα μέχρι να επιτευχθεί το επιθυμητό αποτέλεσμα.

Τέλος, σφραγίστε τη σακούλα για συσκευασία κενού.

D. SEAL ONLY

Μόνο σφράγιση: Η υποπίεση δημιουργείται για ένα σύντομο χρονικό διάστημα για να διασφαλιστεί ότι ο άξονας συγκόλλησης και η ράβδος συγκόλλησης θα είναι καθαρά και θα βρίσκονται ένας πάνω στην άλλη. Στο τέλος η σακούλα σφραγίζεται με μακριά συγκόλληση.

Αυτό το κουμπί μπορεί να επιλεγεί για τις ακόλουθες λειτουργίες:

- Η συγκόλληση του ανοικτού άκρου της σακούλας κενού που λαμβάνεται από το ρολό με τη μεμβράνη;
- Διακοπή της αυτόματης λειτουργίας **«Δημιουργία υποπίεσης & σφράγιση»** και άμεση σφράγιση της σακούλας κενού. Με αυτόν τον τρόπο, ο χρήστης μπορεί να ελέγχει τη διαδικασία για να μην δημιουργηθεί υπερβολική υποπίεση μέσα στη σακούλα κενού πράγμα που θα αποτρέψει τη σύνθλιψη ευαίσθητων τμημάτων του περιεχομένου της σακούλας.

E. PROGRESS

Στην ψηφιακή οθόνη εμφανίζεται η πρόοδος των επιμέρους λειτουργιών.

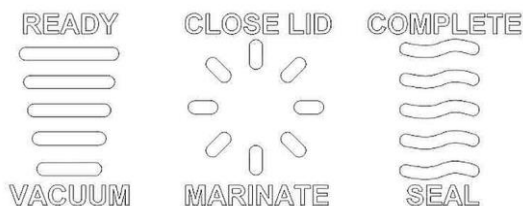

Εικ. 3



Πρόοδος στη διαδικασία δημιουργίας υποπίεσης



Πρόοδος της διαδικασίας σφράγισης



Πρόοδος της διαδικασίας μαριναρίσματος

Όταν ανάβει η ένδειξη **«CLOSE LID»**, το προστατευτικό δεν είναι κλειστό. Σπρώξτε τη λαβή προς τα κάτω για να κλείσετε το προστατευτικό.

Όταν ανάβει η ένδειξη **«READY»**, μπορεί να ενεργοποιηθεί η επιλεγμένη λειτουργία.

Όταν ανάβει η ένδειξη **«COMPLETE»** σημαίνει ότι έχει ολοκληρωθεί η επιλεγμένη διαδικασία.

F. MARINATE

Λειτουργία μαριναρίσματος: Σημαντικό: Αυτή η λειτουργία μπορεί να χρησιμοποιηθεί μόνο με κατάλληλο δοχείο για συσκευασία κενού και σωλήνα για συσκευασία κενού.

Το καπάκι δεν χρειάζεται να κλειδωθεί σε αυτή τη διαδικασία.

G. CANISTER

Λειτουργία δοχείου: Με τη βοήθεια του εύκαμπτου σωλήνα για συσκευασία κενού στο δοχείο, δημιουργείται υποπίεση όσο πιέζεται το κουμπί «**CANISTER**» στον πίνακα ελέγχου.

H. ACC PORT

Σύνδεση για τον εύκαμπτο σωλήνα συσκευασίας κενού για τη διεξαγωγή της διαδικασίας δημιουργίας της υποπίεσης ή του μαριναρίσματος στο δοχείο για συσκευασία κενού.

J. CANCEL

Αφού πατήσετε αυτό το κουμπί, κάθε διαδικασία διακόπτεται.

Συσκευασία σε κενό αέρος

Σημαντικές συμβουλές και συστάσεις για σακούλες κενού

- Μην αφήνετε πολύ αέρα στην σακούλα κενού. Πριν από τη σφράγιση της σακούλας κενού, θα πρέπει να συμπιέσετε όσο περισσότερο αέρα μπορείτε. Με πολύ αέρα στη σακούλα κενού, το φορτίο της αντλίας κενού μπορεί να αυξηθεί, έτσι ώστε ο κινητήρας να μην έχει αρκετή ισχύ για να τραβήξει όλο τον αέρα από τη σακούλα.
- Όταν συσκευάζετε σε κενό τα τρόφιμα με αιχμηρές άκρες ή γωνίες, όπως τα κόκαλα ή τα αποξηραμένα ζυμαρικά, είναι απαραίτητο να καλύψετε τέτοιες άκρες με χαρτί κουζίνας για να αποφύγετε τη βλάβη της σακούλας κενού.
- Μην τοποθετείτε πάρα πολλά προϊόντα διατροφής στη σακούλα κενού. Αφήστε αρκετό χώρο ώστε το ανοιχτό άκρο να τοποθετηθεί εύκολα στο θάλαμο κενού.
- Το ανοιχτό άκρο της σακούλας κενού τοποθετείτε πάντοτε επίπεδο και ίσιο στον άξονα συγκόλλησης, μην διπλώνετε ούτε λυγίζετε τη σακούλα κενού.
- Οι μεγάλες σακούλες κενού που έχουν γεμίσει σε μικρό βαθμό απαιτούν μεγαλύτερο χρόνο συσκευασίας κενού, οι μικρότερες σακούλες μπορούν να συσκευαστούν πιο γρήγορα.
- Είναι απαραίτητο να ελέγξετε τη συγκόλληση, η οποία θα πρέπει να έχει ομοιόμορφη διατομή και να μην είναι κυματοειδής.

- Σε περίπτωση ελλιπούς σφράγισης, κόψτε τη συγκόλληση και επαναλάβετε τη διαδικασία σφράγισης.

Συσκευασία σε κενό αέρος

Επιλογή σακούλων κενού

Οι σακούλες κενού διατίθενται σε διάφορα μεγέθη. Επιλέξτε το κατάλληλο μέγεθος σακούλας για το τρόφιμο που πρόκειται να συσκευαστεί.

ΟΔΗΓΙΑ!

Για τη συσκευασία σε κενό, χρησιμοποιήστε μόνο ειδικές σακούλες που προορίζονται για αυτό το σκοπό (μονόπλευρες με ραβδώσεις, με ανάγλυφη εκτύπωση).

Βεβαιωθείτε ότι το μήκος της σακούλας κενού είναι τουλάχιστον 4-5 εκατοστά μεγαλύτερο από το προϊόν διατροφής προς διατήρηση και αφαιρέστε 2 εκ. για κάθε μεταγενέστερη χρήση της σακούλας κενού.

Παραγωγή σακουλιών κενού από το ρολό με μεμβράνη

1. Για να δημιουργήσετε μια σακούλα, επιλέξτε ένα ρολό με το σωστό πλάτος.
2. Συνδέστε το φινι στην κατάλληλη υποδοχή.
3. Πατήστε το διακόπτη on/off στον πίνακα ελέγχου στη θέση «I», για να ενεργοποιήσετε τη συσκευή.
4. Ανοίξτε το πίσω προστατευτικό.
5. Τοποθετήστε το ρολό μεμβράνης στην εσοχή που βρίσκεται κάτω από το πίσω προστατευτικό.
6. Βεβαιωθείτε ότι το μαχαίρι βρίσκεται σε ένα από τα άκρα (δεξιά ή αριστερά) της ράγας κοπής.



Εικ. 4

7. Τεντώστε το ρολό με τη μεμβράνη στο επιθυμητό μήκος και τοποθετήστε το πάνω στη ράγα κοπής.
8. Μετακινήστε το μαχαίρι από το ένα άκρο στο άλλο για να κόψετε τη σακούλα κενού με ακριβή και καθαρή κοπή.



Εικ. 5

9. Τοποθετήστε μια σακούλα κενού στον άξονα συγκόλλησης στην επισημασμένη άκρη, αλλά όχι μέσα στο θάλαμο κενού.
10. Κλείστε το μπροστινό προστατευτικό.

11. Πιέστε δυνατά την εμπρός λαβή για να ασφαλίσετε το προστατευτικό. Ακούγεται ακουστικό σήμα Στην ψηφιακή οθόνη προβάλλεται «**READY**». Η συσκευή είναι έτοιμη για εκτέλεση της λειτουργιών.

12. Πατήστε το κουμπί »**SEAL ONLY**», για να σφραγίσετε τη σακούλα κενού. Στην ψηφιακή οθόνη εμφανίζεται η πρόοδος της διαδικασίας σφράγισης. Μετά την ολοκλήρωση της σφράγισης, ακούγεται ένα ηχητικό σήμα και η ψηφιακή οθόνη δείχνει «**COMPLETE**».

13. Ανασηκώστε τη λαβή για να ανοίξετε το μπροστινό προστατευτικό.

14. Αφαιρέστε την τελική σακούλα κενού από τη συσκευή.

15. Ελέγξτε και τις δύο συγκολλήσεις.

Θα πρέπει να έχουν ομοιόμορφη διατομή και να μην έχουν πτυχές.

16. Σε περίπτωση ελλιπούς σφράγισης, κόψτε τη συγκόλληση και επαναλάβετε τη διαδικασία σφράγισης.

Λειτουργία αφαίρεσης αέρα και σφράγισης

1. Τοποθετήστε το προϊόν διατροφής που πρόκειται να συσκευαστεί στην κατάλληλη σακούλα κενού.
2. Καθαρίστε το ανοικτό άκρο της σακούλας κενού και βεβαιωθείτε ότι δεν υπάρχουν εκεί υπολείμματα φαγητών ή υγρά.
3. Το ανοικτό άκρο της σακούλας κενού τοποθετείτε πάντοτε επίπεδο και ίσιο στον άξονα συγκόλλησης στην περιοχή συσκευασίας κενού, μην διπλώνετε ούτε λυγίζετε τη σακούλα κενού.
4. Βεβαιωθείτε ότι οι σπές εισαγωγής αέρα δεν καλύπτονται από τη σακούλα κενού.

5. Κλείστε το μπροστινό προστατευτικό.
6. Πιέστε δυνατά την εμπρός λαβή για να ασφαλίσετε το προστατευτικό.
7. Πατήστε τον διακόπτη λειτουργίας στη θέση «I», για να ενεργοποιήσετε τη συσκευή.

Ακούγεται ένα ηχητικό σήμα και ανάβει η ένδειξη **«READY»**.

8. Ανάλογα με τα διατροφικά προϊόντα READY, επιλέξτε μια από τις λειτουργίες αυτόματης δημιουργίας υποπίεσης/ σφράγισηςατώντας το κατάλληλο κουμπί **AUTO VAC/SEAL-DRY** ή **AUTO VAC/SEAL-MOIST** στον πίνακα ελέγχου.

Από τη σακούλα κενού αυτόματα απορροφάται αέρας και στη συνέχεια σφραγίζεται.

Στην ψηφιακή οθόνη εμφανίζεται η πρόοδος της διαδικασίας δημιουργίας κενού και της διαδικασίας σφράγισης.

ΟΔΗΓΙΑ!

Κατά τη διάρκεια της συσκευασίας σε κενό, η συσκευή παράγει πολύ μεγάλη υποπίεση στη σακούλα. Η διαδικασία συσκευασίας σε κενό πρέπει να παρακολουθείται για να αποφευχθεί η αποσύνθεση ή η σύνθλιψη ευαίσθητων προϊόντων διατροφής.

9. Για να διακόψετε τη διαδικασία επειδή έχει επιτευχθεί η επιθυμητή υποπίεση, πατήστε το κουμπί **«MANUAL SEAL»**.

Η αντλία κενού σταματά τη διαδικασία και το μηχάνημα περνάει στη σφράγιση της σακούλας κενού.

10. Όταν ακουστεί το ηχητικό σήμα και εμφανιστεί η ένδειξη **«COMPLETE»**, η διαδικασία έχει ολοκληρωθεί.
11. Ανασηκώστε τη λαβή για να ανοίξετε το μπροστινό προστατευτικό.
12. Βγάλτε τη σφραγισμένη σακούλα κενού.

ΟΔΗΓΙΑ!

Για να πετύχετε τα βέλτιστα αποτελέσματα της συσκευασίας σε κενό και της σφράγισης, σας συνιστούμε να αφαιρείτε τα υπολείμματα τροφίμων και τα χυμένα υγρά στον θάλαμο κενού μετά από κάθε χρήση.

13. Για να ανοίξετε μια κλειστή σακούλα κενού, κόψτε την με ένα ψαλίδι.

Η δημιουργία υποπίεσης σε σακούλα με τη λειτουργία «Manual Vacuum Packing» / PULSE

Αυτή η λειτουργία χρησιμοποιείται για την συσκευασία σε κανό ευαίσθητων προϊόντων διατροφής (όπως ντομάτες, τσιπς κλπ.) με τη χρήση μικρής υποπίεσης.

1. Τοποθετήστε τα τρόφιμα που πρόκειται να συσκευαστούν στη σακούλα κενού.
2. Καθαρίστε το ανοικτό άκρο της σακούλας κενού και βεβαιωθείτε ότι δεν υπάρχουν εκεί υπολείμματα φαγητών ή υγρά.
3. Το ανοικτό άκρο της σακούλας κενού τοποθετείτε πάντοτε επίπεδο και ίσιο στον άξονα στην περιοχή της συσκευασίας σε κενό. **Μην διπλώνετε ή λυγίζετε τη σακούλα κενού.**
4. Κλείστε το μπροστινό προστατευτικό.
5. Πιέστε δυνατά την εμπρός λαβή για να ασφαλίσετε το προστατευτικό.
6. Πατήστε τον διακόπτη λειτουργίας στη θέση «I», για να ενεργοποιήσετε τη συσκευή.

Ακούγεται ένα ηχητικό σήμα και ανάβει η ένδειξη «READY».

7. Πατήστε το κουμπί «PULSE». Όσο πιέζετε αυτό το κουμπί, ο αέρας απορροφάται. Πρέπει να παρακολουθείτε τον βαθμό υποπίεσης που δημιουργείται στη σακούλα. Όταν επιτευχθεί η απαιτούμενη πίεση, αφήστε το κουμπί «PULSE».

Η διαδικασία σταματά.

8. Πατήστε το κουμπί «SEAL ONLY», για να σφραγίσετε τη σακούλα κενού.

ΟΔΗΓΙΑ!

Μετά την απελευθέρωση του κουμπιού «PULSE» αν μέσα σε 15 δευτερόλεπτα δεν έχει πατηθεί το κουμπί «SEAL ONLY», η σακούλα κενού χάνει την υποπίεση της και η διαδικασία τελειώνει.

Συσκευασία κενού με χρήση δοχείων κενού

1. Γεμίστε το δοχείο κενού με επιλεγμένα τρόφιμα έτσι ώστε η άνω επιφάνεια τους να είναι τουλάχιστον 3 cm κάτω από την άκρη του δοχείου.
2. Καθαρίστε την άκρη του δοχείου.
3. Τοποθετήστε το καπάκι.
4. Συνδέστε τον προσαρτημένο εύκαμπτο σωλήνα για συσκευασία κενού στο καπάκι δοχείου κενού και στην προβλεπόμενη για αυτόν τον σκοπό υποδοχή «ACC PORT» στον πίνακα ελέγχου.
5. Πατήστε τον διακόπτη λειτουργίας στη θέση «I», για να ενεργοποιήσετε τη συσκευή.

Ακούγεται ένα ηχητικό σήμα και ανάβει η ένδειξη «READY».

6. Πατήστε το κουμπί «**CANISTER**» για να ξεκινήσετε τη διαδικασία δημιουργίας υποπίεσης.
7. Για να διασφαλίσετε ότι ο αέρας έχει φύγει από την περιοχή μεταξύ του καπακιού και του δοχείου κενού, πιέστε το καπάκι προς τα κάτω στην αρχή της διαδικασίας.

Η συσκευή σταματάει αυτόματα όταν έχει επιτευχθεί επαρκής υποπίεση στο δοχείο κενού. Η διαδικασία συσκευασίας κενού έχει ολοκληρωθεί.

8. Κλείστε την ασφάλιση στο καπάκι.
9. Για να ελέγξετε τη συσκευασία υπό κενό, απλώς τραβήξτε το καπάκι. Δεν μπορεί να κουνιέται.
10. Αποσυνδέστε τον εύκαμπτο σωλήνα συσκευασίας κενού από το καπάκι του δοχείου κενού και από τη συσκευή.

ΟΔΗΓΙΑ!

Όταν τοποθετούνται υγρά τρόφιμα στο δοχείο κενού, ενδέχεται να εισχωρήσει υγρασία στην υποδοχή του εύκαμπτου σακούλα κενού.

Να καθαρίζετε την υποδοχή μετά από κάθε χρήση.

ΠΡΟΣΟΧΗ!

Χρησιμοποιείτε μόνο κατάλληλα δοχεία κενού και ακολουθήστε τις οδηγίες του κατασκευαστή σχετικά με το άνοιγμα και το κλείσιμο δοχείων κενού.

Λειτουργία μαριναρίσματος υπό κενό

Μαρινάρισμα σε δοχείο κενού

1. Γεμίστε το δοχείο κενού με επιλεγμένα τρόφιμα έτσι ώστε η άνω επιφάνεια τους να είναι τουλάχιστον 3 cm κάτω από την άκρη του δοχείου.
2. Καθαρίστε την άκρη του δοχείου.
3. Τοποθετήστε το καπάκι.
4. Συνδέστε τον προσαρτημένο εύκαμπτο σωλήνα για συσκευασία κενού στο καπάκι δοχείου κενού και στην προβλεπόμενη για αυτόν τον σκοπό υποδοχή «**ACC PORT**» στον πίνακα ελέγχου.
5. Πατήστε τον διακόπτη λειτουργίας στη θέση «I», για να ενεργοποιήσετε τη συσκευή.

Ακούγεται ένα ηχητικό σήμα και ανάβει η ένδειξη «**READY**».

6. Πατήστε το κουμπί «**MARINATE**» για να ξεκινήσετε τη διαδικασία μαριναρίσματος.

Καθαρισμός

7. Για να διασφαλίσετε ότι ο αέρας δεν φεύγει από την περιοχή μεταξύ του καπακιού και του δοχείου κενού, πιέστε το καπάκι προς τα κάτω στην αρχή της διαδικασίας.

Στην ψηφιακή οθόνη εμφανίζεται η πρόοδος του μαριναρίσματος.

Μετά το τέλος της αναρρόφησης, ο αέρας απελευθερώνεται αυτόματα.

Αυτό ισχύει για 1 κύκλο εργασίας, η συσκευή εκτελεί συνολικά 5 κύκλους εργασίας.

Η διαδικασία μαριναρίσματος διαρκεί περίπου 6 λεπτά.

ΠΡΟΣΟΧΗ!

Κατά τη διαδικασία του μαριναρίσματος, μην πατήσετε κανένα κουμπί για να μην διακόψετε την όλη διαδικασία.

Όταν ολοκληρωθεί η διαδικασία μαριναρίσματος, στην ψηφιακή οθόνη ανάβει η ένδειξη **«COMPLETE»**.

8. Για να ελέγξετε την υποπίεση, τραβήξτε απλά το καπάκι του δοχείου. Το καπάκι δεν μπορεί να μετακινείται.
9. Πιέστε προς τα κάτω το καπάκι του δοχείου ή τον εύκαμπτο σωλήνα σύνδεσης στη υποδοχή **«ACC PORT»**, για να βεβαιωθείτε ότι δεν διαφεύγει υγρασία.
10. Τραβήξτε τον εύκαμπτο σωλήνα σύνδεσης μακριά από το δοχείο και τη συσκευή.
11. Αποσυνδέστε τον εύκαμπτο σωλήνα και βεβαιωθείτε ότι δεν διαφεύγει αέρας μέσα από το διάκενο μεταξύ των καλοδίων.

6 Καθαρισμός

6.1 Οδηγίες ασφαλείας κατά τον καθαρισμό

- Πριν από τον καθαρισμό, η συσκευή πρέπει να αποσυνδεθεί από την παροχή ρεύματος.
- Αφήστε τη συσκευή να κρυώσει εντελώς.
- Προσέξτε να μην εισέλθει νερό μέσα στη συσκευή. Μην βυθίζετε τη συσκευή σε νερό ή άλλα υγρά κατά τον καθαρισμό. Για να καθαρίσετε τη συσκευή μην χρησιμοποιήσετε ρεύμα νερού υπό πίεση.
- Μη χρησιμοποιείτε αιχμηρά ή μεταλλικά αντικείμενα (μαχαίρι, πιρούνι κ.λπ.) για να καθαρίσετε τη συσκευή. Τα αιχμηρά αντικείμενα μπορούν να βλάψουν τη συσκευή και να προκαλέσουν ηλεκτροπληξία όταν έρχονται σε επαφή με τα αγώγιμα στοιχεία.
- Μην χρησιμοποιείτε λειαντικά καθαριστικά που περιέχουν διαλύτες ούτε καυστικά μέσα καθαρισμού. Μπορούν να βλάψουν την επιφάνεια.

6.2 Καθαρισμός

Το εξωτερικό της συσκευής

1. Η συσκευή πρέπει να καθαρίζεται καθημερινά μετά τη χρήση, εάν είναι απαραίτητο και συχνότερα.
2. Οι εξωτερικές επιφάνειες της συσκευής πρέπει να καθαρίζονται πριν και μετά τη χρήση με ένα πανί ή σφουγγάρι και ένα ήπιο απορρυπαντικό.
3. Να τα σκουπίσετε με καθαρό πανί.
4. Στεγνώστε καλά όλες τις επιφάνειες που έχετε πλύνει.

Το εσωτερικό της συσκευής

1. Εάν συσσωρευτούν τρόφιμα ή υγρά στο θάλαμο κενού, τη ράφα σφράγισης ή τη ράβδο σφράγισης, αφαιρέστε τα με χαρτοπετσέτα.
2. Σκουπίστε το θάλαμο κενού με ένα μαλακό, υγρό πανί.
3. Στεγνώστε καλά τον θάλαμο κενού.

ΠΡΟΣΟΧΗ!

Τα παρεμβύσματα αφρού γύρω από το θάλαμο κενού πρέπει να στεγνώσουν καλά πριν την εγκατάσταση.

Προσέξτε να μην τα καταστρέψετε και στερεώστε τα στην αρχική τους θέση για να διασφαλίσετε ότι δεν υπάρχει διαρροή υπό κενό.

Σακούλες κενού

1. Πλύνετε τις σακούλες κενού σε ζεστό νερό με ένα ήπιο απορρυπαντικό.
2. Να το ξεπλύνετε με καθαρό νερό.
3. Στη συνέχεια στεγνώστε καλά τις σακούλες κενού με ένα πανί που δεν αφήνει χνούδι.

ΠΡΟΣΕΚΤΙΚΑ!

Για την αποφυγή τροφικής δηλητηρίασης, οι σακούλες κενού στις οποίες έχει αποθηκευτεί ωμό κρέας, ψάρι ή λιπαρά τρόφιμα δεν πρέπει να επαναχρησιμοποιούνται.

Δοχεία κενού

1. Καθαρίστε το δοχείο κενού με ζεστό νερό και ένα ήπιο απορρυπαντικό.
2. Ξεπλύνετε το δοχείο κενού με καθαρό νερό.
3. Το καπάκι του δοχείου κενού πρέπει να σκουπίζεται μόνο με ένα μαλακό, υγρό πανί.
4. Βεβαιωθείτε ότι τα αξεσουάρ είναι εντελώς στεγνά πριν τα επαναχρησιμοποιήσετε.

ΟΔΗΓΙΑ!

Το δοχείο κενού (όχι το καπάκι) πλένεται στο πλυντήριο πιάτων και μπορεί να πλυθεί στην επάνω περιοχή του πλυντηρίου πιάτων.

ΠΡΟΣΟΧΗ!

Το δοχείο κενού και το καπάκι δεν πρέπει να χρησιμοποιούνται στον φούρνο μικροκυμάτων ή στην κατάψυξη.

7 Πιθανές δυσλειτουργίες

Ο παρακάτω πίνακας περιγράφει πιθανές αιτίες και μεθόδους αφαίρεσης σφαλμάτων εργασίας ή σφαλμάτων που εμφανίζονται κατά τη λειτουργία της συσκευής. Εάν τα σφάλματα δεν μπορούν να διορθωθούν, επικοινωνήστε με το κέντρο σέρβις.

Αναφέρετε τον κωδικό προϊόντος, το όνομα του μοντέλου και τον σειριακό αριθμό. Αυτά τα δεδομένα βρίσκονται στην πινακίδα τύπου της συσκευής.

Βλάβη	Πιθανή αιτία	Λύση
Η συσκευή δεν λειτουργεί	Χωρίς τάση	Ελέγξτε και επαναφέρετε την ηλεκτρική παροχή.
	Η συσκευή δεν είναι σωστά συνδεδεμένη στην παροχή ηλεκτρικού ρεύματος	Συνδέστε το φις στην πρίζα
	Το καλώδιο σύνδεσης έχει υπέστη βλάβη	Επικοινωνήστε με το κέντρο τεχνικής υποστήριξης
	Δεν έχετε πατήσει το διακόπτη λειτουργίας.	Βεβαιωθείτε ότι το κουμπί λειτουργίας έχει πατηθεί σωστά
Κατά τη διαδικασία συσκευασίας υπό κενό, το μηχάνημα δεν μεταβαίνει αυτόματα σε σφράγιση	Παραμορφωμένο κάτω παρέμβυσμα	Αντικαταστήστε το παρέμβυσμα και δοκιμάστε ξανά
	Η σακούλα κενού δεν έχει τοποθετηθεί σωστά στη ράγα σφράγισης.	Το ανοιχτό άκρο της σακούλας κενού πρέπει εξ ολοκλήρου να βρίσκεται μέσα στο θάλαμο κενού για να είναι δυνατή η σωστή σφράγιση.

Βλάβη	Πιθανή αιτία	Λύση
Κατά τη διαδικασία συσκευασίας υπό κενό, το μηχάνημα δεν μεταβαίνει αυτόματα σε σφράγιση	Το άνοιγμα αναρρόφησης καλύπτεται από τη σακούλα κενού	Τοποθετήστε σωστά τη σακούλα κενού
	Πάρα πολλά προϊόντα στη σακούλα κενού	Βγάλτε λίγα προϊόντα διατροφής, καθαρίστε την άκρη της σακούλας κενού και ξεκινήστε ξανά τη διαδικασία συσκευασίας υπό κενό
	Η σακούλα κενού έχει καταστραφεί	Χρησιμοποιήστε μια νέα σακούλα κενού και ξεκινήστε ξανά τη διαδικασία συσκευασίας κενού Εναλλακτικά, καλύψτε τις αιχμηρές άκρες του περιεχομένου με μια χαρτοπετσέτα
Η συσκευή δεν δημιουργεί την υποπίεση στο θάλαμο κενού	Η σακούλα κενού δεν έχει τοποθετηθεί σωστά στη ράγα σφράγισης	Το ανοιχτό άκρο της σακούλας κενού πρέπει εξ ολοκλήρου να βρίσκεται μέσα στο θάλαμο κενού για να είναι δυνατή η σωστή διαδικασία συσκευασίας κενού.
	Το άνοιγμα αναρρόφησης καλύπτεται από τη σακούλα κενού	Τοποθετήστε σωστά τη σακούλα κενού
	Η άκρη της σακούλας κενού είναι λερωμένη με υγρό, λάδι ή ψίχουλα	Καθαρίστε την άκρη της σακούλας κενού και ξεκινήστε ξανά τη διαδικασία συσκευασίας κενού
	Η άκρη της σακούλας κενού είναι τσαλακωμένη	Βγάλτε την περίσσεια προϊόντων διατροφής, εξομαλύνετε την οπή σακούλας κενού και ξεκινήστε ξανά τη διαδικασία συσκευασίας υπό κενό
	Τα περιεχόμενα της σακούλας κενού έχουν αιχμηρές άκρες	Καλύψτε τις αιχμηρές άκρες του περιεχομένου με μια χαρτοπετσέτα

Βλάβη	Πιθανή αιτία	Λύση
Διόγκωση της σακούλας κενού μετά τη διαδικασία συσκευασίας κενού	Τα συσκευασμένα προϊόντα διατροφής ανήκουν σε ευπαθή προϊόντα	Όλα τα ευπαθή τρόφιμα πρέπει να καταψύχονται ή να ψύχονται μετά τη διαδικασία συσκευασίας υπό κενό για να διατηρούνται φρέσκα για μεγαλύτερο χρονικό διάστημα
	Τα συσκευασμένα λαχανικά ή φρούτα δεν είναι φρέσκα	Λάβετε υπόψη ότι τα φρέσκα λαχανικά και φρούτα μετά τη διαδικασία συσκευασίας υπό κενό δεν μπορούν να αποθηκευτούν σε θερμοκρασία δωματίου, θα πρέπει να φυλάσσονται σε δροσερό μέρος
Δεν υπάρχει κενό στο δοχείο κενού	Ο εύκαμπτος σωλήνας για συσκευασία κενού δεν είναι σωστά συνδεδεμένος στο καπάκι του δοχείου κενού και στη σύνδεση στο « ACC PORT »	Συνδέστε σωστά τον εύκαμπτο σωλήνα για συσκευασία κενού στο καπάκι του δοχείου κενού και στη σύνδεση στο « ACC PORT »
	Το κουμπί στο δοχείο κενού δεν είναι ρυθμισμένο στη θέση στεγανοποίησης	Σφίξτε το καπάκι του δοχείου κενού ή τη σύνδεση του εύκαμπτου σωλήνα αναρρόφησης αέρα στο καπάκι στην αρχή της διαδικασίας συσκευασίας κενού για να αποτρέψετε την πτώση του παρεμβύσματος του καπακιού
	Ακάθαρτη άκρη του δοχείου κενού και το παρέμβυσμα στο καπάκι	Καθαρίστε την άκρη της σακούλας κενού και το παρέμβυσμα στο καπάκι, καθώς και ξεκινήστε ξανά τη διαδικασία συσκευασίας κενού
	Κατεστραμμένο ή ραγισμένο δοχείο κενού ή καπάκι	Αντικαταστήστε τα αξεσουάρ

8 Ανακύκλωση

Ηλεκτρικές συσκευές



Ο ηλεκτρικός εξοπλισμός σημειώνεται με αυτό το σύμβολο. Οι ηλεκτρικές συσκευές πρέπει να απορρίπτονται και να ανακυκλώνονται με κατάλληλο και φιλικό προς το περιβάλλον τρόπο. Μην πετάτε ηλεκτρικές συσκευές μαζί με οικιακά απορρίμματα. Αποσυνδέστε τη συσκευή από την παροχή ρεύματος και αφαιρέστε το καλώδιο σύνδεσης από τη συσκευή.

Οι ηλεκτρικές συσκευές πρέπει να μεταφέρονται σε καθορισμένα σημεία συλλογής.